

ΓΕΩΡΓΙΟΣ Κ. ΓΙΑΚΟΥΜΗΣ
φιλόλογος - ερευνητής

Η ΙΕΡΑ ΜΟΝΗ ΡΑΒΕΝΙΩΝ ΔΡΟΠΟΛΗΣ



ΕΚΔΟΣΕΙΣ: ΜΠΑΣΤΑΣ-ΠΛΕΣΣΑΣ
ΑΘΗΝΑ 1995

35/4

Δημόσια Κεντρική Βιβλιοθήκη Κόνιτσας

του **Παναγιώτη**,
αδελφού μου δίδυμου,
αφιέρωμα.

Δημόσια Κεντρική Βιβλιοθήκη Κόνιτσας



ΑΠΡΟΔΟΤΙΚΟ

ΔΗΜΟΣΙΑ ΒΙΒΛΙΟΘΗΚΗ
ΚΟΝΙΤΣΑΣ
ΑΡ. ΕΙΣΑΓΩΓΗΣ 55980
ΗΜΕΡ. ΕΙΣΑΓΩΓΗΣ 12/9/2014
ΤΑΞΙΝ. ΑΡΙΘΜ.

ΓΕΩΡΓΙΟΣ Κ. ΓΙΑΚΟΥΜΗΣ
φιλόλογος - ερευνητής

Η ΙΕΡΑ ΜΟΝΗ ΡΑΒΕΝΙΩΝ ΔΡΟΠΟΛΗΣ

- Η Δρόπολη
- Το περιβάλλον της Μονής
- Η ιστορία της Μονής
- Το οικοδομικό της πρόγραμμα
- Το καθολικό
- Το εικονογραφικό πρόγραμμα

ΣΕΙΡΑ: Μνημεία της εξωελλαδικής Ορθοδοξίας

τεύχος 1ο

ΕΚΔΟΣΕΙΣ: ΜΠΑΣΤΑΣ-ΠΛΕΣΣΑΣ

Αθήνα, 1995

Κάθε γνήσιο αντίτυπο φέρει τη σφραγίδα του εκδότη ή την υπογραφή του συγγραφέα.

Δημόσια Κεντρική Βιβλιοθήκη Κόνιτσας

ISBN 960-7418-14-X

© Εργαστήριο Ελεύθερων Γλωσσοεκφραστικών Σπουδών και Γεωργ. Γιακουμής
Δήμητρος 20, Μαρούσι, τηλ. 6122860 και 8016787
Fax 6230013

Αντί προλόγου

Από το 1992 μέχρι και πριν λίγους μήνες περιηγούμαστε, ο μεγάλος μου γιος Κωνσταντίνος, κάποιοι κατά καιρούς συνεργάτες κι εγώ, τα χωριά και τα ορθόδοξα μνημεία της Δρόπολης, του Πωγωνίου και του Βούρκου της Β. Ηπείρου. Από τις περιηγήσεις αυτές προέκυψαν ήδη δύο βιβλία κι ένα πλούσιο φωτογραφικό αρχείο υλικό – μικρό μέρος του οποίου δημοσιεύουμε σήμερα.

Κατά τις περιοδείες μας είδαμε και θαυμάσαμε πολλά ορθόδοξα μνημεία, μεγάλης ιστορικής και καλλιτεχνικής αξίας, που όμως είναι εγκαταλελειμμένα πλήρως λόγω της οικονομικής αδυναμίας να συντηρηθούν και να ευπρεπιστούν από την νεωστί ανιδρυθείσα Ορθόδοξη Εκκλησία της Αλβανίας – παρά τις εργώδεις προσπάθειες του Μακαριωτάτου Αρχιεπισκόπου κ.κ. Αναστασίου.

Μένει, λοιπόν, η ιδιωτική πρωτοβουλία να κάνει πάλι το θαύμα της, όπως πολλές φορές ήδη το έχει πράξει με γενναίες χορηγίες (κι ας μην ονομάσουμε περιπτώσεις υπερβαίνοντας την αθόρυβη σεμνότητα τέτοιων χορηγών...). Εμείς, με τις ελάχιστες δυνάμεις μας θέτουμε σε κυκλοφορία αυτό το τεύχος, επειδή θέλουμε να γίνει γνωστό σε όλους τους φιλιπτορες, φιλότεχνους και φιλογενείς δωρητές το κομψό αυτό μνημείο της Ορθοδοξίας στη Δρόπολη, να συγκινήσει κάποιους και να συμβάλει στην όποια δραστηριότητα για την ανακαίνιση και συντήρησή του.

Από τη θέση αυτή ευχαριστώ εκ βαθέων τους ακούραστους συνεργάτες μου στις κοπιώδεις πορείες, τις αυτοψίες και τις προσπάθειες καταγραφής των εικονογραφικών προγραμμάτων, στα ψηλά βουνά της Ηπείρου, κυρίως τον Κωνσταντίνο Γιακουμή, τον Λεονάρδο Βασίλη και τον αρχιτέκτονα Ανέστη Αγόρο. Ευγνωμονώ, επίσης, και τον λαμπρό εκδότη και επιμελητή εθνοπροεπών εκδοτικών προσπαθειών κ. Αντώνη Μπάστα, χάρη στη γενναία οικονομική στήριξη του οποίου εκτυπώθηκε το ανά χειρας τεύχος.

1995, Φεβρουάριος

Γεώργιος Κ. Γιακουμής
φιλόλογος-ερευνητής



ΧΑΡΤΗΣ Δ Ρ Ο Π Ο Λ Η Σ - Π Ω Γ Ω Ν Ι Ο Υ - Λ Ι Ο Υ Τ Ζ Η Σ Κ Α Ι Χ Α Ο Ν Ι Α Σ (Β Ο Υ Ρ Κ Ο Υ)

1. Ο Κάμπος της Δρόπολης

Η Δρόπολη είναι το νοτιότερο άκρο της σημερινής Αλβανίας προς την Ελλάδα. Αυτό το τμήμα της άλλοτε ενιαίας Ηπείρου αποτελεί το νότιο επίσης τμήμα της κοιλάδας του Δρύνου ποταμού, δηλαδή την περιοχή από το Αργυρόκαστρο ως τα βουνά της Μουργκάνας και του Στουγάρα, πάνω στα ελληνικά σύνορα.

Έχει μήκος 40 περίπου χιλιομέτρων και πλάτος κυμαινόμενο από 5 ως 8 χιλιόμετρα. Ορίζεται γεωφυσικά ως εξής: ανατολικά από τα βουνά Ζωνάρια - Μακρούκαμπο (ανατολικότερα των οποίων βρίσκεται το Πωγώνι) και Λύγκο (το βουνό της Λιούτζης)· βόρεια ο κάμπος στενεύει μεταξύ των βουνοσειρών Λιούτζης - Κουρβελεσίου (κι εκεί, σε μια βραχώδη κι απότομη λοφοκορυφή, σκαρφαλώνει η μεγάλη πόλη του Αργυρόκαστρου)· δυτικά η Δρόπολη «τειχίζεται» από το Πλατοβούνι (ένα κλάδο των Ακροκεραύνιων ορέων – δυτικότερα από το οποίο απλώνεται η πεδιάδα του Βούρκου, η αρχαία Χαονία, των επαρχιών Δελβίνου και Αγίων Σαράντα). Στη μέση της κοιλάδας ρέει ο Δρύνος ανάμεσα σε ξερικές και ποτιστικές καλλιέργειες άλλοτε πλούσιος σε νερά κι άλλοτε με άδεια, ασπροχάλικη κοίτη.

Έτσι η Δ(ε)ρόπολη, ή Δρουνούπολη επισημότερα, είναι μια περιοχή φυσικά οχυρή ανατολικά και δυτικά, ανοχύρωτη όμως βόρεια και νότια, όπου υπάρχουν στενές μεν αλλά βατές/ομαλές διαβάσεις – γεγονός που δεν την ευνόησε ιστορικά, επειδή διαμέσου αυτών των περασμάτων διέβησαν ανά τους αιώνες οι περαστικοί ή κατακτητικοί λαοί, οι οποίοι και την λεηλάτησαν...

2. Τα δροπολίτικα χωριά

Όλα τα χωριά της Δρόπολης μνημονεύονται σε πηγές από τους ύστερους βυζαντινούς χρόνους και τον πρώτο αιώνα της τουρκοκρατίας· μερικά δεν κατοικούνται πια, παρό μόνον υπάρχουν ως ερειπιώνες. Όσα σήμερα επιβιώνουν είναι χτισμένα «σαν δύο αρμάδες» στις υπώρειες είτε του Πλατοβουνίου δυτικά (19 συνολικά) είτε των βουνών Ζωνάρια και Μακρούκαμπος ανατολικά (8 συνολικά) είτε, τέλος, πάνω στα βουνά των συνόρων με την Ελλάδα στα νότια (9 συνολικά). Από τα 36 αυτά χωριά τα 33 είναι ακραιφνώς ελληνικά και, φυσικά, ορθόδοξα στο θρήσκευμα.

Νομίζουμε πως αξίζει να ονομαστούν και να αποτυπωθούν στο χάρτη όλα αυτά τα χωριά. Από το Αργυρόκαστρο, λοιπόν, κατεβαίνοντας νότια προς το συνοριακό σταθμό της Κακαβιάς, συναντάμε δυτικά, προς το Πλατοβούνι, τα εξής κατά σειρά χωριά: Λαζαράτες (εξισλαμισμένο πια), Δερβιτσάνη, (καλο-)Γοραντζή, Βάνιστα, Χάσκοβο, Δούβιανη, Σωφράτικα, Τεριαχάτες, Γκορίτσα, Φράστανη, Λιούγκαρη, Γράψη, Γεωργουτσάτι, Ζερβάτι, Βουλιαράτες, Βόρδιστα, Κρά, Βοδίνο, Πέπελη· απ' εδώ αρχίζει κανονική ανάβαση προς τα χωριά Κλεισάρι, Σελιό, (κακο-)Γαραντζή, Λουβίνα, Λόγγο, Σωτείρα και Κοσοβίτσα – όλα αυτά κοντά στα ελληνοαλβανικά σύνορα.

Παράλληλα, κατεβαίνοντας πάλι από Αργυρόκαστρο προς Κακαβιά, βλέπουμε στ' αριστερά-ανατολικά μας τα χωριά: Λιμπόχοβο και Νεπράβιστα (καταπράσινα, μέσα στα δέντρα, εξισλαμισμένα κι αυτά γύρω στα 1810 τελικά!), Βραχογοραντζή, Γλύνα, Επισκοπή (Άνω και Κάτω), Ραντάτες (ή Ροδάτες), Κακαβιά· κι ύστερα ανεβαίνουμε λίγο προς Αη-Νικόλα και Κατούνα.

Χαρακτηριστικό των χωριών είναι η διπλή παράταξή τους από βορρά προς νότο, δεξιά κι αριστερά του κάμπου, στα ριζά ή στις πλαγιές των βουνών, όπου είναι χτισμένα κατά τρόπον αμφιθεατρικό, με κυρίαρχο υλικό την πέτρα, με νώτα καλυμμένα από τα στήθη των

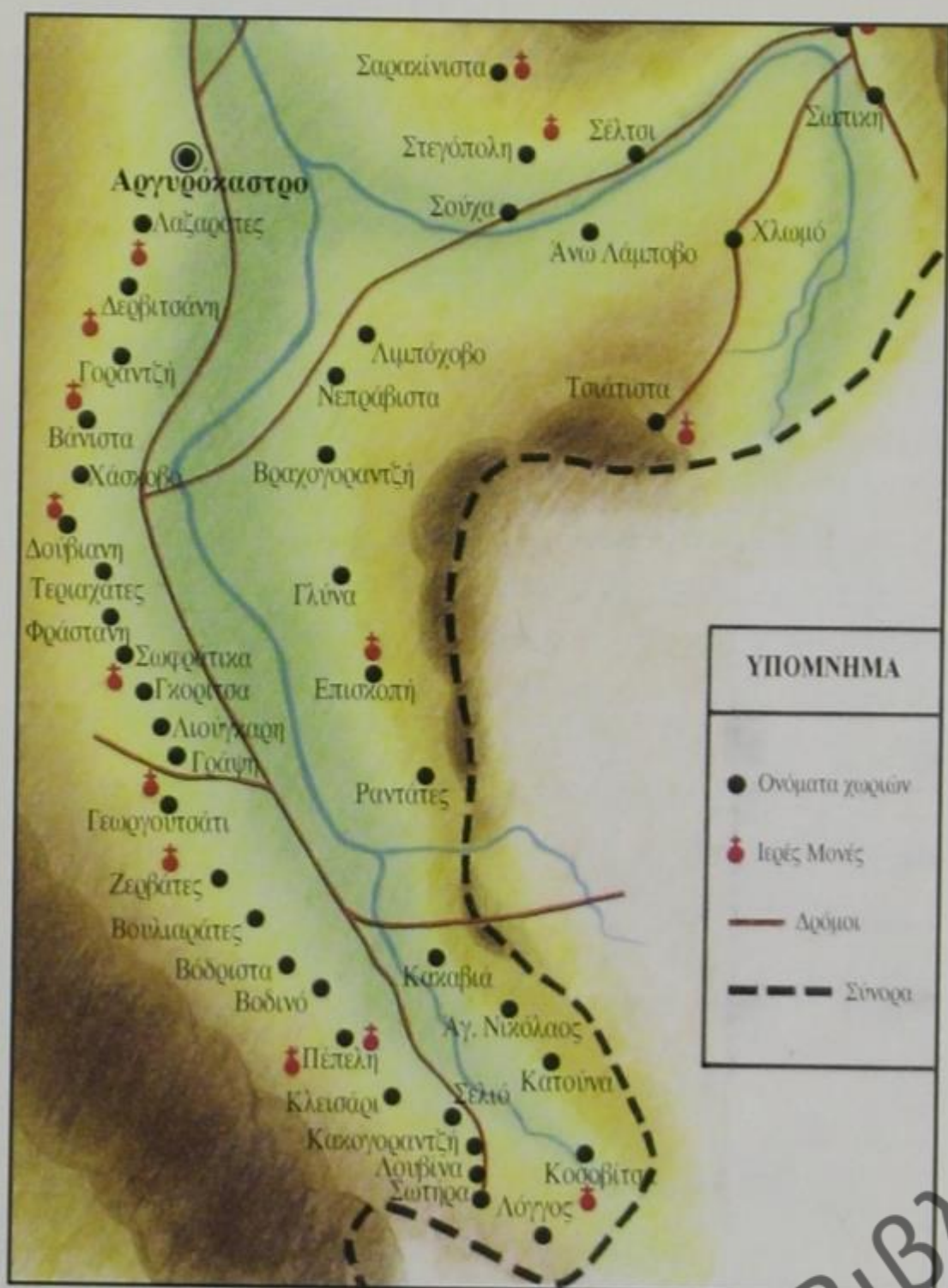

Οδοιπορικός χάρτης Δρόπολης

βουνών και με θέα ανοικτή προς την κοιλάδα του Δρύνου – με εξαίρεση τα χωριά του ορεινού νότου, προς τον Ξεριά, δηλαδή τον παραπόταμο του Δρύνου.

3. Η θρησκευτική φυσιογνωμία της Δρόπολης

Είναι γνωστό ότι μετά την κατάληψη της Βαλκανικής από τους Οθωμανούς (πρός τα τέλη του 14ου αι.) άρχισαν, δειλά στην αρχή, βίαια κατόπιν, οι εξισλαμισμοί. Ιδιαίτερα επλήγησαν και οι δυτικές περιοχές της χερσονήσου, από τη Βοσνία ως τη Θεσσαλία. Ειδικά στην ευρεία περιοχή της Δρόπολης οι αλλαξοπιστίες εμφανίστηκαν ως ιστορικό φαινόμενο περί τα μέσα του 16ου αιώνα και επίκεντρό τους ήταν το Αργυρόκαστρο· εκεί μεταγκαθίσταντο όσες οικογένειες ασπάζονταν τη μουσουλμανική θρησκεία είτε εξανάγκης (από την υπερβολική, δηλαδή, καταπόνησή τους εξαιτίας των βαρύτερων φόρων) είτε εκούσια (για να βελτιώσουν την κοινωνική και οικονομική τους θέση).

Έτσι, το Αργυρόκαστρο έγινε σιγά-σιγά κέντρο όλων των εξωμοτών της περιοχής, οι οποίοι εντούτοις εξακολουθούσαν μαζί με το νέο όνομά τους να φέρουν ως επώνυμο το όνομα του χωριού της προέλευσής τους (Ισμέτ Γράψης, φερειπείν, Σιούλιο Τεριαχάτες ή Μεμέτ Πεσκοπής κ.ά). Φυσικά, τα ήθη των Αργυροκαστρονίων αλλοιώθηκαν και οι φανατικοί νεοφώτιστοι, αγάδες ή σπαχήδες, καταβασάνιζαν τους χριστιανούς των γύρω περιοχών Λιούτζης, Ρίζας, Ζαγοριάς, Πωγωνίου, Δρόπολης, Δελβίνου, Αγ. Σαράντα, Κουρβελεσίου και Τεπελενίου. Γι' αυτό, βαθμιαία οι αλλαξοπιστίες πύκνωναν, κατά τους 17ο και 18ο αιώνες, ώστε έτσι να γλυτώνουν οι χωρικοί τη διαρπαγή των χωραφιών τους, ιδιαίτερα των ευφορότερων και πλουσιότερων περιοχών (όπως η Νεπράβιστα και το Λιμπόχοβο της Δρόπολης). Μάλιστα συνέβη και τούτο το ανησυχητικότερο : προ των αφόρητων πιέσεων των αρνησιθρήσκων να οικειοποιηθούν γειτονικά τους χωράφια, παρουσιάστηκε το φαινόμενο των εκούσιων-ομαδικών εξισλαμισμών σε χωριά του Κουρβελεσίου, της Λιαμπουριάς, του Βούρκου και, ενμέρει, του Πωγωνίου και της Δρόπολης – όπου, όμως, το κύμα των εξωμοσιών αναχαιτίστηκε αποτελεσματικά μέχρι τις αρχές του 19ου αιώνα, οπότε οι αλλαξοπιστίες εξουθενώθηκαν, με τελευταία σποραδικά φαινόμενα, γύρω στα 1810, τον εξισλαμισμό 8-10 οικογενειών χριστιανών στη Νεπράβιστα, οι οποίες είχαν ως τότε ανθέξει και ενέμεναν πιστές στη θρησκεία του Ναζωραίου...

Τελικά, η Δρόπολη κατόρθωσε να παραμείνει πιστή στην προφυλακή της ορθόδοξης Χριστιανοσύνης, αφού μόνο τρία χωριά της εξισλαμίστηκαν – κι απ' αυτά πρέπει να εξαι-

ρέσουμε τις Λαζαράτες, δεδομένου ότι οι χριστιανοί Λαζαρατινοί μετανάστευσαν αλλού κι ήρθαν κι εγκαταστάθηκαν στα σπίτια τους μουσουλμάνοι από το Αργυρόκαστρο. Το κατόρθωμα αυτό οφείλεται και στη στέρεη πίστη των Δροπολιτών αλλά και στη δράση ορισμένων φωτισμένων ιεραρχών, που εποίμαναν τον τόπο σε χαλεπούς καιρούς (όπως ο επίσκοπος Σοφιανός και ο Δρουνουπόλεως Δοσίθεος ή ο Δελβίνου Ιωαννίκιος). Επιπλέον, μέγιστη υπήρξε η ιεροποστολική συμβολή του πατρο-Κοσμά του Αιτωλού (που με τον ακάματο ζήλο του ενίσχυσε τους χειμαζόμενους Δροπολίτες, σταλμένος καθώς ήταν από τον εκ Δελβίνου πατριάρχη Σωφρόνιο Β΄). Τέλος, το κατόρθωμα οφείλεται και στα πολυάριθμα μοναστηριακά κέντρα της Δρόπολης, που αποτέλεσαν κατά την τουρκοκρατία φάρους θρησκευτικούς, εκ-παιδευτικούς και κοινωνικούς, αφού με την ορθόδοξη λατρεία, τη λειτουργία σχολείων και τα έργα ανθρωπιστικής ευποιΐας στα οποία επιδίδονταν, επέτυχαν να συσπειρώσουν γύρω τους τους ορθοδόξους και να στηρίξουν αποφασιστικά την πίστη τους προ του εκμαυλιστικού εξισλαμισμού.

Δεν είναι τυχαίο, εν προκειμένω, ότι στη Δρόπολη υπήρχαν και υπάρχουν μοναστήρια διάσπαρτα, των οποίων η μνήμη και το κύρος, για τη θρησκευτική και εθνοπρεπή δράση τους, έφτανε ως τις παρίστριες Ηγεμονίες (όπως η μονή του Ντρουάνου), η δε λατρευτική τους εμβέλεια έφτανε ως τις γύρω επαρχίες Πωγωνίου, Βούρκου, Θεσπρωτίας, Λιουτζης και Αργυροκάστρου (όπως τα μοναστήρια της Πέπελης, του Θεολόγου, του Ζωναρίου, του Γεωργουτσατίου, των Ραβενίων, της Δερβίτσανης κ.ά.). Ιδιαίτερα το Πλατοβούνι είναι τιμημένο με σειρά μονών τόσο κοντά η μία στην άλλη, ώστε θα μπορούσε να ονομαστεί χωρίς υπερβολή ως ο Άθως της Β. Ηπείρου!

Τα δροπολίτικα μοναστήρια είναι όλα τους παλαιά, από τα μέσα του 18ου αιώνα και πριν. Μερικά έχουν πρωτοϊδρυθεί από την (πρώιμη, κατά τις προφορικές παραδόσεις) βυζαντινή εποχή, καθώς μαρτυρούν αφευδείς ιστορικές πηγές, όπως σφραγίδες, αυτοκρατορικά χρυσόβουλα, πατριαρχικά έγγραφα, ιερά κειμήλια κ.ά. Και δεν είναι άσχετο το γεγονός ότι, σε κάθε εξισλαμιστική λαίλαπα, ανιδρύονταν σαν κυματοθραύστης (νέα) μοναστήρια, για να κραταιώσουν και να στηρίξουν στην πίστη τους δεινά δοκιμαζόμενους ορθοδόξους Δροπολίτες.

Έτσι, επανιδρύθηκαν ιερές Μονές, όπως του Ντρουάνου (που, κατά τις λαϊκές παραδόσεις, ιδρύθηκε τον 10ο αιώνα), της Δούβιανης (που, σύμφωνα με τοπικούς θρύλους, ανάγει το ιδρυτικό της στον 11ο αιώνα), του Γεωργουτσατίου (που φέρεται ως ιδρυθέν τον 12ο αι.), της Βραχογοραντζής (που, κατά μία πηγή έμμεση, είναι χτισμένο κατά τους ύστερους βυζαντινούς χρόνους), της Κατούνας ή Ζωναρίου (που ανεγέρθηκε κατά το 16ο αι.), της Βάνιστας (του 16ου αι. επίσης), της Δερβιτσάνης (πάλι του 16ου αι.), της Φράστανης (ίσως του 16ου αι.), της Πέπελης (παλιού, βυζαντινού μοναστηριού, που επαναλειτούργησε στα μέσα του 18ου αι.), της Κοσοβίτσας (του 18ου αι.) και, ακόμα, της Επισκοπής (για το βυζαντινό ναό της οποίας προτείνονται χρονολογήσεις από τον 10ο ως τον 12ο αιώνα, αλλά υπάρχουν κάποιες επιφυλάξεις, αν πρόκειται για ενοριακό ναό ή καθολικό μοναστηριού). Αφήσαμε τελευταίο το μοναστήρι των Ραβενίων...

4. Τα Ραβένια και η χρονολόγησή τους

Η Ιερά Μονή Ραβενίων τιμάται επ' ονόματι της Κοιμήσεως της Θεοτόκου και εόρταζε τον Δεκαπενταύγουστο. Κείται επί του Πλατοβουνίου, πάνω και ψηλά από το χωριό καλογοραντζή.

Η προφορική παράδοση θέλει το μοναστήρι «αρχαίο» από την εποχή του Ιουστινιανού,



1. Γοραντζή Δρόπολης, Ι.Μ. Ραβενίων, Καθολικό. Εγχάρακτη κτιτορική επιγραφή σε λίθινη πλάκα, στο υπέρθυρο του Νάρθηκα.



2. Γοραντζή Δρόπολης, Ι.Μ. Ραβενίων, Καθολικό, Ιερό Βήμα, δεξιά της Πλατυτέρας η χρονολόγηση της τοιχογραφίας.

του οποίου είναι γνωστή η φιλοδοτική πολιτική και η ιλλυρική καταγωγή. Ο στρατηγός του Βελισσάριος, μετά το 535 μ.Χ., ανέκτησε από τους Οστρογότθους ένα μεγάλο τμήμα της Ιταλίας και, αφού δημιούργησε εκεί το Εξαρχάτο της Ραβέννας, διέβη επιστρέφοντας από τα μέρη αυτά και πιθανότατα, κατά τις συνήθειες της εποχής, ίδρυσε μοναστήρια σε διάφορα νευραλγικά σημεία (για τα νικητήρια) – μάλιστα ο Προκόπιος μας αναφέρει ότι στην Ήπειρο ο Ιουστινιανός ανέγειρε περί τα 40 οχυρωματικά έργα. Μήπως, λοιπόν, η Ραβέννα και τα Ραβένια (ή Ρεβένια) δεν παρουσιάζουν συμπτωματική μόνο παρωνυμία ;...

Πότε ιδρύθηκε το μοναστήρι δεν είναι απτά μαρτυρημένο. Όσο για την προμνημονευθείσα παράδοση του τόπου, που ανάγει την ίδρυσή του στα μέσα του 6ου αι. μ.Χ., έχουμε να παρατηρήσουμε ότι πολλά άλλα ιερά μνημεία της περιοχής φιλοδοξούν επίσης να καταλάβουν ανάλογη «πρωτιά» αρχαιότητας – κι αυτό είναι οπωσδήποτε απόηχος του ενδιαφέροντος που έδειξαν οι δυναστείες του Ιουστινιανού και του Ηρακλείου για τα μέρη αυτά. Το βέβαιο, ωστόσο, είναι ότι ο υπάρχων ναός και το γύρω μοναστηριακό συγκρότημα δεν ανάγονται χρονολογικά σε τόσο μακρινούς αιώνες. Ο αρχαιολόγος Δ. Ευαγγελίδης πιθανολογεί το κτίσμα ως έργο του 16ου αιώνα. Ο ακαδημαϊκός Π. Πουλίτσας μαρτυρεί ότι ανέγνωσε εγχάρακτη επιγραφή, σε λίθινη πλάκα πάνω από τη θύρα του νάρθηκα, όπου

αναγράφεται το 1611 ως έτος ανέγερσης του καθολικού – βέβαια, ο ίδιος αμφιβάλλει αν αυτό που έβλεπε ήταν « αια´ » (=1611) ή « αχ´ » (=1600). Εμείς, συνδυάζοντας αυτή την επιγραφή που αναγνώσαμε προσεκτικότερα με άλλες, χρονολογούμε ως έτος ολοκλήρωσης των εργασιών ανέγερσης το « αχ´ » (=1600). Και ο G. Kock δέχεται ότι χτίστηκε γύρω στα 1600 «με ασυνήθιστο (για την εποχή) εξωτερικό διάκοσμο». Ωστόσο, ο έγκριτος Αλβανός αρχιτέκτονας και μελετητής των μεταβυζαντινών μνημείων Al. Meksi καθώς και ο συνεργάτης του P. Thomo υιοθετούν περιέργως την άποψη ότι ο ναός "ζωγραφίστηκε" στα 1600! [Αυτό, εφόσον ο μεταφραστής δεν έβλαψε το πρωτότυπο – το οποίο υποπτευόμαστε ότι θα έγραφε "ανεγέρθηκε"] Επίσης, εμείς εντοπίσαμε επιτοίχια επιγραφή στην κόγχη της Πλατυτέρας, όπου μνημονεύεται ο χορηγός της τοιχογραφίας και η χρονολογία 1622 («αχκβ´») – δεν είναι, λοιπόν, δυνατόν να ολοκληρώθηκε, ή να άρχισε έστω, η διαδικασία της αγιογράφησης του ναού το 1600 και η παράσταση της Πλατυτέρας να ολοκληρώθηκε το 1622. Πάντως και ο T. Γιοχάλας, που στηρίζει τις πληροφορίες του σε διάλεξη του καθηγητή της Αρχιτεκτονικής X. Μπούρα, διατυπώνει την άποψη ότι το καθολικό ανεγέρθηκε στα τέλη του 16ου αιώνα.

Επομένως, ας δεχτούμε ότι όλες οι μοναστηριακές εγκαταστάσεις υπό την παρούσα μορφή τους λειτούργησαν λίγο πριν και λίγο μετά το 1600, οι δε οικοδομικές και αγιογραφικές εργασίες του καθολικού, αλλά και των λοιπών μοναστηριακών κτισμάτων, δεν φαίνεται να ήσαν γοργές ως προς τους ρυθμούς αποπεράτωσης, γιατί το μοναστήρι δεν πρέπει να είχε τότε πόρους ούτε έγινε ποτέ εξαιρετικά πλούσιο.

5. Η τοπογραφία της Ι.Μ. Ραβενίων

Το χωριό Γοραντζή βρίσκεται στο βόρειο (=κάτω) μέρος της Δρόπολης, δίπλα στη Βάνιστα και κοντά στη Δερβιτσάνη. Κατά τον Ν. Παπαδόπουλο: «για την ομορφιά και τον πλούτο του Καλογοραντζή το είπαν από παλιά το χωριό» αυτό, που είναι αμφιθεατρικά χτισμένο στη ρίζα του Πλατοβουνίου.

«Παίρνοντας το δρόμο από το μεσοχώρι, μέσ' από στενορύμια και γκαλντερίμια, κατευθεία για τις ράχες όπου κείτονται σωρός χαλάσματα παλιών σπιτιών και τειχιών, ανάμεσα σε βάτους και τσουνκνίδες κι αγριόχορτα, ύστερα από μιας ώρας δρόμο – μεσ' από θεόρατα και δυσκολοπέραστα σκέμπια – ξανοίγεται μπροστά σου ένα κατάφυτο οροπέδιο με πικρή βλάστηση και τρεχούμενα νερά, τα Ρεβένια, με το ιστορικό μοναστήρι της Παναγίας. Τόπος απόλυτης γαλήνης και σιωπής. Η θέα της γύρω περιοχής ολότελα πανοραμιακή, όπου πυκνόφυλλα δέντρα κι άγονα φυτά συμπλέκουν αρμονικά τα κλαδιά τους και μέσα τους κρύβουν τα άγρια και τα ήρεμα του βουνού και του λόγγου.»

Για την πορεία του προς τα Ραβένια μας αφηγείται κι ένας αγγλόφωνος περιηγητής, ο Nigel Heseltine, που ταξίδεψε στην Αβλανία μετά το 1935 κι ακολουθώντας μια πορεία από τους Αγίους Σαράντα προς Δέλβινο και Κάμενα, προσπάθησε ν' αναρριχηθεί στο Πλατοβούνι από την αντίθετη, δηλαδή τη δυτική πλευρά του, για να πάει στα Ραβένια:

«Το πρωί της δεύτερης μέρας ξεκίνησα πάλι... Έστρεψα στα μάτια μου από τους



3. Γοραντζή Δρόπολης. Ι.Μ. Ραβενίων.



4. Γοραντζή Δρόπολης, Ι.Μ. Ραβενίων. Γενική άποψη από ΒΑ.

μικρούς, παράλιους λόφους (του Δελβίνου) προς τα υψη (του Πλατοβουνίου) τεντώνοντας το λαιμό απάνω, γύρω εκεί που θα 'πρεπε να είναι το μοναστήρι. Πάνω, ψηλά ένας αετός πετούσε αργά, επιβλητικά... Σκαρφαλώνοντας όλο και πιο ψηλά η έκταση του κάμπου (της Χαονίας) έδειχνε όλο και μεγαλύτερη κάτω από τα μάτια μου. Το Ιόνιο χανόταν πέρα, μακριά προς την Κέρκυρα, μέσα σε ομίχλη. Και, καθώς γοργανάσαινα στην ανηφόρα, ο άνεμος γινόταν όλο και πιο δυνατός. Έβγαλα τολμηρά το πουκάμισο και θέλησα να μ' αγγίξει με τα ψυχρά χάρδια του. Κι όλο ανέβαινα ψηλότερα πηδώντας κοφτερούς βράχους ή γλιστρώντας σε σχιστόλιθους ή σκοντάφτοντας σε όγκους σπασμένων λιθαριών. Πάνω από τα στριφογυριστά έλατα, ψηλότερα από τις πρώτες βουνοκορφές, ανέβαινα όλο και ψηλότερα, ώσπου να είναι οι αετοί κοντά μου και η τελική κορυφή όχι μακρινή.

...Κάποτε σκαπέτισα το ψηλότερο διάσελο και κοίταζα πια από 'κει τα νέα βουνά. Στα πόδια μου το έδαφος ήταν καλυμμένο με μπλε γαϊδουράγκαθα και μικρούλικά μπλε λουλουδάκια. Τώρα ο αέρας φυσούσε τσουχτερός ανάμεσα στο στενό πέρασμα και οι βλαστοί των χορταριών κυμάτιζαν στη θρασεία πνοή του κιτρινωπά ή χρυσαφιά αντανακλώντας το ηλιακό φως, το διάχυτο και λαμπρό. Η δίψα μου κόρωνε και μ' έσπρωχνε να βρω μια πηγή. Σκαρφάλωσα στην πλάτη μιας βουνίσιας πλευράς κι είδα πολλά πρόβατα ξαπλωμένα πέρα και πάνω μου. Σκυλιά που δεν φαίνονταν άρχισαν ένα διαβολεμένο γάβγισμα. Αρχικά δεν είδα ανθρώπους. Όμως, πλησίασα κρατώντας 2-3 πέτρες για άμυνα. Και είδα με ανακούφιση ότι τα σκυλιά ήταν δεμένα, οι δε τσοπάνηδες κοιμούνταν βαθιά πάνω σε κρεβατίνες...

...Φανέρωσα τη δίψα μου κι ένας ψημένος άντρας με οδήγησε ψηλότερα σε μια κρυμμένη πηγή, πάνω σε μια μικρή-μικρή κοιλάδα αφιερωμένη στον προφήτη Ηλία· ήταν μάλιστα εκεί μία σανίδα με την εικόνα του ζωγραφισμένη! Ξεδίψασα κι ύστερα με φίλεψαν φρέσκο, καλαμποκένιο ψωμί...

...Συνέχισα για το μοναστήρι, όπου έλπιζα να διανυκτερεύσω. Ακολουθώντας τη ροή ενός ρυακιού μέσα στο δάσος από τις βελανιδιές, βρέθηκα μακριά από τις απόκρημνες



5. Γοραντζή Δρόπολης. Ι.Μ. Ραβενίων. Το πλακόστρωτο που οδηγεί στο μοναστήρι.

πλαγιές σ' ένα πλάτωμα με καλλιεργημένα εδάφη.

Από 'κει πια αντίκρισα το μοναστήρι. Τα Ραβένια ήταν μπρος στα μάτια μου, με τοίχους ψυχρούς, πέτρινους, αδιακόσμητους εξωτερικά, σκουρόχρωμους και χτισμένους από ακανόνιστα λιθάρια. Πλησίασα. Και μπήκα από μια πύλη σ' ένα χώρο μ' ένα κοπάδι ζώα, κοτερά, γουρουνάκια, γελάδια, πρόβατα και νεαρά άλογα – όλα αυτά τα οδηγούσε μέσα στη μάντρα, από την άλλη πλευρά (όπου ήταν μια μικρή πορτούλα) ένας νεαρός άντρας με δυνατές φωνές και σφυρίγματα.

...Το δωμάτιό μου ήταν καθαρό και άσπρο, με χαλιά μικρά και κιλίμια/στρωσίδια ζεστά πάνω σ' ένα ξύλινο μακρύ πάγκο. Αυτό δεν μου φαινόταν σα μοναστήρι αλλά μια... φάρμα! Γιατί κανείς δεν μπήκε στον κόπο ν' ανάψει το σούρουπο τα κανδύλια στο ναό!... Κι όταν σκοτεινίασε για καλά, η οικογένεια των τσοπαναραίων συγκεντρώθηκε στην πέτρινη πεξούλα, έξω από τα κελιά, κι ο νεαρός, που είχε τ' απόγιομα συγκεντρώσει μέσα στη μάντρα τα ζώα, διόρθωνε μια φλογέρα, που έπαιζε με τα χείλη του, φυσώντας την με ανασα πνιχτή. Οι άλλοι κάθονται χάμω, γύρω του...»

Το μικρό οροπέδιο του μοναστηριού είναι και σήμερα σιωπηλό αλλά πιο γυμνό, πιο μελαγχολικό, με επίκεντρο τα χαλάσματά του, όπου και σήμερα στανίζονται αγαθές προβατίνες πάνω σε παχύ στρώμα σβωνιάς. Η ίδια αυτή θέση, απομονωμένη και ξέμακρη από τον άλλο κόσμο, είναι και σήμερα κατοικητήριο 2-3 βοσκών. Είναι τόπος έρημος, αλλά υποβλητικά ιερός. Λέγεται ότι ο ναός είναι χτισμένος πάνω σε αρχαίο ελληνικό βωμό...

Ίσως οι καλοί ποιμένες, η απόμακρη θέση του, η φυσική οχύρωση που το κάνει αθέατο και η πλούσια άλλοτε βλάστηση φύλαξαν αυτό το μοναστήρι από την καταστροφή ή τη βεβήλωση των Οθωμανών· το φυλάγουν και τώρα από τους άρπαγες εικονο-κλέφτες, αφού μέχρι το 1994 το τέμπλο των Ραβενίων έχει όλες τις φορητές εικόνες του – ας είναι καλά οι φτωχικοί ποιμένες, που αγραυλούν...



6. Γοραντζή
Δρόπολης. Ι.Μ.
Ραβενίων.
Η αυλή.

6. Ο μοναστηριακός χώρος με τις εγκαταστάσεις του

Το μοναστήρι έχει τη γνωστή, κλασική θα λέγαμε κτηριολογική δομή και μορφολογία ως προς το οικοδομικό του πρόγραμμα. Πρόκειται για ένα τυπικό συγκρότημα κτισμάτων μέσης κλίμακας κατά το μέγεθος, σωστά προσαρμοσμένο στον περιβάλλοντα τη μονή χώρο. Δεν είναι ούτε επιβλητικό και ογκώδες, όπως του Ντρουάνου, ούτε μικρό και χαριέν, όπως της Δούβιανης ή της Δεσβιτσάνης. Το σχήμα του είναι σχεδόν ορθογώνιο.

Ο περίβολος, ολόγυρα, είναι μέσου ύψους, χτισμένος με την τεχνική της ξερολιθιάς από ακανόνιστες πέτρες, χωρίς διακοσμητικά στοιχεία. Εσωτερικά ακουμπούν επάνω του κελιά, αποθήκες και άλλοι βοηθητικοί χώροι. Στη δυτική πτέρυγα ο μανδρότοιχος υψώνεται περισσότερο, επειδή σ' αυτή την πλευρά το κτήριο είναι διώροφο· το ίδιο θα ήταν και στη νότια πτέρυγα, αν δεν είχαν σωριαστεί τα κτίσματα των κελιών εκεί...

Η είσοδος στο μοναστήρι γίνεται από έναν καμαρόσχημο πυλώνα, που βρίσκεται στη βόρεια πλευρά του μανδρότοιχου, προς το δυτικό του άκρο· απ' έξω προεξέχει δικίονο προστώο και απ' αυτό περνάει ο προσκυνητής τη βαριά, ξύλινη πορταριά, που σώζεται ακόμα. Υπάρχει ακόμα άλλη μια μικρή είσοδος στο νότιο άκρο της ανατολικής πλευράς του μανδρότοιχου – απ' όπου, προφανώς θα μπαινόβγαιναν τα ζώα και το υπηρετικό προσωπικό της μονής.

Από το όλο κτηριακό συγκρότημα σώζεται, αλλά με πολλά τραύματα, η δυτική μόνο πτέρυγα: είναι διώροφη, με μεγάλα δωμάτια, ευρύχωρες αποθήκες, κελάρια στο ισόγειο και με μεγάλους χώρους υποδοχής ή διαμονής στον επάνω όροφο. Στο βορειοδυτικό άκρο, κατά τις εκτιμήσεις μας, πρέπει να βρισκόταν το ηγουμενείο, ένα κτίσμα σχεδόν αυτόνομο εξωτερικά, με όμορφες ανάγλυφες ή γλυπτές διακοσμήσεις απ' έξω. Κάτω απ' αυτό, στο χαγιάτι που δημιουργεί ο εξώστης/διάδρομος των ανώγειων κελιών, υπάρχει κομψή πεζούλα και ωραίο, πέτρινο φρέαρ με στρογγυλό στόμιο. Νοτιότερα από το ηγουμενείο υπάρχει μια πέτρινη διπλή κλίμακα, με σκαλοπάτια που ανεβάζουν, από τη βόρεια και νότια πλευρά, στο χαγιάτι του ορόφου, στη θέση όπου προφανώς θα στεγάζονταν το αρχονταρίκι ή η τράπεζα – αν κρίνουμε από το μέγεθος και το εύρος της αίθουσας αλλά και τη θέση της απέναντι από το νάρθηκα του καθολικού. Δυστυχώς, σήμερα βρήκαμε να σταυλίζονται εκεί,



7. Ζερβάτι
Δρόπολης.
I.M. Ντριάνου

πάνω σε σωρούς κοπριάς, προβατίνες ετοιμόγεννες· κι έτσι η αυτοψία ήταν περαιτέρω αδύνατη...

Είναι πάντως όμορφη η μεριά αυτή της δυτικής πτέρυγας, με το κάτω χαγιάτι που στηρίζεται σε πέτρινες στρογγυλές, αρθρωτές κολόνες, και το πάνω χαγιάτι που στηρίζεται σε ξύλινα δοκάρια κι έχει μονόριχτη στέγη από σχιστοπλακες. Ωστόσο, αριστερά από το διπλό κλιμακοστάσιο, η διώροφη δυτική πτέρυγα αποκτά άλλη όψη: εξακολουθεί βέβαια να είναι διώροφη, όμως δεν έχει τα δύο χαγιάτια/διαδρόμους πάνω-κάτω· εμφανίζει ένα ψηλό κτίσμα χωρίς ανοίγματα κάτω και με λίγα παράθυρα επάνω· γιαυτό και δείχνει κάπως βαρύ και ίσως άκομπο, χωρίς την αρχιτεκτονική χάρη του βορινού της τμήματος.

Η νότια πτέρυγα των μοναστηριακών εγκαταστάσεων έχει καταπέσει στο σύνολό της σχεδόν. Έχουν μείνει ορθοί κάποιοι πέτρινοι κίονες κι ένας-δύο τοίχοι που θα κρατούσαν κάποτε το βάρος του πάνω θρόφου και του χαγιατιού του. Σ' αυτή την πτέρυγα θα υπήρχαν ασφαλώς αρκετά κελιά.

Αντίθετα, στη βόρεια πτέρυγα, μέσα από το μανδρότοιχο σώζονται ακόμα οι χώροι αποθηκών, εογαστηρίων και σταύλων, χώροι ισόγειοι, με δίριχτη στέγη από σχιστόλιθους.



8. Γοραντζή Δρόπολης. I.M. Ραβενίων. Το χαγιάτι, μετά τον κεντρικό πυλώνα.

Πάνω, στη διασταύρωση με την ανατολική πλευρά του μανδρότοιχου, θα πρέπει να υπήρχε πριν 2-3 χρόνια ένα ψηλό κτίσμα με δίριχτη, αετωματική από Α.πρός Δ. στέγη, το οποίο έχει πρόσφατα καταπέσει.

Τέλος, στην ανατολική πλευρά του περιβόλου ακόμα και ο μανδρότοιχος έχει γκρεμιστεί σε 2-3 σημεία τόσο, που η πρόσβαση, στο εσωτερικό του μοναστηριού από τα σημεία αυτά, είναι μια απλή υπόθεση. Εδώ, στο ΝΑ. άκρο,



9. Γοραντζή Δρόπολης. I.M. Ραβενίων. Το χαγιάτι δυτικά.

υπάρχει και η μικρή πύλη, για την οποία έγινε ήδη λόγος στο οδοιπορικό του Nigel Heseltine (σελ.15).

Έξω και γύρω από τον πέτρινο μανδρότοιχο, ο ευρύς χώρος είναι τώρα άδενδρος σχεδόν και γυμνός· μακρύτερα, όμως, και ιδιαίτερα στη νότια πλευρά γίνεται δασώδης, στη δε νότια-νοτιοδυτική πλευρά δείχνει επιβλητικός μακριά με τις αγέρωχες βουνοκορφές του. Στη βόρεια πλευρά, ωστόσο, έξω από το μανδρότοιχο, έχουμε ενδείξεις να υποθέσουμε ότι θα υπήρχε παλιά εκτεταμένο πλακόστρωτο με πεζούλες, αν κρίνουμε από το αυθόνο υλικό πέτρας που είναι σωριασμένο εκεί — πλακόστρωτο, στο οποίο κατέληγε ένα πέτρινο καλντερίμι, που οδηγούσε από χαμηλά προς τον κεντρικό πυλώνα/είσοδο της μονής. Προφανώς, εκεί ξεπέζευαν οι προσκυνητές και κάθονταν να ξαποστάσουν ή δειπνότερευαν, όταν οι ξενώνες ήταν γεμάτοι από άλλους ξένους και οδοιπόρους...

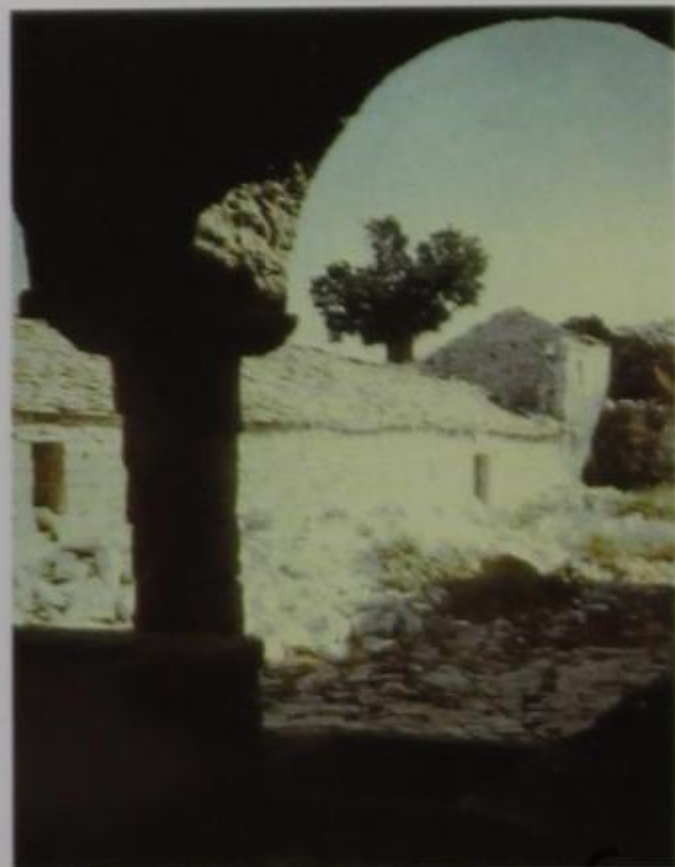

10. Γοραντζή Δρόπολης. I.M. Ραβενίων. Οι αποθήκες ανατολικά.

7. Το καθολικό του μοναστηριού

Προείπαμε ότι ο ναός τιμάται στην Κοιμήση της Θεοτόκου και ανεγέρθηκε το 1600. Είναι τρίκογος τετρακοιδή εγγεγραμμένος, τετρακιόνιος (στον τύπο του «απλού τετρακιόνιου» της ελλαδικής σχολής). Στη δυτική πλευρά του φέρει νάρθηκα και σ' αυτόν προσβάλλεται δυτικά εξωνάρθηκας μεταγενέστερος – καθώς φανερώνει τόσο η θέση του καθύστερου αστείου όσο και η διαφορετική τοιχοποιία του εξωνάρθηκα. Οι διαστάσεις του κεντρικού ναού είναι 10.00μ. (από την κόγχη του Ιερού μέχρι το νάρθηκα) και 10.00μ. (από τη Β. κόγχη μέχρι τη Ν. κόγχη). Οι δύο πλευρικές κόγχες έχουν άνοιγμα / διάμετρο 3.20 μ. η κάθε μία ενώ η κεντρική του Ιερού έχει 3.00 μ. Από το τέμπλο μέχρι το βάθος της μεγάλης αφίδας ανατολικά η απόσταση είναι 3.95 μ., η δέ απόσταση από το τέμπλο ως τον τοίχο του νάρθηκα φτάνει τα 6.00 μ.

Πρέπει να παραδεχτούμε ότι την ανέγερση του ναού ανέλαβαν μαστόροι ξεχωριστής έμπνευσης, ίσως δυτικοφερμένοι, δεδομένου ότι η εξωτερική διακοσμητική αυτού του ναού είναι ίσως μοναδική σ' όλο τον ηπειρωτικό χώρο, καθώς κατορθώνει να συνδυάσει δημιουργικά και κομψά πολλά στοιχεία δυτικής/υστερογοτθικής έμπνευσης μαζί με όλα τα γνωστά στοιχεία της βυζαντινής αρχιτεκτονικής παράδοσης ! Γιαυτό πιστεύουμε ότι το καθολικό των Ραβενίων αποτελεί το περικαλλέστερο δείγμα μιας αρχιτεκτονικής πρωτοτυπίας στη μεταβυζαντινή ναοδομία.

Αυτό το έκτακτο κομφοτέχνημα οι Αl. Meksi και P. Thomo το περιγράφουν ως εξής:



11. Γοραντζή Δρόπολης.
I.M. Ραβενίων. Η δυτική
πτέρυγα.



12. Γοραντζή Δρόπολης.
I.M. Ραβενίων. Η ανατο-
λική πτέρυγα.

«Ζωγραφίστηκε το 1600 και είναι σπουδαίο μνημείο της μεταβυζαντινής αρχιτεκτονικής. Η εκκλησία αποτελείται από τον (κυρίως) ναό, το ιερό (βήμα), τον πρόναο/νάρθηκα και τον εξωνάρθηκα. Η είσοδος γίνεται από τον εξωνάρθηκα, από μιά καμπυλωτή θύρα. Στα πλευρά (του εξωνάρθηκα) υπάρχουν δύο παράθυρα με τόξα και άλλα δύο δεξιά κι αριστερά της εισόδου. Από τον εξωνάρθηκα εισερχόμαστε στο νάρθηκα μέσω μιας μεγάλης τοξωτής θύρας. Εδώ η οροφή σχηματίζει (κωνοειδή τυφλό) θόλο, με υλικό την πέτρα πάνω στην πέτρα· ο νάρθηκας φωτίζεται με δύο μικρά, μακρόστενα παράθυρα βόρεια και νότια. Από τον πρόναο μπαίνουμε στον (κυρίως) ναό μέσω τριών ανοιγμάτων/πυλών. Στο ναό υπάρχουν τέσσερις κολόνες, με κιονόκρανα που έχουν φυτικές παραστάσεις ανάγλυφες· τόξα συνδέουν τις κολόνες με τους (πλευρικούς) τοίχους, ενώ στη βόρεια και νότια πλευρά ανοίγονται κόγχες ημικυκλικές. Ο ναός φωτίζεται από τέσσερα παράθυρα, που υπάρχουν στον

τρούλο. (Εξωτερικά) οι τοίχοι ολοκληρώνονται με πέτρινες κορνίζες. Οι κόγχες/αψίδες είναι πεντάπλευρες και στις ακμές των γωνιών τους υπάρχουν κιονίσκοι, πάνω από τους οποίους περνούν (τοξοειδείς) καμπύλες. Η εκκλησία στο κέντρο έχει τρούλο με οκτώ όψεις-πλευρές (εξωτερικά· στις ακμές δε κάθε πλευράς έχει) κιονίσκους και (απ' αυτούς ξεκινούν τοξοειδείς) καμπύλες· κάτω δε από τις καμπύλες των παραθύρων υπάρχουν γλυπτές παραστάσεις. Και του τρούλου η κορνίζα είναι διπλή, προιονωτή, όπως και στις (τρεις) κόγχες.»

Ομολογούμε ότι η αδρομερής αυτή περιγραφή δεν αποκαλύπτει τις διακοσμητικές ιδιαιτερότητες αυτού του ναού και δεν αναδεικνύει τις αρμονικότερες συναιρέσεις και τους ανατολικο-δυτικούς συνδυασμούς που επινόησαν οι κατασκευαστές-τεχνίτες του.

Καταρχήν πρέπει να υπογραμμιστεί ο συγκερασμός βυζαντινών και ρωμαιοκαθολικών επινοήσεων : ο τρίκογχος αγιορείτικος τύπος του σταυροειδούς εγγεγραμμένου διακοσμείται ασυνήθιστα με έκτυπα γλυπτά (κεφαλές πουλιών, ζώων και ανθρώπων)· οι βυζαντινές καμπύλες πάνω από τα δίλοβα ή τρίλοβα παράθυρα εδώ μεταβάλλονται σε σχεδόν οξυκόρυφες καμπύλες (ανάμεσα σε δύο συνεχόμενες ακμές) που, ωστόσο, εξελίσσονται σε ημικυκλικές σχεδόν καμπύλες (όταν αυτές ενώνονται μεταξύ τους ανά δεύτερη ακμή). Αυτή η εναλλαγή αλλά και ο συγκερασμός ψαλιδωτών και ημικυκλικών καμπυλών στις τρεις κόγχες και σ' όλο τον τρούλο, με την προσθήκη μάλιστα γλυπτών διακοσμητικών στοιχείων, πραγματοποιεί μία πρωτοσυνάντητη σύνθεση ορθόδοξων και δυτικών εμπνεύσεων. Την ίδια συνθετική τάση διαπιστώνουμε και στο εσωτερικό : η οροφή του νάρθηκα μας παραπέμπει σε αραβο-οθωμανική θολοδομία, ενώ οι καμάρες των κεραιών (ανατολικά και δυτικά) στον κυρίως ναό ακολουθούν την παραδοσιακή βυζαντινή πρακτική. Το ευθύγραμμο ανώφλιο της θύρας του εξωνάρθηκα συνδυάζεται με το καμπυλωτο-ψαλιδωτό υπέρθυρο της πύλης εισόδου από το νάρθηκα στο ναό. Τέλος, ο έντονος φυτικός διάκοσμος στα μετάλλια των αγίων μαρτυρεί δυτικόφερτη διακοσμητική αντίληψη, χωρίς η ορθόδοξη τοιχογραφία να ενδίδει σε άλλους εικαστικούς πειρασμούς.

Προχωρώντας σε λεπτομερέστερη περιγραφή του μνημείου έχουμε να παρουσιάσουμε τα εξής:

Το όλο κτίσμα είναι λιθοκτιστο· ανάμεσα στις διαφορετικών μεγεθών (και, συνήθως, γωνιασμένες) πέτρες υπάρχει λάσπη ως συνεκτική ύλη. Φαίνεται ακόμα ότι σε κάποια ιστορική φάση το εξωτερικό του ναού σοβατίστηκε, ίσως ενμέρει, καθώς φράχθηκαν ορισμένα ανοίγματα (όπως τα παράθυρα του εξωνάρθηκα) στα δυτικά προσκτίσματα του κυρίως ναού. Η γνωστή, βυζαντινή διακόσμηση με κεράμους, που σπάζει τη μονοτονία της πέτρας, δεν απαντάται εδώ. Έτσι, όλο το διακοσμητικό βάρος πέφτει εξωτερικά στις κόγχες, στα παράθυρα, στα γείσα/κορνίζες και στον λυγερό τρούλο. Πιο συγκεκριμένα, οι δύο πλευρικές κόγχες είναι εσωτερικώς ημικυκλικές, εξωτερικώς όμως φέρουν από επτά πλευρές η κάθε μία· στο σημείο συνάντησης των πλευρών (στις ακμές, δηλαδή) σχηματίζονται έξι πώρινοι κιονίσκοι με μικρό επίκρανο· πάνω από κάθε επίκρανο υψώνεται τόξο, το οποίο διασταυρούμενο μεν με το αμέσως επόμενο σχηματίζει ψαλιδωτό/οξυκόρυφο τόξο, συναντώμενο δε με το τόξο της μεθεπόμενης ακμής/κιονίσκου διπλασιάζεται σε ημικύκλιο. Στο μέσο κάθε πλευρικής κόγχης υπάρχει από ένα μονόλοβο παράθυρο και, πάνω από τη στέγη της κόγχης, ένας μικρός φεγγίτης· η στέγαση κάθε κόγχης είναι ημικυκλική περιμετρικά και κυρτή-σαμαρωτή από πάνω. Κάτω από τους τελευταίους προς τα έξω σχιστόλιθους, στα γείσα, υπάρχει ωραίος διάκοσμος από διπλή ταινία εναλλασσόμενων (οδοντωτών και δρομικών) τούβλων. Φυσικά, οι στέγες αυτών των κογχών βρίσκονται σε χαμηλότερο ύψος από την κεντρική στέγη, κάτω από τις αετωματικές απολήξεις των κεραιών του σταυρού.

Ωστόσο, πιο διακοσμημένη είναι η κεντρική κόγχη/αψίδα του Ιερού Βήματος και, γενικότερα, ο ανατολικός τοίχος του ναού· εδώ, εκτός από την κεντρική κόγχη/αψίδα εξέρχο-

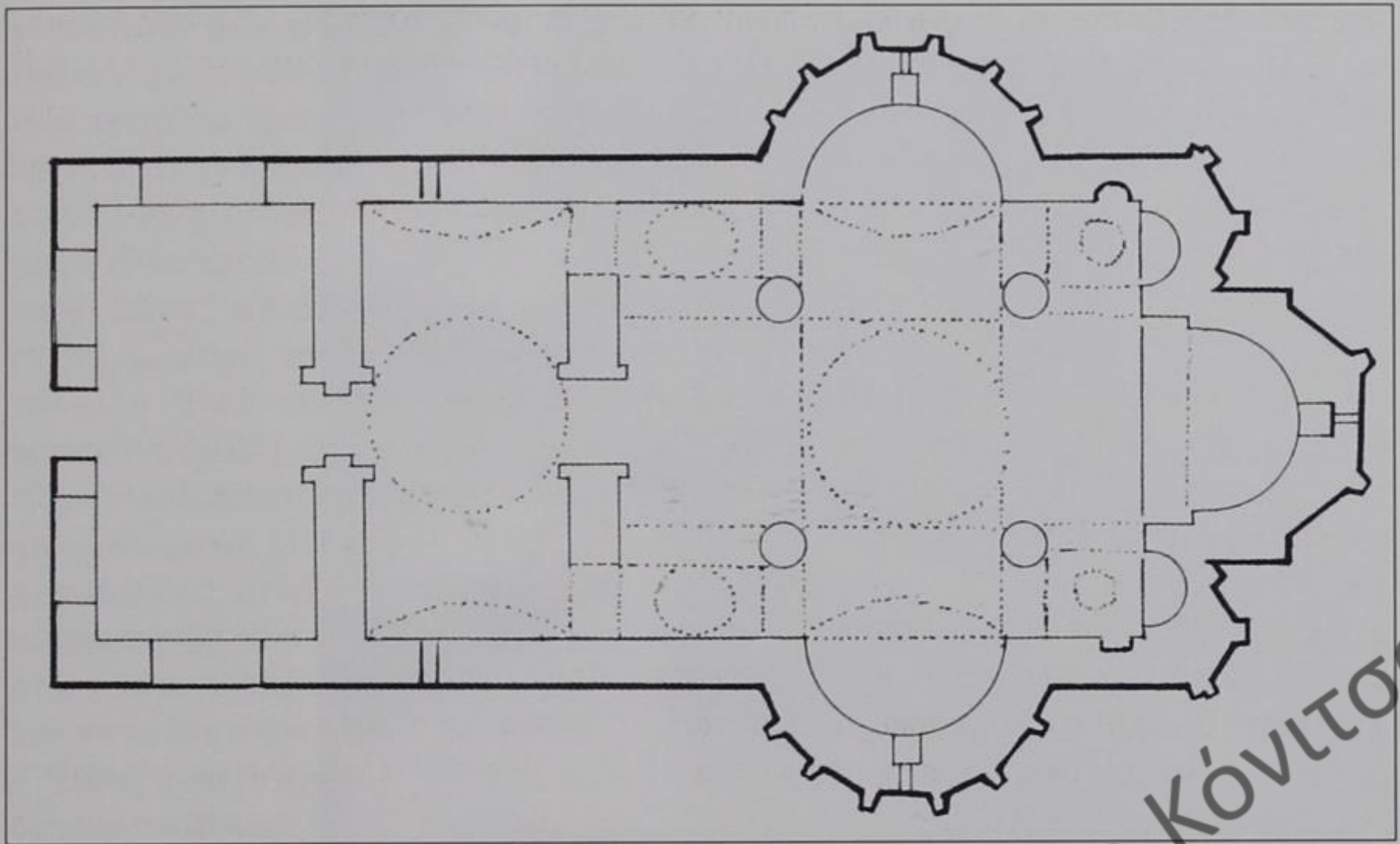

13. Γοραντζή Δρόπολης. Ι.Μ. Ραβενίων. Κάτοψη καθολικού.



14. Γοραντζή Δρόπολης. Ι.Μ. Ραβενίων. Καθολικό, ο θόλος του νάρθηκα.



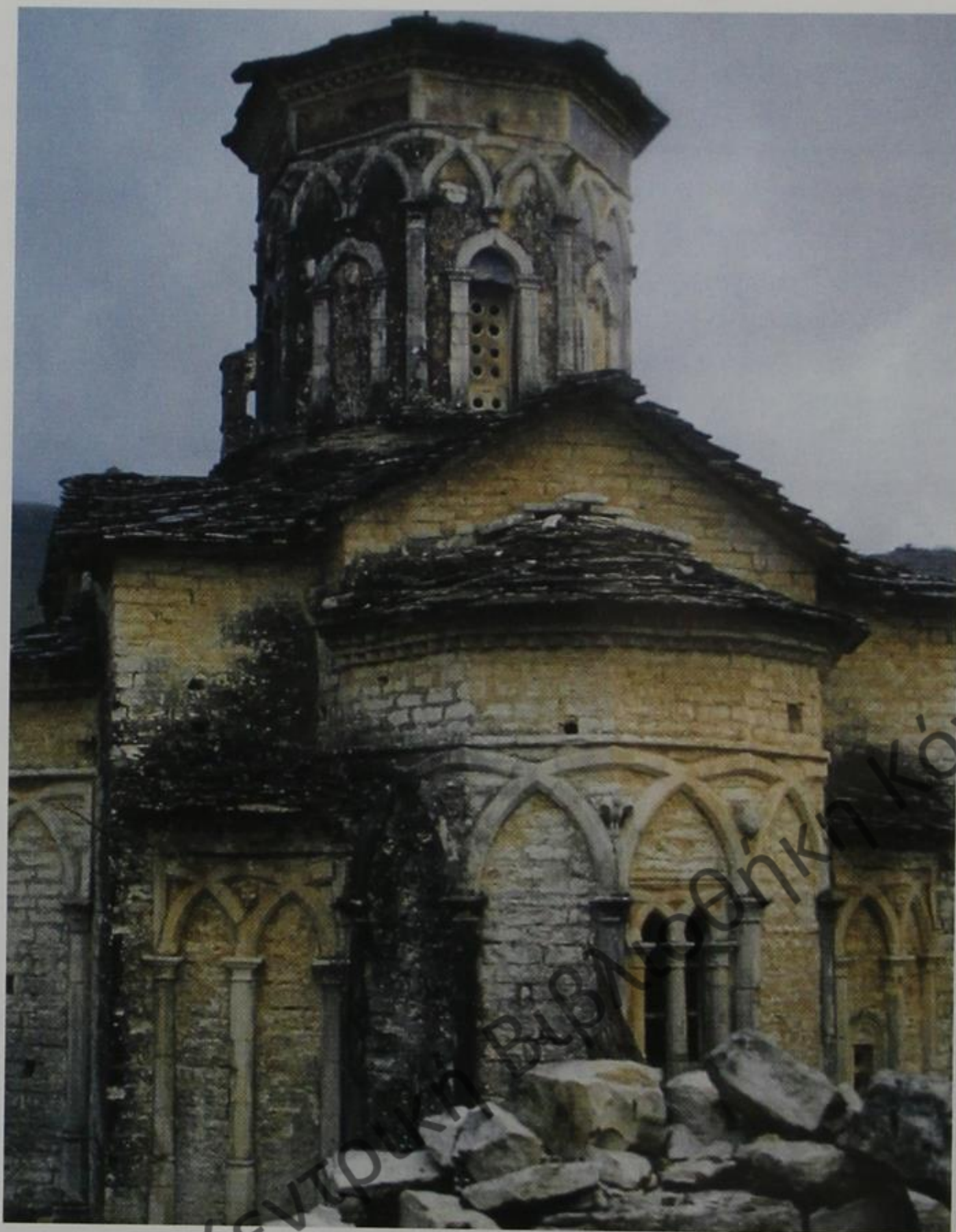

15. Γοραντζή
Δρόπολης.
Ι.Μ. Ραβενίων.
Το καθολικό.
Άποψη από Α.



16. Γοραντζή
Δρόπολης.
Ι.Μ. Ραβενίων.
Το καθολικό.
Εξωτερική άποψη
της αψίδας του Ιερού.

νται σχεδόν ημικυκλικά άλλες δύο ψηλόλιγνες και χαριτωμένες κόγχες, δεξιά κι αριστερά της κεντρικής αψίδας, με διακόσμηση από αλληλοδιασταυρούμενα και εναλλασσόμενα (ψαλιδωτά και ημικυκλικά) τόξα, που κατεβαίνουν και ακουμπούν σε επίκρανα γραφικών κιονίσκων, ανάμεσα στους οποίους εντοιχίζονται ανάγλυφα μέλη, όπως κεφαλή ανθρώπου, αλόγου, μοσχαριού ή ολόσωμος μυθικός γρύπας, γλαύκα, περιστέρι κ.ά. Και εδώ η στέγη είναι ημικυκλική, ταπεινότερη, κάτω από το αέτωμα της ανατολικής κεραίας του ναού· επίσης, και εδώ βλέπουμε τον ίδιο διάκοσμο στην κορνίζα, κάτω από το γείσο της στέγης, με σειρές τούβλων οδοντωτά ή δρομικά τοποθετημένων, εναλλάξ η μία πάνω από την άλλη· τέλος, στο μέσο της κεντρικής αψίδας ανοίγεται περίκομπο δίλοβο παράθυρο, κατασκευασμένο με τρεις πώρινους κιονίσκους από τους οποίους ανυψώνονται καμπυλωτά τα αλληλοδιασταυρούμενα πώρινα τόξα μικρής κλίμακας, που κάθονται πάνω σε όμορφα κιονόκρανα. Μία ταινία, τέλος, περιτρέχει ως κυρτή προεξοχή τα ημικύκλια των κογχών ακριβώς πάνω από τις τοξοειδείς διακοσμήσεις τους. Όλα αυτά τα διακοσμητικά μοτίβα προσδίδουν στην εξωτερική εμφάνιση του ναού μια χάρη, μια κομψότητα ξεχωριστή, που τονίζεται ακόμα περισσότερο από τα ευρηματικά κοσμήματα του λυγερού τρούλου πάνω στη στέγη.

Αυτή η στέγη σχηματίζει σταυρό, η κάθε κεραία του οποίου είναι δίριχτη, καταλήγει σε αέτωμα ανατολικά, βόρεια και νότια, είναι δε καλυμμένη με σχιστολιθικές, οξυρόχρωμες πλάκες. Στο ύψιστο σημείο του ναού, η στέγη του τρούλου είναι κωνική προς το κορυφαίο κέντρο της και οκταγωνική χαμηλότερα στα γείσα της, με υλικό καλύψης πάλι τους σχιστόλιθους. Εδώ, εντοπίζεται και το εντυπωσιακότερο μέρος του ναού: ο τρούλος είναι καταστόλιστος σε καθεμιά από τις οκτώ πλευρές του· έχει κατασκευή, σε κάθε ακμή γωνίας, από μία σπονδυλωτή, λεπτοφυή κιονιόμορφη ακμή με ψευδοελικρανο ψηλά, από το οποίο ξεκινούν και ανυψώνονται ημικυκλικά πώρινα τόξα, τα οποία καμπυλώνονται και κάθονται στον επόμενο κίονα (της επόμενης ακμής), αφού όμως προηγουμένως σχηματίσουν μικρότερα οξυκόρυφα τόξα στο μέσο κάθε πλευράς (του τρούλου), όπου υπάρχει τυφλό αψιδώμα με πώρινα πλαίσια· στο ψαλιδωτό κορυφωμα κάθε αψιδώματος εντοιχίζεται ένα γλυπτό μέλος, άλλοτε κεφάλι ζώου, άλλοτε ανθρώπου, άλλοτε πουλί (αετός, περιστέρι), κ.λπ. Στις τέσσερις από τις οκτώ πλευρές ανοίγονται παράθυρα.

Στη δυτική κεραία του σταυρού η δίριχτη στέγη συνεχίζεται ως την άκρη του νάρθηκα, όπου υψώνεται το κωδωνοστάσιο με δύο «ορόφους»: στο πρώτο επίπεδο υπάρχουν δύο δίλοβα ανοίγματα, ένα ανατολικά ένα δυτικά, με κυκλική κολόνα ανάμεσα στους λοβούς και φαρδιά ημικυκλική επίστεψη πάνω από τον καθένα· στο δεύτερο και ψηλότερο επίπεδο το κωδωνοστάσιο έχει δύο τρίλοβα ανοίγματα (ανατολικά και δυτικά), αλλά εδώ οι λοβοί είναι ανισομήεις, αφού ο κεντρικός είναι υψηλότερος από τους πλαϊνούς – πάντως, και σ' αυτό το επίπεδο ο κάθε λοβός έχει ημικυκλική φαρδιά επίστεψη. Η στέγη του κωδωνοστασίου είναι δίριχτη με κατεύθυνση Β.-Ν. Δυτικότερα συνεχίζεται η δίριχτη στέγη του εξωνάρθηκα.

Το χαριτωμένο αυτό σύνολο φαίνεται ότι κάποτε σοβατίστηκε ενμέρει, καθώς προείπαμε – ίσως για την προστασία των τοιχογραφιών από υγρασίες – όμως, τώρα ο σοβάς έχει απολεπισθεί εκτός από τη νότια πλευρά του νάρθηκα και η όψη είναι ασύγκριτα κομψότερη.

8. Η εσωτερική περιγραφή του ναού

Από τον αδιακόσμητο εξωνάρθηκα, μέσω μιας μεγάλης θύρας με μαρμάρινο, ενεπίγραφο ανώφλιο, εισερχόμαστε στο νάρθηκα. Πρω αυτής της προς το νάρθηκα εισόδου και πάνω από το ενεπίγραφο ανώφλιο διαμορφώνεται τύμπανο σε εσοχή, όπου είναι ζωγραφι-



17. Γοραντζή Δρόπολης.
Ι.Μ. Ραβενίων. Καθολικό.
Η είσοδος στο ναόθηκα.

σμένη η Παναγία βρεφοκρατούσα. Η επιγραφή αναγράφει, κατά τον Π. Πουλίτσα «κεφαλαίοις, γλυπτοῖς καί ἐγχώμοις γράμμασι», τα εξής ανορθόγραφα:

*«Η ΠΑΝΤΩΝ ΒΑΣΙΛΕΙΣΑ ΤΩΝ ΠΡΟΦΗΤΩΝ Η ΡΗΣ(ΤΗΣ)
(Η) ΣΤΕΙΡΑΣ ΒΛΑΣΤΗΜΑ ΙΩΑΚΙΜ ΚΑΙ ΑΝΝΗ(Σ)
ΗΞΙΩΘΗ ΤΗ ΦΩΝΗ ΤΟΥ ΑΓΓΕΛΟΥ ΧΑΙΡΕ ΛΕΓΟΥΣΑ
(ΥΠΟ ΤΟΥ ΠΑΝΤΟΚΡΑΤΟΡΟΣ ΚΕΧΑΡΙΤΩΜΕΝΗ)
ΑΓΝΗ ΔΕ ΠΑΡΘΕΝΟΜΗΤΟΡ ΚΟΡΗ ΔΥΟ ΔΕΞΛΙ ΔΕΗΣΙΝ
ΕΞ ΕΜΟΥ ΤΟΥ ΣΟΥ ΔΟΥΛΟΥ ΤΟΥ ΔΟΜΗΣΑΝΤΟΣ
ΤΟΝ ΣΟΝ ΝΑΟΝ ΕΚ ΠΟΘΟΥ
ΧΡΙΣΤΟΦΟΡΟΥ ΙΕΡΟΜΟΝΑΧΟΥ
(ΕΤΟΥΣ ΤΗΣ) ΕΝΣΑΡΚΟΥ ΓΕΝΝΗΣΕΩΣ ΤΟΥ Χ(ΡΙΣΤ)ΟΥ, ,αχ»

* Τα εντός παρενθέσεων προσθέματα προκύπτουν μετά από τη δική μας ανάγνωση.



18. Γοραντζή Δρόπολης.
Ι.Μ. Ραβενίων. Καθολικό.
Εσωτερική άποψη προς
τον τρούλο από Ν.

Στο βόρειο και νότιο τοίχο του νάρθηκα (που είναι ανεπίχριστος και στο κέντρο της οροφής του καλύπτεται από κωνοειδή θόλο) ανοίγονται παράθυρα, επί δε του νότιου τοίχου υπάρχει εσοχή μάλλον αβαθής, στο τύμπανο της οποίας είναι ζωγραφισμένη η Άκρα Ταπείνωσις και δίπλα δύο άλλες τοιχογραφικές παραστάσεις — ο υπόλοιπος χώρος είναι αδιακόσμητος. Για την είσοδο στον κυρίως ναό υπάρχουν τρία ανοίγματα, εκ των οποίων το κεντρικό είναι κοσμημένο με τοξοειδές, πολύπτυγο-κυματοειδές μαρμάρινο υπέρθυρο· τα πλαϊνά ανοίγματα είναι ευρύτερα και σχετικού διακόσμου.

Στον κυρίως ναό δεσπόζουν οι τέσσερις κίονες, που κάθονται σε τετράγωνες βάσεις και καταλήγουν, επάνω, σε κιονόκρανα με εκφυλισμένο φυτικό διάκοσμο. Όλοι οι τοίχοι οι καμάρες, τα τόξα και οι θόλοι είναι καταγραφικοί από καλά διατηρημένες τοιχογραφίες. Υπάρχει δε και η βασική επίπλωση: ένα ξύλινο προσκυνητάρι, το δεσποτικό, ένα ψαλτήρι, κάποια μανουάλια και, στους τοίχους, αποσαθρωμένα στασίδια. Σώζονται επίσης, εδώ κι εκεί στις βάσεις των τοιχογραφιών, επιτοίχιες επιγραφές με ονόματα των δωρητών χωρίς χρονολογίες.

Το απλό, ξύλινο τέμπλο σώζεται μέχρι τώρα (Φεβρ. 1994) και μάλιστα ασύλητο ως προς τις μεγάλες και μικρές φορητές του εικόνες. Καταλαμβάνει όλο το μήκος του ανατολικού σταυρικού τετραγώνου, έχει τριμερή καθ' ύψος διάρθρωση και, όπου είναι σκαλισμένο, φέρει ξυλόγλυπτες απλές διακοσμήσεις πρόστυπων φυτικών παραστάσεων (χρωματισμένων έντονα, και μάλλον άκομψα, σε στιλ λαϊκού χρωματικού μπαρόκ) καθώς και αχιβαδοειδή βαθουλώματα πάνω από τις μεγάλες εικόνες. Η κάτω ζώνη του φράσσεται από χρωματισμένα σανιδώματα· η μεσαία ζώνη φέρει, μεταξύ των διαχώρων, που σχηματίζουν οι ψευδοκιονίσκοι, τις μεγάλες εικόνες Χριστού, Παναγίας κ.λπ. Αυτοί οι ψευδοκιονίσκοι/ορθοστάτες στηρίζουν επάνω τους οριζόντια την τρίτη ζώνη, η οποία διαχωρίζεται καθ' ύψος σε τρία επάλληλα μέρη· δύο με αχιβαδοειδή βαθουλώματα (εκ των οποίων η κάτω σειρά τα σχηματίζει ευρύτερα, στο πλάτος των μεγάλων εικόνων του τέμπλου, η δε πάνω σειρά τα σχηματίζει πολύ μικρότερα σαν επιστέψεις των εικονιδίων) και ένα με έκτυπες ή έξεργες ή και διάτρητες διακοσμήσεις, που περιβάλλουν τις εικόνες του Δωδεκαόρθου. Στο μέσο ανυψώνονται επιβλητικά τα «Λυπηρά» με τον γερμένο εμπρός σταυρό και τις εικόνες του Προδρόμου και του Ιωάννη στηριγμένες επί των κεφαλών φοβερών όψεων. Η Ωραία Πύλη κοσμεύεται από πρόστυπο, ανάγλυφο και ημικυκλικό υπέρθυρο, καθώς και απλό, ξυλόγλυπτο βημόθυρο. Το τέμπλο πρέπει να είναι έργο του 18ου



21. Γοραντζή Δρόπολης. Ι.Μ. Ραβενίων.
Καθολικό. Το τέμπλο με τα Λυπηρά.

αι., αν κρίνουμε από την επιγραφή που διασώζει ο Π. Πουλίτσας και την οποία ανέγνωσε στην «έν τῷ τέμπῳ» εικόνα της Κοιμήσεως της Θεοτόκου

«1775 φεβρουαρίου
αφιεροθι η παρούσα ἰκὼν
τῆς κνμήσεος τ Θεοτόκου
ραθένιας παρὰ της Ζαμπαι-
τας Χατζή Βασιλείου ἐξ αργυρο
κάστρου»

Χέρ Ιῶ / Ἀθανασίου / Καπεσοδίτου»

Μέσα στο Ιερό Βήμα, μπροστά στην Ωραία Πύλη, υπάρχει βαριά, πέτρινη Αγία Τράπεζα, στρογγυλή και στηριγμένη πάνω σε χοντρή τετράγωνη κολόνα. Επί της Αγίας Τραπέζης είδαμε ένα λίθινο οστεοφυλάκιο (;) ή λειψανοθήκη κι ένα παλιό θυμιατό. Στα κογχίδια της πρόθεσης και του διακονικού υπήρχαν κάμποσα μουχλιασμένα ή ποντικοφαγωμένα εκκλησιαστικά βιβλία των αρχών του αιώνα. Τίποτε άλλο...

Όσο προς τη θολοδομία του, τώρα, ο ναός καλύπτεται εσωτερικά με τις διασταυρούμενες καμάρες στις οροφές των κεραιών του σταυρού, δηλαδή στα σταυρικά τετράγωνα. Στο σημείο της διασταύρωσης ανυψώνεται το τύμπανο του τρούλου κυκλικά, πατώντας πάνω στη βάση του κύκλου που σχηματίζουν τα σφαιρικά τρίγωνα, τα οποία υποβαστάζονται από τους τέσσερις κίονες. Η κάλυψη στην οροφή των γωνιαίων διαμερισμάτων γίνεται με τυφλούς θολίσκους, κυκλικούς στο Ιερό και ελλειψοειδείς στα ουτικά του ναού. Ακόμα, οι δύο πλευρικές κόγχες στεγάζονται με τεταρτοσφαίρια, που καταλήγουν σε ημικυλινδρικούς τοίχους προς τα κάτω. Η κόγχη του Ιερού, καλύπτεται από βαθύτερο τεταρτοσφαίριο, που καταλήγει και αυτό σε ημικύλινδρο.

Τόξα ενώνουν τις κολόνες μεταξύ τους, ενώ για τη στερεότερη συνεργασία των φερόντων αυτών στοιχείων έχουν πακτωθεί ξύλινοι ελκυστήρες σε ικανό ύψος. Τόξα επίσης ξεκινούν από το κίονες και καταλήγουν στους βόρειο και νότιο τοίχο, για να μεταφέρουν ένα μέρος του φορτίου (που δημιουργεί ο τρούλος) προς τους πλευρικούς τοίχους. Τέλος, πάνω από το τεταρτοσφαίριο των κογχών και μέχρι την καμάρα που καλύπτει τη βόρεια και νότια κεραία του σταυρού, σχηματίζεται ένα τοξοειδές μέτωπο/τύμπανο, που κλείνει την υψομετρική διαφορά μεταξύ της οροφής της καμάρας και του τεταρτοσφαιρίου της κάθε κόγχης.

Μένει να γραφτούν δύο λόγια για το δάπεδο: είναι πλακόστρωτο, με μεγάλες, γωνιοτετμημένες αλλά ανισομεγέθεις πλάκες, σήμερα λερωμένες από λάσπες και χυμένα λάδια ή κοπριές. Το Ιερό είναι σε υψηλότερο κατά ένα χαμηλό σκαλοπάτι επίπεδο, που σχηματίζει ημικύκλιο μπροστά στην Ωραία Πύλη.

Στο νάρθηκα και εξωνάρθηκα δεν υπάρχουν επιχρίσματα, με εξαίρεση το νότιο τοίχο του νάρθηκα, όπου δεξιά και αριστερά μιας αβαθούς κόγχης (με την παράσταση της Άκρας Ταπεινώσεως) εικονίζονται αδιάγνωστοι άγιοι. Προφανώς το υπόλοιπο έργο έμεινε ημιτελές για άγνωστους λόγους.



19. Γοραντζή Δρόπολης. Ι.Μ. Ραβενίων. Καθολικό. Σφαιρικό τρίγωνο με παράσταση Ευαγγελιστή.



20. Γοραντζή Δρόπολης. Ι.Μ. Ραβενίων. Καθολικό. Γενική άποψη του τέμπλου και της θόρειας κόγχης.



24. Γοραντζή Δρόπολης, Ι.Μ. Ραβενίων. Καθολικό. Τοιχογραφίες στην κόγχη και στην ανατολική καμάρα (Ιερού).



25. Γοραντζή Δρόπολης, Ι.Μ. Ραβενίων. Καθολικό. Δυτικός τοίχος, παράσταση Κοιμήσεως της Θεοτόκου.



22. Γοραντζή Δρόπολης, Ι.Μ. Ραβενίων. Καθολικό. Τοιχογραφίες αλοσωμων αγίων στη Ν. κόγχη.



23. Γοραντζή Δρόπολης, Ι.Μ. Ραβενίων. Καθολικό. Νάρθηκας, τοιχογραφίες Ν. τοίχου, στην είσοδο προς τον κυρίως ναό.

9. Το εικονογραφικό πρόγραμμα του ναού

Προείπαμε ότι το καθολικό των Ραβενίων είναι εσωτερικά κατακοσμημένο από καλοδιατηρημένες (και μη κατεστραμμένες από βανδαλισμούς, όπως αλλού!) εικόνες, τοιχογραφίες και εικονογραφικά σύνολα. Ο αγιογράφος είναι άγνωστος – πουθενά δεν εντοπίσαμε επιγραφή με το όνομά ή γενική χρονολόγηση της δουλειάς του. Μόνο στο τεταρτοσφαιρίο της κόγχης του Ιερού διακρίναμε, σε μια επιτοίχια επιγραφή δωρητή, τη χρονολογία 1622.

Γνωρίζουμε, ωστόσο, ότι όλο αυτό το χρονικό διάστημα: από το 1601 (στο Ζερβάτι) και το 1617 (στο Γεωργουτσάτι και στη διπλανή Βάνιστα) ως το 1632 (στη Σαρακίνιστα Λιούτζης) και το 1634 (στο Σπήλαιο Λιούτζης) ή μέχρι το 1653 (στη Στεγόπολη Λιούτζης) εργάζονται τα λινοτοπιώτικα συνεργεία των Μιχαήλ,

στοχαστικά, κινήσεις συγκροτημένες, συνεσταλμένες, εκφράσεις ανήσυχες και αυτοσυγκεντρωμένες. Αυτά τα «κρητικά» στοιχεία συναιρούνται με ηπειρωτικά, τοπικά στοιχεία (που ανανεώνουν το θεματολόγιο και εκφράζουν υπαινικτικά τις τοπικές ιστορικές συνθήκες με την προβολή βασανισμών μαρτύρων και νεομαρτύρων της πίστης) αλλά και με δυτικά/αναγεννησιακά δάνεια (ιδιαίτερα στα διακοσμητικά μέρη, τα μετάλλια με τον περιβάλλοντα φυτικό διάκοσμο, τα ανάγλυφα φωτοστέφανα των αγίων, την τάση να «γεμίσει» ο κάμπος των παραστάσεων με δευτερεύοντα στοιχεία κ.ά.).

Αυτό το πυκνό και πλούσιο θεματολογικά πρόγραμμα, το ιεραρχημένο κατά την καθιερωμένη ορθόδοξη μοναστική τάξη, περιέχει, σύμφωνα με την ταπεινή γνώμη μας, δείγματα όχι πάντα επιδέξιων αλλά όχι και αμύητων (έστω και χωρίς σπουδές) στη μυστική θεολογία των βυζαντινών εικόνων καλλιτεχνών. Αξιοπαρατήρητο δε είναι το γεγονός ότι οι ζωγράφοι αυτοί γνώριζαν τόσο καλά την τεχνική της νωπογραφίας, ώστε το έργο τους είναι ως σήμερα θαυμάσια διατηρημένο παρά την εγκατάλειψη, τις υγρασίες, τις δεινές καιρικές συνθήκες και τις... καλοπροαίρετες καταστροφές με επιχρωματισμούς και άλλες, όχι κακόβουλες, παρεμβάσεις αφελών μοναχών.

[Προσπαθώντας να παραδώσουμε το αξιόλογο αυτό μνημείο στη φροντίδα και στη μελέτη των ειδικών καταγράψαμε λεπτομερώς το θεματολόγιο του εικονογραφικού προγράμματος και το αποτυπώσαμε σε προοπτικό σχέδιο/ανάπτυγμα (=άνοψη)].



26. Γοραντζή
Δρόπολης. Ι.Μ.
Ραβενίων. Καθολικό.
Κεφάλι ολόσωμου,
αδιάγνωστου αγίου
στη Β. κόγχη.

Κων/νου και Νικολάου. Γνωρίζουμε ακόμα ότι ένα γύρω (στο Νόκοβο, στην Τρανοσίστα της Λιούτζης αλλά και στη Βραχογοραντζή, απέναντι) δούλεψαν στις αρχές και στα μέσα του 17ου αι. αγιογράφοι, όπως ο κυπριώτης Ονούφριος, ο κεφαλλονίτης Αλεβίζος Φωκάς, ο Μιχάλης από τη Ζέρμα και οι Γεώργιος και Δημήτριος (άγνωστου επωνύμου). Τέλος, έχουμε δύο-τρία δείγματα προγενέστερης (δηλαδή προ του 1600 π.Χ.) τοιχογραφικής δουλειάς τόσο στη Δρόπολη (και συγκεκριμένα στο Γεωργουτσάτι γύρω στα 1589, στη Δούβιανη γύρω στα 1598 και στην Ι.Μ. Ντριάνου κάπως πιο πριν) αλλά και στο Παγώνι (στην Πολίτσιανη συγκεκριμένα, πριν τα μέσα του 16ου αιώνα).

Ωστόσο οι πρόχειρες συγκρίσεις που κάναμε δείχνουν τεχνικά και κυρίως τεχνοτροπικά ότι οι τοιχογραφίες στα Ραβένια δεν φαίνεται να έχουν δεχθεί επίδραση από τους αγιογράφους του 16ου αιώνα (που ζωγράφισαν τριγύρω) αλλά από τα έργα άλλων λαϊκών συνεργείων — ίσως λινοτοπιωτών (στις αρχές του 17ου αιώνα). Η ασύμμετρη πολλές φορές σχεδίαση των σωμάτων, τα ελαφρώς ανάγλυφα φωτοστέφανα, ο φυτικός διάκοσμος γύρω από τα μετάλλια, οι χτυπητές ομοιότητες πολλών συνθέσεων (όπως της Πλατυτέρας), οι συνοπτικές αποδόσεις των χαρακτηριστικών με λίγες πινελιές στα πρόσωπα και άλλα κοινά γνωρίσματα μας οδηγούν γιαυτό σε υποψίες ότι κάποια μέλη συγγενικού συνεργείου πρέπει να δούλεψαν εδώ...

Μάλιστα υποθέτουμε ότι ίσως ήταν περισσότεροι από ένας οι ζωγράφοι, επειδή πολλές συνθέσεις είναι μάλλον έργα διαφορετικών χεριών και, επίσης, επειδή συναντάμε περισσότερες από μία φορές ίδιες παραστάσεις άγιων μορφών, πράγμα που είναι περίεργο.

Εντούτοις, πρέπει να υπογραμμιστεί ότι, παρά τις όποιες ομοιότητες, υπάρχουν διαφορές ως προς τη χρήση των χρωμάτων, με το πολύ χτυπητό κόκκινο χρώμα, τη σχεδίαση πολλών παραστάσεων, το πλάσιμο των προσώπων και το διάκοσμο, ο οποίος αλλού είναι ανύπαρκτος (οπότε ο τοίχος "γεμίζει" με μονόχρωμο, σκούρο κάμπο) ή απλός γύρω από τα μετάλλια ή δυτικής επίδρασης με πολύπλοκα φυτικά θέματα.

Τα παραπάνω τοπικά, χρονικά, ονοματολογικά και τεχνοτροπικά δεδομένα σε συνδυασμό με άλλους επώνυμους ή ανώνυμους, γνωστούς μας αγιογράφους (γνωστούς μας με βάση τις δημοσιευμένες επιγραφές και τοιχογραφικές εργασίες) θα πρέπει να απασχολήσουν τον σχολαστικό μελετητή του μέλλοντος, προκειμένου να αποπειραθεί μια πιθανή ταύτιση του συγκεκριμένου εικονογραφικού έργου με έναν καλλιτέχνη και τη δουλειά του. [Γιαυτό, στη σειρά που εγκαινιάζουμε με αυτό το πόνημα, θα δημοσιεύσουμε αργότερα δείγματα εικονογραφικής εργασίας όλων των ναών που μνημονεύσαμε — και άλλων ακόμα — ώστε να διευκολυνθούν στο μέλλον οι συγκριτικές μελέτες.]

Πάντως, το παρουσιαζόμενο έργο είναι ένα καθαρό δείγμα μεταβυζαντινής ζωγραφικής, ενταγμένο σ' αυτό που οι ειδικοί ονομάζουν πρόσφατα «Ηπειρωτική» ή "Βορειοδυτική σχολή" ή, όπως επιτυχέστερα ονομάζει ο καθηγητής Μ. Γαρίδης, «σχολή της Βορειοδυτικής Ελλάδας», με εμφανείς τις επιδράσεις του από τα φιλομοναστικά πρότυπα της θεοφάνειας Κρητικής σχολής, τους κάποιους απόηχους της παλαιολόγεια Μακεδονικής σχολής και τις έντονες επιρροές των αγιογράφων της Νήσου των Ιωαννίνων και των Ι. Μονών των Μετεώρων και του Άθω. Πρόκειται για εικονογραφικό πρόγραμμα προσαρμοσμένο στις αρχιτεκτονικές επιφάνειες του ναού, αναπτυγμένο σε επάλληλους κύκλους (από τα κατώτερα ως τα υψηλότερα και το ύψιστο σημείο του ναού), με συνθέσεις ποικίλες (από τις μεμονωμένες μνημειακού τύπου μορφές ολόσωμων αγίων ως τις πολυπρόσωπες, σύνθετες παραστάσεις του χριστολογικού ή θεομητορικού κύκλου), με χρώματα σκούρα μεν και μουντά αλλά ζωηρά (με έμφαση στο κόκκινο) και με πρόσωπα αυστηρά,



ΑΝΤΙΟΧΙΑ

ΠΝΕΥΜΑΤΟΣ

ΟΒΙΤΑΙ

ΕΡΜΟΙΟΤΑ
ΑΠΟΣ

ΟΧΕΙΣ
ΚΟΝΙΤΑΣ



ΕΝ ΛΟΓΩΝ
ΣΕ ΠΙΠΤΕΤΕ
ΚΑΙ ΟΥΧ ΟΥΣ

ΕΝ ΤΑΙΣ
ΠΡΟΦΗΤΕΙΑΙΣ

Ο ΧΣΙΩΜΕΝΟΣ ΤΩ ΝΕΚΡΩ
ΠΙΣΤΕΥΟΝΤΙ

Δημόσια Κεντρική Βιβλιοθήκη



ΠΡΟΟΠΤΙΚΟ ΑΝΑΠΤΥΓΜΑ ΚΑΘΟΛΙΚΟΥ Ι.Μ. ΡΑΒΕΝΙΩΝ.

[ΣΗΜΕΙΩΣΗ: Το προοπτικό αυτό ανάπτυγμα αποτυπώθηκε σχεδιαστικά υπό συνθήκες άκρως δυσχερείς, χωρίς φωτισμό και άλλα μέσα σχεδίασης. Γι'αυτό παρουσιάζει μερικά μειονεκτήματα, όπως η αδυναμία να εμφανιστεί στο σχέδιασμα η θέση μερικών αγιογραφιών σε εσωράχια τόξων.]

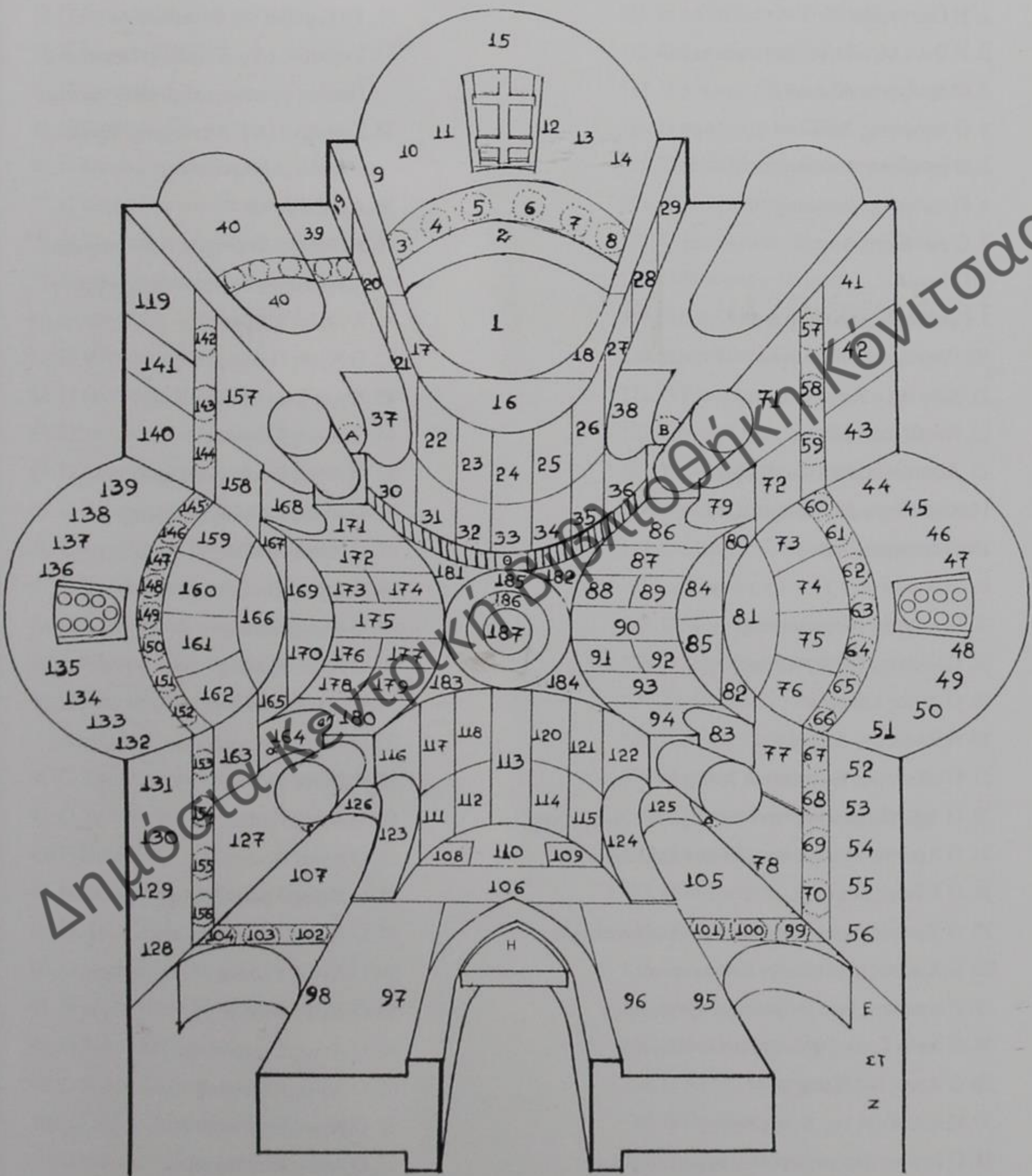

Από τη σελίδα 36 και μετά ακολουθεί αριθμημένος κατάλογος όσων αγιογραφικών συνθέσεων αναγνωρίστηκαν ή αναγνώστηκαν. Οι πολλές αδιάγνωστες παραστάσεις οφείλονται στην έλλειψη επαρκούς εξοπλισμού και στην απουσία φυσικού ή τεχνητού φωτισμού. Η άνοψη του νάρθηκα βρίσκεται στη σελίδα 38.



28. Γοραντζή Δρόπολης. Ι.Μ. Ραβενίων. Καθολικό. Άποψη της ανατολικής καμάρας του Ιερού.



29. Γοραντζή Δρόπολης. Ι.Μ. Ραβενίων. Καθολικό. Το τέμπλο με τα εικονίδια και τα επιβλητικά Λυπηρά.

68. (Αδιάγνωστο)
69. Ο Άγιος Ανδρόνικος
70. Ο Άγιος Μαρκιανός
71. Ο γλυκασμός Ιωακείμ - Άννης
- 71 β. Μήτηρ Θεού.....
72. Ο Αναπεσών
73. Η Γέννησις (ΧC)
74. Η Υπαπαντή
75. Η Βάπτισις
76. Η έγερσις του Λαζάρου
77. Η παραβολή των δέκα παρθένων
78. Ο Χριστός διώκων τους πωλούντας ...
79. Στηθάρια (Άγ. Πορφύριος, Νικηφόρος)
80. Ο προφήτης Ιερεμίας (;)
81. Η Μεταμόρφωσις
82. Ο προφήτης Σολομών
83. Η αποτομή του Προδρόμου
84. Ο Χριστός ιώμενος τους (τυφλούς;)
85. Ο Χριστός ιώμενος τους δέκα λεπρούς
86. Ευαγγελισμός [το νότιο τμήμα]
87. Η Βρεφοκτονία
88. Ο Χριστός ιώμενος την ... (;)
89. Ο Χριστός ιώμενος την Χαναanaίαν
90. Ο Βασιλεύς των Βασιλέων και μέγας
αρχιερεύς
91. Ο Χριστός ιώμενος τον υιόν της χήρας
92. Ο Χριστός διαλεγόμενος ...(με.....)
93. Η Βαϊφόρος
94. Η Σταύρωσις του Αγίου Πέτρου
95. Ο Άγιος Τρύφων
96. Ο αρχάγγελος Μιχαήλ
97. Ο αρχάγγελος Γαβριήλ
98. Ο Άγιος Σάββας
99. Ο Άγιος Σέργιος
100. Ο Άγιος Άλφειος
101. Ο Άγιος Φιλάδελφος
102. Ο Άγιος Κύρινος
103. Ο Άγιος Κάσιλος
104. Ο Άγιος Λέων (;)
105. Ο Χριστός πειραζόμενος υπό των Ιουδαίων
106. Η Κοίμησις της Θεοτόκου
107. Η Γέννησις της Θεοτόκου
108. Και εμνήσθημεν ότι ο πλάνος εκείνος
109. Ελθών Ιωσήφ προς Πιλάτον...
110. Η Σταύρωσις
111. Η απόνιψις του Πιλάτου
112. Ο νικπτήρ (ας)
113. Ο δίκαιος Αβραάμ ; Ισαάκ ; Ιακώβ ;
114. Η προσευχή του ΧC
115. Ο δε Πιλάτος ...άγουσι τον Ιησούν
116. (Αδιάγνωστο)
117. Ο Εμπαιγμός
118. Ο Μυστικός Δείπνος
- 119.(Αδιάγνωστοι άγιοι κοχγιδίου)
120. Η προδοσία του Ιουδα
121. Ο Ελκόμενος
122. Ο προφήτης... αναβαίνων...(;)
123. Στηθάρια (Άγ. Σέργιος, Βάκχος,
Αντριανός, Στρατόνικος, Αναστάσιος)
124. Στηθάρια (Σαμωνάς, Σέργιος,Κύρος
Ιώ..., Ερμόλαος)
125. Ο Μεγάλης Βουλής Άγγελος
126. Ο Πρόδρομος (εν δόξη)
127. Τα Εισόδια (;) Τα άγια...;
128. Ο Άγιος Ευθύμιος
129. Ο Άγιος Αντώνιος
- 130-1 Ο Άγιος Κων/νος ...και Ελένη
132. Άγιος Μερκούριος
133. (Αδιάγνωστο)
134. (Αδιάγνωστο)
135. Ο Άγιος Αρτέμιος
136. (Αδιάγνωστο)
137. (Αδιάγνωστο)
138. Ο Άγιος Δημήτριος
139. Ο Πρόδρομος
140. Δανιήλ ο Στυλίτης
141. Το όραμα του Άγ. Πέτρου Αλεξανδρ.
142. Ο Άγιος Πρόκλος
143. Ο Άγιος Σωφρόνιος
144. Ο Άγιος Επιφάνιος Κύπρου

Κατάλογος εικονογραφικού προγράμματος

1. Η Πλατυτέρα
2. Η Θεία Μετάληψις των Αποστόλων
3. Ο προφήτης Αδακούμ
4. Ο προφήτης Δαβίδ
5. Ο προφήτης Μωϋσής
6. Ο προφήτης Ιερεμίας
7. Ο προφήτης Δανιήλ
8. Ο Ιακώβ
9. Γρηγόριος ο (διάλογος ;)
10. Γρηγόριος ο Θεολόγος
11. Ιωάννης ο Χρυσόστομος
12. Βασίλειος ο Μέγας
13. Αθανάσιος ο Αλεξανδρείας
14. Κύριλλος ο Αλεξανδρείας
15. Ο εκ κήτους Ιωνάς
16. Η Ανάληψις (;)
17. Προφήτης (αδιάγνωστος)
18. Προφήτης (αδιάγνωστος)
19. Ο Άγιος Σπυρίδων
20. Η θυσία του Αβραάμ
21. Ο ασπασμός Ιωακείμ και Άννης
22. Ο Χριστός ιώμενος την θυγατέρα της Χαναναίας
23. Ο Χριστός ιώμενος τους δαιμονιζομένους
24. Ο δίκαιος Σαμουήλ
25. Ο Χριστός ιώμενος τον υιόν του εκατοντάρχου
26. Ο Χριστός ιώμενος την εγκύπτουσαν
27. Η καιομένη (και μη φλεγόμενη) δάτος (;)
28. Η Αγία Τριάς / Φιλοξενία του Αβραάμ
29. Ο Άγιος Νικόλαος
30. Η προσευχή της Αγίας Άννης
31. Ο Ιησούς ιώμενος την θυγατέρα του Ιαΐου
32. Ο Χριστός "περιπατών εν τη θαλάσση" (;)
33. Ο δίκαιος Μελχισεδέκ
34. Ο αναμάρτητος πρώτος τον λίθον βαλέτω
35. (Ε)σπεύσον, κατάδηθι σήμερον...
36. Τα Εισόδια της Θεοτόκου
37. Στηθάρια (Αγ. Κύριλλος, Παρθένιος, Παύλος ο ομολογητής, αδιάγνωστος)
38. Στηθάρια (Αγ. Αυτόνομος, Ιερόθεος, Βαβύλας, αδιάγνωστος)
39. Αγ. Στέφανος
40. Μελισμός, Στηθάρια, Αποκαθήλωσις- (στην κόγχη της πρόθεσης) αρχάγγ.
41. Ανδρέας ο Κρήτης
42. Ο Άγιος Πολύκαρπος
43. Άγιος Συμεών ο στυλίτης
44. Ο Άγιος Γεώργιος
45. Ο Άγιος Θεόδωρος Τύρων
46. Ο Άγιος Ιάκωβος (Πέρσος;)
47. Ο Άγιος Νικήτας
48. Ο Άγιος Ευστάθιος
49. Ο Άγιος Νέστωρ
50. Ο Άγιος Κοσμάς
51. Ο Άγιος Δαμιανός
52. Ο Άγιος Παντελεήμων
53. Ο Άγιος Μηνάς
54. Ο Άγιος Βίκτωρ
55. Ο Άγιος Βικέντιος
56. Ο Άγιος Χριστόφορος
57. Ο Άγιος Αγαπητός
58. Ο Άγιος Υπάτιος
59. Ο Άγιος Θερ(ίνος;)
60. Ο Άγιος Ευστράτιος
61. Ο Άγιος Αυξέντιος
62. Ο Άγιος Ευγένιος
63. Ο Άγιος Μαρδάριος
64. Ο Άγιος Ακίνδυνος
65. Ο Άγιος Ελπιδοφόρος
66. Ο Άγιος Πίπ... (;)
67. Ο Άγιος Πρόδος



30. Γοραντζή Δρόπολης. Ι.Μ. Ραβενίων. Καθολικό. Νότια κόγχη.



31. Γοραντζή Δρόπολης. Ι.Μ. Ραβενίων. Καθολικό. Νότια κόγχη, Η Μεταμόρφωσις.

145. Ο Άγιος Σώζων
 146. Ο Άγιος Βονιφάτιος
 147. Ο Άγιος Νικόλαος των στρατιωτών
 148. Ο Άγιος Κύρικος
 149. Η Αγία Ιουλίττα
 150. Ο Άγιος Ανδρόνικος (;)
 151. Ο Άγιος Φιλάδελφος
 152. Ο Άγιος Αγαθάγγελος
 153. Ο Άγιος Μαύρος
 154. Ο Άγιος Φλώριος
 155. Ο Άγιος Στρατόνικος
 156. Ο Άγιος Έρμυλος
 157. Η ψηλάφισις του Θωμά
 158. Ο Άγιος Ιωάννης.....
 159. Ο εν Κανά γάμος
 160. Η επιφοίτησις του Αγ. Πνεύματος
 161. Ο Χριστός ιώμενος τον εκγενετής τυφλόν
 162. Ο Χριστός διαλεγόμενος μετά της Σαμαρείτιδος
 163. Ο Χριστός ιώμενος τον παραλυτικόν
 164. α) Η σταύρωσις του Αποστόλου Σίμωνος;
 β) Ο βασανισμός του Απ. Φιλίππου
 165. Ο προφήτης Μωυσής
 166. Ο Χριστός ευλογών τους πέντε άρτους
 167. Ο προφήτης Δαβίδ
 168. Στηθάρια (αδιάγνωστος, Αγ. Αμφιλόχιος, Αχιλλεϊος, Ιουστίνος)
169. Η εις Άδου Κάθοδος
 170. Επιτάφιος θρήνος
 171. Ευαγγελισμός (το Β. τμήμα)
 172. Η Ανάστασις
 173. Ο Χριστός ιώμενος τον.....
 174. Ο δείπνος του λεπρού (!)
 175. Ο Χριστός - Εμμανουήλ
 176. Η μεταμέλεια του Ιούδα
 177. Ο Χριστός κρινόμενος υπό Άννα.....
 178. Η Αποκαθήλωσις
 179. Η επί τού Σταυρού ανάβασις
 180. Το μαρτύριο του Αγίου Παύλου
 181-184. Οι Ευαγγελιστές
 185. Η Θεία Λειτουργία
 186. Οι (περιπτάμενοι) άγγελοι
 187. Ο Παντοκράτωρ
 Α. [ΒΑ. θόλος] Η Παναγία
 Β. [ΝΑ. θόλος] Ο Αναπεσών
 Γ. [ΒΔ. θόλος] Ο Πρόδρομος
 Δ. [ΝΔ. θόλος] Ο Μεγάλης Βουλής Άγγελος
 Ε. [Δεξιά πύλη, Β. Ν. άντυγες] Αδιάγνωστη Αγία και, απέναντι, Αγία Παρασκευή
 ΣΤ. [Νάρθηκας, νότιος τοίχος] Η Αγ. Μαρίνα
 Ζ. [Κόγχη νάρθηκα] Η Άκρα Ταπείνωσις
 Η. [Υπέρθυρο νάρθηκα] Η Παναγία
 Θ. Κλίμαξ η επάγουσα....

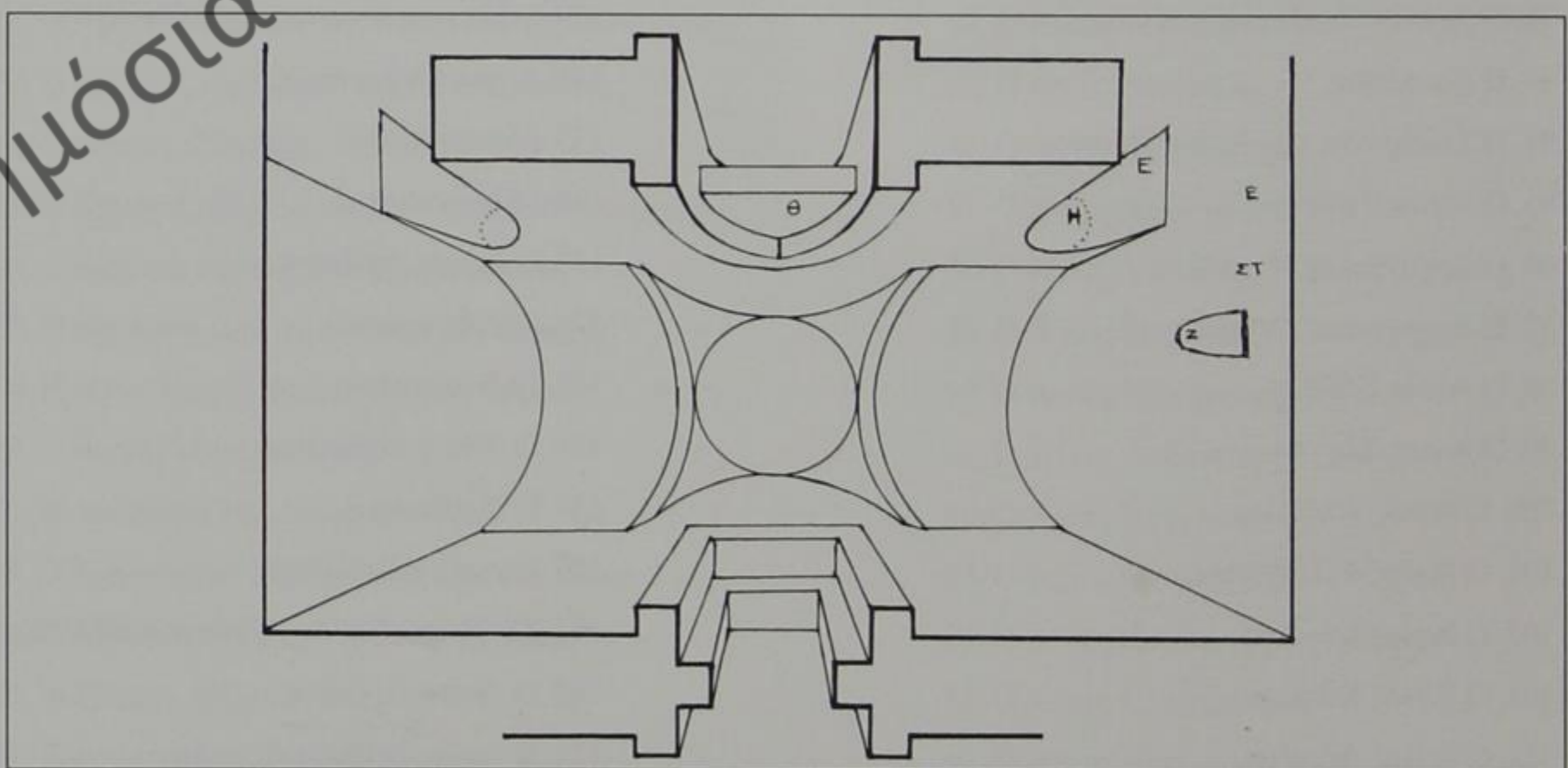

ΠΡΟΟΠΤΙΚΟ ΑΝΑΠΤΥΓΜΑ ΚΑΘΟΛΙΚΟΥ Ι.Μ. ΡΑΒΕΝΙΩΝ. ΝΑΡΘΗΚΑΣ.



34. Γοραντζή Δρόπολης. Ι.Μ. Ραβενίων. Καθολικό. Τρούλος, Ο Παντοκράτωρ.



35. Γοραντζή Δρόπολης. Ι.Μ. Ραβενίων. Καθολικό. Περιπτάμενοι άγγελοι στο τύμπανο του τρούλου.



32. Γοραντζή Δρόπολης. Ι.Μ. Ραβενίων. Καθολικό. ΝΑ θόλος, Ο Αναπεσών.



33. Γοραντζή Δρόπολης. Ι.Μ. Ραβενίων. Καθολικό. Νότια κόγχη στηθάγια αγίων (Ευγένιου και Μαρδάριου).



38. Γοραντζή Δρόπολης. Ι.Μ. Ραβενίων. Καθολικό. Νότιος τοίχος, ολόσωμοι άγιοι Βικέντιος και Χριστοφόρος.



36. Γοραντζή
Δρόπολης. Ι.Μ.
Ραβενίων. Καθολικό.
Ανατολική καμάρα
Ο Χριστός ἰῶμενος
τὴν Χαναναίαν.



37. Γοραντζή Δρόπολης. Ι.Μ. Ραβενίων. Καθολικό. Δυτικός τοίχος, στηθάρια αγίων (Σέργιου και Ἄλφειου).



41. Γοραντζή Δρόπολης. Ι.Μ. Ραβενίων. Καθολικό. Βόρειο τόξο, Η Σταύρωσις του Αποστόλου Σίμωνος.



42. Γοραντζή Δρόπολης. Ι.Μ. Ραβενίων. Καθολικό. Ανατολική καμάρα, μετάλλια προφητών και παραστάσεις του χριστολογικού κύκλου.



39. Γοραντζή Δρόπολης. Ι.Μ. Ραβενίων. Καθολικό. Δυτική καμάρα, Ο νιπτήρ.



40. Γοραντζή Δρόπολης. Ι.Μ. Ραβενίων. Καθολικό. Νότια καμάρα, Η Βαϊοφόρος.



Κόνιτσας

45. Γοραντζή
Δρόπολης. Ι.Μ.
Ραβενίων. Καθολικό.
Ανατολική καμάρα,
Ο δίκαιος Μελχισεδέκ,
Ο δίκαιος Σαμονήλ.



43. Γοραντζή Δρόπολης. Ι.Μ. Ραβενίων. Καθολικό. Νότια κόγχη. Η Γέννησις και Η Υπαπαντή.



44. Γοραντζή Δρόπολης. Ι.Μ. Ραβενίων. Καθολικό. Ανατολική καμάρα, παραστάσεις του χριστολ. κύκλου (Ο Χριστός ἰώμενος τον νιόν τού εκατοντάρχου. Ο αναμάρτητος πρώτος τον λίθον βαλέτω).



48. Γοραντζή Δρόπολης. Ι.Μ. Ραβενίων. Καθολικό. Δυτικός τοίχος, Η Κοίμησις της Θεοτόκου.



49. Γοραντζή Δρόπολης. Ι.Μ. Ραβενίων. Καθολικό. Γενική άποψη από Α.



46. Γοραντζή Δρόπολης. Ι.Μ. Ραβενίων. Καθολικό. Ανατολική κόγχη, Η Μετάληψις των Αποστόλων.



47. Γοραντζή Δρόπολης. Ι.Μ. Ραβενίων. Καθολικό. Ανατολική κόγχη, προφήτες.



51. Γοραντζή Δρόπολης. Ι.Μ. Ραβενίων. Καθολικό. ΒΔ. σταυρικό τετράγωνο, θόλος, Ο Πρόδρομος.



50. Γοραντζή Δρόπολης. Ι.Μ. Ραθενίων. Καθολικό. Ανατολική καμάρα,
Ο Χριστός ιώμενος τους δαμονιζομένους.



53. Γοραντζή Δρόπολης, Ι.Μ. Ραβενίων. Καθολικό. Δυτικός τοίχος,
Ο Ιησούς πειραζόμενος υπό των Ιουδαίων.



52. Γοραντζή Δρόπολης, Ι.Μ. Ραβενίων, Καθολικό, Νάρθηκας, νότιος τοίχος, Η Άκρα Ταπεινώσις.



56. Γοραντζή Δρόπολης. Ι.Μ. Ραβενίων. Καθολικό. Ανατολικός τοίχος, Ο προφήτης Ιερεμίας.



54. Γοραντζή Δρόπολης. Ι.Μ. Ραβενίων. Καθολικό. Νότια κόγχη, Η Βαπτίσις.



55. Γοραντζή Δρόπολης. Ι.Μ. Ραβενίων. Καθολικό. Ανατολική κόγχη, Συλλειτουργούντες άγιοι (Γρηγόριος ο θεολόγος και Ιωάννης ο Χρυσόστομος).



58. Γοραντζή Δρόπολης. Ι.Μ. Ραβενίων. Καθολικό. Νοτιοδυτικό τόξο, στηθάρια αγίων Σαμωνά και Σεργίου.



57. Γοραντζή Δρόπολης. Ι.Μ. Ραβενίων. Καθολικό. ΝΔ. θόλος Ο Μεγάλης Βουλής Άγγελος.



60. Γοραντζή Δρόπολης. Ι.Μ. Ραβενίων. Καθολικό. Βόρειο τόξο, Ο βασανισμός του Αποστόλου Φιλίππου



59. Γοραντζή Δρόπολης. Ι.Μ. Ραθενίων. Καθολικό σφαιρικό τριγ. τρούλου (ΝΑ.) Ο Ευαγγελιστής Ιωάννης.

Βιβλιογραφία

- Γεωργ. και Κων. Γιακουμής: *Μνημεία Ορθοδοξίας στη Β. Ήπειρο*, εκδ. ΙΒΕ, Ιωάννινα 1994
- Γεωργ. Γιακουμής, *Ορθόδοξα Μνημεία στην Αλβανία*, εκδ. Εκπαιδ. Δούκα, Αθήνα 1995
- Λίζα Έβερετ - Τ. Γιοχάλας, *Στη γη του Πύρρου*, εκδ. Αστερισμός, Αθήνα 1993
- Δ. Ευαγγελίδης: *Η Βόρειος Ήπειρος* Αθήναι 1919
- Χαρ. Μπούρας: *Μαθήματα Ιστορίας της Αρχιτεκτονικής*, τ. Β, Αθήναι 1975
- Νικολ. Παπαδόπουλος: *Δροπολίτικα και Η Δρόπολις της Β. Ηπείρου*, εν Αθήναις 1976
- Φώτ. Οικονόμου: *Ορθοδοξία και Ελληνισμός στην Βόρειο Ήπειρο*, Αθήναι 1990
- Πιομπίνος Φοίβος: *Έλληνες Αγιογράφοι μέχρι το 1821*, Αθήνα 1984
- Παν. Πουλίτσας: *Επιγραφαί και ενθυμήματα εκ της Βορ. Ηπείρου* (ανάτυπο), Αθήναι 1929
- G. Kock: *Αλβανία, Μνημεία πολιτισμού σε μια άγνωστη χώρα*, περ. Εγνατία 2, 1990
- Al. Meksi - P. Thomo: *Arkitektura pasbizantine në Shqipri* (Kishat me strukturë në formë Krypi me kupolë), Monumentet, v. 20, p. 52, Tiranë.
- Mig. Heseltine: *A journey through Albania*, εκδ. L.D.L. Publishers, London 1938
- Resh. Gega: *L' architecture des monastères byzantins et postyzantins en Albanie* [Corco di cultura sull' arte Ravennate e bizantina, XL 1993] (Istituto di antichita Ravennati e bizantine-Ravenna Siminaro Internazionale di studi su: " L' Albania del Tardoantico al Medioevo, aspetti e problemi di Archeologia e Storia dell' Arte") p. 505-518, 537-550.

ΕΙΕΡΑ ΜΟΝΗ ΞΑΒΕΝΙΩΝ

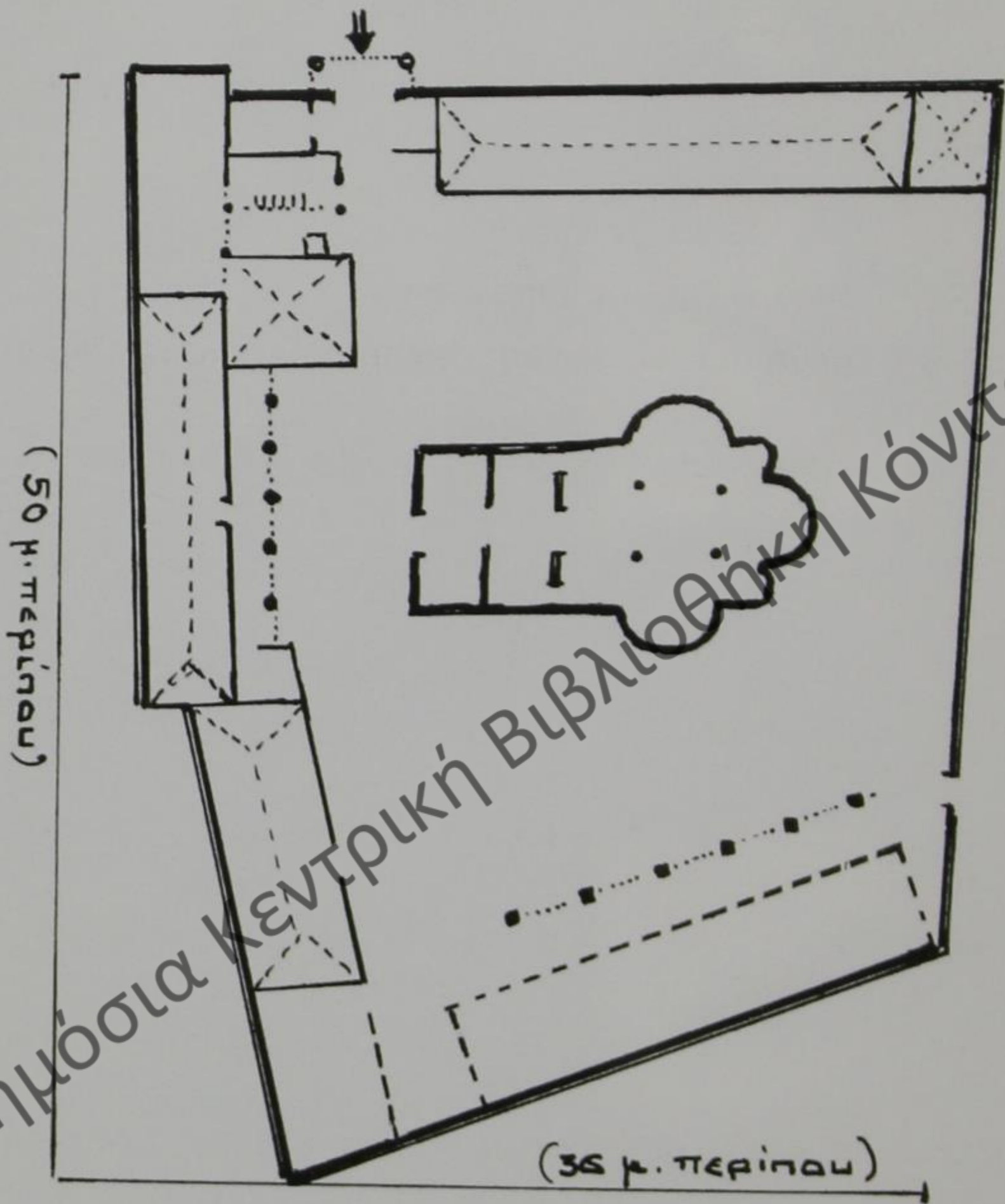

Πρόχειρο σχέδιο μοναστηριακών
εγκαταστάσεων



Πίνακας περιεχομένων

1. Αντί προλόγου (του συγγραφέα).....σελ. 7	σελ. 7
2. Ο κάμπος της Δρόπολης.....σελ. 9	σελ. 9
3. Τα δροπολίτικα χωριά.....σελ. 9	σελ. 9
4. Η θρησκευτική φυσιογνωμία της Δρόπολης.....σελ. 10	σελ. 10
5. Τα Ραβένια και η χρονολόγησή τους.....σελ. 12	σελ. 12
6. Η τοπογραφία της Ι.Μ. Ραβενίων.....σελ. 13	σελ. 13
7. Ο μοναστηριακός χώρος με τις εγκαταστάσεις του.....σελ. 16	σελ. 16
8. Το καθολικό του μοναστηριού.....σελ. 18	σελ. 18
9. Η εσωτερική περιγραφή του ναού.....σελ. 23	σελ. 23
10. Το εικονογραφικό πρόγραμμα του ναού.....σελ. 28	σελ. 28
11. Κατάλογος εικονογραφικού προγράμματος.....σελ. 36	σελ. 36
12. Βιβλιογραφία.....σελ. 61	σελ. 61
13. Συντελεστές του έργου.....σελ. 62	σελ. 62

Δημόσια Κεντρική Βιβλιοθήκη Κόνιας

1. Έρευνα και τελική γραφή κειμένων: Γεώργιος Κ. Γιακουμής
2. Μεταφράσεις από τα αλβανικά: Μαριάννα Στούκα-Αγόρου και Αν. Αγόρος
3. Μετάφραση από τα αγγλικά: Κων/νος Γ. Γιακουμής και Άννα Καλογιάννη
4. Σχέδια (κάτοψης, άνοψης κ.ά.): Λεονάρδος Βασίλη
5. Κατάλογος εικονογραφιών: Κων/νος Γ. Γιακουμής
6. Χάρτης/τοπογραφικό: Γεώργιος Κ. Γιακουμής
7. Εξώφυλλο/μακέτα: Καλλιόπη Δεσλερέ
8. Καλλιτεχνική επιμέλεια: Καλλιόπη Δεσλερέ
9. Εκδοτικός συντονισμός: Αντώνης Μπάστας
10. Διαχωρισμοί/εκτύπωση: Α. Μπάστας- Δ. Πλέσσας
11. Φωτογραφήσεις*: Γεώργιος Κ. Γιακουμής
12. Εκτέλεση χαρτών (με Η/Υ και σχεδιασμό): Σπύρος Κούρκοσιλος
13. Επιμέλεια εικόνων: Παναγιώτης Γρηγοριάδης

• Η ΕΡΕΥΝΗΤΙΚΗ ΟΜΑΔΑ:

- Γιακουμής Γεώργιος, φιλόλογος-ερευνητής
- Γιακουμής Κων/νος, μεταπτυχιακός φοιτητής στο Μπέομινχαμ
- Βασίλη Λεονάρδος, ζωγράφος/σχεδιαστής
- Βοζόρης Μάνθος, ζωγράφος/συντηρητής εικόνων
- Καλογιάννη Άννα, μεταφράστρια/καθηγήτρια
- Ανέστης Αγόρος, αρχιτέκτονας

* Οι φωτογραφίες των σελ. 27, 32-33 ανήκουν στον καθηγητή των ΤΕΙ Αθήνας κ. Γρηγόρη Βλασσά, ο οποίος αρχικά συμμετείχε επί ικανό χρόνο στην ερευνητική ομάδα και τον οποίον ευχαριστούμε θερμά.

Δημόσια Κεντρική Βιβλιοθήκη Κόνιτσας

Το τεύχος 1 της σειράς
"Μνημεία της εξωελλαδικής Ορθοδοξίας"
Η ΙΕΡΑ ΜΟΝΗ ΡΑΒΕΝΙΩΝ ΔΡΟΠΟΛΗΣ
στοιχειοθετήθηκε και τυπώθηκε σε 2.000 αντίτυπα
το Νοέμβριο του 1995
από την Α. Μπάστας Δ. Πλέσσας Α.Β.Ε.Ε.
στην Αθήνα (Ηρώς 21, Τηλ.: 51 35 325)
για λογαριασμό
του Κέντρου Γλωσσολογικών Σπουδών
ΓΙΑΚΟΥΜΗ
Δήμητρος 20, Μαρούσι
Τηλ.: 80 16 787, FAX: 61 200 13