

Σπύρου Ι. Μαντά

ΤΟ ΓΕΦΥΡΙ ΚΙ Ο ΗΠΕΙΡΩΤΗΣ

24 Οδοιπορικὰ, «τομές» στα ... ΗΠΕΙΡΩΤΙΚΑ ΓΕΦΥΡΙΑ



ΛΑΪΚΟ ΠΟΛΥΠΤΥΧΟ

ΛΑΪΚΟ ΠΟΛΥΠΤΥΧΟ

Είναι η καταγραφή και μελέτη εκφράσεων λαϊκής τέχνης και συμπεριφοράς.

Δεν αποτελεί πρόσκληση για επιστροφή.

Σκοπεύει απλά στην υπενθύμιση μιας αισθητικής και ενός ήθους, που η βαθιά τους ειλικρίνεια οδηγούσε κατευθείαν στην ταυτότητα του δημιουργού - λαού. Αυτή η ταυτότητα αποτελεί σήμερα και την τελευταία, ίσως την πιο πολύτιμη προσφορά της λαϊκής πράξης. Γιατί εξασφαλίζει τις προϋποθέσεις μιας υποσχόμενης πάντα αφετηρίας.

Η προσέγγιση γίνεται με τη βοήθεια όλης της γνωστής και άγνωστης μέχρι σήμερα βιβλιογραφίας, χωρίς όμως με αυτό τον τρόπο να παραμελείται και το συναίσθημα. Σχέδια, ζωγραφιές, χάρτες, κι ένας μεγάλος αριθμός φωτογραφιών, στηρίζουν τα συμπεράσματα, λειτουργώντας ταυτόχρονα ανασταλτικά στη λήθη.

Κοντολογίς, το «Λαϊκό Πολύπτυχο», φιλοδοξεί να οδοιπορήσει στο χώρο και το χρόνο της λαϊκής ευαισθησίας, συγκρατώντας όσα μπορεί από τον απόηχό της.

Εξώφυλλο:
« Έλληνας από τα
Γιάννενα».
Λιθογραφία του
L. Dupre, 1825.





Δημόσια Κεντρική Βιβλιοθήκη Κόνιτσας

Δημόσια Κεντρική Βιβλιοθήκη Κόνιτσας

Στίβου Ι. Μαντά

ΤΟ ΓΕΦΥΡΙ ΚΙ Ο ΗΠΕΙΡΩΤΗΣ

24 οδοιπορικά, «τομές» στα... ΗΠΕΙΡΩΤΙΚΑ ΓΕΦΥΡΙΑ

Δημόσια Κεντρική Βιβλιοθήκη Κόνιτσας



ΤΕΧΝΙΚΕΣ ΕΚΔΟΣΕΙΣ Α.Ε.

ΔΗΜΟΣΙΑ ΒΙΒΛΙΟΘΗΚΗ
ΚΟΝΙΤΣΗΣ

ΑΦ. ΕΙΣΑΓΩΓΗΣ Αγρ 27 667

ΗΜΕΡ. ΕΙΣΑΓΩΓΗΣ 4/12/90

ΤΑΞΙΝ. ΑΡΙΘΜΟΣ 6242 ΜΑΝ

κωδ. εγ. 6770

Δημόσια Κεντρική Βιβλιοθήκη Κόνιτσας

στην κόρη μου
τη Θεώνη

Δημόσια Κεντρική Βιβλιοθήκη Κόνιτσας

ΠΕΡΙΕΧΟΜΕΝΑ

• Περιεχόμενα	3
• Πρόλογος	4
• Γεφύρι θα φκιάσεις αν κάμεις αυτό τὸ καλὸ	8
• Οι χορηγοὶ τῶν γεφυριῶν κι ὁ Λαμπρίδης	14
• Ἕνας γεφυρὰς θυμάται	22
• Ἡ Πυρσόγιαννη, ὁ Ζιώγας Φρόντζος καὶ τὸ γεφύρι τοῦ στὴν Κόνιτσα	28
• Ἕνας Κυρατζῆς θυμάται	38
• Σε δύο «αλλοιώτικα» γεφύρια τοῦ Αχελῶου	44
• Στὸ μεθοριακὸ γεφύρι τῆς Ἄρτας	54
• Τα γεφύρια «του» Λαζαρίδη	64
• Για τῆς Πλάκας τὸ γεφύρι	72
• Οι Μεσελές τοῦ γεφυριοῦ τῆς Γκρίκας	80
• Τὸ γεφύρι στὸ Ἡπειρώτικο δημοτικὸ τραγούδι	87
• Ὁ θρύλος τοῦ Θεογέφυρου	92
• Τὸ γεφύρι τοῦ Καλόχηρου στὸ Λούρο	98
• Τὸ γεφύρι κι ὁ Ἡπειρώτης (φωτογραφικὸ)	105
• Τὸ γεφύρι τοῦ Μπίκα στὸ Λυκόστομο	126
• Γεφύρια τῆς «Ἐπάνω» Ἡπίρου (Ἀλβανίας)	132
• Ἕξι γεφύρια στὴν Ανασελίτσα (Βόιο)	142
• Τὸ συμφωνητικὸ γιὰ τὸ γεφύρι τῆς Μαέρης	148
• Μαρτυρίες ἀπ' τὶς παραλλαγές «τοῦ γιοφυριοῦ τῆς Ἄρτας»	154
• Λαϊκὴ Ἀρχιτεκτονικὴ - Ἡπειρώτες μαστόροι καὶ γεφύρια	168
• Τεχνικὴ καὶ αισθητικὴ τῶν Ἡπειρώτικων γεφυριῶν	174
• Βιβλιογραφία καὶ εἰκονογραφία τοῦ Ἡπειρώτικου γεφυριοῦ	180
• Αναζητώντας τὸ γεφύρι τοῦ Παπαστάθη	198
• Για ἓνα μουσεῖο γεφυριῶν στὴν Ἄρτα	204
 Παράρτημα	
• Συνεχίζοντας τὴν καταγραφή	208
• Κριτικὴ καὶ ἀπόψεις γιὰ τὴν πρώτη μας «πτυχή»	210
• Κινηματογραφώντας τὰ Ἡπειρώτικα γεφύρια	213

ΠΡΟΛΟΓΟΣ

Ηταν μέσα Οκτώβρη μήνα. Είχαν αρχίσει τα πρώτα κρύα, όχι όμως και οι βροχές. Ανέβαινα Μακεδονία, αφήνοντας πίσω μου μίαν Ήπειρο φθινοπωρινή.

Βγαίνοντας από την Κόνιτσα, ξαναείδα το παλιό γεφύρι στη ρεματιά, κάτω απ' το πλατάνι. Θέλησα άλλη μια φορά να το φωτογραφήσω, σε απόχρωση τώρα εποχιακού κίτρινου.

Απέναντι, στην πλαγιά, χιλιάδες γιδοπρόβατα, σκυλιά, φορτωμένα μουλάρια. Κατηφόριζαν προς το μέρος μου, στις **Τοπόλιτσας** το γεφύρι. Κάθοδος φθινοπωρινή, από της Πίνδου τα υψώματα στην Ηγουμενίτσα και την Παραμυθιά. Ηλιοκαμένοι, αγριωποί οι τσοπαναράιοι, σφύριζαν με νόημα, έκοβαν δρόμο, αγνοούσαν τα καγκιόλια που πήγαινε-έλα καθυστέραγαν.

Παρακολούθησα το πέρασμά τους απ' το γεφύρι ώρα πολύ. Και είχε κείνη η εικόνα κάτι απ' την πατίνα του χρόνου πάνω της, που την έκανε ακόμα πιο πολύτιμη.

Όταν πέρασαν και τα τελευταία ζώα, ένας από τους τσοπάνους, εκείνος που έκλεινε τη θορυβώδη πομπή, στάθηκε στην πιο ψηλή αρκάδα κι άναψε τσιγάρο. Κι απόμεινε εκεί ακίνητος, μέχρι να φτάσει το μάτι του, μαζί με το νερό, κάτω στην πεδιάδα, στον κάμπο της Γλιτονιάβιστας. Αυτός και το γεφύρι. Ολομόναχοι. Δίχως τους άλλους που συνέχιζαν. Να τους καθάρει και τους δύο η αιωνιότητα του πλατάνου.

Νομίζω πως από τα πολλά παλιά χτίσματα που δημιούργησε και χρησιμοποίησε ο Ηπειρώτης, εκείνο που τελικά «έδεσε» περισσότερο μαζί του, που εξέφρασε το πείσμα και εξυπηρέτησε τον αγώνα του, ήταν το μονότοξο κι άλλοτε πολύτοξο πέτρινο γεφύρι. Βέβαια το τι ακριβώς ένοιωσε ο ντόπιος απέναντί του, έχει να κάνει με το ποιος ήταν και τι θέλησε απ' αυτό. Ο χτίστης για παράδειγμα, ο κατασκευαστής του, πέρασε από το δέος της απόφασης, στην υπομονή της σκληρής δουλειάς, για να καταλήξει κάποτε στην περηφάνεια της επιτυχίας. Για τον απλό χρήστη-τον ξωμάχο αγρότη, τον κυρατζή κι ανήσυχο ταξιδευτή- η ασφάλεια και η ανακούφιση φέραν τη βαθιά ευγνωμοσύνη. Το ίδιο ένοιωσε κι ο φτωχός μυλωνάς, ή ο ταλαιπωρημένος χατζής, ωφελημένοι τούτοι έμμεσα από την παρουσία του. Σήμερα, οι ερευνητές του, οι μελετητές του ηπειρώτικου πετρογεφυρού, μαζί με μερικούς πεζοπόρους της αληθινής ομορφιάς, θαυμάζουν κι απορούν μπροστά σε μια τέχνη, που, ενώ έπαυε από καιρό να θεραπεύει καθημερινές πρακτικές ανάγκες, εξακολουθεί ακόμη να ευαισθητοποιεί και, το κυριότερο, να ανακουφίζει αισθητικά.

Αντικείμενο τούτου του δεύτερου τόμου, συνέχεια της αναφοράς μας στα ηπειρώτικα γεφύρια, είναι ακριβώς η διερεύνηση της σχέσης που αναπτύχθηκε ανάμεσα στο δημιουργό και το έργο του, η εξέταση της συμπεριφοράς και των συναισθημάτων του ντόπιου απέναντι στο πιο δύσκολο, ίσως και πιο χρήσιμο, από τα χτίσματα, που ο ίδιος συνέλαβε, κατασκεύασε, χρησιμοποίησε και αγάπησε. Την ιδέα έδωσε, ομολογώ, εκείνη η φθινοπωρινή σκηνή στο γεφύρι της **Τοπόλιτσας**, έξω από την Κόνιτσα. Για να γίνει όμως η πρόθεση πράξη, να συνειδητοποιηθεί δηλαδή αυτή η ξέχωρη αγάπη του Ηπειρώτη προς το γεφύρι του, επιχειρήθηκαν εικοσιτέσσερα -ανεξάρτητα μεταξύ τους- οδοιπορικά, με την πραγματική ή και μεταφορική έννοια της λέξης.

Με το πρώτο, τέθηκε το πρόβλημα σ' όλο του το μέγεθος. Θα έλεγα πως ορίστηκε η ανάγκη και περιγράφηκαν οι πρώτες, πετυχημένες ή αρκετά επικίνδυνες, προσπάθειες για να καλυφτεί. Πρόκειται για τις συνθήκες που άνοιξαν το δρόμο προς το ηπειρώτικο γεφύρι.

Το δεύτερο κεφάλαιο, μας γνωρίζει τους απλούς εκείνους ηπειρώτες, μα και τους περισσότερο γνωστούς, που χρηματοδότησαν τέτοιες πέτρινες κατασκευές. Την υστεροφημία τους ωστόσο, εξασφάλισε ο πολύς Λαμπρίδης, που επίσης μας δίνεται εδώ η ευκαιρία να γνωρίσουμε.

Το τρίτο, στην κυριολεξία οδοιπορικό, έγινε στην Πωγωνιανή, ένα μικρό χωριό κοντά στα αλβανικά σύνορα. Μου μίλησε εκεί, με μοναδικό πραγματικά τρόπο, ένας παλιός γεφυράς, μαρτυρώντας μου θαυμαστά μυστικά της τέχνης του και της ζωής του.

Ακολουθεί γνωριμία με την Πυρσόγιαννη, το Ζιώγα Φρόντζο, και το γεφύρι του τελευταίου

στην Κόνιτσα. Ένα μαστοροχώρι, ένας πρωτομάστορας, κι ένα έργο αντίστοιχα, συνθέτουν τη θρυλική πια διάσταση μιας εποχής, όχι ιδιαίτερα μακρινής.

Ο Κυρατζής, ο ταλαιπωρημένος αγωγιάτης εκείνου του καιρού, έζησε βέβαια όσο κανένας άλλος τα παλιά τοξοτά πετρογέφυρα, κι έτσι, η όποια του κατάθεση γίνεται μαρτυρία πολύτιμη και στοιχείο σημαντικό. Ο Σωτήρης Βλάχος, θυμήθηκε στην Πυρσόγιαννη, και μου διηγήθηκε πολλά...

Στα χωριά του Βάλτου, προσεγγίζοντας δύο σχετικά νεότερα γεφύρια, γνώρισα τον αντίχτυπο που είχαν πάνω τους, στη διαμόρφωση της φιγούρας τους, οι καινούργιοι καιροί κι ο δικός μας αιώνας. Πολύτιμος εκεί όσο ποτέ, ο λόγος δύο χατζήδων, που σ' όλη τους τη ζωή στάθηκαν αυτόπτες μάρτυρες όλων όσων συνέβησαν πάνω στα δύο σημαντικά αυτά περάσματα.

Η ατμόσφαιρα όμως που επικρατούσε παλιά πάνω και γύρω από ένα γεφύρι, έπαιρνε κάποτε ένα εντελώς δικό της χαρακτήρα. Όπως για παράδειγμα συνέβη στο γεφύρι της Άρτας, σαν ορίστηκε τούτο, για τριάντα τόσα χρόνια, σύνορο ανάμεσα στην Ελλάδα και την Τουρκία. Η ατμόσφαιρα αυτού του γεφυριού, τότε (1881 - 1912), αποτέλεσε θέμα του έβδομου στη σειρά οδοιπορικού μου.

Στη συνέχεια, από το όμορφο μασιωπηλό σήμερα Ζαγόρι, μας μιλάει με το δικό του, ανεπανάληπτο τρόπο, ο παππούς Λαζαρίδης. Και όπως πάντα, έχει τόσα να μας πει για τα γεφύρια του, που δεν έπαψε στιγμή να τα «γλεντάει».

Αμέσως μετά, δυο οδοιπορικά - το πρώτο στα Τζουμέρκα, το δεύτερο στη Μουργκάνα της Θεσπρωτίας-μου έδωσαν την ευκαιρία να ακούσω, από πρώτο χέρι, τις ιστορίες δύο γεφυριών, που στην εποχή τους η κατασκευή τους πήρε διαστάσεις μικρής περιπέτειας. Δυο χρονικά, που ελάχιστα απέχουν από τη γοητεία ενός παραμυθιού.

Ο Ηπειρώτης όμως, ακόμη και στα τραγούδια του πέρασε το γεφύρι που τον εξυπηρέτησε. Δεν μπορούσε άλλωστε να κάνει και διαφορετικά, να αγνοήσει ένα τόσο σημαντικό στοιχείο της ζωής του. Το συνάντησα σε πολλές συλλογές τοπικών τραγουδιών.

Αλλά και ο επώνυμος ντόπιος, δεν παράλειψε να το συμπεριλάβει στο όποιο έντεχνο έργο του να εμπνευστεί από αυτό. Μια ποιήτρια από τη Ζίτσα, ένας λογοτέχνης από την Φιλλιπιάδα, μας απαγγέλουν και μας αφηγούνται αντίστοιχα, για τα γεφύρια της δικιάς τους «γειτονιάς».

Το δέκατο τέταρτο οδοιπορικό μου, υπήρξε φωτογραφικό. Προσπάθησε να συλλάβει οπτικά, να καταγράψει με εικόνες, λεπτές ισορροπίες ανάμεσα στον άνθρωπο και το έργο του, στον ντόπιο και το διπλανό του γεφύρι.

Για του Μπίκα το γεφύρι στο Λυκόστομο, είχα γράψει και στον πρώτο τόμο. Η νέα εδώ προσέγγιση, με καινούργιες πληροφορίες και υλικό, ανάμεσα στ' άλλα, ρίχνει φως και σε μια όχι και τόσο έντιμη πλευρά του ζητήματος. Ο κόσμος δεν υπήρξε ποτέ αγγελικός.

Η μελέτη φέρνει τη γνώση, κι αυτή, με τη σειρά της, την συνειδητοποίηση. Φαίνεται όμως, πως τούτο το έχουν καταλάβει καλύτερα από εμάς οι γείτονες Αλβανοί. Ο Valter Shtylla μου έστειλε από τα Τίρανα, και αναδημοσιεύω εδώ, αποσπάσματα εργασιών του για γεφύρια μέσα στην Αλβανία.

Με τα έξι γεφύρια του Βόιου, χτισμένα πάνω στον ποταμό Πραμόρτσα, επανορθώνεται μια παράλειψη του πρώτου τόμου. Ανήκουν κι αυτά στην Ήπειρο, τουλάχιστον σε τεχνοτροπία, και το αποδεικνύει πειστικά μια ντόπια αρχιτεκτόνισσα.

Μέχρι τώρα πιστευόταν πως δεν είχε διασωθεί συμφωνητικό σχετικό με χτίσιμο γεφυριού, ή τέλος πάντων ότι δεν είχε υπάρξει ποτέ ανάγκη να συνταχτεί κάτι τέτοιο. Το διαψεύδει όμως έγγραφο, πραγματικό ντοκουμέντο, που φέρνουμε για πρώτη φορά στη δημοσιότητα. Μου το παραχώρησε ένας παλιός μάστορας από το Ντόλο, σήμερα Βυθό Κοζάνης.

Οι εκατοντάδες παραλλαγές του γνωστού τραγουδιού του πρωτομάστορα, «του γιοφυριού της Άρτας» όπως είναι περισσότερο γνωστό, πέρα από την καθαρά φιλολογική τους αξία, χρησιμεύ-

ουν και για την εξαγωγή πολύτιμων τεχνικών στοιχείων, ή ακόμη και για τον καθορισμό του εργασιακού, κάποτε και ψυχολογικού κλίματος, που επικρατούσε κατά το χτίσιμο ενός γεφυριού.

Η πρώτη σφαιρική αναφορά στα ηπειρώτικα γεφύρια έγινε το Φλεβάρη του '73, στην Αθήνα, από έναν Ηπειρώτη, με τη μορφή διάλεξης και προβολής έγχρωμων διαφανειών. Το επίσημο λοιπόν στάδιο της μελέτης τους αρχίζει από τότε, έστω δειλά-δειλά, έστω αρκετά καθυστερημένα.

Έχει βαρύτητα η γνώμη ενός πολιτικού μηχανικού, ειδικευμένου σε ζητήματα γεφυροποιίας, που με επιστημονικά πια κριτήρια αναλύει και κρίνει την τεχνική αλλά και την αισθητική των πέτρινων γεφυριών. Ο λόγος του, αποτέλεσε το εικοστό πρώτο στη σειρά «οδοιπορικό» του τόμου.

Πραγματική έκπληξη ο αριθμός των σχετικών με γεφύρια βιβλιογραφικών πηγών που εντοπίστηκαν. Δυστυχώς, δεν μπορούμε να πούμε πως κι ο αριθμός των παρεχομένων πληροφοριών είναι ανάλογος. Πάντως, οπωσδήποτε ικανοποιητικός, θα αποτελέσει πολύτιμο βοήθημα για κείνον που θα ήθελε να καταπιαστεί με παραπέρα μελέτη.

Για τον αναπόφευκτο «αποχαιρετισμό», διαλέχτηκε η επίσκεψη ενός γεφυριού, που κινδυνεύει άμεσα από θάνατο όχι και τόσο φυσικό από βύθισμα σε τεχνητή λίμνη κάποια υδροηλεκτρικού έργου. Οδοιπορικό λοιπόν σ' ένα γεφύρι... μελλοθάνατο.

Και μια πρόταση: προϊόν ουσιαστικά συναισθηματικής φόρτισης, που όμως μπορεί να υλοποιηθεί. Ένα μουσείο γεφυριών στην Άρτα, σίγουρα θα αποτελέσει πετυχημένη πολιτιστική παρέμβαση στα πράγματα του ηπειρώτικου χώρου.

Το ένα πίσω από το άλλο, τα παραπάνω κεφάλαια - οδοιπορικά, κατάφεραν να καλύψουν όλη την «πορεία» του ηπειρώτικου γεφυριού από τότε που έγινε αισθητή η ανάγκη της δημιουργίας του, μέχρι την πλήρη συνειδητοποίηση της αξίας του, που, δυστυχώς, συνέπεσε με το θάνατό του. Έτσι, αν με τον πρώτο τόμο προσεγγίσαμε το φαινόμενο γενικά («οριζόντια» θεώρηση), με αυτόν, το δεύτερο, επιχειρούμε εικοσιτέσσερες «κάθετες» τομές, που με αρκετές λεπτομέρειες, αναδύουν στην επιφάνεια τη σχέση Ηπειρώτη και γεφυριού σ' όλη της την ένταση.

Το «ταξίδι» τελειώνει με παράρτημα που συνθέτουν τρία επιμέρους κείμενα. Το πρώτο συνεχίζει την καταγραφή των γεφυριών που είχε αρχίσει ο προηγούμενος τόμος, το δεύτερο αναδημοσιεύει αποσπάσματα άρθρων που σχολίασαν τα... ΗΠΕΙΡΩΤΙΚΑ ΓΕΦΥΡΙΑ, ενώ το τρίτο θυμίζει την αποστολή για την κινηματογράφησή τους.

Θα ήθελα να πω δυο λόγια και για τις φωτογραφίες που συνοδεύουν αυτό τον τόμο. Υπηρετούν βέβαια το θέμα, τον Ηπειρώτη και το γεφύρι του, αλλά καθώς είναι παλιές, σπάνιες, και οι περισσότερες αδημοσίευτες, αποτελούν ταυτόχρονα πολύτιμα ντοκουμέντα εκείνων των καιρών. Πρέπει λοιπόν να ευχαριστήσω όλους αυτούς που μου τις εμπιστεύτηκαν από το αρχείο τους: το Βασίλη Παπαγεωργίου (αρχείο Προοδευτικής Ένωσης Πυρσόγιαννης -περιοδικού «Αρμολόι»), το Γιάννη Παπατσιούμα, τον Κώστα Λαζαρίδη και Σπύρο Μελετζή, τον Αλέξανδρο Μαρμόπουλο, την Έλλη Παπαδημητρίου, τους Σωτήρη Τουφίδη, Γιώργο Κούνδουρο και Δημήτρη Τσιούμα. Ευχαριστίες βέβαια οφείλω και σ' όλους όσους πρόθυμα δέχτηκαν να μου μιλήσουν, να θυμηθούν και να μου εκμυστηρευτούν στιγμές του βίου τους και σκηνές των... διπλανών τους γεφυριών.

Θέλω να πιστεύω, πως με τους δυο πρώτους τόμους του «Λαϊκού Πολύπτυχου», τα ΗΠΕΙΡΩΤΙΚΑ ΓΕΦΥΡΙΑ και το ΓΕΦΥΡΙ ΚΙ Ο ΗΠΕΙΡΩΤΗΣ, ολοκληρώσαμε την αναφορά μας στην Ήπειρο και τη χαρακτηριστικότερη κατασκευή της.

ΓΕΟΦΥΡΙ ΘΑ ΦΚΙΑΣΕΙΣ, ΑΝ ΚΑΜΕΙΣ ΑΥΤΟ ΤΟ ΚΑΛΟ...

Δεν στόειπα Νικολάκη μου κι εσύ Γραμματικέ μου:
Στην ποταμιά μην κατεβείς και μέσα μη περάσεις.
Τι το ποτάμ' είναι θολό, πολύ αγριεμένο.

Να περιμένεις να σταθεί η κατακνιά η μεγάλη.
Κι εσύ βαρείς τες μούλες σου, με ψώνια φορτωμένες
Κι οι μούλες κοντοστάθηκαν, σε τήραξαν στα μάτια.
Εμπρός, εμπρός βρε μούλες μου να πάμε στο χωριό
μας.

Την Κυριακή ν' έχω χαρά, στεφάνια για να βάλω.
Κι οι μούλες επροχώρησαν βαθιά μεσ' το ποτάμι.
Βγήκαν οι μούλες αδειανές, χωρίς το Νικολάκη.
Ανάθεμάσε ποταμιά και συ βρε παλιό Ντέρτι!

Πήρες το Νικολάκη μου, το πρώτο το παιδί μου.
Κι έχασα το λεβέντη μου, έχασα το καμάρι.
Πούταν καμάρι στο χωριό λεβέντης στο Λισκάτσι.
Κι ο Κωνσταντής επρόβαλε από το παραθύρι!

Βλέπει τες μούλες αδειανές, χωρίς το Νικολάκη.
Πού πάτε μωρές μούλες μου, χωρίς το Νικολάκη
Την Κυριακή θάχα χαρά, στεφάνια να του βάλω!
Δεν σε θαρρούσα ποταμιά νερό να κατεβάσεις.

Και τώρα πως κατέβασες, κατεβασιά μεγάλη.
Σέρνεις λιθάρια ριζωτά, δέντρα ξερριζωμένα
Σέρνεις το Νικολάκη μου, μέσα μεσ' τα κλωνάρια.
Σέρνεις και μια γλυκομηλιά στα μήλα φορτωμένη.

Σέρνεις το Νικολάκη μου, στα κλώνια και στα μήλα.
Ανάθεμά σε Ποταμιά και συ βρε παλιό Ντέρτι!
Μού πήρες το λεβέντη μου, το πρώτο το παιδί μου.
Πο κάτω στην Πυρσόγιαννη, στο φοβερό ποτάμι

Έχασα το λεβέντη μου, έχασα το καμάρι.
Ανάθεμά σε ποταμιά και συ βρε παλιό Ντέρτι!
Πήρες το Νικολάκη μου, το πρώτο το παιδί μου.

Όπως τα περισσότερα δημοτικά τραγούδια, έτσι και το παραπάνω, στηρίζεται σ' αληθινό γεγονός-τραγικό στη συγκεκριμένη περίπτωση- που συνέβη πριν από διακόσια τόσα χρόνια στο χωριό Λισκάτσι (σήμερα Ασημοχώρι) της Κόνιτσας. Ο Νικολάκης, ο μεγαλύτερος γιός και γραμματικός του άρχοντα της περιοχής Κωνσταντή Χρήστου, γυρίζοντας στο χωριό απ' τα Γιάννενα -είχε κατέβει για ψώνια του γάμου του που θα γινόταν την ερχόμενη Κυριακή- πνίγηκε καθώς διάβαινε το Ντέρτι, το φοβερό ποτάμι της Κόνιτσας. Το σύνθεσε η ίδια η μάνα του αδικοχαμένου Νικολάκη, η Κωνσταντήγενα, και το τραγουδούσε συχνά, μόνη ή με άλλες δικές της και συγχωριανές, κάτω στο γεφύρι του Μύλου, ρίχνοντας βασιλικούς και μήλα στο ποτάμι να φτάσουν στο παιδί της.¹

Δυστυχώς, ο πνιγμός του Νικολάκη δεν υπήρξε μεμονωμένο ατύχημα στην περιοχή, και πολλές μάννες, γυναίκες, συγγενείς γενικά πνιγμένων, γνώρισαν τον πόνο και την οδύνη της Κωνσταντήγενας. Τα πολλά κι άγρια ποτάμια της Ηπείρου, σε συνδυ-

ασμό με τα πρωτόγονα ή και ανύπαρκτα τότε μέσα διάβασής τους, δίκαια θεωρήθηκαν σαν ο αχόρταγος τοπικός Μινώταυρος. Ακόμα και ρηχά, ήρεμα σχετικά ποτάμια, κρύβουν κινδύνους που δύσκολα μπορεί κανείς να υποψιαστεί. «Θέλει να 'χεις μαλιμάτι να περάσεις το Βοϊδομάτη...», μας διηγόταν στην Πυρσόγιαννη ο παλιός κυρατζής Σωτήρης Βλάχος, εννοώντας την υποουλία του φαινομενικά αθώου, φημισμένου κατά τ' άλλα για την ομορφιά του ποταμού. Ταξιδεύοντας τα τελευταία χρόνια για τα «Ηπειρωτικά Γεφύρια» μέχρι και την πιο απόμνηρη γωνιά τούτου του κακοτραχάλου με τόσο γοητευτικού τόπου, έμελλε να γίνουμε ακροατές πολλών, τραγικών στις λεπτομέρειες τους ιστοριών, σαν εκείνη του Νικολάκη Χρήστου, που πραγματικά συγκλόνισαν τις μικρές κλειστές κοινωνίες των χωριών. Παραθέτουμε απ' αυτές δύο.

Την πρώτη, μας την διηγήθηκε, ο ογδοντάχρονος σήμερα και βύλα, Κώστας Μόσχος, που σ' όλη του τη ζωή διατήρησε χάνι δίπλα απ' το γεφύρι του Αυλακτού, κάτω στον Αχελώο. «Πνίγηκε ένας αυτου' κάτω, στο Τσουγκρί. Είχε πολύ νερό τότε. Τώρα πάνε 35 χρόνια. Έκοβε ορισμένα δέντρα για να βγάλει πασσάλους να τα κάνει τρουμπούκια, κούτσουρα, να τα στείλει στο χωριό του στο Νέο Αργύρι, στα Τσαπίσματα. Είχε κι εργάτες, κάνα δυο-τρεις, να τον βοηθάνε. Δούλευαν πέρα, να κει που βλέπεις μια καλύβα. Είχαν σώσει λοιπόν το φαγητό, δεν είχαν άλλο, και ήλθε εδώ ο άνθρωπος για να πάρει λίγο ψωμί να δώσει τσ' εργάτες. Ετοίμασαν οι γυναίκες ψωμί, τυρί, τα συνηθισμένα χωριάτικα. Του λέω: όταν θα φτάσεις εκεί και φαν τα παιδιά, θα πάρεις τα κούτσουρα, τα ξύλα, και θα τα κουβαλήσεις όλα εδώ, στη γύρα αυτή. Πρόσεχε, η γύρα κάνει εδώ κλώσμα. Μη ξαμώσεις κανά παιδί και μπει μέσα αυτού, γιατί έχω ακούσει απ' τον πατέρα μου, τους γερόντους, ότι η γύρα αυτού κάνει κλώσμα, όποιος μπει μέσα τον τραβάει ο σπήλαιος κάτω. Τέλος πάντων. Πήρε το ψωμί, πήγε εκεί, φάγανε και αρχινίσανε να στέλνουν τα ξύλα. Γίνηκε εδώ ένας σωρός απάνω, πολλά κούτσουρα. Τα 'φερνε το ποτάμι. Βλέπω έναν καιρό τσ' ανθρώπους ξεκαμπί-

1. Η περαταριά, ή πιραταργιά, ήταν ξύλινη πλωτή εξέδρα, πολύ δύσκολο, αν όχι αδύνατο, να ανατραπεί και κατάλληλη να μεταφέρει αρκετά άτομα και το σπουδαιότερο μεγάλα ζώα.

1. Το τραγούδι-μοιρολόγι «ο Νικολάκης», δημοσίεψε πρώτος στα «Ηπειρωτικά Χρονικά», το 1941, (Τόμ. ΙΣΤ, σελ. 172-173), ο Ευριπίδης Σούρλας. Ο Βασ. Κ. Χρήστου το ξαναπαρουσίασε αργότερα με αρκετά σχόλια στην «Ηπειρωτική Εστία», τεύχ. 51-53/1956, σελ. 670-674 και στο περ. «Κόνιτσα», τεύχ. 19-20/1963, σελ. 9-12. Στη δημοσίευσή της «Ηπειρ. Εστίας» υπάρχει και μουσική γραφή του.





σαν εκεί στον αυχιάνα. Αυτός προχωρούσε μπροστά. Οι εργάτες έρχονταν παραπίσω. Όταν τα ξύλα παρ'άνεβηκαν ψηλά, εκεί απάνω, τι του 'ρθε κι αυτού, μ' όλα τα ρούχα μπήκε στο νερό, προχωρούσε μέσα να τα σπρώξει. Με το σπρώξιμο, ξάφνου, το νερό τονε πήρε μέσα. Πάει. Φτάνω κι εγώ κει κάτω να δω τι έγινε. Ακούω τους εργάτες να φωνάζουν. Γιώργο, Γιώργο, Γιώργο. Πού πάει ο Γιώργος, τους ρωτάω. Ήλθε εδώ, στα ξύλα μπροστά. Τι λέτε μωρέ. Πνίγηκε ο άνθρωπος. Τότε πήρε μέσα ο σπηλαιος. Τραβάτε να φωνάζτε. Ήταν κανά δυο κολυμπιστές στο Μεσόπυργο που ξέραν, κάναν βούτα στο νερό. Τους φέρανε, να τον βγάλουν, μην τον φάνε τα ψάρια. Κάνουν βούτες εδώ, βούτες εκεί, πουθενά. Τον είχε το νερό ριζωμένο μέσα στο σπηλαιο, έντεκα μέτρα βάθος. Φτιάξαμαν βάρκα και κάναμαν και βίντζιο. Τρεις ώρες προσπαθούσαμεν. Τον έπιασε το βίντζιο πρώτη φορά απ' εδώ, το πουκάμισο. Κόπηκαν τα ρούχα. Την δεύτερη φορά τον τσάκωσε απ' το νεύρο. Τότε τον βγάλαμαν. Ήταν άσπρος σαν το πανί, παγωμένος...».

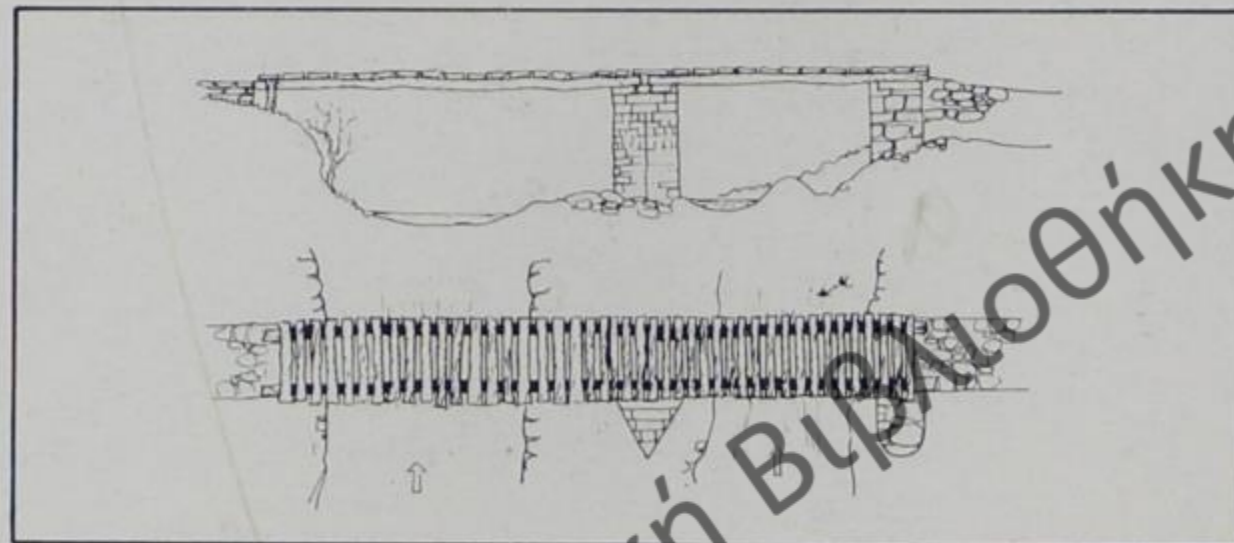

Την άλλη, ακόμα πιο τραγική ιστορία, μας την είπε ο παλιός δάσκαλος -κι αυτός κοντά στα 85 σήμερα- Κώστας Λαζαρίδης, στο Κουκούλι του Ζαγοριού. «Εδώ, στου **Κόκκορου** το γιοφύρι, που είναι η κορακοφωλιά, έρχεται το Ξηροπόταμο από απάνω που είναι του **Οβριού**, του **Λάβδα**, του **Αρκούδα** το γιοφύρι. Λοιπόν, ήρθαν οι γυναίκες από την Μπούλτση να πλύνουν ρούχα στο ποτάμι, το **Βίκο**. Τότε, τον Αύγουστο μήνα, το ποτάμι κράταγε λίγο νερό και μπορούσαν να πλύνουν ρούχα και μαλλιά. Δυο απ' αυτές είχαν και μωρά. Πήραν και τις σαρμανίτσες κοντά, βάλαν τα μωρά μέσα, στη σπηλιά, εκεί που είναι η κορακοφωλιά, κι αυτές εδώ, στου **Κόκκορου** το γιοφύρι, άναψαν φωτιά και πλένανε. Ξάφνου, κάποια στιγμή, σύγνεψε χωρίς να καταλάβουν αυτές. Έριξε απάνω στους Ασπραγγέλους έναν κατακλυσμό βροχή. Κίνησε το Ξηροπόταμο και έτρεχε κατά κάτω. Τα μωρά ήταν μέσα στη σπηλιά, κοιμόνταν, τα 'χαν βυζάξει και κοιμόνταν. Γέμισε η σπηλιά νερό, γέμισε ποτάμι, θολούρα. Τα πήρε και πνίγηκαν...».

Φόβος και τρόμος λοιπόν το ποτάμι, που σχεδόν πάντα «φιδοσέρνει» δίπλα στο κάθε χωριό' έτσι, για να το τρομάζει και να του εξάπτει τη φαντασία... «τρώνει δώδεκα νομάτους το χρόνο, κι όταν δεν βρίσκει σκούζει και βογγάει. Προτιμάει τους ξωμερί-

τες, τους περαστικούς, που δεν τους έχει εύκολα στο χέρι του. Τους ντόπιους τους έχει που τους έχει...».² Καιρός όμως να δούμε τι τρόπους και τι μέσα είχαν επινοήσει τότε οι χωρικοί, προκειμένου να περάσουν τα ποτάμια κάπως ασφαλέστερα. Θα περιγράψουμε τέσσερις απ' αυτούς, που βέβαια καθόλου δεν τους εξασφάλιζαν εντελώς απ' τους πάντα σοβαρούς κινδύνους' απλώς, ας πούμε, τους τελευταίους τους μειώναν.

Τα μικρά ποτάμια, τα «ποταμούλια», -αλλά το καλοκαίρι και τα μεγαλύτερα που λιγότευαν την ορμή τους- τα περνούσαν πεζοί ή καβάλα σε ζώα, μέσα απ' το νερό. Μάθαιναν ρηχούς διαδρόμους, τους πόρους όπως τους έλεγαν, και πολύ προσεχτικά διάβαιναν απέναντι. Όταν το κύριο ρεύμα του ποταμού κοβόταν σε μικρότερα, σε αργιάρια, τότε το πράγμα παρουσιαζόταν ευκολότερο. Τους άκουγες να ορίζουν το βάθος του νερού με δικά τους μέτρα, «ως του κότσι, ως του γόνατου, ως τ' μέσ', ένα μπόι νιρό, δυο μπόια, δεν πατιέτι...», ή αν επρόκειτο για ζώα, «ως την κλιά, ως τα στήθια, ως του λιμό...».³ Η ζάλη απ' τη ροή των νερών, η υποχώρηση της άμμου κάτω απ' το πόδι, οι γύρες, οι ξαφνικές σούδες, έκαναν βέβαια αυτόν τον τρόπο περάσματος μάλλον τον ολιγότερο ασφαλή. Τον επιχειρούσαν μόνο από ανάγκη, όταν δεν είχαν άλλη επιλογή. Ένα μέσο αποτελεσματικότερο και το κυριότερο, πιο ασφαλές, ήταν το μονόξυλο, είδος δηλαδή μακρόστενης χαμηλής βάρκας, που κατεύθυνε από το πίσω μέρος, όρθιος, με τη βοήθεια μακριού ξύλου, ο λεγόμενος «περατάρος». Μπορούσε να μεταφέρει δυο-τρία, ίσως και περισσότερα άτομα, με μόνη αλλά απαραίτητη προϋπόθεση να είναι το ποτάμι βαθύ ώστε να κυλούν ήρεμα τα νερά και σχετικά αργά. Υπήρξαν περιπτώσεις που κάποιοι δούλεψαν σαν περατάροι σ' όλη τους τη ζωή, το έκαναν επάγγελμα' κι αυτό, επειδή πολλές φορές οι χωρικοί ήσαν αναγκασμένοι να περνούν το ποτάμι συχνά' ας πούμε επειδή τα χωράφια τους βρίσκονταν πέρα, στην άλλη όχθη. Σώθηκε μάλιστα συμφωνητικό ανάμεσα σε περατάρο και κατοίκους του χωριού Νησιόστα (σήμερα Ροδαυγή) Τζουμέρκων που κανόνιζε το καθημερινό πέρασμα του 'Αραχθού έναντι ορισμένης ποσότητας αγαθών σαν αμοιβής. Με άλλα λόγια, το 1881, μερικοί τουλάχιστον από τους Νησιιστιώτες παρουσιάζονται «νοριάτες» σε κάποιον περατάρο ονόματι Χρήστο Δάσκαλο.

«Σήμερα συνφωνήσαμεν ημείς οι χωριανοί Νησιιστιώτες όσοι περάμε πέρα, και συνφωνήσαμεν με τον Χρίστο δάσκαλο δια να μας περάσει στο ξύλο του πέρα και δώθε από σήμερα έως να περάσει το ποτάμι μέσα, να περάγουν γενικά μέσα, τότε θα τ' αφήσει το ξύλο και όσα ονόματα περάσουν πέρα και δώθε, έχομε να τον πλερώσωμε από ενάμισο πινάκι γέννημα το σπίτι, τα όσο ονόματα μας περάσει, και δεν έχει να λείψει από το

2. Απλή μορφή ξυλοδεσιάς, ή λιάσας όπως την έλεγαν συχνά. Χτιστά πεζούλια στις όχθες - κάποτε και τρίτο στη μέση, όταν η κοίτη ήταν πλατιά - αποτελούσαν στέρεες βάσεις για τα ξύλινα τα δοκάρια.

2. Κων/νου Αθ. Διαμαντή: 'Απαντα -1. Η Ροδαυγή των Τζουμέρκων, Αθήνα 1984, σελ. 101.

3. Βλέπε, Φώτη Δ. Παπανικολάου: Γλώσσα και Λαογραφία Επαρχίας Βοίου, Θεσ/κη 1973, σελ. 201 (λέξη: πουτάμ).

3. Ευλογέφυρο στον Αώο, περιοχή
Στομίου, το 1938.



ξύλον ούτε μία μέραν και σε τούτο εμείναμεν σύνφωνοι και τα δύο μέρη και υποφαινόμεσθε δια χειρός μας..

1881 : 1 : Φλεβαρίου Νησίστα

Ακόμα αν και περάσω κακούργον άνθρωπον και δεν δώσω χαμπέριον την ιδίαν ώραν εις τον μουχτάρην, έχω να παιδεύωμαι κατά το βασιλικόν νιζάμι και να πληρώνω και γκίζαν.

Μουχτάρης του χωριού
Γιάννης Κωσταντής
(Τ.Σ.)

Κωνσταντή Καπρούτζος, Βασίλη Κίτζος, Γιώργου Παλαούρας, Γιώτη Κωσταντής, Ανασταση Γούλας, Θανάση Γιώργος, Παναγιώτης Θανάση Βασίλης, Χρίστο Αναγνώστης, Αναγνώστη Θεοδωρή, Σόνης Θεοδωρή, Κολιο Παλαούρας, Δημ. Πιλιούμης, Γληγόρη Ραχιώτης, Μήτζος Ραχιώτης, Τούλα Θανάς Σούσος»⁴.

Είπαμε πως το μονόξυλο χρησιμοποιόταν σε ήρεμα νερά, βαθιά δηλαδή περάσματα, και βέβαια απαιτούσε δεξιοτεχνία και μεγάλη προσοχή εκ μέρους του περατάρου για να φτάσει στην απέναντι όχθη. Οποιοσδήποτε αδέξιος χειρισμός του μπορούσε να οδηγήσει σε ανατροπή με πολύ άσχημα επακόλουθα, καθώς είχαμε να κάνουμε με ορεινούς βασικά πληθυσμούς που σπάνια γνώριζαν να κολυμπούν. Στα στενά λοιπόν περάσματα, όπου τα νερά πάντα αποκτούν μεγάλη ταχύτητα, το μονόξυλο εκ των πραγμάτων αχρηστευόταν. Τη λύση σ' αυτές τις περιπτώσεις έδινε η περαταριά.

Η περαταριά, ή πιαταριά, ήταν ξύλινη πλαττή εξέδρα, πολύ δύσκολο αν όχι αδύνατο να ανατραπεί και κατάλληλη να μεταφέρει αρκετά άτομα και το σπουδαιότερο μεγάλα ζώα. Αν και κάποτε προχωρούσε με τη βοήθεια μακριών ξύλων-δοκαριών, σαν τα μονόξυλα δηλαδή, τις περισσότερες φορές, για μεγαλύτερη ακόμη ασφάλεια, κινιόταν «δεμένη» σε γερό σχοινί, ή συρματοσχοίνο που «τέντωναν» δυο μεγάλα δέντρα, ένα στην κάθε όχθη. Εξαλειφόταν έτσι εντελώς κι ο παραμικρός κίνδυνος να παρασυρθεί. Σίγουρα υπήρξε το ασφαλέστερο πλωτό μέσο της εποχής.

Αφήσαμε να δούμε τελευταίες τις ξυλοδεσιές ή λιάσες, όπως έλεγαν τα ξυλογέφυρα, κατασκευές έξυπνες και τολμηρές και ίσως άξιες να είχαν τύχει μιας ιδιαίτερης μελέτης. Δυστυχώς η φύση του υλικού τους τους στέρησαν τη μεγάλη διάρκεια ζωής, ώστε σήμερα να σώζονται ελάχιστες από αυτές και πάντως όχι οι καλύτερες.

Ξάπλωναν από τη μία όχθη στην άλλη χοντρά δοκάρια, κι ύστερα, πάνω σ' αυτά, κάρφωναν κάθετες σανίδες, δημιουργώντας έτσι ένα στοιχειώδη διάδρομο διάβασης. Συχνά χρειαζόταν να τον ασφαλίσουν και με κοντά καγκελάκια που τοποθετούσαν κατά μήκος των δυο πλευρών του. Πρέπει να πούμε όμως, πως αυτή η μορφή ξυλοδεσιάς ήταν μία μόνο απ' τις πολλές που κατασκευάζονταν τότε, ίσως η πιο απλή. Γιατί, όχι σπάνια, έπαιρναν πολύ πιο σύνθετες μορφές, επιδιώκοντας πάντα μεγαλύτερη ασφάλεια και σιγουριά. Κάποτε, πέτρινα πεζούλια στις δυο όχθες -σε πλατιά ποτάμια και τρίτο, στο μέσο της κοίτης- πρόσφεραν μια πολύ πιο στέρεη

βάση στα δοκάρια, αυξάνοντας μ' αυτή την υποστηρίξη τη διάρκεια ζωής. Ακόμη και ξύλινες αερογέφυρες τόλμησαν σ' ορισμένες περιπτώσεις, «δένοντάς» τες σε χοντρούς κορμούς δέντρων πάνω στις όχθες. Δυστυχώς, όπως ξανάπαμε, το ίδιο το υλικό της κατασκευής τους, το ξύλο, δεν εγγυόταν μεγάλη αντοχή, και γρήγορα, είτε σάπιζαν, είτε παρασύρονταν απ' τα φουσκωμένα, μετά από καταιγίδες, νερά του ποταμού. Ενδιαφέρον παρουσιάζει μια παλιά «ενθύμηση», γραμμένη το 1868 στο Λισκάτσι της Κόνιτσας, που διηγείται την κατασκευή και τη σε τρεις μέρες καταστροφή μιας τέτοιας ξυλοδεσιάς. Την παραθέτουμε παρακάτω ολόκληρη⁵:

«Το θέρος του έτους 1868 εκτίσθη εις τας δύο όχθας του ποταμίου πλησίον της πηγής μικρός τοίχος και επάνω του τοίχου ετέθησαν τα ξύλα της γέφυρας τη 6 8βρίου 1868 ως και τα σανίδια άπερ ήσαν δένδρινα πριονίσια 8 σπιθαμαί μάκρος μίαν πλάτος και παλάμης το χόνδρος· αλλά διήρκησε μόνον τρεις ημέρας και επνίγησαν άπαντα τη 9 8βρίου το αυτό έτος ημέρα τετάρτη περί τα μεσάνυχτα. Το παράξοδον ήτο ότι δύο ξύλα τα οποία είχαν κόνει εις τον Άγιον Αθανάσιον τα είχαν κατασκευάσει επί τούτω δια την γέφυραν οι πριονάδες, μόλις ηδυνήθησαν πενήντα άνθρωποι να δέσωσιν εις την γέφυραν το εν, επίσης και το άλλο. Το δε ποτάμιον εν ριπή οφθαλμού τα ηφάνισε· και τω όντι θαύμα ήτο, επειδή τοσαύτην πλημύραν ουδείς ενθυμείται, καθότι ήλλαξε το ποτάμιον τα ρεύματά του πανταχόσε. Και η βρύσις ακόμη πνέει τα λοίσθια, έτοιμος να καταστραφή.

1868 8βρίου 10 Λεσκάτσι
Ο Χριστόδ(ουλος) Πανταζής»

Τα ξύλινα πάντως γεφύρια, παρά τα όποια προβλήματα τους, εξυπηρέτησαν για πάρα πολλά χρόνια τα φτωχά ηπειρώτικα χωριά, λύνοντας έστω και σε όχι μόνιμη βάση, το πρόβλημα της μεταξύ τους επικοινωνίας. Εκμεταλλευόμενοι μάλιστα αρκετοί έξυπνοι ακριβώς αυτήν την ανάγκη, έστηναν, σε απόμερα μα συχνοδιάβατα περάσματα, πρόχειρα ξυλογέφυρα, χρησιμοποιώντας δυο-τρεις γρεντιές και εισέπραταν ορισμένο διόδιο από ανθρώπους και ζώα, ιδίως την εποχή των μετακινήσεων των βλάχικων κοπαδιών. Χρειάστηκε αρκετός καιρός, και για τεχνικούς λόγους, μα και για οικονομικούς, μέχρι να χτιστούν τα πετρογέφυρα και να ανακουφίσουν επιτέλους τον τόπο, την Ήπειρο ολόκληρη. Και τότε όμως -μιλάμε για 18ο, 19ο αιώνα- το ψηλό κόστος μιας τέτοιας κατασκευής άφηνε τη λύση του προβλήματος στη μεγαλοψυχία κάποιου επώνυμου συγχωριανού, που πλούσιος πια γύριζε στην πατρίδα μετά χρόνια σκληρής ξενιτιάς. Η συνειδητοποίηση των δυσκολιών εκπλήρωσης μιας τέτοιας επιθυμίας (χτίσιμο γεφυριού πέτρινου) γέννησε και συντήρησε κείνο το «γεοφύρι θα φκιάσεις αν κάμεις αυτό το καλό».

4. Το συμφωνητικό βρέθηκε στη συλλογή του Χριστόδουλου Δασκαλάκη και το δημοσίεψε ο Κων/νος Διαμαντής στο βιβλίο του «Άπαντα -I. Η Ροδαυγή των Τζουμέρκων», Αθήνα 1984, σελ. 102.

5. Η ενθύμηση αυτή βρέθηκε καταχωρημένη σε παλιό δευτέρι, κτηματολόγιο, που κρατούσε ο δάσκαλος Χριστόδουλος Πανταζής. Την έχει δημοσιεύσει ο πρεσβ. Διονύσιος Δ. Τάτσης στο βιβλίο του «Το Λισκάτσι Κονίτσης (Ασημοχώρι)», 1985, σελ. 23.

Δημόσια Κεντρική Βιβλιοθήκη Κόνιτσας

ΟΙ ΧΟΡΗΓΟΙ ΤΩΝ ΓΕΦΥΡΙΩΝ ΚΙ Ο ΛΑΜΠΡΙΔΗΣ...

Το 'χουμε ξαναπεί. Τα περισσότερα πέτρινα γεφύρια, που συχνά συναντάει κανείς σήμερα ταξιδεύοντας στην Ήπειρο, έχουν χτιστεί στη διάρκεια των δύο προηγούμενων αιώνων, τότε που η αίσθηση της απομόνωσης παραέγινε ασφυχτική για τα ορεινά κυρίως χωριά. Οι πρόχειρες και επικίνδυνες ξυλοδεσιές μπόρεσαν σιγά-σιγά να αντικατασταθούν χάρη στις θυσίες και τις στερήσεις των ίδιων πολλές φορές των χωρικών, αλλά βασικά χάρη στις δωρεές πλούσιων αρχόντων ή πετυχημένων στις παραδουνάβιες χώρες μεταναστών. Μην ξεχνάμε άλλωστε, πως η δημιουργία ελληνικού κράτους στο νότο, με τον ενθουσιασμό που ξεσήκωσε, εννόησε παρόμοιες κοινωφελείς πράξεις και τόνωσε αφάνταστα τις ακόμα κατεχόμενες από τον Τούρκο ελληνικές κοινότητες. Όχι άδικα η έννοια του εθνικού ευεργέτη έφτασε πολλές φορές να ταυτιστεί με κείνη του Ηπειρώτη πατριώτη.

Για τους Ζωσιμάδες και τους Ριζάρηδες, τον Αρσάκη και τους Ζάππηδες, όλοι βέβαια κάτι έχουμε ακούσει. Το μέγεθος της υλικής τους προσφοράς ήταν τόσο τεράστιο, που δίκαια το όνομά τους πέρασε στην αθανασία. Δίπλα όμως σ' αυτούς τους κολοσσούς της φιλογένειας, έζησαν αθόρυβα και ευεργέτησαν ανάλογα με τις περιορισμένες τους δυνατότητες και «μικροί» ηπειρώτες, ανακουφίζοντας με την όποια τους βοήθεια τουλάχιστον τους συγχωριανούς τους. Είναι όλοι εκείνοι - παρά πολλοί - που χάρισαν για να χτιστεί μια εκκλησιά, ένα σχολείο, μια βρύση, ένας μύλος, ένα γεφύρι, και που σίγουρα η χειρονομία τους θα περνούσε στη λησμονιά αν δεν βρισκόταν ένας ακούραστος ερευνητής και επιστήμονας, γέννημα θρέμμα της Ηπείρου, να καταγράψει τον καθένα που φιλοτιμήθηκε να αγαθοεργήσει για το κοινό καλό. Μιλάμε για το γιατρό, μα συνάμα και ερευνητή, λαογράφο, ιστοριοδίφη, συλλέκτη, ιστοριογράφο, το λόγιο και συγγραφέα Ιωάννη Λαμπρίδη από τα Επάνω - Σουδενά (σήμερα Άνω-Πεδινά) του Ζαγοριού. Είναι ο άνθρωπος που διέσωσε, ανάμεσα στα τόσα άλλα, και αρκετές χρήσιμες πληροφορίες, ικανές να φωτίσουν τουλάχιστον το «ξεκίνημα» των γεφυριών, τότε δηλαδή χτίστηκαν και ποιοί πλήρωσαν για την κατασκευή τους. Για τους τελευταίους αυτούς, μετά την κατανομασία τους από το Λαμπρίδη, μπορούμε να ψάξουμε παραπέρα και να μάθουμε περισσότερα για τη ζωή τους, ίσως και για τη συγκεκριμέ-

νη απόφασή τους να χρηματοδοτήσουν το χτίσιμο κάποιου γεφυριού. Πρώτα απ' όλα όμως, οφείλουμε μια γνωριμία με τον ίδιο τον Ιωάννη Λαμπρίδη, που με τόση επιμέλεια και άλλη τόση κουραστική έρευνα - στο τέλος του στοίχισε και τη ζωή - μας γνώρισε πρόσωπα και πράγματα που άξιζαν να «ζήσουν». Γεννήθηκε λοιπόν, όπως είπαμε, στα Πάνω-Σουδενά, το 1839. Δυο θείοι του, εξέχουσες πνευματικές προσωπικότητες για την εποχή, ο Νεόφυτος Δόττος και ο Νικόλαος Ιωαννίδης - Δεληγιάννης, θα τον επηρεάσουν πολύ και θα τον οδηγήσουν στο δρόμο των γραμμάτων. Από νωρίς ορφανός, θα τελειώσει στα δεκατρία του χρόνια το σχολείο του χωριού του και θα φύγει για την Αθήνα. Εκεί, θα φοιτήσει αρχικά στη Ριζάρειο Σχολή (1852 - 1856) και στη συνέχεια στην ιατρική σχολή του Πανεπιστημίου, απ' όπου θα ανακηρυχθεί διδάκτωρ στα εικοσιτέσσερα του μόλις χρόνια. Από φοιτητής όμως ακόμα, έχει αρχίσει τις έρευνές του για τα Σουδενά και το Ζαγόρι, που επισκέπτεται στις διακοπές.

Το ιατρικό επάγγελμα ξεκίνησε με ευσυνειδησία να το ε ασκεί στο Τατάρ Παζαρτζίκ της Βουλγαρίας. Αρχίζει έτσι να ξεφεύγει απ' τα δεσμά της φτώχειας. Γρήγορα όμως, στα 1867, γυρίζει στα Γιάννενα, όπου εγκαθίσταται μόνιμα και εργάζεται σαν γιατρός. Παράλληλα, ταξιδεύοντας με τα πρωτόγονα μέσα της εποχής σ' όλη την Ήπειρο, την Παλαιά και τη Νέα (Αλβανία), περισυλλέγει πληροφορίες και υλικό που θα εκμεταλλευτεί κατάλληλα στα έργα που αμέσως αρχίζει να τυπώνει. Σημειώνει ο ίδιος: «Μετά πλείστων κόπων και μόχθων και επικινδύνων εις τα πλείστα μέρη περιηγήσεων καταλιπών από πολλούς μήνας και το πανήμερον ούτως ειπείν επάγγελμά μου κατόρθωσα να συλλέξω παν ό,τι άχρι του νυν χρήσιμον προς τον σκοπόν του διασώζεται είτε εν τη καταρρευούση των γερόντων μνήμη, είτε εν περιθωρίοις και προμετωπίσι εκκλησιαστικών ιδίως βιβλίων, είτε εις κώδικας διαφόρων χριστιανικών κοινοτήτων και χειρόγραφα εις γωνίας και σκότη ερριμμένα και θύματα οκνηρίας και λήθης κινδυνεύοντα να αποβώσιν...»

Έτσι, εκδίδει πρώτα, στα 1870, τα «Ζαγοριακά» του. Θα ακολουθήσουν (1880) το περίφημο «Περί των εν Ηπειρώ Αγαθοεργημάτων» Μέρος Α' και Β' και μετά τα «Ηπειρωτικά Μελετήματα». Το τελευταίο αποτελούν σειρά τευχών με θέματα όπως: Περιγρα-

4. Ιωάννης Λαμπρίδης
(1839 - 1891)

Του χρωστάμε τις περισσότερες
πληροφορίες για τα γεφύρια στην
Ήπειρο.



φή της πόλεως των Ιωαννίνων, Τεπελενλής Αλή-Πασάς, Κουρεντιακά και Τσαρκοβιστικά, Μαλακασιακά, Πωγωνιακά, Ζαγοριακά Μέρος Α' και Β', Σουλιώτικα, και άλλα.

Είχε σκοπό να συνεχίσει τα «Ηπειρώτικα Μελετήματα» με τα Αμπρακικά και τα Κασσωπιακά, που μάλιστα είχε παραδώσει στο τυπογραφείο, αλλά και άλλα έργα για τα οποία είχε συλλέξει υλικό. Τον πρόλαβε όμως δυστυχώς, το Σεπτέβριο του 1891 σε ηλικία 51 χρονών, ο θάνατος · ένας θάνατος τραγικός, αφού πρώτα χρειάστηκε να νοσηλευτεί στο Δρομοκαίτειο Θεραπευτήριο της Αθήνας. Μαζί του χάθηκε και όλο το τεράστιο ανέκδοτο υλικό που είχε συγκεντρώσει.⁶

Η αξία του συγγραφικού έργου του Λαμπρίδη παραμένει μέχρι σήμερα πολύτιμη και έτσι θα παραμένει πάντα αφού αποτελεί ανεκτίμητη πηγή όλων εκείνων που καταπιάνονται με θέματα της Ηπείρου. Εμείς εδώ, θα χρησιμοποιήσουμε βασικά το σύγγραμά του «Περί των εν Ηπείρω Αγαθοεργημάτων», απ' όπου ξεπηδούν πλήθος οι πληροφορίες που μας ενδιαφέρουν για τα γεφύρια. Πρόκειται για ένα βιβλίο με 448 σελίδες, όπου έχουν συγκεντρωθεί όλα τα στοιχεία για τους μικρούς και τους μεγάλους ευεργέτες της Ηπείρου και της γύρω περιοχής. Στο περιεχόμενό του φαίνεται καθαρά, πως ο Λαμπρίδης τρέφει μεγάλη εκτίμηση για όλους εκείνους που προσφέραν για το κοινό καλό και βέβαια ο ίδιος δίνει το καλό παράδειγμα. Επιχορηγεί το σχολείο του χωριού του και την ιερατική σχολή του νησιού της λίμνης, προικοδοτεί μια κεντρική αλληλοδιδασκτική σχολή στη Καστάνια του Πωγωνίου, δωρίζει ομολογια του εθνικού δανείου στη Ριζάρειο Σχολή και το Πανεπιστήμιο της Αθήνας. Ανάμεσα στα μικρά και μεγάλα αγαθοεργήματα που περιγράφει στο βιβλίο του, δεν μπορούσε παρά να συμπεριλάβει και πολλά γεφύρια, πράγμα σωστό και δίκαιο, άμα αναλογιστεί κανείς τι υπηρεσίες προσέφεραν τούτα τα όμορφα και επιβλητικά, μα ταυτόχρονα τόσο δύσκολο να στηθούν χτίσματα. Συνήθως, αναφέρει το όνομα του γεφυριού, τη χρονολογία κατασκευής τους, το χορηγό αλλά και τους μετέπειτα επισκευαστές του έργου γνωστοποιώντας μας κατά κανόνα και την πατρίδα τους, το ποσό της δαπάνης που κάθε μια φορά πρόσφεραν, κάποτε και μερικές δευτερεύουσες σε σημασία πληροφορίες. Παρακάτω, κάνοντας χρήση ακριβώς αυτών των πληροφοριών, θα ψάξουμε για περισσότερα βιογραφικά για μερικούς τουλάχιστον από τους χορηγούς των γεφυριών, προκειμένου να κατανοήσουμε καλύτερα το μέγεθος και τη σημασία μιας τέτοιας δωρεάς.

Και αρχίζουμε με τον Ιωάννη Λούλη, χαρακτηριστική περίπτωση Ηπειρώτη πατριώτη, που δεν έπαψε να ευεργετεί το χωριό του, τη γύρω περιοχή, ολόκληρη την Ηπειρο, και όσο βρισκόταν στη ζωή, μα και μετά το θάνατό του με ότι κληροδότησε.

Γράφει ο Λαμπρίδης στα «Αγαθοεργήματα - Α'», αναφερόμενος στη γέφυρα της **Κόνιτσας**, σελ. 150, «... από ξυλίνης εγένετο (1870) δι' 120.000 γρ. λιθίνη. Συνήνεγκον δε οι εξής: Ιωάννης Λούλης γρ. 50.000, αδελφοί Βασίλειος και Αλκιβιάδης Ιω. Λιάμπευ γρ. 5.000... κ.ό.κ.». Στα «Αγαθοεργήματα - Β'», επανέρχεται με καινούργια αναφορά, περιγράφοντας τούτη τη φορά τη γέφυρα της **Πλάκας**. Λέει στη σελίδα 71, πως, «...την καταπεσούσαν... ανωκοδόμησε (1866) δια 38.000 γρ. ο κ. Ιωάν. Ζ. Λούλης εκ του χωρ. Κατόρτσι της περιοχής των Κατσανοχωριών...». Τέλος, πάντα στα «Αγαθοεργήματα - Β!» σελ. 72, περιλαμβάνει ανάμεσα σ' αυτά του τμήματος Μαλακασίου και τη γέφυρα «... παρά το χωριόν «Σλούπα», ην επεσκεύασε (1874) δια γρ. 17.000 ο κ. Ιω. Ζ. Λούλης...».

Γεννήθηκε λοιπόν ο Ιωάννης Λούλης, αρχές του περασμένου αιώνα, στο χωριό Κοτόρτσι των Κατσανοχωριών. Φτωχός και αγράμματος, θα κερδίσει εμπορευόμενος στην Ανατολική Μακεδονία τα πρώτα του χρήματα. Θα συνεχίσει να κερδίζει αργότερα, εγκαταστημένος πλέον στα Γιάννενα, κάνοντας εμπορικές μα και τραπεζικές τώρα εργασίες. Όλη του η ζωή υπήρξε μια συνεχής ευεργεσία προς τους συνανθρώπους του, που με σεβασμό δίκαια τον αποκαλούσαν αζά, δηλαδή δημογέροντα. Επισκεύασε δρόμους, έχτισε σχολεία και εκκλησίες, οικοτροφεία, παρθεναγωγεία, γηροκομεία, αφιέρωσε θρησκευτικά αντικείμενα και εικόνες σε ναούς, πάντρεψε άπορα κορίτσια, κληροδότητε αλευρόμυλους, χτήματα στους συγχωριανούς του, δώρισε μετοχές της Εθνικής Τράπεζας για να πληρώνονται οι μισθοί των δασκάλων.

Φτωχός στην αρχή της ζωής του, γνώρισε κι ο ίδιος την ταλαιπωρία των χωρικών και τους κινδύνους που τούτοι διέτρεχαν για να περάσουν κάποιο ποτάμι. Ήταν φυσικό λοιπόν να δωρήσει για να χτιστούν, ή να επισκευαστούν, πολλά γεφύρια, με πρώτα και καλύτερα αναμεταξύ τους εκείνα της **Κόνιτσας** και της **Πλάκας**.

Ας περάσουμε τώρα στο Βασίλειο Τσιγαρίδα, που δεν είναι άλλος από το Μητροπολίτη της Λάρισας Βησσαρίωνα, γνωστό από πολλά κοινωφελή έργα, που εμπνεύστηκε και χρηματοδότησε, μάλιστα σε πολύ παλιότερους καιρούς και γι' αυτό δυσκολότερους. Μας τον θυμίζει ο Λαμπρίδης στα «Αγαθοεργήματα - Β!», σελ. 158, καθώς περιγράφει το γεφύρι του **Κοράκου** στη «Δριστενίτσα» της Άρτας. «... την περιώνυμον ταύτην γέφυραν έκτισε περί τα μέσα της 1ης εκατ. ο άγιος Βησσαρίων, μητροπολίτης τότε Λαρίσσης...».

Ανάμεσα στα κοσμικά όμως έργα που πλήρωσε ο μητροπολίτης Βησσαρίωνας, δεν ήταν μονάχα το γεφύρι του **Κοράκου**. Έδωσε για να χτιστούν ακόμα, το γεφύρι της **Πόρτας** στην πατρίδα του, της **Σαρακίνας** στον Πηνειό, και η λεγόμενη σήμερα «**Παλιοκαμάρα**» στη θέση Τόσκες Πορτής κοντά

5. Ευγένιος Πλακίδας από το Κουκούλι Ζαγορίου. (1856-1919).

6. Νούτσος Καραμεσίνης.

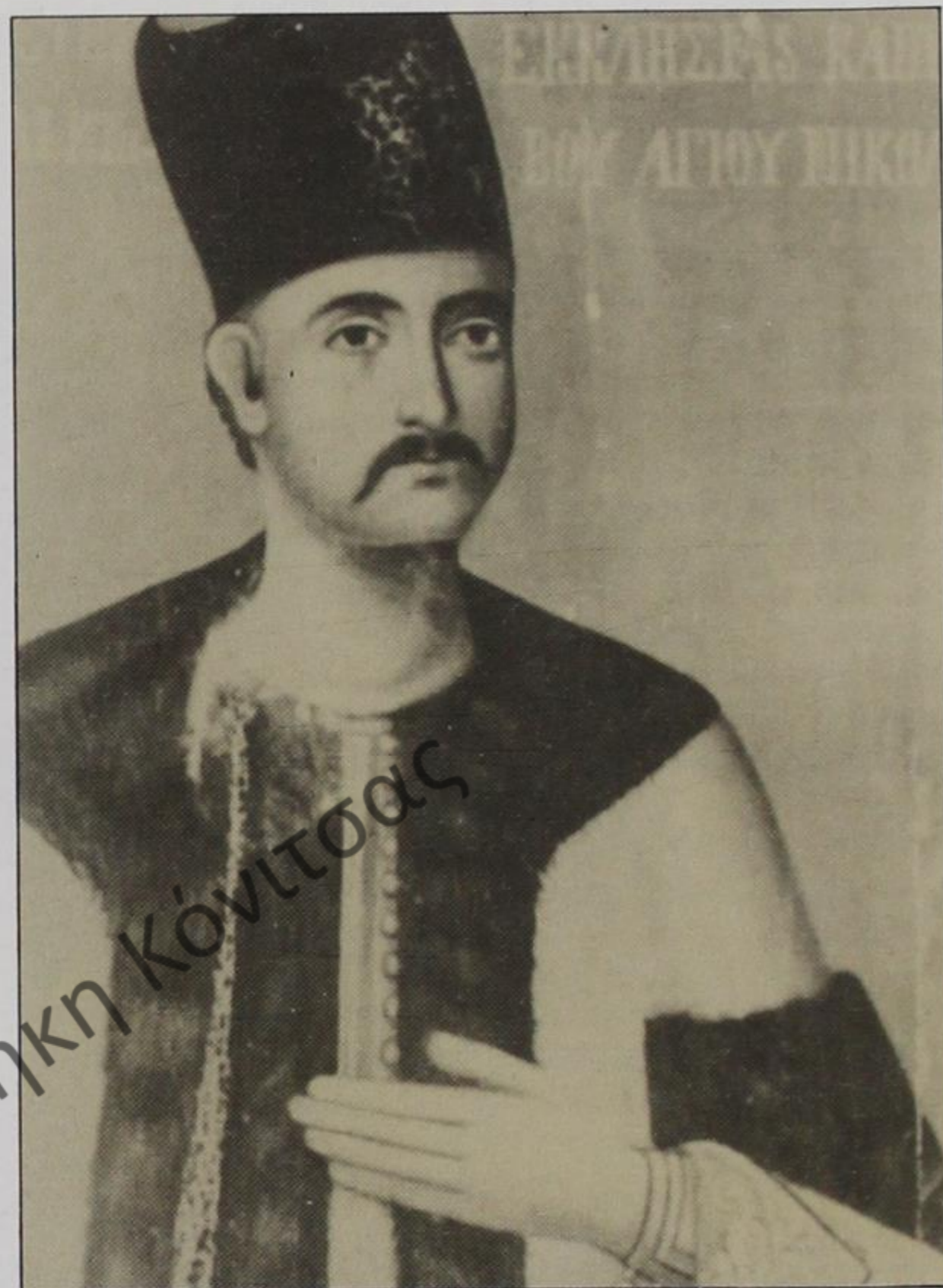
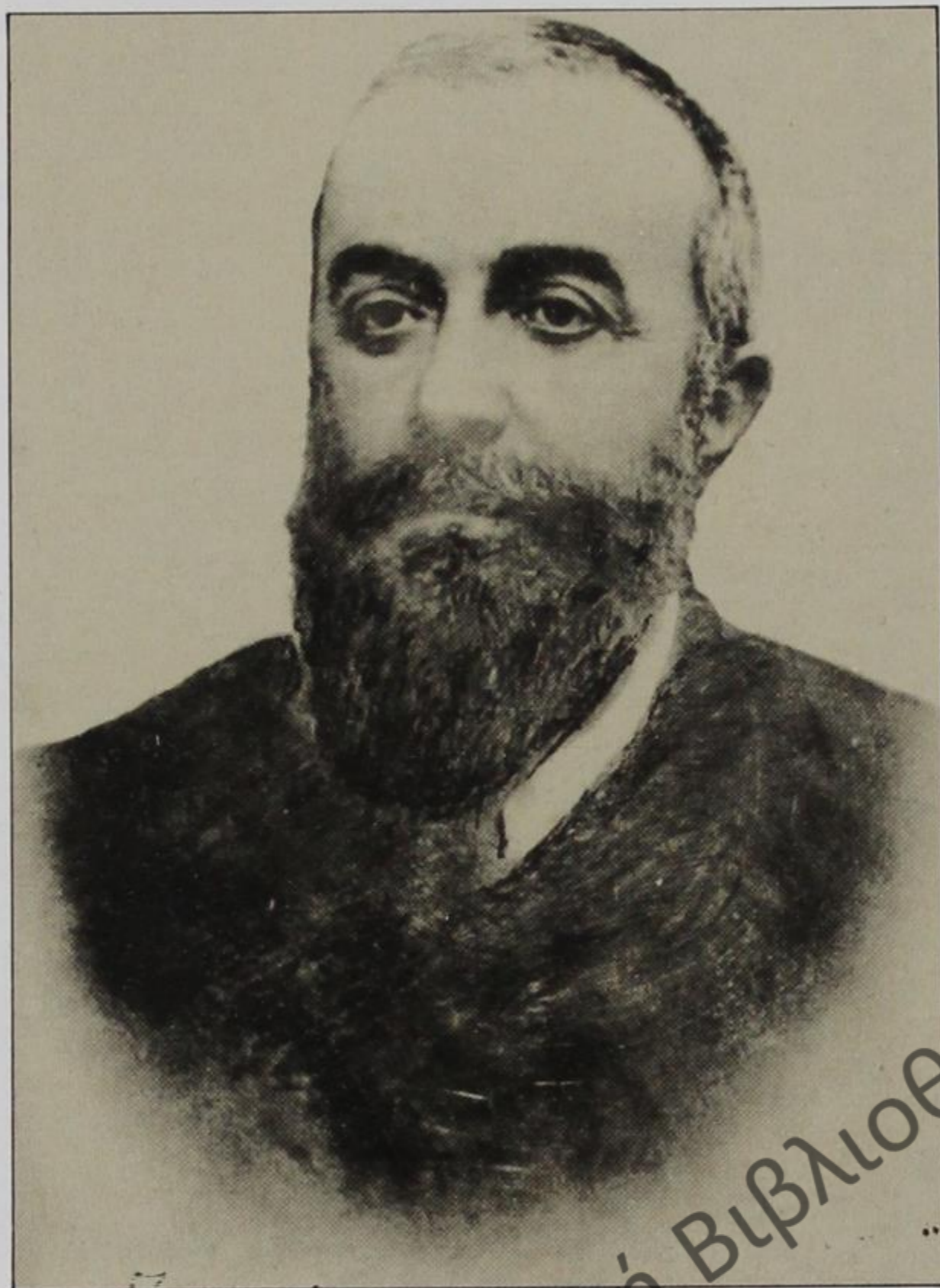

στο Μουζάκι της Αργιθέας. Φήμες φέρουν σαν δικό του έργο και το προηγούμενο γεφύρι της **Πλάκας**. Χρειάστηκε μάλιστα να ταξιδέψει σ' όλη τη βαλκανική, την Ουγγαρία και την Τσεχοσλοβακία -το θέλει η παράδοση- για να εξοικονομήσει τα αναγκαία χρήματα.

Ο Βασίλειος Τσιγαρίδας, αλλιώς και Γκανάς, γεννήθηκε το 1489 στο συνοικισμό της Πόρτας -Παναγιάς, σήμερα Πύλη Τρικάλων. Οι γονείς του Σωτήριος και Μαρία, άνθρωποι ευσεβείς και τίμιοι, αποτέλεσαν παράδειγμα για τα παιδιά τους, που, απ' ότι ξέρουμε, τουλάχιστον δύο απ' αυτά ακολούθησαν το ιερατικό στάδιο. Ο Βασίλειος, σε ηλικία κιόλας δέκα χρόνων, πήγε στα Τρίκαλα, όπου υπηρέτησε υποτακτικός στο μετέπειτα λόγιο Μητροπολίτη Λαρίσας Μάρκο. Γρήγορα ανέβηκε την ιεραρχία του κλήρου -αναγνώστης, υποδιάκονος, διάκονος, πρεσβύτερος- και σε ηλικία 23 μόλις χρόνων αναδείχτηκε επίσκοπος Ελασσόνας και Δομενίκου. Το 1514 διορίστηκε εκκλησιαστικός εξάρχος Σταγών (Καλαμπάκας) κι όταν ύστερα από έξι χρόνια πέθανε ο πνευματικός του πατέρας Μητροπολίτης Μάρκος, τον διαδέχτηκε στο θρόνο της Μητροπόλεως Λαρίσης. Δικό του έργο τέλος, ας σημειωθεί, είναι και το περίφημο μοναστήρι του Ντούσικου, χτισμένο στις πλαγιές του Κόζιακα. Πέθανε σχετικά νέος,

το 1540, σε ηλικία 51 χρόνων.⁷

Ήταν τέτοια η ζωή του Μητροπολίτη Λαρίσας Βησσαρίωνα και τόσα πολλά τα έργα του, σε εποχή μάλιστα παντοδυναμίας της Οθωμανικής Αυτοκρατορίας -σουλτάνος της ο Σουλεϊμάν ο Μεγαλοπρεπής- που η εκκλησία αργότερα τον ανακήρυξε Άγιο για να τον γιορτάζει κάθε χρόνο στις 15 Σεπτεμβρίου. Σ' ένα από τα εικονίσματα που τον προσωπογραφούν, στο φόντο του, δεξιά του Αγίου, διακρίνεται κι η σιλουέτα μιας γέφυρας «δι' ής της πνιγμονής των υδάτων τους αδελφούς διέσωσε». Κι άλλοι όμως κληρικοί μεμονωμένοι, κάποτε ένα εκκλησιαστικό ίδρυμα σαν σύνολο, αναγνωρίζοντας τη σπουδαιότητα και την αξία δημόσιων έργων σαν τα γεφύρια, χρηματοδότησαν αρκετά απ' αυτά, ανακουφίζοντας τον κόσμο. Θυμόμαστε τους Ηγούμενους Διονύσιο (μοναστηριού Προφήτη Ηλία Ελευθεροχωρίου), Αγάπιο (Βιλζης στο Ματσούκι), Καλλίνικο (Κιμίνης στους Καλαρρύτες), Σεραφείμ (Προφήτη Ηλία Βίτσας), τις μονές Μακραλέ-

6. Περισσότερα για τον Λαμπρίδη, βλέπε στο βιβλίο του Στάθη Δ. Λαμπρίδη: «Ιωάννης Λαμπρίδης (Ηπειρωτική Μέλισσα)», Αθήναι 1979.

7. Για το βίο του Μητροπολίτη και Αγίου σήμερα Βησσαρίωνα, βλέπε Συμ. Τσαμόπουλου: Ακολουθία Εορτάσιμος του εν Αγίοις Πατρός ημών Βησσαρίωνος Αρχιεπισκόπου Λαρίσης, Εν Αθήναις 1938.



7. Βασίλειος Τσιγαρίδας
(Μητροπολίτης Λάρισσας
Βησσαρίωνας) (1489-1540).

ξη και Σηλαιώτισσας, τον παπα-Νίκο τον Χατζη-
ϊωάννου, αλλά και τον Πατριάρχη Ιωάσαφ από το
Κράφι για τον οποίον ο Κρυστάλλης έγραψε: «...
την γέφυραν του Αράχθου έκτισε κάτωθεν του χω-
ριού τω 1568, ήν οι Γοτισταίοι κατέρριψαν κατά
την ΙΗ' εκατονταετηρίδα, χύνοντες εν άκρα εχεμυ-
θία εν καιρώ νυκτός όξος επ' αυτής, ίνα ανακόψω-
σιν ούτω την εις τα χωρία ταύτα της Πίνδου διάβα-
σιν των ατάκτων καταστρεπτικών αλβανικών στι-
φών, υπό των οποίων δεινώς έπασχον. Σήμερον ί-
χνη τινά μόνον των ερειπίων της γεφύρας σώζονται
επί της μιας όχθης του ποταμού και το όνομα Γεφύ-
ρι του Πατριάρχη...».⁸

Ευεργέτες της μικρής και της μεγάλης πατρίδας
-για να περάσουμε στη συνέχεια στο Ζαγόρι- ανα-
δείχτηκαν μέλη της ονομαστής οικογένειας των
Πλακιδαίων από το Κουκούλι, και ιδιαίτερα ο Αλέ-
ξιος Πλακίδας και ο ανηψιός του από αδελφό Ευγέ-
νιος. Την αφορμή για να ασχοληθούμε μαζί τους,
μας τη δίνει και πάλι ο Λαμπρίδης, που, ύστερα από
την εκτεταμένη επισκευή που έκανε ο πρώτος στο
τρίτοξο γεφύρι του Καλόγερου, σημειώνει στα «Α-
γαθοεργήματά» του (Β') σελ. 81. «Η μεταξύ των
κωμών Κουκουλίου και Μπάγιας... (γέφυρα επι-
σκευάστηκε)... δια φλ. καισ. 400 παρά του εκ Κου-
κουλίου Αλεξίου Πλακίδα (1865)...»

Από τότε, το πανέμορφο γεφύρι του Καλόγερου, το
Καλογερίκο, έγινε περισσότερο γνωστό σαν γεφύρι
του Πλακίδα. Οι Πλακιδάιοι το πήραν υπό την
προστασία τους, σαν οικογενειακό τους πλέον γεφύ-
ρι, και φρόντιζαν συχνά για τη σωτηρία του όποτε
κινδύνευε. Έτσι και ο Ευγένιος Πλακίδας, χρόνια
αργότερα, το ξαναεπισκεύασε και μάλιστα με τη
διαθήκη του άφηνε εντολή και χρήματα να το προ-
σέχουν «... εκ των ετησίων τόκων μέρος να μοιρά-
ζεται εις τους πτωχούς, μέρος εις μισθοδοσίαν του
δευτέρου ιερέως, μέρος προς επισκευήν της οικίας
της οικογενείας Πλακίδα και της γεφύρας αυτής
και μέρος προς επιδιορθωμήν των οδών του χωρί-
ου...».

Ο Αλέξιος Πλακίδας, νεαρός ακόμη, αρχές του
προηγούμενου αιώνα, ανέβηκε στη Βλαχιά, όπου
κοντά στους εκεί ηγεμόνες, απόκτησε αξιώματα
(βαθμό του Σπάθαριου) και πλούτη. Έζησε όμως
αρκετό καιρό και στην Οδησό. Από τη ξενιτιά
μακριά, όπου και πέθανε το 1866, με διαθήκη του,
θέλησε να βοηθούνται οι φτωχοί, να παντρεύονται
στο Κουκούλι άπορα κορίτσια, να συντηρείται η
εκκλησία του χωριού, να ανεγερθεί μεγαλόπρεπη
εκκλησία σ' όποιο ελληνικό μέρος αποφάσιζε ο
βασιλιάς, να λάβουν χρήματά του η εκκλησία του
Αγίου Τάφου, οι Άγιοί Απόστολοι της Αθήνας, το
νοσοκομείο του Ιάσιου, το μοναστήρι της Φανερω-
μένης στη Νάξο.

Ο ανηψιός του, γιός του αδελφού του Ανδρέα, ο
Ευγένιος Πλακίδας, ακολούθησε τα βήματά του και
τις ιδέες του. Γεννήθηκε κι αυτός στο Κουκούλι του
Ζαγοριού το 1856 και με συχνές επισκέψεις στη
Βλαχιά διατήρησε και αύξησε ακόμα περισσότερο
την εκεί ακίνητο περιουσία της οικογένειας. Ευερ-
γέτησε πολύ τους συγχωριανούς του όταν ήταν στη
ζωή, αλλά και μετά θάνατο, με τη διαθήκη του, παρ'
όλο που είχε πέσει το πατρικό του σπίτι στο Κου-
κούλι θύμα σοβαρής ληστείας (στοίχησε την απώ-
λεια τριών χιλιάδων χρυσών λιρών). Αυτός ήταν κι
ο λόγος που πέρασε τα τελευταία του χρόνια στα
Γιάννενα. Κληροδότησε με δωρητήριο έγγραφο
κατάθεσή του στην Εθνική Τράπεζα υπέρ του χωρι-
ού του για να βοηθούνται οι φτωχοί, πληρώνεται
ένας δεύτερος παπάς, συντηρείται μαζί με το σπίτι
του και το οικογενειακό γεφύρι, επισκευάζονται οι
δρόμοι και οι βρύσες, να μισθοδοτείται ένας ιεροκή-
ρυκας πτυχιούχος της Θεολογικής Σχολής που θα
περιόδευε το Ζαγόρι και θα δίδασκε. Φρόντισε τέ-
λος ακόμη να φτάσουν μεγάλα ποσά στο ναό της
Κοίμησης της Θεοτόκου Κουκουλίου, στο νοσο-
κομείο Χατζηκώστα, στη Ζωσιμαία Σχολή, στο Α-
ριμανδρειό και την Αγία Αικατερίνη. Ο Ευγένιος
Πλακίδας πέθανε αρχές του 1919 στα Γιάννενα.⁹

Απέναντι από το Κουκούλι, στην άλλη μεριά της
χαράδρας του Βίκου, βρίσκεται το Μονοδέντρι, πα-
τρίδα της μεγάλης και αρχοντικής οικογένειας των

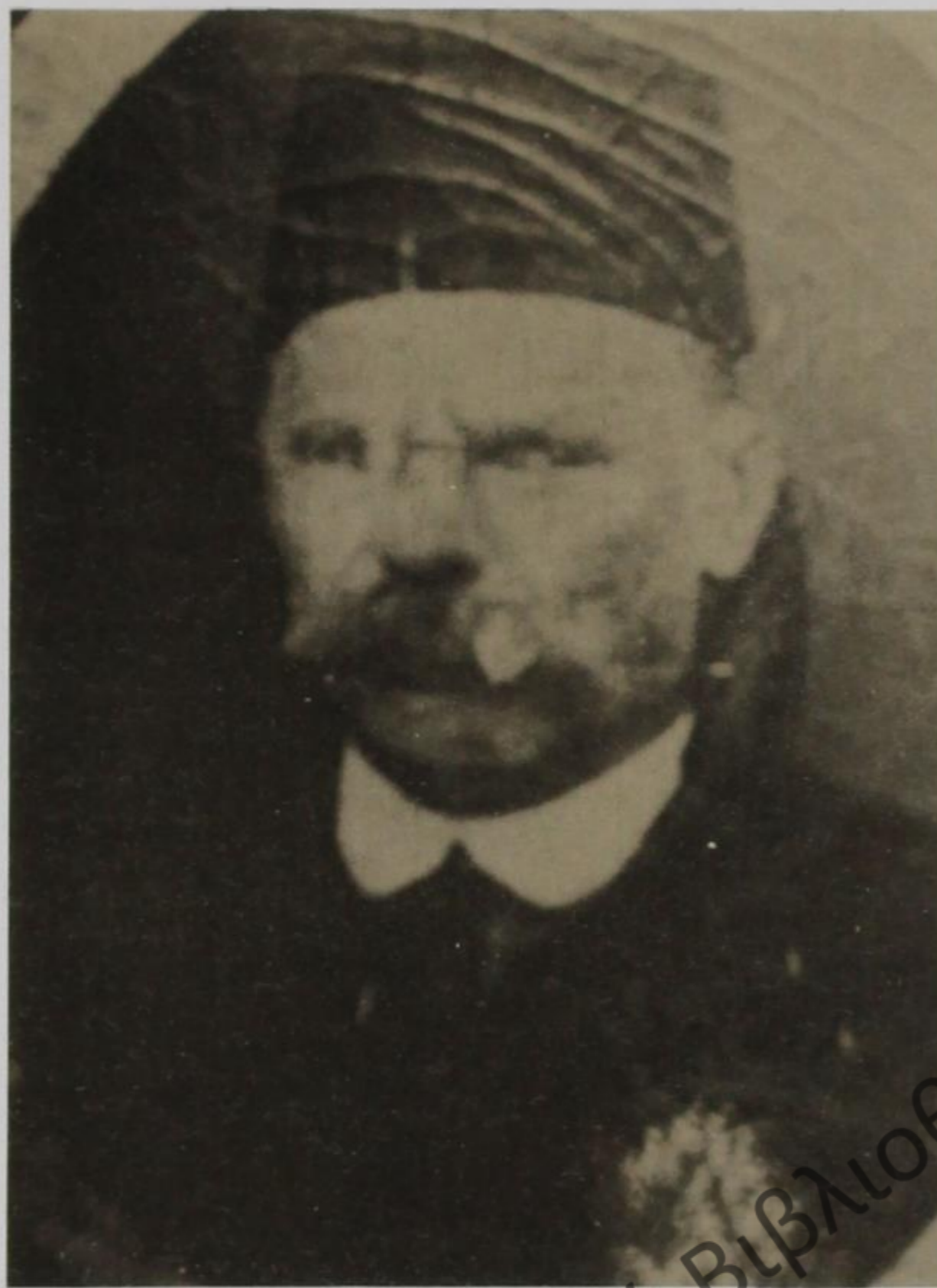

8. Γεώργιος Καραγιάννης, από το Πεκλάρι (Πηγή) Κόνιτσας.

Μισιαίων. Αρχίζοντας από παλιά, προεπαναστατικά, τα μέλη της ενεργήσαν πολλές φορές και με διάφορους τρόπους το Ζαγόρι. Το 1412 κιόλας, έχτισαν στο φρούρο της χαράδρας την Αγία Παρασκευή, ανακαίνισαν τον Άι-Γιώργη του Μονοδεντρίου το 1528, ανιστόρησαν τον τρούλο της εκκλησίας του Άι-Μηνά στα 1733, όπως και της Παναγίας στη Βίτσα. Όχι λίγοι από τους Μισιαίους, διετέλεσαν και γενικοί Προεστώτες του Ζαγοριού, προστατεύοντας και προεκτείνοντας ακόμη περισσότερο τα ειδικά προνόμια της περιοχής. Ένας μάλιστα απ' αυτούς, ο Αλέξιος Μ. Μίσσιος, ανέλαβε και χρηματοδότησε την κατασκευή δύο από τα πιο σημαντικά γεφύρια του τόπου. Να πώς το περιγράφει στα «Αγαθοεργήματα - Β'», σελ. 80, ο Λαμπρίδης: «... τεχνικώτατα ως επί το πλείστον και βαρύτιμοι επί των τριών του Ζαγοριού ποταμών εκτίσθησαν γέφυραι. Και επί μεν του Αώου ποταμού μίαν μόνον να μνημονεύσωμεν ενταύθα έχομεν, την της Βωβούσης, ην φκοδόμησεν (1748) ο άρχων Αλέξιος Μιχ. Μίσσιος και ην επεσκεύαζον οι απόγονοι αυτού μέχρι προ τριών δεκαετηρίδων...». Και λίγο παρακάτω, πάντα στην ίδια σελίδα, απαριθμώντας όλα τα γεφύρια του Ζαγοριού, σημειώνει και τη δεύτερη γέφυρα που ας σημειωθεί πήρε και το όνομα του χορηγού της: «... η μεταξύ

των κωμών Κουκούλιον και Βίτση παρά τω εκει υδρομύλω του Μίσσιου (1748)...».

Θα παραμείνουμε λίγο ακόμη στο Ζαγόρι, και πιο συγκεκριμένα στο χωριό Βραδέτο, για να γνωρίσουμε μια ακόμη ιστορική και ευεργετική για τον τόπο οικογένεια. Πραγματικά, πολλαπλά ωφέλησαν τα Ζαγοροχώρια οι Κοντοδημαίοι, και ειδικότερα τα δυο αδέρφια, Νούτσος και Τόλης Κοντοδήμος, με τις σοβαρές θέσεις που κατέκτησαν. Ο πρώτος, ο Νούτσος δηλαδή, ή Ιωάννης, πάνω στη Βλαχιά, πέτυχε κάνοντας τον έμπορο και κέρδισε πολλά. Όταν γύρισε στην πατρίδα, πλούσιος πια, διορίστηκε γενικός του Ζαγοριού προεστός και αποχτήσε τέτοια μεγάλη δύναμη, σε σημείο που να επιρραάξει κι αυτόν ακόμα το Σουλτάνο. Δυστυχώς όμως, αυτό το «φλάμπουρο του Ζαγοριού και άστρι των Γιαννίνων», με τα τόσα πολλά κοινωφελή έργα, έμελλε να πέσει θύμα βολοφονίας από τη χήρα του τούρκου τοποτηρητή Σουλεϊμάν.

Ο άλλος αδελφός, ο Τόλης Κοντοδήμος, μορφωμένος σε μεγάλο για την εποχή βαθμό, διετέλεσε από το 1766 διερμηνέας της Γαλλικής Πρεσβείας στην Πόλη. Συμμερίστηκε την τάση για αγαθοεργίες του αδελφού του και συμμετείχε και αυτός, όσο μπορούσε, σε κοινωφελή έργα. Οι σημαντικότερες όμως ίσως ενέργειες των δύο αδελφών για το κοινό καλό, θα πρέπει να θεωρηθούν η χρηματοδότηση εκ μέρους τους τριών γεφυρών στον χώρο του κεντρικού Ζαγοριού. Να πώς εντοπίζει και μας τις συστήνει ο πάντα παρατηρητικός Λαμπρίδης (Αγαθοεργήματα - Β', σελ. 80):

- «...»
-) η μεταξύ των κωμών Σωποτσέλιον, Κουκούλιον και Μπάγια εκ μιας και μόνης αψίδος αποτελούμενη παρά του εκ Βραδέτου Νούτσου Κοντοδήμου (1750).
 -) η μεταξύ των κωμών Κουκούλιου και Μπάγιας εν τη θέσει Κουσιάργια παρά του Νούτσου Κοντοδήμου (1764) κτισθείσα.
 -) η μεταξύ των αυτών κωμών και ανατολικότερον της ειρημένης παρά του Τόλη Κοντοδήμου (1753)
- «...»

Στο σημείο αυτό, θα θέλαμε να μνημονεύσουμε και δύο ξεχωριστούς Καπεσοβίτες άρχοντες, το Νούτσο Καραμεσίνη και το γιού του Αλέξη Νούτσο, που με αρκετά έξοδα επισκεύασαν, δύο φορές, το πρώτο απ' τα γεφύρια που παραπάνω ανέφερε ο Λαμπρίδης. Υπάρχουν βέβαια σήμερα και μερικοί που υποστηρίζουν, ότι τούτοι (ο Καραμεσίνης κι ο Νούτσος) δεν επισκεύασαν απλώς το συγκεκριμένο γεφύρι, αλλά το έχτισαν απ' την αρχή. Όπως και νά 'χει πάντως το πράγμα, φαίνεται πως ο Αλέξης

8. Κώστα Κρυστάλλη: Οι Βλάχοι της Πίνδου, στο «Απαντα» (Επιμέλεια Πολύβιου Βοβολίνη), σελ. 518.

9. Για τον Ευγένιο Πλακίδα και τους άλλους Πλακιδάιους, βλέπε, Κώστα Λαζαρίδη: Η Διαθήκη του Ευγένιου Πλακίδα και το Κουκούλι Ζαγοριού, Γιάννινα 1969.

Νούτσος σίγουρα χρηματοδότησε πρώτος τουλάχιστον ένα άλλο γεφύρι, αυτό ψηλά στο Σκαμνέλι, το 1812.

Ο Γεώργιος Βίκας, ή Μπίκας, γεννήθηκε στο ζαγορίσιο χωριό Τσεπέλοβο, αρχές του προηγούμενου αιώνα. Παρ' όλο που οι πλουσιοπάροχες δωρεές του με αποδέκτη το πανελλήνιο δίκαια τον κατέταξαν στην τάξη των μεγάλων, των εθνικών ευεργετών, έμεινε περισσότερο γνωστός από τη χρηματοδότηση και τη μετέπειτα μέριμνα για συντήρηση του περιήφημου, εξαφανισμένου σήμερα, γεφυριού του **Λυκόστομου**. «... ανωκοδώνησε (1861) δια 477.000 γρ. ο εκ. Τσεπελόβου μέγας του έθνους ευεργέτης Γεώργιος ο Μπίκας...» μαρτυρεί ο Λαμπρίδης στα «Αγαθοεργήματά» του, Μερ. Β!, σελ.9. Έφυγε νέος για την Οδησό, όπου εμπορευόμενος πλούτισε πολύ. Πατριώτης και φιλόανθρωπος όπως ήταν, σχεδόν αμέσως άρχισε να στέλνει, κάθε χρόνο, από 5.000 γρόσια στους φτωχούς του χωριού του, που, εξ αιτίας χρεών, κινδύνευαν να χάσουν το σπίτι τους, συνηθισμένο τότε γεγονός. Ήταν αυτό η αρχή των ευεργεσιών του που έμελλε να συνεχιστούν σ' όλη του τη ζωή και να κορυφωθούν με τη διαθήκη του. Πρόχειρα θυμόμαστε: αποστολή βιβλίων για σύσταση βιβλιοθήκης στο χωριό, χρημάτων για διατήρηση Παρθεναγωγείου, μεγάλη βοήθεια στο Πανεπιστήμιο, την Φιλακπαιδευτική Εταιρεία, το Αμαλίειο Ορφανοτροφείο, το νοσοκομείο της Αθήνας, το Γηροκομείο, πράξεις που τελικά του χάρισαν το παράσημο των Ταξιαρχών του Σωτήρος. Πέθανε στην Οδησό στις 28 Ιουνίου του 1868.

Ομολογούμε πως εδώ, είπαμε ελάχιστα για το Γεώργιο Μπίκα, και σχεδόν τίποτα για τη σχέση του -πραγματικά ενδιαφέρουσα - με το γεφύρι του **Λυκόστομου**. Έγινε όμως έτσι, γιατί στα επόμενα υπάρχει ειδικό κεφάλαιο για αυτήν ακριβώς τη σχέση, που μάλιστα εκτός των άλλων αφήνει έμμεσα πλην χαρακτηριστικά να προδοθεί η πονηρή συμπεριφορά όχι και τόσο λίγων επιτήδειων που στην ανέγερση σημαντικών έργων - τέτοια θεωρούνταν τα γεφύρια - έβλεπαν ευκαιρία για εκμετάλλευση και προσωπικό πλουτισμό.

Και κάπου σ' αυτό το σημείο ας σταματήσουμε. Θα μπορούσε βέβαια να συνεχιστεί για πολύ ακόμη τούτη η εξιστόριση του βίου μικρών και μεγάλων Ηπειρωτών ευεργετών, που ανάμεσα στα «... άλλα καλά που κάμαν, φτιάξαν και γιοφύρια» - ας είναι καλά ο Λαμπρίδης που φρόντισε να διασώσει τα ονόματά τους. Όμως δεν είναι αυτός ο σκοπός μας. Με τις πεντέξι - γιατί όχι τυχαίες - βιογραφίες που παραθέσαμε, θελήσαμε να φανεί το όλο κλίμα, η φορτισμένη ατμόσφαιρα, στην οποία η οικονομική τότε αναλαμπή και η πατριδολατρεία του Ηπειρώτη μπόρεσαν σιγά-σιγά να μετατρέψουν τις πρόχειρες

και επικίνδυνες ξυλοδεσιές σε πανέμορφα και αιώνια πετρογέφυρα. Με λίγα λόγια, εξασφάλιζε τιμή και δόξα όποιος - με, ή χωρίς άλλες ευεργεσίες -ξόδευε για να χτιστεί ένα στέρεο γεφύρι. Παραμένει ενδεικτικό το περιστατικό του Θιακογιάννη, ήρωα και χορηγού της τελευταίας κατασκευής (17ος αιώνας) του γεφυριού της **Άρτας**, που ανάγκασε δικαστικώς το δανειστή του να δεχτεί το οφειλόμενο σ' αυτόν ποσό. Δεν ήθελε να μοιραστεί με άλλον τέτοια τιμή. Πολύ παραστατικά διηγείται ο Λαμπρίδης, «... ανεκαίνισε (τη γέφυρα της **Άρτας**) παντοπώλης τις Ιωάννης ή Θειακογιάννης, εδραιότατα ερείσας αυτήν επί δέκα και τριών αψίδων. Λέγεται ότι ούτος εις καδίσκους ελαίου, ούς εν τω λιμένι Κοπρίνης είχεν αγοράσει, εύρε χρυσόν, όνπερ μετά του στερήματος αυτού και γρ. 280 -δανεισθέντων αυτώ παρά τινός των προυχόντων οθωμανών Χούσου Μπέυ -εδαπάνησε προς ανακαίνισιν ταύτης. Άξιον δε πολλής σημειώσεως είναι, ότι ο Θειακογιάννης ηνάγκασε δικαστικώς τον δανειστήν αυτού να λάβη τα ειρημένα 280 γρ. και τρύπο, διότι ο Χούσου Μπέυς απειποιείτο την παραδοχήν αυτών, ίνα συμμετέχη και αυτός της αγαθοεργίας ταύτης...». (Αγαθοεργήματα, Β, σελ. 158).

Κοινωνική καταξίωση λοιπόν η χρηματοδότηση της κατασκευής ενός γεφυριού, γεγονός που συμμερίστηκαν και επεδίωξαν και οι ίδιοι οι Τούρκοι, κάποτε κι αυτοί ακόμη οι ληστές που καταδιώκονταν από τις αρχές. Όσον αφορά τους πρώτους, τους αλλόθρησκους χορηγούς, ο Λαμπρίδης έσωσε αρκετών τέτοιων τα ονόματα — Λουφτίτ Πασσάς, Μουσταφά Αγάς (Σπανός), Αζίζ Αγάς, Μπαλκίζ Χανούμ, Καμπέρ Αγάς, Αληζότ Πασάς, Χασάν Μπέης, Αλή Πασάς, Μουσταφά Τζανέτης, Αχμέτ Κουρτ Πασιάς. Για τους δεύτερους, τους ληστές, είναι γνωστή η χειρονομία του περιβόητου Νίκου Ζάμπρου, που το 1854, με έξοδά του, χτίστηκε στο Βόιο το γεφύρι της **Χρυσανγής**. Ο ίδιος επέβλεπε το χτίσιμο κρυμμένος, λένε, πίσω από κοντινό νερόμυλο.

Μέχρι και στο δικό μας - τουλάχιστον στις αρχές του - αιώνα, οι Ηπειρώτες δεν έπαψαν να δωρίζουν για να στηθεί κάποιο γεφύρι, αφήνοντας μ' αυτό τον τρόπο το όνομά τους στο χρόνο. Δεν υπήρχε βέβαια πια ο Λαμπρίδης να το περάσει στην ιστορία γραπτά, αλλά φρόντισε δίκαια για την υστεροφημία τους η παράδοση. Όλοι ξέρουν σήμερα, για παράδειγμα, στην Πηγή της Κόνιτσας, το παλιό Πεκλάρι, πως όταν επέστρεψε «καζαντισμένος» ο συγχωριανός τους Γεώργιος Καραγιάννης από τη Βλαχιά - μετά το 1900 - ανάμεσα στα άλλα καλά που έκανε, ήταν να ξοδέψει και για το γεφύρι δίπλα από το χωριό. Ο ίδιος πλήρωσε για να χτιστεί και το άλλο, έξω από την Κόνιτσα, στη θέση «Μπούση», το λεγόμενο γεφύρι της **Τοπόλιτσας**(1906).

Εικ. 8.

Δημόσια Κεντρική Βιβλιοθήκη Κόνιτσας

ΕΝΑΣ ΓΕΦΥΡΑΣ ΘΥΜΑΤΑΙ...

Καθώς ήταν χειμώνας, το σκοτάδι άρχισε να πέφτει από πολύ νωρίς. Στρίβοντας στο Καλπάκι, είχαν κιόλας ανάψει τα πρώτα φώτα. Στο Δελβινάκι που φτάσαμε μισή ώρα αργότερα, κανονικό βράδυ πια, άρχιζαν στα καφενεία οι πρώτες παρτίδες τράπουλας, ακουγόταν κι ένα τάβλι. Επαληθεύσαμε την κατεύθυνση και συνεχίσαμε βιαστικοί για την Πωγωνιανή.

Το χωριό, παραμεθόριο, μια ανάσα από την Αλβανία, μέσα σε έντονη ψύχρα, ηρεμούσε αναγκαστικά. Στη μικρή πλατεία, στο κέντρο του, συναντήσαμε παρ' όλα αυτά, μερικούς, που προθυμοποιήθηκαν να μας βοηθήσουν. Ψάχναμε τον Πασχάλη το Ζούνη, παλιό Πυρσογιαννίτη μάστορα, σήμερα στη δύση της ζωής του, κοντά στα ενενήντα του χρόνια. Αυτός άλλωστε ήταν κι ο λόγος που το ταξίδι μας, παρά το χειμωνιάτικο καιρό, δεν σήκωνε αναβολή. Ζούσε εδώ τώρα, στην Πωγωνιανή, την παλιά Βοστίνα, μαζί με την κόρη του και το γαμπρό του. Οι πληροφορίες τον έφερναν για φημισμένο γεφυρά, έναν από τους τελευταίους που βρίσκονταν ακόμα στη ζωή. Κάποιος άλλος, Θύμιος Βατσακαλής στ' όνομα, μάθαμε πως χαροπάλευε στο νοσοκομείο στα Γιάννενα.

Ένας μικρός ανέλαβε να μας δείξει το σπίτι. Άναξε η κόρη του με έκπληξη. Νιώσαμε την ανάγκη να δικαιολογηθούμε για το ακατάλληλο της ώρας, μα εκείνη ευγενικά μας πέρασε στο καθιστικό της για ένα γλυκό του κουταλιού. Εκεί, ο άντρας της μας μίλησε για την τελευταία ατυχία του παππού Πασχάλη, που πέφτοντας έξω, στην κληματαριά, είχε περάσει τις τελευταίες μέρες στο νοσοκομείο. Σήμερα τον είχαν φέρει και βρισκόταν ξαπλωμένος στο κρεβάτι του. Ακατάλληλη σίγουρα η στιγμή, μα η κόρη του μας ξάφνιασε ευχάριστα. Πήρε το αυτί του κυρ-Πασχάλη το σκοπό της επίσκεψής μας και προσπαθούσε να ντυθεί. Περάσαμε δισταχτικά στο δωμάτιό του.

Καθόταν στην άκρη του κρεβατιού του. Φαινόταν ήρεμος παρά την πρόσφατη περιπέτειά του. Σκαμμένο το πρόσωπό του, μα προπαντός τα χέρια του, από τα τόσα τα χρόνια. Πίσω από τα χοντρά γυαλιά του τα μάτια του μας έψαξαν. Μας χαιρέτισε βήχοντας... «Μη σας νοιάζει, δεν κουράζομαι εγώ...». Μας μίλησε ώρα πολύ. Με αρκετό κόπο. Ο λόγος του, όχι σπάνια, ξεστράτιζε. Μα δυσκολευόταν ο ειρμός της θύμισης, όχι και το κέφι... «πόσο χρονών

είμαι; Είμαι τώρα μικρός, ογδόντα οχτώ χρονών, ναι...» Κάπου-κάπου μια λέξη «...ναι, βέβαια...» επιβεβαίωνε τα όσα μόλις είχε πει. Σαν να τα κουβέντιαζε με τον εαυτό του. Να πειστεί κι ο ίδιος πως δεν ήταν όνειρο... «Άμα περνάνε τα χρόνια περνάνε και τα μνημονικά και τα αυτά... όλα. Βέβαια...». Όσο θυμόταν τη ζωή του δούλευε. Εδώ, στο Πωγωνί, και παραπέρα. Ουκρανία, Ρουμανία, Αυστραλία, Αθήνα. Μονάχα για Στρατό σταμάτησε. Τον πήρανε από το γιαπί... «ήμουν Βέροια, στο Μελίκι, φτιάχναμε την εκκλησία. Από κει με πήρανε στρατιώτη. Με το πρώτο σώμα στρατού μας γυρίζανε στη Μικρασία. Ε, τι να σου πω τώρα, παραμύθια...».

Τον πατέρα του τον θυμόταν με θαυμασμό, όπως άλλωστε όλα τα τσιράκια το μάστορά τους... «ήτουνε ο πατέρας μου μάστορας, κι εγώ μάστορας. Έμαθα την τέχνη. Από μικρός πήγαινα κοντά που ήταν ο πατέρας μου. Ο γέρος ο δικός μου ήτουνε ο πρώτος μάστορας. Δεν ήτουνε κανένας άλλος. Ο Γιάννης Ζούνης. Πρώτος, κανένας άλλος. Κι ο παππούς την ίδια δουλειά. Βασίλης Ζούνης αυτός. Μάστορας, δεν πήγε σκολειό...».

Από πολύ νωρίς έφτιαξε κι ο ίδιος μπουλούκι. Σημάδι αυτό ικανότητας, εκτίμησης στην τέχνη του. Πρωτομάστορας, βλέπεις, δεν γινόταν όποιος-όποιος. «Βέβαια, έφτιαξα δικιά μου ομάδα. Τώρα είχα πέντε μαστόρους, έτσι; Την άλλη χρονιά είχα τρεις, την άλλη χρονιά είχα δυο, την άλλη χρονιά είχα δέκα. Ήμουν επικεφαλής. Ναι. Ξεκινούσαμε με τα ζώα. Με ζώα πηγαίναμε, με ζώα ερχόμαστε. Ήτουνε τα μπουλούκια. Σε ποιο μπουλούκι δουλεύεις; Στου Πασχάλη παραδείγματος χάρη. Σε ποιο δουλεύεις; Στου Κωστάκη. Στου τάδε. Λέγανε του Πρωτομάστορα τ' όνομα. Και τσιεράκια είχαμε, να δουλεύουνε να μαθαίνουνε. Άλλα κουβαλούσανε με τα μουλάρια πέτρες, άλλα κουβαλούσανε με το πηλοφόρι λάσπη που χτούσαμε. Αυτό είναι. Ναι. Είχαμε πολλά εργαλεία. Είχαμε χτινιές, μπικούνια, πολλά. Αυτά τα φτιάχναν οι σιδεράδες. Ήτουνε απαραίτητοι στο χωριό. Καλέμια, βελόνια, χίλια δυο. Ο σιδεράς ήτουνε απαραίτητος. Φεύγαμε και πηγαίναμε μακρινά ταξίδια. Είχαμε σκληραγωγία μεγάλη. Δύσκολα χρόνια. Δύσκολα ήτουνε βέβαια. Τότες υπήρχανε Τούρκοι, τότες υπήρχανε κλέφτες, τότες υπήρχανε απ' όλα τα αγκάθια. Κατάλαβες;

9. Πασχάλης Ζούνης. Ο τελευταίος γεφυράς στην Πωγωνιανή του Πωγωνίου. Οκτώβρης του 1986.



Πολύ δύσκολα. Πάρα πολύ. Λοιπόν, έρχονται ένα βράδυ, ένας αποκηρυγμένος από τη Τζεριμέ, ένα χωριό πλάϊ, απ' τα Αγόρενα, και μας πήρανε ένα μουλάρι. Πέντε χιλιάδες! Και δώσαμε πέντε χιλιάδες και μας το φέραν το μουλάρι αυτό. Εκεί είμαστε όλοι μαστόροι. Τήρα, εγώ, του Παπαγιάννη το παιδί ο Γιάννης, ο Γαλάνης, ήτουνε δυο-τρεις άλλοι, ο Κολοβός, ήτουνε όλοι απ' την Πυρσόγιαννη. Ναι αυτοί ήτουνε. Φτιάχναμε και τις πέτρες. Εμείς όλα ε. Και μια στέρνα είχαμε με κουρασάνι που έφτιαχνε ο γέρος ο δικός μου. Στούμπιζε κεραμίδι, το κοσκίνιζαν, το κάναν λάσπη. Αυτό δεν ξεκολούσε ποτέ. Και ρίξαν και ασπράδι από αυγό για να το χρησιμοποιήσουν. Στο Νικολίτσι - δεν πήγες στο Νικολίτσι να δεις την εκκλησία; - ρίξαν στη στέρνα του χωριού ασπράδια για την εκκλησία...».

Και συνεχίζει το παραμύθι της ζωής του ο παππούς ο Πασχάλης ο Ζούνης, και δείχνει να τον συνεπαίρνει τούτη η αναδρομή. Πολλές φορές βήχας συνεχής τον διακόπτει και τον ταλαιπωρεί, μα αυτός δεν θέλει να σταματήσει. Θυμάται τόσα που έχτισε μέσα στο Πωγώνι και πιο έξω. Και σπίτια, και εκκλησίες, και καμπαναριά, και μύλους, απ' όλα. «... μας λέγανε Καρκαλάδες εκεί στην Αλβανία που φτιάχναμε μύλους. Εγώ, ο Φώτης ο Καλούδης, ο Γιάννης ο Παρδελώνας...».

Αλλά και στην Αθήνα δούλεψε αρκετά τα τελευταία του χρόνια. Θυμάται τη μάντρα στη Βιαμάξ που έκανε με κίτρινη πέτρα από το Καπανδρίτι, το Γηροκομείο στην οδό Κηφισίας που πελέκησε μια πέτρα του, τα τόσα πολλά τζάκια, τη δουλειά με τους άλλους Πυρσογιαννίτες κάτω στο Τουρκολίμανο όπου έσωσε και το διάδοχο τότε τον Κωνσταντίνο. «Φτιάχναμε ένα μέρος, δεν είναι εύκολο να πω, ένα μέρος που ήτουνε εκατό μέτρα επί εκατό. Ήτουνε θάλασσα και γίνηκε ξηρά. Του βασιλέως την εξέδρα κάναμε. Το παιδί του κόντεψε να πάει αποκάτω αν δεν ήμουνα εγώ. Ανέβαινε κει πέρα, γιατί ήτουνε στον ιστιοπλοϊκό όμιλο...».

Κάποτε φτάσαμε και στα γεφύρια. Συγκίνηση εδώ. Φαίνεται πως ήταν από τα έργα που αγάπησε πολύ ο κυρ-Πασχάλης, όσο κι αν τον ταλαιπώρισαν. Τα μυστικά τους τα έμαθε και αυτά κοντά στον πατέρα του, αλλά και από άλλους Πυρσογιαννίτες, φημισμένους σε τούτο το δύσκολο είδος... «Κιοπρού λέγανε το γιοφύρι παλιά, επί Τουρκίας. Ήτουνε δύσκολα να φτιάξεις το γιοφύρι. Πιο δύσκολα από

’να σπίτι. Πιο δύσκολα. Έμαθα στον πατέρα μου. Τον είχανε πάρει στην Κόνιτσα τρεις φορές, τέσσερες, να οδηγήσει εκεί τα γιοφύρια, να τα φτιάξουνε καλά. Οουου, έχει στην Κόνιτσα γιοφύρια, έχει πολλά. Στη στροφή, εκεί πάνω, στο δρόμο που είναι και δημόσιος, απάνω που πάμε για τα Τσαραπλανά, είχανε, πως να σου πω, είχανε το συνεργείο παράγκα που δουλεύανε. Δούλευαν οι μαστόροι εκεί που ήτουνε η δουλειά. Σ’ αυτή την παράγκα πήγαιναν να τρώνε, να φάνε, να πιούνε,... να πλερώσουνε. Εύρισκες να φας, μαγεριό. Οι μαστόροι αυτοί που δούλευαν αυτού, ήτουνε όλοι πιλικάνοι, καλοί μαστόροι. Όλα τα γιοφύρια τότε αυτού, τάχαν όλα καμωμένα οι Πυρσογιαννίτες, εργολαβι-



10. Το γεφύρι του Κουβαρά. Το έχτισε ο Πασχάλης Ζούνης το 1926.

κώς. Μη ψάχνετε να βρήτε κανένα, τίποτα. Όλα τα γιοφύρια τάχουνε κάμει οι Πυρσογιαννίτες. Πολύ μαστόροι, καλοί, μηχανικοί, να φτιάχνουν γιοφύρια και δυο γιοφύρια πάνω στ’ άλλο το γιοφύρι. Οι Τούρκοι; Όχι δεν φτιάχνανε γιοφύρια, δεν είχανε μυαλό για... Είχανε μυαλό για τουφέκι. Ναι. Αν πέφτανε τα γιοφύρια; Άμα δεν τα ’φτιανες καλά... Αλλά βρίζανε ύστερα. Γιατί να πέσει το γιοφύρι; Λόγω θεομηνίας, έβρεξε πολύ, ξέρω ’γω, πάγωνε, έπεφτε. Βέβαια...».

Μέσα στα τόσα που μας είπε κείνο το βράδυ ο παππούς ο Πασχάλης ο Ζούνης για τα Κονιτσιώτικα γεφύρια που φτιάξαν οι Πυρσογιαννίτες, δεν μπορούσε βέβαια να μην αναφερθεί και στο περι-

φημο γεφύρι του Φρόντζου, κάτω στον Αώο. Βρήκε μάλιστα κάποια στιγμή την ευκαιρία να ανταγωνιστεί, έτσι καλόκαρδα, και με τους Βουρμπιανίτες μαστόρους, αντιζηλία παλιά, που γέννησε τόσα έξυπνα ανέκδοτα «... όταν ήμουν μικρός εγώ το χαλάσαν, είχε έλθει ο... Τζαβήτης και του ’δωκε μια και έκοψε το θόλο. Το ’κοψε στη μέση, αλλά όχι κάτω-κάτω, κόψιμο μέχρι εκεί που ανοίγει μετά ο θόλος. Πήγα εγώ, πέρασα εκεί, από άκρη λιγάκι, σιγά-σιγά, και έφυγα, πήγα για τα Γιάννενα. Λέγανε ήρθανε οι Ιταλοί, λέει, και το είδαν το γεφύρι. Ναι. Θαύμασαν και οι Ιταλοί οι ίδιοι. Σου λέει, πως το ’χει αυτός καμωμένο, τόχει με το διαβήτη, να το φέρει στρόγγυλο. Μάλιστα λένε, λέγανε, αυτό το γιοφύρι χτίζανε από τη μια μεριά οι Πυρσογιαννίτες και από την άλλη μεριά χτίζανε οι Βουρμπιανίτες. Και αφού το φέρανε στο σημείο, στο κλειδί, λέει, έπεσε των Βουρμπιανιτών.

— Οι Πυρσογιαννίτες το λένε αυτό παππού;
— Αμ ποιος το λένε ...».

Τον ρωτήσαμε αν θυμόταν πόσα γεφύρια έφτιαξε αυτός ο ίδιος. Τα είχε λησμονήσει Έφτιαξε αρκετά, μας είπε. Φαίνεται όμως πως το γεφύρι εκείνο, κάτω στη χαράδρα του Κουβαρά, ανάμεσα Πωγωνιανή και Δολό, που έχτισε το 1926 με 1927, δεν το ξέχασε ποτέ. Αποτελεί το καμάρι του και μιλάει πάντα με αγάπη γι’ αυτό.

«Γιοφύρι έφτιαξα του Κουβαρά, κάτω στο ρέμα, εδώ, στο Δολό. Στο βαθύ το ρέμα έχει και γιοφύρι κάτω. Και έχω γραμμένο «επί Ελληνικής Δημοκρατίας ανηγέρθη» το γιοφύρι αυτό. Τότε που ήτουνε οι γερουσιασται, 1926-27, τότε. Ήμουνα επικεφαλής τότε. Εγώ δούλεψα μέχρι που ’φερα στο ίσιο πάνω. Γιατί πάνω είχαμε ρίξει αυτό, κάναμε θόλο και το γεμίσαμε, φτιάχναμε ασβεσταριά, όχι μπετό, με πέτρες. Φτιάχναμε σκαλωσιές. Δεν είχε πολύ νερό. Χτίζαμε όταν σταματούσε. Κάναμε σχέδιο; Όχι. Το σχέδιο μας το ’φεραν τότες, ήτουνε ένας έπαρχος τότες. Πώς τους λέγαν τους επάρχους; Έπαρχος ήτουνε. Ήτουνε κι ο γραμματεύς να πούμε του επάρχου. Να χτίσουμε ένα γιοφύρι είπε, τέτοιο, αυτό εδώ, κατά αυτό τον τρόπο. Μ’ ένα τόξο. Είχε κάποιο Μελιγκάνο κουτσό που ’ναι στα Γιάννενα. Ήτουνε μηχανικός. Ναι. Εξ αδιαιρέτου οι μαστόροι. Ήτουνε οι μαστόροι πότε πέντε, πότε τέσσερις, πότε τρεις, πότε κι ένας. Χτούσα μοναχός μου. Δούλεβα και μόνος. Όχι, όχι τσιμέντο. Ασβέστη. Ασβέστη και πέτρα. Αυτό το γιοφύρι ήτουνε τότες!... Είχε έλθει ο έπαρχος σας λέω μαζί με το μηχανικό και το βγάλανε ότι αυτό ήτουνε πάνω από πενήντα χιλιάδες δραχμές. Τότες, το 1927. Τι λες του λέω - πρόεδρος που ήτουνε τότες ένας Σκούλας - το ’χουμε λέω 16.000 δραχμές. Τι λες μωρέ, 16.000 δραχμές αυτό το γιοφύρι; Θαύμασε κι αυτός. Για την τιμή που είπαμε. Φάνηκε πολύ φτηνό. Ναι. Πόσο καιρό κάναμε; Τι να σας πω τώρα. Αρχίσαμε

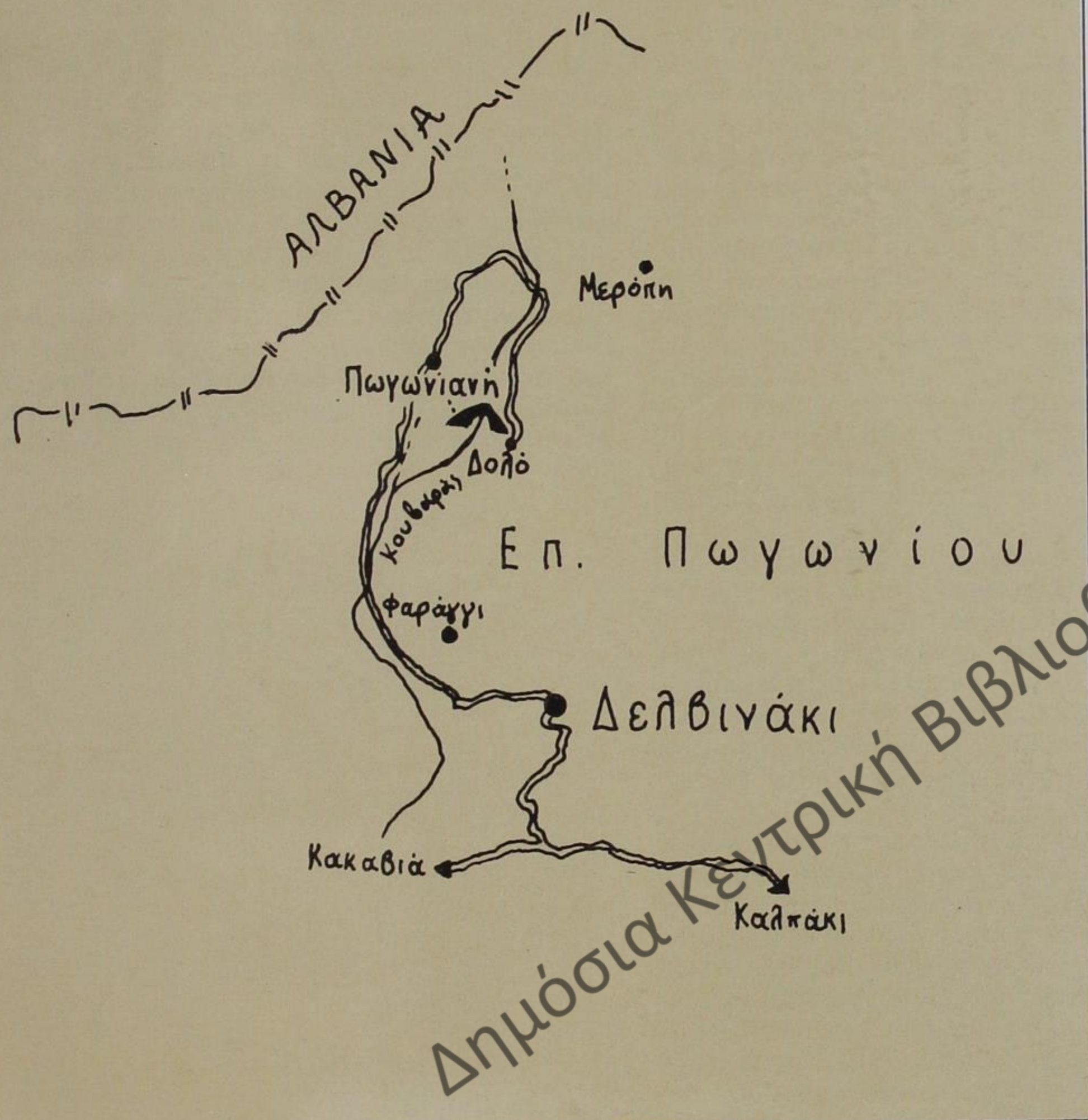

11. Στο Πωγώνι, κοντά στα αλβανικά σύνορα.

τέτοιο καιρό. Δούλενα εγώ μονάχος μου. Νοέμβρης, Δεκέμβρης. Δούλενα μονάχος στο γιοφύρι, αλλά επειδής ήτουνε χειμώνας, πάνω ήτουνε έτσι οι βράχοι, και οι πέτρες, μόλις έβγαινε ο ήλιος, κυλούσαν και ερχόνταν οι πέτρες κάτω. Πέφτανε οι πέτρες. Γιατί ήτουνε ο ήλιος, ξεπάγωνε και πέφτανε οι πέτρες κάτω. Είναι μια χαράδρα, είναι πολύ βαθύ. Αυτή είναι πολύ επικίνδυνη. Το γιοφύρι αυτό είναι μέσα στη χαράδρα. Θα το δεις, έχει και γράμματα από το πάνω μέρος, άμα πας. Από το πάνω μέρος έχω υπογραφή μου. «Επί Ελληνικής δημοκρατίας ανηγέρθη το χίλια εννιακόσια τόσο». Γράφω πάνω, αλλά είναι κλαριά και αυτά και... Δεν θυμάμαι αν έβαλα το όνομά μου. Σ' άλλα που 'φτιαξα, σε πολ-

λά, το 'βαζα. 'Ητουνε δύσκολα να φτιάξω το γιοφύρι. Πιο δύσκολα από 'να σπίτι. Πιο δύσκολα. 'Επρεπε να 'χεις ξύλα, να κάνεις το τόξο, το βόλτο να πούμε, με τα ξύλα, να βάλεις άλλες κέντες εκεί πέρα στο βόλτο και απάνω να ρίξεις τα πέταβρα να πούμε, για να πάρεις να το χτίσεις απάνω. Μετά τα αφαιρούσαμε τα ξύλα αυτά. Μάλιστα. Χτούσαμε ύστερα απάνω πέτρες, με πέτρες, και ερχόμαστε στο κλειδί. Μάλιστα. Εκεί στις Γούβες, στο γιοφύρι αυτό που λέμε τώρα, στου Κουβαρά αυτό, έχω δυο πέτρες, τη μια από τη μια μεριά και μια από την άλλη, δυο, και δυο από τούτη τη μεριά τέσσερις πέτρες, δηλαδή μονοκόμματα εννοώ. Μεγάλες πέτρες. Κάλυπτε ασ πούμε το ήμισυ. Τις πέτρες όλες τις βγάλανε κάτι οθωμανοί που ήτουνε εδώ αρβανίτες, επί τόπου, εκεί κοντά στο γιοφύρι, από κει μεριά. Ναι. Αν δούλεσα σ' άλλα γιοφύρια; 'Ένα, δύο... δε θυμάμαι. Αυτό ήτουνε επικίνδυνο, γιατί κυλούσαν οι πέτρες απάνω κάτω. Ξεπάγωναν και μια - μια ερχόνταν κάτω. Για τα αυγά; Το χωριό 'κανε κουμάντο. 'Εφερε στη στέρνα. Ναι. Γιορτή; Κάναμε, πως. Όταν τελειώσαμε. Με το χωριό. Με το Δολό, απέναντι. Γλέντι με φαγητά κι αυτά. Βέβαια...».

Την άλλη μέρα, πρωί - πρωί, ευτυχώς με λιακάδα, πήραμε το δρόμο για το Δολό. Σ' ένα τέταρτο, είκοσι λεπτά, είμαστε εκεί. Από αυτό το χωριό θα κατεβαίναμε πιο εύκολα στο φαράγγι του Κουβαρά να δούμε και εμείς, από κοντά, το γεφύρι που έφτιαξε στα νειάτα του ο Πασχάλης ο Ζούνης. Κυριακή λοιπόν, μόλις μετά τη λειτουργία, και εμείς, στη σκία του Αϊ-Νικόλα, να γνωρίζομαστε με τους ντόπιους πίνοντας ουζάκι. Μας πρότεινε να μας οδηγήσει κάτω στο γεφύρι, ο Σπύρος ο Παγούνης, δάσκαλος σήμερα στη Γλυφάδα, που παραθέριζε, όπως κάθε καλοκαίρι, στο χωριό του.

Φτάσαμε στην άκρα, στο «φρύδι» της χαράδρας. Απότομη και βαθιά, την ηρεμούσαν ωστόσο, πρασινίζοντάς την, τα πολλά δέντρα που κάλυπταν τις πλαγιές της. Παρακάτω, ο Κουβαράς θα συναντούσε τον Γυφτοπόταμο και μαζί και οι δυο θα πέφταν, κοντά στην Κακαβιά, στο Δρίνο, να συνεχίζουν πια στην Αλβανία.

Κατεβαίναμε σιγά το απότομο μονοπάτι, προσέχοντας, μα και εξοικονομώντας δυνάμεις για την ανηφορική επιστροφή. Ο δάσκαλος, συγκινημένος, θυμόταν τούτο το δρομολόγιο πόσες φορές το είχε κάνει μικρό παιδί, τότε που μαζί με τους άλλους μαθητές του χωριού πήγαιναν για σχολειό απέναντι, στην Πωγωνιάνη, τότε Βοστίνα. Μας έδειχνε στις πλαγιές της χαράδρας τις γούβες, τις μικρές δηλαδή σπηλιές, που σκαρφάλωναν μέχρι εκεί για να παίξουν. Ακόμα θα υπάρχουν σκαλισμένα τα ονόματά τους, μα σήμερα αδύνατο να προσεγγίσεις. 'Όταν έφταναν κάτω στο ποτάμι, θυμάται, παρ' όλη την παιδική τους ηλικία, σοβάρευαν, συνειδητοποιώντας τον κίνδυνο. Και πέρναγαν προσεχτικά.

Εικ. 11.

Στα πολύ παλιότερα χρόνια, διηγούνται στο Δολό, μια γρια, η κυρά - Νονούλω, συνήθιζε, για να ζήσει, να μαζεύει καυσόξυλα και φορτωμένη άλλα αυτή, άλλα το ζώο της, να τα πηγαίνει στην Πωγωνιανή και να τα πουλάει. Δεν λογάριαζε όμως τόσο το μακρύ και δύσκολο μονοπάτι που συγκοινωνούσε τα δυο χωριά, όσο το πέραςμα του ποταμιού, που σαν έβρεχε γινόταν τρομερό ακόμα και στην όψη. Το έβαλε έτσι τάμα και πείσμα, η γιαγιά Νονούλω, μαζεύοντας ότι μπορούσε, κάνοντας σκληρές οικονομίες, να χτίσει κάποτε ένα μικρό γεφύρι, να γλυτώσει κι αυτή, κι όλος ο κόσμος, από την ταλαιπωρία. Και πραγματικά το κατόρθωσε. Ακόμη και στις μέρες μας σώζεται, πιο πάνω βέβαια από το σημερινό, μισοκαταστραμένο πια από το χρόνο, αφού από τότε που έχτισε το δικό του ο Ζούνης το 1926, εκείνο λησμονήθηκε. Η μνήμη όμως της κουρασμένης κυρά - Νονούλως δεν έσβησε ακόμη.

Αλλά φαίνεται πως φτάναμε στο γεφύρι. Το φαράγγι είχε παραστενέψει, κι ο ήλιος δεν μπορούσε να μας ακολουθήσει περισσότερο. Τα δέντρα, πυκνά εδώ κάτω, μόλις επέτρεπαν να φαίνεται η κοίτη. Μέσα από τα φύλλα τους, στο βάθος, ξεχώριζες δύσκολα το γεφύρι. Διακρίναμε αρκετή από τη φιγούρα του, ενώ την άλλη μισή έμενε να τη μαντεύουμε. Μονάχα όταν φτάσαμε κοντά του μας αποκαλύφτηκε ολόκληρο. Και ήταν συνάμα όμορφο και τρομερό. Δεν είχε θα πείτε την επιβλητική σε μέγεθος και όψη μορφή άλλων γεφυριών, μα η θέση που έστεκε χτισμένο το έκανε τολμηρό και άρα σεβαστό! Ήταν φανερό το πόσο δύσκολα έπρεπε να είχε κατασκευαστεί! Πόσο θα κουράστηκε γι' αυτό ο

Εικ. 10. Ζούνης ο Πασχάλης

Περπατήσαμε τον επίπεδο διάδρομό του, περάσαμε στην άλλη όχθη και προσεχτικά κατεβήκαμε στο βάθος της κοίτης. Κάτω ακριβώς από το γεφύρι, είχε σχηματιστεί με τα χρόνια, μια πολύ βαθιά οβίρα, λάκκος δηλαδή από το στροβιλισμό του νερού του ποταμιού. Εκεί μέσα είχε πέσει, κατά το δάσκαλο, ένα άλογο φορτωμένο δέρματα επειδή σκόνταψε το πόδι του σ' ένα ξύλο της λιάσας, της ξύλινης με άλλα λόγια κατασκευής που εξυπηρετούσε παλιά, προτού ακόμα χτιστεί το πέτρινο γεφύρι. Ευτυχώς ο αγωγιάτης πρόλαβε να συγκρατηθεί επάνω, αλλά και το άλογο, τυχερό, έπεσε ανάποδα πάνω στα δέρματα και σώθηκε. Γεφύρι, οβίρα, οι απόκρημνες όχθες του φαραγγιού, κοράκια που έκραζαν πάνω από τα κεφάλια μας, παρά την αναπάντεχα καλοκαιρινή ημέρα, συνέθεταν ένα θέαμα τρομερό. Πώς θα ήταν άραγε εδώ μέσα μια άγρια χειμωνιάτικη μέρα; Ο δάσκαλος κούνησε το κεφάλι του με νόημα.

Από κάτω, για αρκετή ώρα, συνεχίσαμε να περιεργαζόμαστε τούτο το πέτρινο γεφύρι του **Κουβαρά** με δέος και προσοχή. Δεν ακουμπούσαν τα άκρα του στην κοίτη. Η καμάρα του έσβηνε, έξυπνα, πιο πάνω, στις δύο πέτρινες όχθες, εκμεταλλευόμενη το

υπερβολικό στένωμα του φαραγγιού. Η επιγραφή έλειπε. Την έσπασαν όταν τέλειωσε η δημοκρατία. Δυο δοκάρια, απομεινάρια της σκαλωσιάς του Ζούνη, έστεκαν ακόμα χωνεμένα μέσα στο σώμα του γεφυριού. Λες και τέλειωσε χθες. Λες και το ποτάμι, ήρεμο, δεν ανέβηκε ποτέ ψηλά, μέχρι να σκεπάσει κι αυτόν ακόμα το διάδρομο διάβασης σαν έλυωναν τα χιόνια. Θυμηθήκαμε άλλη μια φορά τον κυρ-Πασχάλη και τα λόγια του. Προσπαθούσε χθες να συγυριστεί, να φορέσει πάνω από την πυτζάμα το σακκάκι του και βέβαια την τραγιάσκα του, για να βγει καλή φωτογραφία. «... ήσαντε και ωραία χρόνια. Ναι, ναι βέβαια. Άκου δω, εμείς και τα χρόνια φαίνονται πως είμαστε δω, και τα έργα φαίνονται πως είμαστε δω. Να τα μάθετε σεις τώρα, να τα λέτε σ' άλλουνούς, παρακάτω...».

Εμείς φωτογραφήσαμε χθες βράδυ τον Πασχάλη Ζούνη στην Πωγωνιανή, σήμερα το πρωί το γεφύρι του στο Δολό. Και των δυο τους οι εικόνες, θα αποτελούν πολύτιμες για μας μαρτυρίες εκείνου του χειμωνιάτικου ταξιδιού μας στην Ήπειρο του 1986.

10. Το ταξίδι αυτό πραγματοποιήθηκε στις 10, 11 και 12 Οκτώβρη του 1986.

Δημόσια Κεντρική Βιβλιοθήκη Κόνιτσας

Η ΠΥΡΣΟΓΙΑΝΝΗ, Ο ΖΙΩΓΑΣ ΦΡΟΝΤΖΟΣ ΚΑΙ ΤΟ ΓΕΦΥΡΙ ΤΟΥ ΣΤΗΝ ΚΟΝΙΤΣΑ...

Προχωρούσαμε για την Πυρσόγιαννη, κόντρα στο κατέβασμα του Σαραντάπορου, και στο μυαλό μας στριφογύριζαν συνέχεια τα λόγια του Πασχάλη του Ζούνη, «όλα τα γιοφύρια τότε αυτού, τάχαν όλα καμωμένα οι Πυρσογιαννίτες, εργολαβικώς. Μη ψάχνετε να βρήτε κανένα, τίποτα. Όλα τα γιοφύρια τάχουνε κάμει οι Πυρσογιαννίτες...».

Πόσο δίκιο είχε! Θα το επαλήθευε σε λίγο περίτρανα η επίσκεψή μας - πραγματικά έκπληξη - στο χωριό, σε σημείο που αν το ονομάζαμε χωριό των γεφυράδων, σίγουρα δεν θα υπερβάλαμε. Απλά θα το αδικούσαμε. Γιατί οι Πυρσογιαννίτες μάστορες δεν έχτισαν μονάχα γεφύρια, αλλά και περίφημα αρχοντικά σε κάθε γωνιά της βαλκανικής, εκκλησίες, μοναστήρια, τζαμιά, στρατώνες, όμορφες βρύσες, πανύψηλα εξαγωνικά καμπαναριά, ολόκληρο τον κόσμο, όπως δηλώνει έξυπνα το σχετικό ανέκδοτο.

Η Πυρσόγιαννη, στη δυτική Πίνδο, μερικά χιλιόμετρα πάνω από την Κόνιτσα, βρίσκεται σκαλωμένη στη δεξιά πλαγιά της χαράδρας του Σαραντάπορου, ακριβώς στη σκία της πέτρινης Σκράπας. Η θέα από κείνη τη θέση προς την ποταμιά είναι πραγματικά εντυπωσιακή. Τα καλντερίμια, τα λαλιά πέτρινα σπίτια, οι εκκλησίες, υποψιάζουν αρεσώς, με πρώτη ματιά, τον επισκέπτη για το κατελθόν του χωριού και τις ικανότητες των κατοίκων του.

Πρώτοι-πρώτοι κάτοικοι σε αυτό το μέρος, που διαδοχικά το είπαν Προσόγιαν, Πυρσόγιαν, Πυρσόγιαννη, πρέπει να ήταν, σύμφωνα και με τα γραφόμενα του δικηγόρου Πέτρου Φρόντζου¹¹, δύο μεγάλες κτηνοτροφικές οικογένειες, των Σουρλαίων και των Σεριφέων. Αρχικά, ανέβαιναν εδώ πάνω, αναζητώντας θερινές βοσκές για τα κοπάδια τους, μονάχα το καλοκαίρι, ενώ το χειμώνα συνήθιζαν να κατεβαίνουν στη Θεσσαλία. Τούτους τους δύο μεγαλοτσελιγκάδες βοηθούσαν, διατηρώντας βέβαια και δικά τους μικρότερα κοπάδια, άλλες οικογένειες, που κάποτε αποφάσισαν να εγκατασταθούν κι αυτές, όπως τα αφεντικά τους, μόνιμα εδώ. Ο πρώτος λοιπόν, μικρός συνοικισμός, απ' αυτή τη στιγμή, ήταν πια γεγονός. Φαίνεται όμως, πως ο ερχομός όλο και νέων οικογενειών, για διάφορες αιτίες, συνεχίστηκε για πολλά χρόνια, ακόμα και μετά την υποδούλωση στους Τούρκους, που τοποθετείται λί-

γο αργότερα από την πτώση της Κόνιτσας (1430). Έτσι, μετά την πάνω συνοικία που γιόρταζε του Αϊ-Σπυρίδωνα, σχηματίστηκε η κάτω γειτονιά με προστάτη της αυτή τον Αϊ-Μηνά, κι ακολούθησαν αρκετές άλλες. Όλοι οι συνοικισμοί, που ο καθένας είχε και το δικό του αρχηγό, ενώθηκαν σ' ένα χωριό, μετά από χρόνια, μάλιστα με πρωτοβουλία του ίδιου του κατακτητή, που βέβαια τον συνέφερε να μαζεύει εύκολα και μαζικά τους φόρους. Έτσι, στα τέλη του 17ου αιώνα, βρίσκουμε την Πυρσόγιαννη υπολογίσιμια χωριό, να απαριθμεί πάνω από 200 οικογένειες.

Όλα αυτά τα χρόνια, οι κάτοικοι, συνέχιζαν να ασχολούνται βασικά με την κτηνοτροφία και μόνο περιστασιακά, έτσι για να αυξήσουν κάπως το εισόδημά τους, καλλιεργούσαν και τα λίγα, αδύνατα σε απόδοση, γύρω τους χωράφια. Κάτοικοι όμως καινούργιοι όλο και έρχονταν: από τη Μακεδονία, τη Νάουσα, τα παραλία του Ιονίου και της Αδριατικής, την Αιτωλοακαρνανία. Η επιβίωση λοιπόν με το πέρασμα του χρόνου άρχισε να γίνεται όλο και πιο δύσκολη. Η κτηνοτροφία άρχισε να μειώνεται, ενώ ο γεωργικός κλήρος με τις διαδοχικές διαιρέσεις έχασε την απόδοσή του. Έπρεπε αναγκαστικά, έτσι, να αναζητηθούν καινούργιες απασχολήσεις, άλλα πιο προσοδοφόρα επαγγέλματα. Τότε λοιπόν ήταν που στράφηκαν προς τις οικοδομικές εργασίες, επαγγελματικά πια, γιατί δε σταμάτησαν ποτέ να φτιάχνουν μόνοι τους τα σπίτια τους, ή να χτίζουν πεζούλια για να συγκρατούν το χώμα των χωραφιών που έφευγε συνέχεια κατά το ποτάμι. Κάπως έτσι η Πυρσόγιαννη - μα και τα υπόλοιπα χωριά της περιοχής που είχαν την ίδια μοίρα - κατέληξε να γίνει ξακουστό μαστοροχώρι και να γράψει τη μικρή της αλλά πολύτιμη ιστορία στο κεφάλαιο της λαϊκής μας αρχιτεκτονικής.

Για να χτίσουν, να φέρουν μόνοι τους σε πέρας κάποιο έργο που θα αναλάμβαναν, αναγκάζονταν να συγκροτήσουν μια ομάδα από ειδικευμένους τεχνίτες μα και απλούς εργάτες. Οι ομάδες των μαστόρων, οι παρέες ή κομπανίες, τα συνάφια αυτά της δουλειάς που έμειναν περισσότερο γνωστά σαν μπουλούκια, άφηναν το χωριό την εποχή της «διώχνω», άνοιξη δηλαδή, και αφού κοπίαζαν δουλεύο-

12.
Πυρσόγιαννη.
Ο πάνω
μαχαλάς,
Σουγκαράδες,
το 1924.

Εικ. 12.

11. Πέτρου Ι. Φρόντζου: Η Παιδεία στην Πυρσόγιαννη επί Τουρκοκρατίας, Αθήνα 1980.

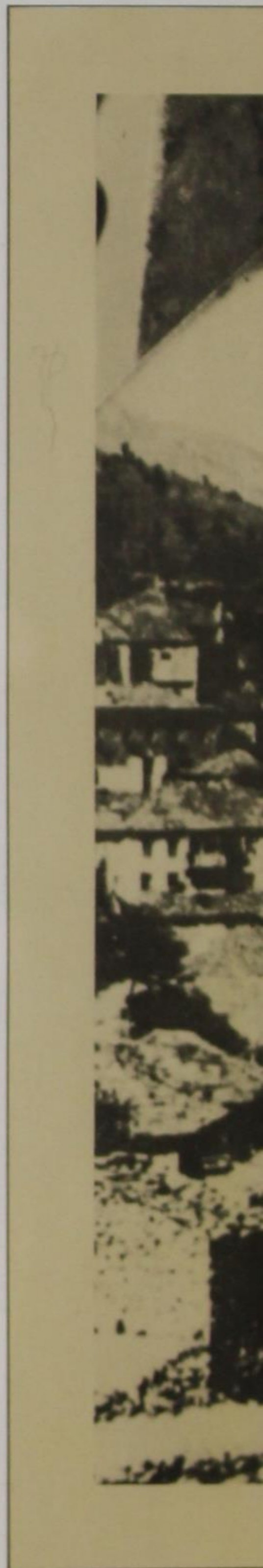



ντας στα ξένα με χίλιες δυο στερήσεις, επέστρεφαν πίσω ξανά το φθινόπωρο. Αξίζει να αφήσουμε ένα μάστορα της Πυρσόγιαννης, το Γιάννη το Μαυρομάτη, να μας μιλήσει γι' αυτά τα μπουλούκια, τις προετοιμασίες τους πριν το ξεκίνημα, αλλά και την ίδια τη διαδικασία της αναχώρησης¹²...

«Κάθε μπουλούκι μαστόρων Πυρσογιαννίτικο, είχε και την περιοχή του που ταξίδευε τακτικά κάθε χρόνο, μόλις έπαιρνε λίγο η άνοιξη και συνήθως μετά τις Τυρινές αποκριές, και την Καθαρή Δευτέρα, μέχρι τον Άη Θόδωρο. Ο Αριστείδης Μπαλτάς στα Πωγώνια, ο Αντώνης Ντούκας προς την Λάβδανη - Κεράσοβο, ο Γιώργος Πετσίνης στην Πλεσίβιτσα, οι Καραγκιοζαίοι στην Παραμυθιά - Φανάρι κ.ο.κ. Οι παρέες αποτελούνταν συνήθως από αδερφοξάδερφα του Πρωτομάστορα κι αν περισσευε θέση έπαιρναν και κανένα άλλον λίγο πιο ξένο. Πάντως χωριανό. Σπανίως από άλλο χωριό, εκτός εάν τύχαινε κανένα παιδί για χουσμεκιάρης να κουβαλάει με τα ζώα και να τα βόσκει τη νύχτα έξω στα χέρσα, να μην ξοδεύεται η παρέα να αγοράζει άχυρο. Η σύνθεση της παρέας αποτελούνταν από έναν ή δυο πελεκάνους εκ των οποίων ο ένας ήταν ο Πρωτομάστορας. Από δύο μαστόρους καλούς να χτίζουν από το έξω μέρος του τοίχου, να σηκώνουν τις γωνιές, τα κεμέρια (βολόλιθοι) και τα λαμπαδιά (γωνίες παράθυρων) που συνήθως ήταν πελεκητά και να ξέρουν αρμολόγι (μύστρισμα) καλό. Από δυο ή περισσότερους κλειδοσάδες να χτίζουν από μέσα, που ο τοίχος ήταν απλός χωρίς εφαρμογή των αρμών και με μίστρισμα σκέτο με το μιστρί και κάπου-κάπου καμιά σαρδέλα (γραμμή). Από έναν ή δυο νταμαρτζήδες που στην ανάγκη να χρησιμεύουν και σαν βοηθοί χτίστες, στα θεμέλια ή από μέσα, όταν οι πέτρες ήταν επί τόπου από κανένα χάλασμα. Και τέλος από ένα - δυο παιδιά ή και περισσότερα, για κοπάνια πηλοφόρι και να κουβαλούν την πέτρα και τον άμμο από τα νταμάρια με τα ζώα. Οι μαστόροι της παρέας όλοι είχαν από ένα ζώο, μουλάρι ή γαϊδούρι εκτός από τα παιδιά. Ο Πρωτομάστορας καμιά φορά είχε δυο ζώα. Το ένα το χρησιμοποιούσε για μπινέκι, να γυρίζει καβάλλα στα χωριά να ψάχνει για δουλειά, ώστε να έχουν έτοιμη μόλις τελειώσει η πρώτη και να μην χασομερούν οι μαστόροι. Με αυτή τη σύνθεση περίπου, προγραμματίζαν την αναχώρησή τους από το χωριό, μόλις το επέτρεπε ο καιρός. Τα φτωχότερα μπουλούκια ξεκινούσαν την Τετάρτη μετά την Καθαρή Δευτέρα. Την Τρίτη δεν ξεκινούσε κανένας. Το είχαν γρουσουζιά. Τα πιο εύπορα, έφευγαν την επομένη Δευτέρα, μετά τον Άη Θόδωρο. Στο σπίτι κάθε υποψήφιου ταξιδιώτη μάστορα, είχε γίνει η σχετική προετοιμασία. Από τη μεριά του ταξιδιώτη το καλίγωμα του ζώου, γαϊδουριού ή μουλαριού και το γέμισμα της στρωματιάς του σαμαριού με βρυζάχυρο, αν τυχόν χτυπούσε το ζώο και του έκανε πληγές. Παράγγελλε και ατσάλωνε το σφυρί, τα

καλέμια και τη χτενιά στο γύφτο και συμπλήρωνε τα εργαλεία του. Από τη μεριά εξ άλλου της οικογένειας του ταξιδιώτη, ετοιμάζονταν τα φαγητά για το πρωινό τραπέζι του ξεπροβοδήματος. Η φασολάδα και η ριζόπιττα και για τους μουσαφिरαίους που θα πήγαιναν να ξεπροβοδίσουν τους ταξιδιώτες και καμιά τηγανιά αυγά για τον ταξιδιώτη, ενώ το κρασί από το μαστραπά δεν έλειπε από κανένα σπίτι ταξιδιώτη. Επίσης ετοιμάζαν και το μπρέκι (πίττα πολυτελείας) που θα έβαζαν στο δισάκι, ή τον τροβά του μουλαριού, μαζί με το κλειδοπίνακο με αυγά τηγανητά ή τυρί για το δρόμο. Στα περισσότερα σπίτια που είχαν ξεπροβοδίσματα περνούσαν οι παπάδες του χωριού και έβαζαν το ευλογητό στο πρωινό ταξιδιώτικο τραπέζι. Όλοι οι συνδαιτημόνες εύχονταν στον ταξιδιώτη καλή άνοιξη και καλό καλοκαίρι με υγεία και να γυρίσει με το καλό καζαντισμένος. Στην αυλή του σπιτιού, είχαν από νωρίς τοποθετηθεί οι αποσκευές του ταξιδιώτη που θα έπαιρνε μαζί του και ήταν έτοιμες να φορτωθούν στο ζώο. Οι αποσκευές όσον αφορά το ντύσιμο αποτελούνταν από δυο-τρεις αλλαξές εσώρουχα, ένα - δυο παντελόνια ρετσίνα, τρία - τέσσερα ζεύγη λατούνες (μάλλινες κάλτσες) κι ένα σακκάκι για τη δουλειά. Μια φορεσιά κάπως καλύτερη για τη Κυριακή και ένα παλτό ή σουρτούκο (υφαντό μάλλινο). Τα παλιότερα χρόνια το ντύσιμο των μαστόρων ήταν από μάλλινα, μπουραζάνες, γκαμπσέλες (είδος γελέκου), τσιπούνες γαϊτανωτές, καλτσούνες και τσαρούχια με φούντες ή με μύτη. Όλα αυτά τα σκουτιά ήταν διπλωμένα και βαλμένα με τάξη σε ένα ή δυο σακκιά ή σ' ένα ειδικό δισάκι υφασμένο επίτηδες για το σκοπό αυτό. Το δισάκι δεν είχαν την τύχη να το έχουν οι περισσότεροι και ήταν τρόπο τινά σαν προνόμιο, να το έχουν οι πρωτομαστόροι, όπως και την κόφα για κρασί και το κλειδοπίνακο που θα ήταν γεμάτο τηγανητά αυγά και τυρί, που θα προσφέρονταν στην παρέα, στο πρώτο ταξιδιώτικο γεύμα το μεσημέρι, όταν θα έφθαναν στο Κρυονέρι. Οι αποσκευές του ύπνου ήταν συνήθως ένα σάισμα τραγομμαλλίσο, μια - δυο βελέντζες μάλλινες ή ακόμα καμιά κάπα ή μπαρούτσα (φλοκάτη κάπα). Μετά το φαγοπότι, το κολατσιό, δίνονταν το σύνθημα του ξεκινήματος των μπουλουκιών. Φόρτωναν το ζώο και έδεναν το καπίστρι να το τραβήξει ένα παιδί που είχε μάννα και πατέρα, ενώ περιέβρεχαν τα καπούλια του ζώου χύνοντας ένα ποτήρι κρασί υπό τας ευχάς των παρισταμένων. Τα παιδιά που πρωτοξεκινούσαν για ταξίδι με το μπουλούκι, τα κερνούσαν οι συγγενείς, δίνοντάς τους διάφορα νομίσματα, γρόσια, μιντζίτια κ.λπ. και κάχτες ή κυδώνια και μήλα. Επίσης τους έβαζαν στην εξώπορτα στο κατώφλι, ένα νόμισμα που έπρεπε να το δρασκέλισει και να περάσει φεύγοντας. Όλοι μαζί έβγαιναν στον Άγιο Μηνά, όπου γίνονταν ο γενικός αποχωρισμός. Εκείνων που θα έφευγαν και όσων θα έμεναν στο χωριό. Ο αποχαιρετισμός στον



Εικ. 13.

Ἅγιο Μηνά ήταν για όλους η πιο συγκινητική στιγμή και ιδιαιτέρως για τα πρωτοτάξιδα παιδιά, τις χήρες μάννες, τις νιόπαντρες νύφες και τους γερόντους. Οι ταξιδιώτες έριχναν τον οβολόν τους στο εικονοστάσι του Αγίου Μηνά, έκαναν το σταυρό τους και ασπάζονταν την εικόνα και συνεχία χαιρετούσαν τους χωριανούς, συγγενείς και φίλους, που ήταν παραταγμένοι σε μια ατέλειωτη σειρά. Οι πλησιέστεροι, ιδίως γυναίκες, συνόδευαν τους ταξιδιώτες, μέχρι το βαθύλακκο. Εκεί, κάπου παράπερα, στα βουβά, έκλαιγαν για τον αποχωρισμό τους οι νιόπαντρες. Όταν οι ταξιδιώτες σκαπετούσαν τη σκάλα τη Στρατσιανίστικη και δεν φαινόταν πια, οι γυναίκες, αφού σκούπιζαν τα δάκρυά τους έκοβαν κλαδιά από κρانيές και πρασινάδες και από το πάνω μέρος του δρόμου γυρνούσαν στο χωριό, όπου μπαίνοντας στο σπίτι έκαναν το σταυρό τους και τοποθετούσαν τα προβοδίσματα, τις κρانيές και τις πρασινάδες στο ανώφλι της εξώπορτας με ευχές να γυρίσουν οι ταξιδεμένοι τους με το καλό... Το σαρανταήμερο, μέχρι το Πάσχα, ήταν για τους μαστόρους το πιο κρίσιμο. Μέσα σ' αυτό το διάστημα, ήταν οι μέρες του ταξιδιού, η αναζήτηση εργασίας για όσα μπουλούκια δεν είχαν συμφωνημένη δουλειά από το φθινόπωρο, και πέρα απ' αυτά, ήταν ο καιρός. Αν πήγαινε βροχερός, καλός, ώστε να τους επιτρέψει να εργαστούν. Για τα μπουλούκια που δεν είχαν συμφωνημένη δουλειά, το χασομέρι όσο να τη βρουν και να τη συμφωνήσουν, τους έτρωγε πέντε-δέκα μέρες. Αφού συμφωνούσαν στα παζάρια, πέντε πάνω, πέντε κάτω, με το νοικοκύρη, ξεπέζευαν στο χωριό, ξεφόρτωναν τα ζώα τους με τα ρούχα και τα εργαλεία τους στο Αμήλικο της

κοινοτήτας, που παραχωρούσαν δωρεάν για τους μαστόρους. Απ' την ίδια κι όλας μέρα, άρχιζε το φαγητό του αφεντικού στους μαστόρους. Κι αυτοί σκορπούσαν ανάλογα με την ειδικότητά του ο καθένας στη δουλειά του. Ο Πρωτομάστορας με ένα -δυο μαστόρους έβαζε τα σχέδια του σπιτιού και πασσάλωνε τα θεμέλια. Άλλος μάστορας έκοβε από τα ξύλα της στίβας στυλιάρια για τους κασμάδες, τα φκιάρια, και τις βαρειές, άλλοι άρχιζαν να σκάβουν τη γούρνα για το σβήσιμο του ασβέστη, άλλοι πήγαιναν ν' ανοίξουν νταμάρι για αγκωνάρια και πέτρες, κι άλλοι άρχιζαν να σκάβουν θεμέλια. Αφού κατανέμονταν έτσι, ο καθένας στη δουλειά του, ένας απ' όλους, μαζί με τα παιδιά τα μαστορόπουλα, ετοιμαζαν τα ζώα. Έφκιαναν τα μπλαροσάνιδα (δυο σανίδες διαστάσεων 0,80x0,20 με τέσσερες υποδοχές, να τοποθετούνται οι σκάλες και να μη πέφτουν). (Για κάθε ζώο χρειάζονται δύο μπλαροσάνιδα για τη μεταφορά της πέτρας). Επίσης ετοιμαζαν και τις κάσσες (ειδική κατασκευή τριγωνική με πινακίδες από κάτω (σέσουλες) για τη μεταφορά της άμμου), καθώς και τις καζιάκες, ένα είδος σαν φορείο με πλατό διαστάσεων 0,60x0,80 για τη μεταφορά με τα χέρια, στις κοντινές αποστάσεις γύρω από τα θεμέλια, πέτρες, λάσπες κ.λπ. Όταν η οικοδομή άρχιζε να ψηλώνει, χρησιμοποιούσαν το πηλοφόρι, που εν τω μεταξύ έφκιαναν κι αυτό, να κουβαλούν τα μαστορόπαιδα τις λάσπες στις σκαλωσιές. Όλες αυτές οι φροντίδες, ήταν για την πρώ-

12. Γιάννη Μαυρομάτη: Το ξεκίνημα των μαστόρων της Πυρσογιαννης Κόνιτσας, «Ηπειρωτική Εστία», Μάϊ-Ιούν. '78, τευχ. 313-314, σελ. 431-432. Επίσης, του ιδίου: Οι Μαστόροι το Σαρανταήμερο μέχρι το Πάσχα, «Ηπειρ. Εστία», Νοέμβρ.-Δεκ. 1978, τευχ. 319-320, σελ. 1004-1005.



14. Πυρσογιαννίτες μαστόροι στη Σπάρτη, το 1932.

Εικ. 14.

τη μέρα, γιατί οι μαστόροι βιάζονταν ν' αρχίσουν τη δουλειά και να προχωρήσουν κάπως για το Πάσχα που πλησίαζε, και έπρεπε να ζητήσουν λεφτά από τ' αφεντικό, να στείλουν στις οικογένειές τους στο χωριό, που ήδη το γέννημα (σιτάρι) και τ' άλλα τρόφιμα είχαν σχεδόν σωθεί...».

Στο έμπα σχεδόν του χωριού, εκεί που ξανοίγει ο χώρος σαν πλατεία, με ολόγυρα τα καφενεία, το γραφείο της κοινότητας, την πέτρινη βρύση, τα μπακάλικα, βρήκαμε, και σταματήσαμε, το μικρό μα πραγματικά θαυμαστό μουσείο της Πυρσογιαννής. Με δύο ενότητες, μια για την ιστορία - κοινωνική, οικονομική, πολιτιστική - του τόπου και μια για τη ζωή και το έργο των μαστόρων, ξαφνιάζει με τον πλούτο ντοκουμέντων που διαθέτει, δημιουργήματα φιλόδοξο της Προοδευτικής Ένωσης Πυρσογιαννής - συλλόγου πολύχρονου και με δράση έξω από τα συνηθισμένα πλαίσια μιας επαρχιακής κίνησης - και του προέδρου της Βασίλη Παπαγεωργίου. Περάσαμε εκεί μέσα ένα ολόκληρο απόγευμα, μέχρι αργά το βράδυ, ιδιαίτερα στο τμήμα που αναφέρεται στους μαστόρους, παρατηρώντας τα απλοϊκά συμφωνητικά τους που δε γίνεται να μη σε συγκινήσουν, τα ειδικά διαβατήρια για να κινούνται απρόσκοπτα ανάμεσα στα τότε ελληνικά και τουρκικά εδάφη, τα εργαλεία τους, φωτογραφίες και σχέδια από το έργο που άφησαν διασκορπισμένο σ' ολόκληρο τον ελληνικό χώρο. Αλήθεια πό-

σος κόπος και χρόνος θα χρειάστηκε για να εντοπιστεί και στη συνέχεια να φωτογραφηθεί όλο αυτό το υλικό!

Εκείνο όμως που πραγματικά συγκλονίζει, είναι οι φωτογραφίες των ίδιων των μαστόρων, των μπουλουκιών, σε ώρα δουλειάς ή σκόλης, «τραβηγμένες» σε κάθε γωνιά της Πελοποννήσου, στα νησιά του Ιονίου, στη Θεσσαλία και το Βόλο, στη Ρούμελη, στη Μακεδονία, ακόμα και στη μακρινή Περσία. Γιατί μέχρι και εκεί αναγκάστηκαν να πάνε, αρχές του αιώνα, οι Πυρσογιαννίτες μαστορες αναζητώντας τον επιούσιο. Όλες τούτες, οπτικές μαρτυρίες μιας ζωής, που δεν απέχει πολύ από το να γίνει θρύλος.

Όταν έπεσε το σκοτάδι, ανάψαμε τα φώτα, και έγινε αντιληπτό πως το μουσείο ήταν ανοιχτό, πήραν να έρχονται από τα γύρω καφενεία και μερικοί ντόπιοι. Κοίταζαν μαζί μας τις φωτογραφίες και κάπου δίκαια και άρωναν. Ανάμεσά τους και μερικοί μαστορες παλαίμαχοι πρόθυμοι να εξηγήσουν, να λύσουν κάθε απορία μας. Όπως για παράδειγμα ο Δημήτρης ο Ζαφείρης, σεβάσμιος σήμερα γέροντας μα μέχρι χτες μαστορας φημισμένος που ταξίδεψε πολύ κι έξω από την Ελλάδα. Έδειχνε τις φωτογραφίες και θυμόταν...

«Βλέπεις αυτή δω; Απ' τη Δαμασκό είναι. Είμαι και εγώ μέσα. Ολόκληρος. Τι κάναμαν εκεί; Περνούσαμε, πηγαίναμαν στην Περσία. Δουλεύαμε εκεί. Φτιάχναμαν γαλαρίες, γέφυρες, σιδηροδρομική γραμμή. Αυτός ζει. Τούτος δω Απόστολος Ζυγολόμης. Τούτος πέθανε. Και τούτος πέθανε προχτές, δεν έχει δεκαπέντε μέρες. Ετούτος είναι ο Βασίλης ο Παγώνης. Ετούτος είναι Δημήτριος Βουντής. Καθίσαμε 4 μέρες στη Δαμασκό όσο να σχηματιστεί η φάλαγγα να περάσουμε την έρημο και να πάμε στη Βαγδάτη. Το 35. Ναι... Εδώ αυτή είναι γέφυρα στην Περσία. Αυτοί χτίστες. Εδώ είναι Τόλης Τόσκος, Αλέξης Τσουράκης. Είναι στο γηρονοκομείο κάτω. Γεφύρια; Φιτάξαμαν στην Περσία πολλά. Πέτρινα γεφύρια. Μεγάλα γεφύρια. Μεγάλο άνοιγμα. Εικοσιπέντε, τριάντα μέτρα ύψος. Με καμάρα. Άλλα ήσαν με το μικέζι, άλλα ήσαν αμπασωτά, χαμηλά, όπως έπερνε η σιδηροδρομική γραμμή δηλαδή. Τι είναι το μικέζι; Όταν μια γέφυρα έχει δυο μέτρα άνοιγμα, έχει ένα μέτρο μικέζι, ενώ η αμπασωτή έρχεται στους εξήντα πόντους, στους εβδομήντα πόντους... Να αυτή είναι στο μικέζι, του Φρόντζου στην Κόνιτσα, δηλαδή το άνοιγμα εδώ είναι ... πενήντα μέτρα, το ύψος είναι 25 μέτρα, και έρχεται στο μικέζι, κύκλος. Όταν αρχινάει ο χτίστης για να δουλέψει, να χτίσει, για να γυρίσει το θόλο, να ρίξει τα πρώτα βάρη εκεί πέρα, εδώ στη μέση βάναν ένα ράμα. Και αρχινάει. Πέρνει το ράμα από δω και το τραβάει εκεί. Η πέτρα δεν θα πάει ψηλότερα από το ράμα. Όπου βγει το ράμα. Εκεί θα βγει, ψηλότερα θα βγει, χαμηλότερα θα βγει, θα πάει με το ράμα. Όλες τις πέτρες αυτές. Σαν διαβήτη. Τα πρώτα βάρη που ρίχνει στη γέφυ-



Ζιώγας (Γιώργος) Φρόντζος

με την κουβέντα στο τραπέζι. Κοντά μας είχαν έλθει τώρα κι άλλοι μαστόροι. Η συζήτηση στράφηκε αποκλειστικά στα γεφύρια και καθώς φεύγαμε προς το παρελθόν, αναπόφευκτα, φτάσαμε κάποτε και στο Ζιώγα το Φρόντζο. Το όνομά του στην περιοχή είναι πασίγνωστο κι έχει ταυτιστεί με τον αγνό, αγράμματο, αλλά προικισμένο τεχνίτη. Το θρύλο του συντηρεί και φορτίζει, μέχρι τις μέρες μας, το περίφημο γεφύρι που έχτισε έξω από την Κόνιτσα, στον Αώο, το καλύτερο τουλάχιστον απ' τα σωζόμενα - έργο του. Περισσότερο όμως για μας, εκείνο το βράδυ, μέτραγε η εκτίμηση προς την τέχνη του που βλέπαμε να καθρεφτίζεται στα μάτια των ομοτέχνων του. Τον τελευταίο καιρό, με υποδείξεις του μακρυνού συγγενή του Πέτρου Φρόντζου, έγινε μορετό να φιλοτεχνηθεί κι ένα σκίτσο του που δεν πρέπει να απέχει και πολύ από την πραγματικότητα. Τουλάχιστον η λαϊκή φαντασία καπως έτσι τον έχει πλάσει και δεχτεί.

Εικ. 15.

Τα μάτια του, σαν κάθε καλλιτέχνη δημιουργού, δείχνουν ζοφρά και ανυπόμονα. Φαίνονται να ψάχνουν τον κόσμο αχόρταγα και περίεργα, όπως εκείνα του μικρού παιδιού. Φρύδια πυκνά, που τον κάνουν σκεπτικό, λες και εξωτερικεύουν λογισμούς και έγνοιες πέρα από τον εαυτό του. Το σαγόνι του γεμάτο θέληση. Λεπτό μουστάκι πάει να σκεπάσει τις άκρες των χειλιών του, το ολιγόλογο στόμα του. Και το μέτωπό του φαρδύ, καλυμένο εν μέρει από το απαραίτητο φέσι. Για φορεσιά, η πουκαμίσα και η φουστανέλα μέχρι το γόνατο, οι χοντρές μάλλινες κάλτσες και τα τσαρούχια τα μυτερά. Και τέλος τα δυο χέρια του, τα άξια και τιμημένα, σε πρόσκαιρη για την πόζα ανάπαυλα. Το αριστερό, στη μέση, με κάμψη αναμονής. Το δεξί, ατέλειωτα ριχτό, έτοιμο να ξαναπιάσει το ματρακά, το καλέμι, τη χτενιά, να συνεχίσει από κει που μόλις εσταμάτησε.

Ο Ζιώγας, δηλαδή Γιώργος, Φρόντζος, γεννήθηκε στην Πυρσόγιαννη, στις αρχές του προηγούμενου αιώνα, γύρω στα 1814. Έμαθε λίγα γράμματα στο σχολείο του χωριού του - μάλλον θα τον βοήθησε περισσότερο σ' αυτό ο μεγαλύτερος αδελφός του ιερέας Παπαγιάννης Φρόντζος - και αμέσως ακολούθησε, όπως άλλωστε τα περισσότερα για να μην πούμε όλα τα παιδιά του καιρού του και της ηλικίας του, κάποιο οικοδομικό μπουλούκι, για να μάθει τα μυστικά της «άγιας», όπως τότε την αποκάλεσαν, δουλειάς.

Οι πρόγονοί του, κάποιος Παπαγιάννης - κι αυτός ιερέας - μαζί μ' έναν ανεψιό του, είχαν έλθει και εγκατασταθεί στην Πυρσόγιαννη εκατό χρόνια πιο μπροστά, όταν με τη λήξη του βενετοτουρκικού πολέμου (1699) πολλές οικογένειες, κυνηγημένες για λόγους εκδίκησης από τους Τούρκους, είχαν ζητήσει καταφύγιο σε τούτο το απομονωμένο μέρος της Ηπείρου. «Στην αρχή...» γράφει ο Πέτρος Φρό-

ρα, εκεί πέρα. Μετά συνεχίζει, δηλαδή το κλειδί εδώ πάνω. Κατάλαβες; Αυτή η γέφυρα φεύγει απ' το μικέζι, είναι πιο ψηλότερη. Κατάλαβες; Την έχουν πιο ψηλότερη. Αν είχα φτιάξει εγώ γεφύρια; Ένα μονάχα; Εκεί στην Περσία. Σε τρεις γέφυρες εργάστηκα. Και σε αμπασωτή και σ' αυτή με το μικέζι. Και σε γαλαρίες. Σε τρεις γαλαρίες εργάστηκα. Έκαγα εκεί δέκα χρόνια. Μάλιστα... Εδώ, τις αποκριές εδώ. Ο μεσαιός λέγεται Αντρέας Μπίντης. Τούτος είμαι εγώ. Ετούτος είναι Απόστολος Συμπρόμης. Αυτός είναι πεθαμένος, αυτός πεθαμένος, αυτός πεθαμένος και τούτος ζει ακόμα. Κατάλαβες; Ένας, δύο, τρεις, τέσσερις στη ζωή, οι άλλοι είναι πεθαμένοι... Στην Περσία και εδώ. Σ' ένα μέρος έξω στην ερημιά, δεν ήταν πόλη. Συγκεκριμένα λεγόταν, ο τόπος εκεί, Μπαβίς. Εκεί φτιάξαμαν μια γαλαρία και μια γέφυρα. Είχαν τα μέσα εκεί. Οι εταιρείες μας σερβίραν το υλικό. Εγώ δεν κουνιόμουνα από πάνω, από το καλούπι. Κατάλαβες; Όπως ήταν έτσι το καλούπι δηλαδή, καθόμουνα ή στο πρώτο, ή στο δεύτερο, ή στο κλειδί απάνω. Ήταν σε τρεις μεριές οι γεφυράδες. Δούλευαν σε πέντε σημεία. Τα δύο ήταν κάτω, στην αρχή του θόλου, τα άλλα τα δύο στη μέση και το άλλο στο κλειδί απάνω, για να ρίξουν τα πρώτα βάρη. Κατάλαβες;»

Κάποια στιγμή, αφήσαμε τις αναρτημένες στους τοίχους του μουσείου φωτογραφίες, και συνεχίσα-

15. Ο Πυρσογιαννίτης πρωτομάστορας Ζιώγας Φρόντζος σε σκίτσο του ζωγράφου Γιάννη Σιμ.

ντζος¹³, «εγκαταστάθηκαν στη θέση Γράβος σε πρόχειρα υπόστεγα σκεπασμένα με κλαδιά δέντρων, τα λεγόμενα φρεντζάτα, από όπου πήραν και το επώνυμο που τους έδωσαν οι κάτοικοι του χωριού.

Ίσως αυτή η πρόχειρη εγκατάσταση να έγινε και από λόγους προνοίας, για να έχουν τη δυνατότητα όταν παρουσιαστούν Τούρκοι να το σκάσουν για το βουνό. Το πιθανότερο όμως είναι ότι τούτο έγινε από άρνηση των κατοίκων της Πυρσόγιαννης να τους δεχθούν, μήπως αυτό ήθελε χαρακτηριστεί πως υποθάλλουν επαναστάτες και τιμωρηθούν ομαδικά από τον κατακτητή... Η έλλειψη όμως ιερέα στο χωριό, ή η ανεπάρκεια εκείνου που τυχόν υπήρχε να ανταποκριθεί πλήρως στα καθήκοντά του μετά την αύξηση του πληθυσμού, ανάγκασε τους κατοίκους να επιτρέψουν την εγκατάσταση στο χωριό των Φροντζάδων, όπως τους είχαν αποκαλέσει. Για να επιτραπεί η εγκατάσταση βοήθησε και η ανάπαυλα που μεσολάβησε και η προσπάθεια των Τούρκων ν' αποσπάσουν τον Ελληνικό Πληθυσμό από την επιρροή των Ενετών. Η εγκατάσταση στην αρχή των Φροντζάδων έγινε σε οικία που χτίστηκε σε οικόπεδο που αγοράστηκε από την οικογένεια Λίντα που ήταν εγκαταστημένη προηγούμενα στο χωριό... Η οικία αυτή περιήλθε διαδοχικά σε απογόνους της οικογένειας και τελικά στο Γεώργιο Κ. Φρόντζο ή Ζάνα...».

Στη συνέχεια, βρίσκουμε το σόι των Φροντζάδων να μεγαλώνει και το σπουδαιότερο, όπως θέλουν οι πληροφορίες, να αποκτάει αρκετή οικονομική ευχέρεια, αγοράζοντας μεγάλες εκτάσεις και χτίζοντας καινούργια σπίτια. Ο Ζιώγας λοιπόν Φρόντζος, παρ' όλο που η οικογένειά του δεν έχει ιδιαίτερα οικονομικά προβλήματα, ακολουθεί κι αυτός τα επαγγελματικά συνηθία του χωριού του και γίνεται μάστορας. Καλός και έξυπνος τεχνίτης, γρήγορα συγκροτεί δική του οικοδομική ομάδα και αναλαμβάνει την εκτέλεση σοβαρών για την εποχή του έργων. Από αυτά, έχουν σήμερα αναγνωριστεί σαν δικά του έργα, οι τουρκικοί στρατώνες της Κόνιτσας (1884), το γεφύρι στη θέση Ντέρτι στο στενό του Σαραντάπορου ανάμεσα Καστάνιανη και Στράτσανη, το γεφύρι της Μπαλτούμας στη θέση παλιότερου γεφυριού (1881), εκτεταμένη επισκευή του γεφυριού της Ζέρμας και βέβαια το θαυμαστό γεφύρι της Κόνιτσας καμομένο το 1870 με '71.

Ο Ζιώγας, ή Γούσιας Φρόντζος, που επίσης αποκαλούσαν και Φουρούτζη, παντρεύτηκε τη Βασίλω Σούρλα, και όταν τούτη πέθανε, έκανε δεύτερο γάμο με την Κεράτσω Ζιώγα από το Κάντσικο (Δροσοπηγή), χωρίς όμως να αποκτήσει παιδιά. Πέθανε κοντά ογδόντα χρονών, περίπου στα 1893.

Όταν τον κάλεσαν το 1870 να γεφυρώσει τον Αώο κάτω από την Κόνιτσα, ήταν 56 χρονών, πολύ έμπειρος, και με φήμη τόση, ώστε αδίσταχτα να τον διαλέξουν ανάμεσα από πολλούς άξιους τεχνίτες της περιοχής. Το εγχείρημα παρουσιαζόταν αρκετά

τολμηρό και κάθε προσπάθεια μέχρι εκείνη τη χρονιά, να δημιουργηθεί πέρασμα σ' αυτό ακριβώς το σημείο, είχε αποτύχει, ή τέλος πάντων είχε εξυπηρετήσει για μικρό μόνο διάστημα.

Πιο συγκεκριμένα, για να πάψουν να πνίγονται άνθρωποι στον ποταμό, ιδίως το χειμώνα, κάποιος Δημήτρης Λιάμπης είχε φροντίσει το 1823, με τη βοήθεια βέβαια και των κατοίκων, να κατασκευαστεί ξύλινο γεφύρι στη θέση καλούμενη Τσαρπάλη. Δυστυχώς αυτό άντεξε μέχρι το 1833, δέκα δηλαδή χρόνια, οπότε σε μια απ' τις συχνές πλημμύρες του ο Αώος το παρέσυρε. Δυο άλλοι τότε δραστήριοι Κονιτσιώτες, ο Παναγιώτης Σκουμπουρδής κι ο Βασίλης Μάσιος, αφού μάζεψαν διάφορα χρηματικά ποσά από τους κατοίκους της πόλης, μπόρεσαν να ξαναστήσουν ένα γεφύρι στο ίδιο ακριβώς μέρος, όμως και αυτή τη φορά ξύλινο. Η τύχη λοιπόν και αυτού του γεφυριού δεν μπορούσε να ήταν καλύτερη από εκείνη του προηγούμενου. Έσπασε πριν καν περάσουν λίγα χρόνια, αφήνοντας την Κόνιτσα και τα γύρω χωριά της και πάλι απομονωμένα από τα Γιάννενα και τα άλλα σημαντικά κέντρα της περιοχής. Ας σημειωθεί εδώ, πως η επικοινωνία με την ηπειρωτική πρωτεύουσα, ήταν πάντα παραπάνω από απαραίτητη, καθώς οι περιβόητοι Κυρατζήδες, με συνεχή δρομολόγια, προωθούσαν απ' αυτή, αλλά και την Ηγουμενίτσα, την Παραμυθιά, τους Φιλιάτες, πολλά προϊόντα - και πρώτα απ' όλα λάδι - προς την Κοζάνη, τη Σιάτιστα, την Καστοριά, τη Φλώρινα, το Μοναστήρι, όλες γενικά τις πόλεις της βορειοδυτικής Μακεδονίας.

Αφορμή για να χτιστεί επιτέλους πέτρινο γεφύρι, μετά μάλιστα από τόσα χρόνια αφ' ότου είχε κοπεί το ξύλινο, υπήρξε ο γνωστός κι από άλλες αγαθοεργίες τραπεζίτης των Ιωαννίνων Ιωάννης Λούλης, καταγόμενος από τα Κατσανοχώρια. Επιστρέφοντας εκείνη τη χρονιά (1870) από τα Βρωμονέρια, σήμερα στην Αλβανία, όπου είχε μεταβεί για ιαματικά λουτρά, αποκλείστηκε για μερικές ημέρες στην Κόνιτσα, επειδή ο Αώος με μεγάλη κατεβασιά είχε καταστήσει αδύνατη τη διέλευση. Γνώρισε έτσι από πρώτο χέρι την ταλαιπωρία που ήσαν υποχρεωμένοι συχνά να υφίστανται οι Κονιτσιώτες, που βέβαια δεν έχασαν την ευκαιρία να του περιγράψουν με τα μελανότερα χρώματα τις περιπέτειές τους. Αποφάσισε λοιπόν, και υποσχέθηκε να βοηθήσει γι' αυτό γενναιόδωρα, να δώσει μόνιμη λύση στο πρόβλημα, χτίζοντας γεφύρι πέτρινο. Η συνεισφορά του στο έργο ανήλθε σε 50.000 γρόσια, δηλαδή σχεδόν στο μισό της συνολικής δαπάνης, που ας σημειωθεί έφτασε τα 120.000 γρόσια. Τα υπόλοιπα χρήματα, ενθουσιασμένοι, έδωσαν, ο τότε επίσκοπος Βελλάς και Κόνιτσας Γερμανός, οι αδελφοί Βασίλης και Αλκιβιάδης Λιάμπης, η Αγγελική Παπάζογλου, ο Γεώργιος Ζωίδης, ο Ιωάν-



16. Το γεφύρι της Κόνιτσας σ' όλο το μεγαλείο του. Η φωτογραφία είναι προπολεμική, χωρίς τη σιδερένια γέφυρα που στήθηκε αργότερα δίπλα του ασφυκτικά.

νης Λιάμπης, ο Μουχαμέτ Μπέη Σίσκος, οι αδελφοί Μπεκιάρη, αλλά και όλοι οι υπόλοιποι κάτοικοι της Κόνιτσας, χριστιανοί και οθωμανοί, αυτοί βέβαια μικρότερα ποσά, ανάλογα με τις δυνατότητές τους.

Στην κατασκευή του γεφυριού, λένε, πως δούλεψαν υπό τις οδηγίες του Ζιώγα Φρόντζου, πάνω από 50 Πυρσογιαννίτες μαστόροι - πελεκάνοι, χτίστες, νταμαρτζήδες για την εξόρυξη της πέτρας, ξυλοτύπες για τα καλούπια, ασβεστάδες, μεταφορείς. Ανάμεσά τους συγκαταλέγονται και σπουδαιίοι τεχνίτες, όπως οι πελεκάνοι Ζήκος Γαλάνης (1834), Χρήστος Παπαδημητρίου (1835), Γιάννης Σερίφης - Κατσιαμάνης (1830), Γιώργος Σερίφης - Γεωργόπουλος (1834), Νίκος Σερίφης (1820). Μάλιστα λέγεται ότι έλαβε μέρος κι αυτός ακόμα ο περίφημος πρωτομάστορας Λάμπρος Μπέτσας (Χαρίτος), καταγόμενος επίσης απ' την Πυρσόγιαννη.

Παρ' όλο όμως το παραπάνω ανθρώπινο δυναμικό, υψηλό σε αριθμό μα και σε ποιότητα, το γεφύρι φαίνεται πως δεν τέλειωσε ομαλά· άλλη μια ένδειξη των ιδιαίτερων δυσκολιών που απαιτούσε το στέργισμά του. Βέβαια τι ακριβώς συνέβη, όπως και το μέγεθος της οπωσδήποτε μεγάλης επελθούσης ζημιάς, δεν είναι με ακρίβεια ξεκαθαρισμένα. Το σίγουρο είναι πως με το ατύχημα αυτό - όποιο και να ήταν -- οι μαστόροι δεν κέρδισαν τίποτα· απεναντίας μπήκαν μέσα, καταχρεώθηκαν. Άλλοι μιλούν για μεγάλη ρωγμή που έπαθε ο θόλος κατά το ξεκαλούπωμα, γεγονός που αναφέρει και ελληνοτουρκική εφημερίδα εκδιδόμενη τότε στα Γιάννενα, και άλλοι ότι η καταστροφή ήταν ολοκληρωτική· έπεσε δηλαδή το γεφύρι εντελώς. Το τελευταίο υποστηρίζει κι ο Στέφανος Σερίφης, 70 σήμερα χρονών στην Καρδίτσα, απόγονος της οικογένειας των πρωτομαστόρων Σεριφέων. Διηγείται μάλιστα τούτος και άλλα ενδιαφέροντα για το γεφύρι και το Ζιώγα Φρόντζο, ισχυριζόμενος πως του τα εκμυστηρεύτηκαν προγονοί του, που άκουσαν να τα λένε τα τρία αδέρφια, Γιάννης, Γιώργος και Νίκος Σερίφης, που πήραν μέρος τότε στην κατασκευή.

Λέει λοιπόν, πως μετά την κατάρρευση, ο Φρόντζος έπεσε σε μεγάλη στενοχώρια, μα και σε συλλογισμό για το τι έπρεπε να κάνει στη συνέχεια, προκειμένου να σταθεί το γεφύρι και να διαψευστούν οι φήμες που το ήθελαν αστέργιστο. Από το αδιέξοδο τον έβγαλε ένα σημαδιακό όνειρο που είδε και οι γυναίκες του εξήγησαν με πειθώ. Τα τόσα πολλά νερά και οι δυνατοί άνεμοι που είχε δει στον ύπνο του, σίγουρα πρόδιναν και την αιτία του κακού. Και πραγματικά, το φαράγγι του Αώου κατέβαζε πάντα τόσο δυνατό μπουγάζι, που μια μετωπική παράθεση του γεφυριού, δεν θα μπορούσε να αντέξει την ισχυρή πίεση των αέρηδων. Διαδοχικές ταλαντώσεις, χαλάρωναν τη θεμελίωση και έφερναν την πτώση. Σοφά λοιπόν ο Φρόντζος σκέφτηκε και προσανατόλισε διαγώνια τις δυο πλευρές του γεφυριού, ώστε η μια να δέχεται περισσότερη πίεση και έτσι απέφυγε, ή μάλλον έλυσε το πρόβλημα.

Συνέχεια από τότε το γεφύρι - από το 1871 που τέλειωσε - εξακολούθησε μέχρι τις μέρες μας να εξυπηρετεί κόσμο πολύ, που δίκαια ευγνωμονούσε τους δωρητές που πλήρωσαν και τους τεχνίτες που δούλεψαν για να στηθεί όμορφο, επιβλητικό, και προπαντός στέρεο. Ο ταπεινός εξ' άλλου, πρώτος τεχνίτης του, ο Ζιώγας Φρόντζος, δεν είχε παραλείψει να διαμορφώσει σε κάποια άκρη του και μια μικρή κόγχη, για να εικονογραφηθεί στο βάθος της η μορφή ενός αγίου, φύλακας και προστάτης του γεφυριού μέσα στη διάβα των χρόνων.

Μετά από όλα τα παραπάνω που μάθαμε, κατανοούμε βέβαια καλύτερα και τη σημασία που είχε το

13. Πέτρου Ι. Φρόντζου: Η Παιδεία στην Πυρσόγιαννη επί Τουρκοκρατίας, Αθήνα 1980, σελ. 22.

κρεμασμένο κάτω από την καμάρα καμπανάκι ειδικά σ' αυτό το γεφύρι. Ο κίνδυνος που διέτρεχε από τους δυνατούς ανέμους ο οποιοσδήποτε που περνούσε το γεφύρι ήταν πολύ μεγάλος και σίγουρα το προειδοποιητικό σήμα θα αποδείχτηκε για πολλούς σωτήριο!¹⁴ Όμως δεν έλλειψαν και τα δυστυχήματα, ειδικά στους αγωγιάτες - κυρατζήδες που ανέβαιναν στο ψηλό τόξο με ζώα φορτομένα. Έτσι έπεσε και σκοτώθηκε, για να θυμηθούμε μια περίπτωση, ο κυρατζής απ' την Πυρσόγιαννη Τόλης Πύρσος, μαζί με το άλογό του, το 1927, πηγαίνοντας νύχτα για τα Γιάννενα ¹⁵.

Ας ξαναθυμηθούμε όμως και το πραγματικά συγκινητικό περιστατικό της παράδοσης του έτοιμου πια γεφυριού από τον πρωτομάστορά του Ζιώγα Φρόντζο στις τουρκικές αρχές και ειδικά στους μηχανικούς που είχαν έρθει από την Κωνσταντινούπολη για να το επιθεωρήσουν.¹⁶ Έκπληκτοι οι τελευταίοι για το κατόρθωμα των μαστόρων, την τόλμη της κατασκευής, θέλησαν να πληροφορηθούν περισσότερα στοιχεία για το δημιουργό του, το Φρόντζο. Κι αυτός, στην ερώτησή τους σε ποιο Πολυτεχνείο σπούδασε, απάντησε απλά και έξυπνα, πως «φοίτησε» στο «Πολυτεχνείο» του χωριού του, στην Κράπα της Πυρσόγιαννης. Η Κράπα, έχουμε πει, είναι το πέτρινο βουνό που πάνω του ακουμπάει η Πυρσόγιαννη και οι πέτρες της αποτελούσαν τότε υλικό πρακτικής εξάσκησης για όλους τους νέους μαστόρους. Τις διαμόρφωναν κατάλληλα και στη συνέχεια έχτιζαν μακριά πεζούλια για να συγκρατούν το χώμα των χωραφιών τους που οι βροχές και η μεγάλη κλίση έσπρωχναν χαμηλά στο Σαραντάπορο.

Χ Το γεφύρι της Κόνιτσας, τυχερό μα και αναπάντεχα δυνατό, γλύτωσε την τελευταία στιγμή από ένα μεγάλο όσο και απρόσμενο κίνδυνο που διέτρεξε το 1913. Καθώς τα τουρκικά στρατεύματα υπό τον Τζαβίτ Πασιά οπισθοχωρούσαν άτακτα, θέλησαν να το ανατινάξουν και γι' αυτό το λόγο το κανιοβόλησαν επανειλημμένα από τις πλαγιές του Λάζαρου. Ευτυχώς η ζημιά που τελικά του προξένησαν δεν ήταν πολύ σοβαρή και γρήγορα αποκαταστάθηκε.

Ότι όμως δεν μπόρεσε να επιτύχει τότε ο Τζαβίτ, φαίνεται πως πάει να επιτύχει η εγκληματική σήμερα αδιαφορία μας. Η κακόγουστη σύγχρονη σιδερένια γέφυρα, που στήθηκε ασφυχτικά δίπλα, έκανε την κακή αρχή· έκρυσσε το πέτρινο γεφύρι και μας στέρησε τη θέα του από μια γενική άποψη. Και ως εκεί το πράγμα μπορούσε να δικαιολογηθεί αφού η ζωή δεν σταματά ποτέ, μάλιστα μη κάνοντας στην εποχή μας και τις εξαιρέσεις που ανέκαθεν επέβαλε ο σεβασμός προς το ωραίο. Από τη στιγμή όμως που η καινούργια γέφυρα με τη σειρά της αχρηστεύτηκε από μια νεότερη - αρκετά αυτή πιο κάτω, έργο της σύνδεσης της Ηπείρου με τη Μακεδονία των τελευταίων χρόνων - τι θα μπορούσαν άραγε να επικαλεστούν αρμόδιοι και μη για τη σημερινή άσχημη

κατάσταση του θρυλικού πια πέτρινου γεφυριού; Περισσότερο οι ντόπιοι - ο δήμαρχος, οι πολιτιστικοί παράγοντες της πόλης, η συντακτική επιτροπή του περιοδικού «Κόνιτσα» - με τίποτα δεν θα πρέπει να συνεχίσουν την αδιάφορη στάση τους. Γιατί πως να το κάνουμε, το γεφύρι της Κόνιτσας αποτελεί πλέον ένα θαυμαστό λαϊκό μνημείο, που πολλά μέρη θα ζήλευαν και θα ήθελαν να το έχουν στην περιοχή τους. Είναι καιρός πια να απομακρυνθεί η άχρηστη διπλανή και σκουριασμένη γέφυρα που το βιάζει αισθητικά και στη συνέχεια να γίνει ότι χρειάζεται για να αναδειχτεί το μνημείο όπως του ταιριάζει (επισκευές, καθαρισμός περιβάλλοντος χώρου, φωτισμός). Ο χρόνος έδειξε και δίδαξε, πως τίποτα δεν πρέπει «να επαφίεται στην αρετή των ... αρμοδίων», ιδιαίτερα όταν ο «ασθενής» βρίσκεται τόσα χιλιόμετρα μακριά απ' το κέντρο.

Αρκετές φορές, είναι δύσκολο πολύ να διακρίνεις που τελειώνει η αντικειμενική αλήθεια και που αρχίζει ο μύθος, φαινόμενο αυτό συνηθισμένο για ότι ξεφεύγει από το κοινό μέτρο. Κάτι τέτοιο μας συνέβη και στην Πυρσόγιαννη. Οι μάστοροί της, ο Ζιώγας ο Φρόντζος, το γεφύρι του τελευταίου στην Κόνιτσα, πέρασαν πολλές φορές στο χώρο του θρύλου και μας ξάφνιασαν. Έχει όμως τούτο το πέρασμα κάτι το μαγευτικό, κάτι που το κάνει να μοιάζει με παραμύθι. Κι αν αυτοί, θύματα της ανάγκης και των συνθηκών της εποχής, δεν έζησαν καλά, εμείς θα μπορούσαμε να ζήσουμε πολύ καλύτερα, αν βέβαια είχαμε την ευαισθησία να εκτιμήσουμε σωστά την προσφορά τους.

Αυτά σκεφτόμαστε φεύγοντας απ' την Πυρσόγιαννη αργά το βράδυ, μέχρι που φτάνοντας στην Κόνιτσα, είδαμε ένα ολόγιομο φεγγάρι να φωτίζει τη χαράδρα του Αώου ονειρικά, ως επάνω το Στόμιο. Μπροστά, το γεφύρι του Πυρσογιαννίτη Φρόντζου, απηλλαγμένο τέτοια ώρα από παραλλείψεις και άστοργες παρεμβάσεις, πρόβαλε τον ανθρώπινο μόχθο μέσα στο μεγαλείο και την ομορφιά μιας αμόλυντης φύσης, χώρο όπου αποδειγμένα βρίσκει την πλήρη δικαίωσή του. ¹⁷

14. Τέτοιο καμπανάκι φαίνεται πως χρησιμοποιήθηκε και σε άλλα γεφύρια. Το ακούμε και σε μια παράδοση που αναφέρεται στο «γκιουφύρ του Πασιά», ψηλά στη Σιάτιστα, στον Αλιάκμονα ποταμό. «... Στη μέση σ' μιγάλ' καμάρα είχαν κρεμασμένου ένα κυπρί, κι λένι, άμα λαλούσι το κυπρί, χαλνούσι ου κίρός...» (Δ. Λουκόπουλου: Σύμμεικτα Λαογραφικά Μακεδονίας, «Λαογραφία», τόμ. ΣΤ', Εν Αθήναις 1917, σελ. 115). Αίτιο και αποτέλεσμα, εδώ, έχουν αντιστραφεί.

15. Βλέπε, Νικ. Τσίπα: Αρμαθεία αναμνήσεων από την Πυρσόγιαννη, Μαρούσι 1983, σελ. 146 «...σ' αυτό το τρανό γιοφύρι της Κόνιτσας έπεσε και σκοτώθηκε το 1927 μαζί με το άλογό του, ο θεός μου γκερατζής Τόλης Πύρσος, που ξεκίνησε νύχτα για τα Γιάννενα, για να δει το γιο του Γάκη, που μόλις είχε φτάσει στα Γιάννενα, ύστερα από πάρα πολύ καλές σπουδές που είχε κάμει στην Ευρώπη και την Αμερική τρία χρόνια...».

16. Βλέπε, Ευριπίδου Σούρλα: Δημήτριος Ζυκολόμπης, Αθήναι 1958, σελ. 51. Το επεισόδιο πέρασε στο θρύλο, και έτσι εξηγούνται και οι διαφορές που παρατηρήθηκαν στην εθνικότητα των «εξεταστών» του γεφυριού, που τους θέλησαν, τότε τουρκούς αξιωματικούς ή μηχανικούς, τότε γερμανούς ειδικούς, και άλλοτε, ακόμη και Ιταλούς. Σωστό πρέπει να θεωρηθεί η παραπάνω μαρτυρία του Σούρλα.

17. Το ταξίδι στην Πυρσόγιαννη έγινε στις 25 και 26 Οκτώβρη του 1986.

Δημόσια Κεντρική Βιβλιοθήκη Κόνιτσας

ΕΝΑΣ ΚΥΡΑΤΖΗΣ ΘΥΜΑΤΑΙ...

...Είχαμε ζώα μεγάλα. Πολύ μεγάλα. Και ήταν δύσκολο να περάσουν στα στενά τα μονοπάτια, στους πάγους. Κατάλαβες; Δύσκολο και στα γιοφύρια με τις μεγάλες καμάρες. Όταν τύχαινε να πούμε μεγάλος αέρας και μεγάλο κακό δεν μπορούσες να περάσεις. Έτυχε μια φορά εκεί, εγώ μ' έναν άλλο μας έπιασε μια χιονοθύελα και χαθήκαμε. Ο ένας με τον άλλο χαθήκαμε. Κι όταν έφτασα στο γιοφύρι αυτό, χτυπούσε το καμπανάκι εκεί στον Αώο, τι να σου πω, ήταν τόσο αέρας που μπορούσε να σε πετάξει κάτω. Αναγκάστηκα, σήκωσα τα πόδια απ' τα μουλάρια, τους έβγαλα, είχαν παπούτσια τέτοια από το χιόνι φτιασμένα, τους έβγαλα τον πάγο και λίγο, λίγο, λίγο, και σιγά-σιγά, πέρασα πάνω από το γιοφύρι. Αλλά παράλληλα χάθηκε ο άλλος. Και εγώ φώναξα, ήταν προπολεμικά θυμάμαι, μόλις πέρασα, Ω Κόνιτσα, Ω Κόσμε, Ω Χωριό, αυτό κι αυτό συμβαίνει, χάθηκε ένας άνθρωπος στον κατήφορο. Αν με έβλεπες! Κρυσταλιασμένο τελείως. Αυτός χάθηκε ο καυμένος, ήτανε και γέρος, είχε και κάτι παλιοπάπουτσα λάστιχα και χάθηκε και πιλαλούσε εδώ και πιλαλούσε εκεί στην ποταμιά, δεν ήξερε πού να πάει. Ευτυχώς οι πρόσφυγγες, γιατί στην κάτω Κόνιτσα είναι όλοι πρόσφυγγες, οι άνθρωποι αυτοί μόλις ακούσανε ξεκίνησαν εκεί και πήγαν και τον πήρανε. Ήταν λιπόθυμος. Είχε φτάσει στο γιοφύρι και επειδή είχε παπούτσια τα λάστιχα, τα 'χε χάσει κιόλας, δεν του 'κοψε να βγάλει τα παπούτσια και ξυπόλυτος να ανεβεί στο γιοφύρι. Πήγαινε, πήγαινε, έπεφτε, πήγαινε, έπεφτε και λυποθύμιζε. Και το μουλάρι το 'χε απ' το καπίστρι. Με τις φωνές που έβαλα εγώ, βγήκανε οι Κονιτσιώτες και τον πήραν σ' ένα σπίτι, στου Γαϊτανίδη εκεί, κάποιου πρόσφυγγα, διανυκτέρευσε όλη τη νύχτα, σώθηκε. Τον έλεγαν Πέτρο Μόσχο...

Ήταν βραδάκι Κυριακής, στην Πυρσόγιαννη, και έξω είχε αρχίσει να ψιλοβρέχει. Ο Σωτήρης Βλάχος, παλιός κυρατζής, αγωγιάτης δηλαδή κείνου του δύσκολου καιρού, θυμόταν και διηγόταν ιστορίες και περιπέτειες από το πρώτο του επάγγελμα. Γεννήθηκε το 1921 στη διπλανή Βούρμπιανη, μα πέρασε σχεδόν όλα του τα χρόνια σε τούτο εδώ το χωριό. Από πολύ νωρίς, μικρό παιδάκι ακόμα, φόρτωσε τα μουλάρια, αυτά... τα πλοία της ερήμου... όπως συνήθιζε κάθε τόσο να τα αποκαλεί και ξεκίνησε. Το να είσαι τότε κυρατζής, σήμαινε πολλά.

Από τη μια μεριά ταλαιπωρία, κακουχίες, κίνδυνο... «... έχω δέκα δάχτυλα και τα δέκα νύχια είναι άχρηστα...», από την άλλη, γνώση, εμπειρίες, γλέντια «... τραβούσαμε την κόφα με το κρασί, μπακαλιάρο και τραγούδι μέχρι παρεξήγησης...». Όλα τούτα, πέρναγαν τον κυρατζή στο χώρο του θρύλου, τον κάναν πρόσωπο δίκαια πολυσυζητημένο και σεβαστό, μια και τα μάτια του είχαν αντικρύσει πράγματα και θαύματα εκεί μακριά που ταξίδευε,... «Καλκύτες, Μπιρούτια, Ανατολή και Πόλη, Μανσιά και Κασαμπάδες, Βουλγαριά και Γκιουμουλτζίνα, Βλαχιές και Ρωσίες, Μπουνταπέστια, Μπουκουρέστια, Πλουέστια και Πιτέστια...». Σίγουρα δεν υπάρχει άνθρωπος στην Ήπειρο που να μην έχει ακούσει για το Ρόβα, το φημισμένο εκείνον караβανιάρη, ή να μη χόρευε κάποια στιγμή το τραγούδι του...

Κίνησ' ο Ρόβας κίνησε και στη Βλαχιά να πάει.
Νύχτα σελλάωνει τ' άλογα, νύχτα τα καλιγώνει.
Βάν' ασημένα πέταλα, καρφιά μαλαματένια...

Οι κυρατζήδες, συνηθίζαν να μεταφέρουν στα παραπάνω μακρινά μέρη ανθρώπους και εμπορεύματα με τιμή φυσικά αρκετά καλή. Το ταξίδι έπρεπε να είναι καλά οργανωμένο για να μην κινδυνέψουν και γινόταν κάτω από ορισμένους κανόνες. Γράφει ο Κ. Λαζαρίδης:¹⁸ «Το караβάνι το αποτελούσαν 20-40-60 ή και περισσότερα φορτηγά ζώα (άλογα και μουλάρια). Αρχηγός του караβανιού και υπεύθυνος ρυθμιστής του ταξιδιού ήταν ο караβανιάρης. Για την καλή διεξαγωγή του ταξιδιού διέθετε το κάθε караβάνι και το ανάλογο βοηθητικό προσωπικό, κάτω από την επίβλεψη του караβανιάρη. Οι υπάλληλοι αυτοί λέγονταν «ψυγογιοί του караβανιάρη». Κατά τις διάφορες περιγραφές που μας έχουν δώσει συγγραφείς που ασχολήθηκαν με τα θέματα αυτά, η πορεία ενός τέτοιου μεγάλου караβανιού παρουσίαζε την εξής εικόνα: Μπροστά έβαζαν ένα μουλάρι ή άλογο σβέλτο και έξυπνο. Αυτό το 'λεγαν «σερεϊδάρη» ή «κουλαούζο». Η λέξη κουλαούζος σημαίνει οδηγός. Οι Σαρακατσαναίοι αυτό το ζώο που μπαίνει πρώτο στο караβάνι το λένε «συριτάρη». Στο λαιμό αυτού του πρώτου ζώου ήταν κρεμασμένο ένα μεγάλο κουδούνι, από τους ήχους του οποίου κανονιζόταν η πορεία του караβανιού. Πί-

18. Κώστα Λαζαρίδης: Ζαγορίσιος Ταξιδιωτισμός, ανακοίνωση στο Δ' Συμπόσιο Λαογραφίας του Βορειοελλαδικού χώρου που έγινε στα Γιάννενα στις 10 μέχρι 12 Οκτωβρίου του 1979.

17. Ο Σωτήρης Βλάχος, παλιός Κυρατζής (αγωγιάτης). Το 1957.





σω από το σερεϊδάρη ακολουθούσε δεύτερο ζώο με μεγάλο κουδούνι και αυτό στο λαιμό του. Αυτό λεγόταν «κλαπατάρης». Έτσι με τους ταιριαστούς μουσικούς ήχους των δυο αυτών μεγάλων κουδουνιών κανονιζόταν ο ρυθμός της όλης πορείας του караβανιού. Ανάμεσα από τα φορτηγά ζώα βάδιζαν πεζοί οι ψυχογιοί και στο τέλος του караβανιού ακολουθούσε πάντοτε καβάλα στο άλογό του ο Κα-ραβανιάρης...»

Αλλά ας ξαναγυρίσουμε στο Σωτήρη Βλάχο που τον αφήσαμε να μας ξετυλίγει βήμα-βήμα τη δύσκολη ζωή του. Δεν πρόφτασε βέβαια τούτος τα μεγάλα караβάνια και τα πολύμηνα ταξίδια που γίνονταν τότε, μα σαν ένας από την τελευταία γενιά των θρυλικών κυρατζήδων, μόχθησε και υπέφερε το ίδιο, πάλεψε με τα στοιχεία της φύσης, ταλαιπωρήθηκε στα κρύα χάνια, ένιωσε τον φόβο των ληστών, κινδύνεψε διαβαίνοντας ψηλά και στενά γεφύρια...

Εικ. 17. Ταξιδεύαμαν στην Κόνιτσα, από την Κόνιτσα στα Γιάννενα, κι από τα Γιάννενα στην Ηγουμενίτσα και στην Παραμυθιά. Από την άλλη μεριά, πάνω, ταξιδεύαμαν στο Τσοτύλι στη Μακεδονία, Άργος Ορεστικό την παλιά Χρούπιστα, στην Καστοριά, στη Φλώρινα, στην Πτολεμαίδα να πούμε Καλάιρα και σχεδόν εγώ έχω φτάσει έξω από τη Θεσσαλονίκη, μέχρι Σκύδρα έχω πάει με τα μουλάρια. Είχα τότε τέσσερα και πέντε μουλάρια, εγώ κι ο πατέρας μου. Ο πατέρας μου είχε ένα ζώο το οποίο καβαλίκευε, έβαζε πενήντα οκάδες και εγώ παιδί να πούμε πήγαινα πεζός. Τα φορτώναμαν τα ζώα πάντα. Μεταφέραμαν από την Ηγουμενίτσα λάδι και από δω, επειδή τα χωριά μας είχαν αμπέλια και σταφύλια πολλά, φορτώναμαν τσίπουρο για κάτω και το πουλούσαμαν. Στο μεταξύ πολλές φορές δεν μπορούσαμαν να πουλήσουμε όλο το λάδι εδώ πέρα και φτάναμαν στην Καστοριά. Και στην Αλβανία έχω πάει πολλές φορές, Κορυτσά, Πρεμετή, Κλεισούρα να πούμε...

Του ζητήσαμε να μας διηγηθεί ένα ταξίδι του από την Πυρσόγιαννη στην Ηγουμενίτσα και ήταν σαν να του ξύναμε παλιές πληγές. Αρχισε με ταραχή, λες και ξαναζούσε όλες τις δυσκολίες και τους κινδύνους της διαδρομής και τέλειωσε με καύμο, νοσταλγία ίσως της περασμένης του νιότης...

Από δω στην Ηγουμενίτσα κάναμαν οχτώ μέρες πάε και έλα, όπως τύχαινε να πούμε και ανάλογα την περιπέτεια που θα βρισκες στο δρόμο. Άμα σ' έπιανε καιρός μπορούσες να μείνεις σε κανά χωριό και να αργούσες πιο πολύ. Πολλές φορές πνιχτήκαμαν εδώ στο Σαραντάπορο, γιατί τύχαινε πολλές φορές να πάρει το γιοφύρι, όπως το 'χε πάρει θυμάμαι το 38, παρακάτω από το Ντέρτι. Είχε γίνει προσωρινό εκεί γιοφύρι. Είχαν φτιάξει οι Στρατσιανίτες με διόδια να πούμε, δεμένο με παλαμάρια, να ξεκινάς να πιάσεις το μουλάρι και να σε πάει μια

εκεί, μια εκεί, και εγώ δεν ξέρω πόσο. Υποφέραμαν πολύ, πάρα πολύ υποφέραμαν. Όταν ήλθε λοιπόν φουρτούνα μεγάλη και πήρε το γιοφύρι αναγκαστήκαμε να κάνουμε τέσσερις μέρες ταξίδι για να πάμε από Πυρσόγιαννη στην Κόνιτσα. Από δω ξεκινούσαμαν, φτάναμαν στον Αμάραντο, περνούσαμαν τα Αλβανικά σύνορα, πηγαίναμαν στο Σκορδύλι κι από το Σκορδύλι στα Καβάσιλα και μπαίναμαν από κείνη τη μεριά να πούμε στη Κόνιτσα. Θυμάμαι μια φορά, τότε που πηγαίναμαν απ' τον Αμάραντο, ένας θεός μου θέλησε να περάσει το ποτάμι μέσα, εδώ σ' ένα μέρος δικό μας που λέμε στου Μπαλτά το καλντερίμι. Δεν πρόσεξε όμως... το ποτάμι για να το περάσεις πρέπει να 'σαι μάστορας, δηλαδή δεν περνούν όλοι, δεν μπορούν, γι' αυτό βγήκε και μια παροιμία που λέει... θέλει να 'χεις μαλιμάτι να περάσεις το Βοϊδομάτη... κατάλαβες; θέλει να πει να 'σαι μάστορας πως να σου πω, να σου κόβει το κεφάλι, να ξέρεις να περνάς ποτάμια. Γιατί; Να σου πω γιατί. Γιατί ο Βοϊδομάτης είναι ήσυχος. Και νομίζεις εσύ... Δεν φαίνεται να 'χει νερό, και μπορεί να πιάς να βρεις νερό ίσα με το μπόι το δικό σου και το δικό μου. Οπότε την παθαίνεις. Εκεί λοιπόν, αυτός ο θεός μου, έπνιξε δυο μουλάρια. Όχι ότι δεν ήξερε. Αλλά να, έχουνε αυτά τη λόξα να τα βαράς εκεί, εκεί πρέπει να τα βαράς, στο πολύ νερό, για να έλθουν στο ίσιο εδώ. Να μη τα βαρέσεις εδώ, έξω, θα πάνε εκεί και θα πνιγούν. Αυτός τα βάρεσε από πάνω, ήσαν και πολλά, δύο του φύγανε και πνιχτήκανε. Δυο μουλάρια πνιχτήκανε. Ύστερα ήτανε στο ποτάμι το Βουρκοπόταμο. Είχε δυο βάσεις και πάνω ξύλινο. Ήταν κι εκεί απελπισία να περάσεις. Πολλές φορές, τις περισσότερες φορές, το περνούσαμαν μέσα στο νερό, κι ήταν αυτό, ήταν επικίνδυνο. Κατεβαίναν κάποτε από πάνω οι Μολιστινοί, φτιάχναν ένα προσωρινό γιοφύρι, πληρώναμαν απ' ένα τάληρο το ζώο και σχολνούσε η δουλειά. Ύστερα από κει ως την Κόνιτσα δεν είχε άλλο δύσκολο. Ήταν ένα γιοφύρι εκεί, της **Τοπόλιτσας**, έξω από την Κόνιτσα, αλλά αυτό δεν τόσο το χρειαζόμασταν. Εκτός αυτά, είχαμαν και τα χάνια να πούμε. Όλη τη ζωή μας με μια κάπα, εκεί, κακή-κακώς σ' ένα υπόστεγο. Σε καρτερούσε ένας άνθρωπος και εκείνος κακή-κακώς και μεις κακή-κακώς. Δύο χάνια ήταν στο Κρυονέρι, ανάμεσα Πυρσόγιαννη και Κόνιτσα, ένα του Βέργου κι ένα του Λασπονίκου. Όταν φτάναμαν στην Κόνιτσα πηγαίναμαν στο χάνι του Παπαχρηστίδη. Αυτός είχε και εστιατόριο, και για ύπνο, χάνι καλό να πούμε. Φεύγαμαν από την Κόνιτσα πρωί-πρωί. Είχαμαν τώρα να περάσουμε το γιοφύρι του **Αώου**, ναι αυτό που το 'φτιαξε ο Φρόντζος, ο Ζιώγας Φρόντζος, και του **Βοϊδομάτη**. Όταν περνούσαμαν αυτά τα πέτρινα τα γιοφύρια, τα ψηλά, ήταν πολύ επικίνδυνα. Περνούσαμαν με προσοχή. Τα δεσίματα στα ζώα, ήταν όλα κανονισμένα. Το σαμάρι ειδικό, οι τριχιές ειδικά περασμένες, τα παντζούμια που τα λένε, τα

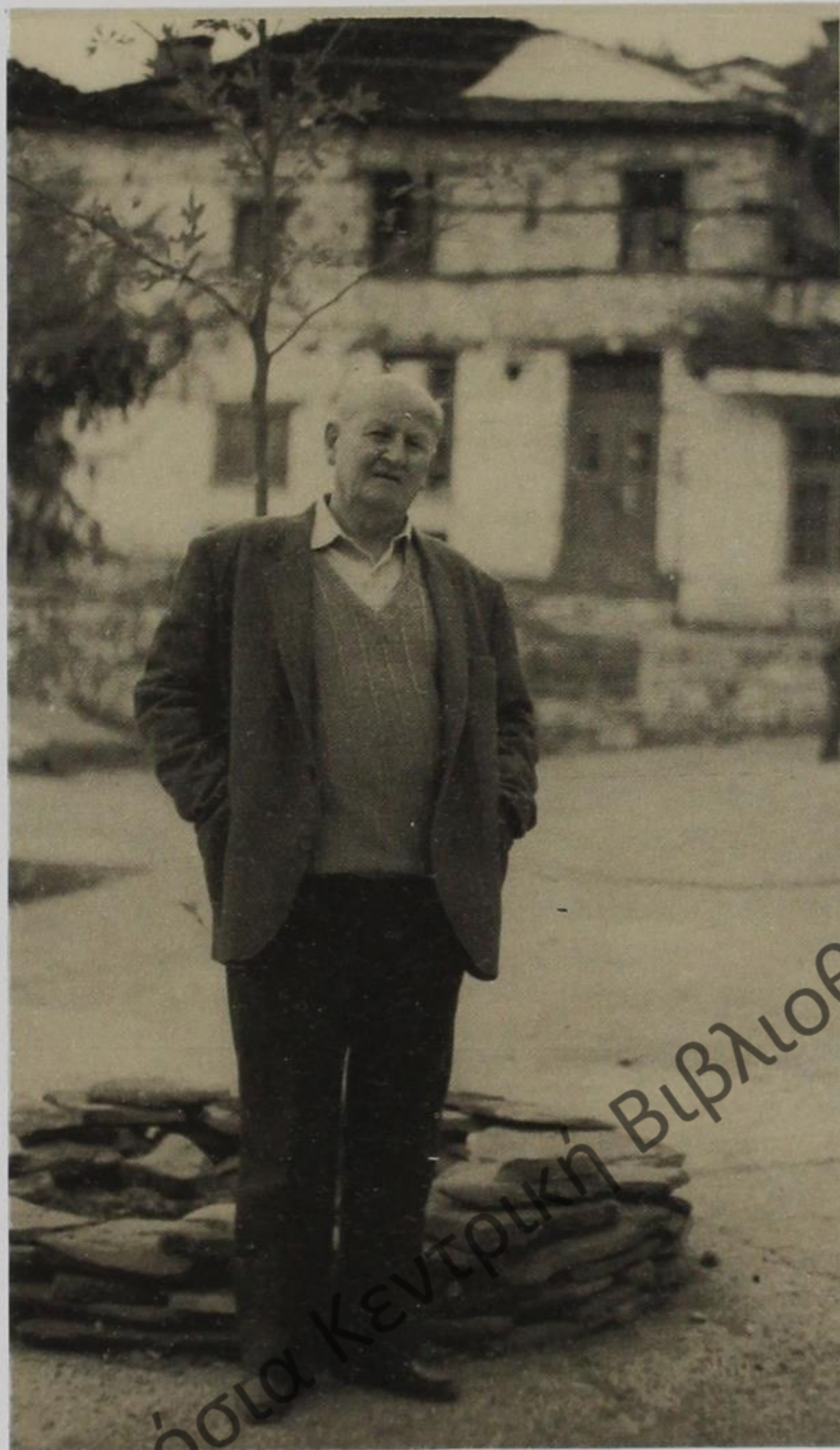

18. Ο Σωτήρης Βλάχος, σήμερα.

πετσιά, αυτά που σφίγγαν από κάτω κι από πίσω, ήταν κανονισμένα όλα αυτά τα πράγματα. Ανήφορο, κατήφορο, ανέβα, κατέβα, να μη φύγουν ούτε έτσι, ούτε έτσι. Περνούσαμε με προσοχή. Τα έπιανες τα μουλάρια απ' την ουρά και σιγά-σιγά περνούσαμε προσεχτικά, να μη γλυστρίσουν. Αφού αναγκαζόμασταν και στα Γιάννενα κάναμε καγιάρ που το λέμε. Βάζαμε καρφιά στα μουλάρια για τα γιοφύρια αυτά, για του **Βοϊδομάτη** και για του **Αώου**. Βέβαια, καγιάρ. Έβαζες καινούργιο καρφί, εκεί στα πέταλα, για να πιάνει γερά. Ήταν απελπισία, προσέχαμε. Τα αδύνατα, κανένα που καταλαβαίναμε ότι δεν περπατούσε καλά, περπατούσε έτσι άτσαλα, πηγαίναμε το πιάναμε από πίσω, ξέρω γω, το προσέχαμε, γιατί ήταν φόβος εκεί. Απ' την ουρά του 'δινες θάρρος, σαν να του λες να βρίσκεται επιφυλακή, σαν να του λες ότι κινδυνεύεις, έχει το νου σου. Αυτή τη σημασία έχει. Αφού πολλές φορές σε στενά μονοπάτια και γιοφύρια τα πιάνα-

μαν απ' την ουρά, λοιπόν κάναμε την ουρά προς τα πάνω και τη βέργα στο αριστερό πλάι να πούμε, αυτού, ώστε το αριστερό το μπροστινό το ποδάρι να πάει να κολλήσει προς την όχθη, να μην πατήσει στο μπόσιμο και μετά τι μπορούσες να του κάνεις εσύ. Χάθηκε ένας, ο Τόλης ο Μπούρτζιος, στο μονοπατάκι κοντά στο γιοφύρι του **Αώου**. Έπεσε και σκοτώθηκε πιο πέρα απ' το γιοφύρι, προς τη Γορίτσα, τη Καλιθέα. Αμ φύσαγαν κει πάνω, στην κορυφή, στα γιοφύρια. Και είχαν το κακό που αυτά τα στηθαία, οι αρκάδες, τα 'καναν είκοσι και τριάντα πόντους, που απ' αυτά έπρεπε τουλάχιστον να πιάνεσαι. Σου 'ρχονταν και σένα ζαλάδα κει πάνω, σ' αυτά τα ποτάμια. Ξέρεις τι πράγμα είναι να 'χεις μπαούλα φορτωμένα σε μουλάρια, εκατό εκατονταίκοσι οκάδες να πούμε, μουλάρια θηρία και να τα βγάζεις κει πάνω; Τέλος πάντων, φεύγαμε κι από κει. Υπήρχε κι ένα χάνι στην Κλειδωνιά, αλλά εκεί δεν πολυσταματούσαμε. Λοιπόν, συστηματικό χάνι ήταν στο Μεσοβούνι. Ήταν ο Ξενοφώντας εκεί, ναι, ένας ωραίος χατζής. Ο κόσμος ηύρισκε εκεί λίγο άσυλο να πούμε. Πηγαίναμε ύστερα στα Δολιανά, και εκεί χάνι, μετά στον Παρακάλαμο, στους Κοχλιούς. Εκεί θυμάμαι ο πατέρας μου, όπως μου λέγε, είχε παλιά μια περιπέτεια. Περνώοντας απ' αυτό το χωριό, είδε, έτσι, μια ύποπτη κίνηση. Τότε σ' έσφαζαν για μια οκά ψωμί. Σου λέει, αν μπορέσουμε και τον ληστέψουμε αυτόν θα πάρουμε είκοσι χιλιάδες να κάνουμε τη δουλειά μας. Για να φορτώσει ο πατέρας μου τέσσερα-πέντε μουλάρια θα έπρεπε να είχε δεκαπέντε με είκοσι χιλιάδες δραχμές, προπολεμικές, μαζί του. Ήτανε τότες λογαριασμός. Είχε όμως ένα περιστροφό με μύλο, ήταν εξάσφαιρο, κι έριξε στον αέρα. Δεν τον πιάνανε έτσι, φοβήθηκαν, δεν του πήραν τα λεφτά.

Έγινε αυτό περίπου το '35. Όμως στη Βούρμπιανη, άλλη φορά, εκεί στου Κουσκά που το λέγαν, τον αρπάξανε, του κάνανε ένα φίμωμα, τον δέσανε σε μια γκορτσιά, και του πήρανε τα μουλάρια για να τα σκαπετήσουνε στην Αλβανία. Λοιπόν. Μετά τους Κοχλιούς πηγαίναμε στην Ιερομνήμη, και ύστερα από κει και πέρα άρχιζε πολύ μεγάλη περιπέτεια. Εκεί ο τόπος ήταν, δεν τον είχαν φτιάξει καθόλου, αυτό το κόκκινο το χώμα βούλιαζε στις περισσότερες μεριές. Φτάναμε στη Ζαρκοβίστα. Ανάμεσα Μπουζαρά και Ζαρκοβίστα υπήρχε ένα χάνι που λεγόταν το χάνι της Ζαρκοβίστας. Αυτόν τον λέγανε Κώστα που είχε το χάνι. Εκεί υπήρχε ένα γιοφύρι για να ριχτείς από πέρα, που πήγαινε ο μεγάλος ο δρόμος για την Ηγουμενίτσα. Αλλά εμείς δεν πηγαίναμε από κει, πέρναμε το δεξιό και προχωρούσαμε. Ένα ιστορικό και καλό χάνι, ήταν δύο αδέρφια από την Λεφτοκαρυά που το είχαν. Ωραίο χάνι αυτό, στου Κούτση. Πιο πέρα είχε ένα γιοφύρι, τέτοιο, θολωτό, με πέτρες. Εκεί ήταν ένα ποτάμι, άσχημο ποτάμι, πολύ άσχημο ποτάμι. Το περνούσαμε κι αυτό κι από κει στην Κεραμίτσα. Άλλο

χάνι εκεί. Γιάννη τον λέγανε αυτόν. Παρακάτω ήταν μιας γριάς που τη λέγανε Πίτσινα. Μέναμε εκεί. Ύστερα φτάναμαν στη Δάφνη. Άλλο εκεί χάνι. Στου Τζούμα. Το 'χε ο Τρύφοντας, ωραίος άνθρωπος να πούμε. Τα 'χαν κανονισμένα αυτά, πως να στο πω. Όχι χάνι στο χάνι και να κάθεται. Να βαδίζεις δηλαδή δέκα ώρες, να πας να βρεις το άλλο. Ήταν ένα ποτάμι εκεί, προς του Τζούμα, προς του Τρύφωνα. Όταν είχε λίγο νερό, άντε το περνούσαμε μέσα. Αν είχε πολύ, άντε πάλι ταλαιπωρία. Ήξερα όμως να περνά στα ποτάμια εγώ. Θυμάμαι ήμουν μεταγωγικός στο στρατό, γύρω στο '48. Με είχαν πάρει απ' την Ηγουμενίτσα και μένα, και το Λευτέρη το Σιάντρα, το Δρόστο το Σιάντρα. Μας είχαν πάρει μεταγωγικούς στο 583 τάγμα. Στο μεταξύ ένα βράδυ, ξέρω γω, σαν μια προπαγάντα έτσι στο τάγμα, το ένα το άλλο, ότι είμαστε κυκλωμένοι και κάτι τέτοια πράγματα, έπεσε μια τρικυμία, ένα κακό. Δίνει διαταγή να πάμε να φορτώσουμε, να φύγουμε. Πού να πάμε; Στο χαμό. Και ήταν ένα γιοφύρι που ρίχνουσαν για ένα χωριό που λεγόταν Γλουσά. Ένα γιοφύρι, τι να σου πω, της κακιάς ώρας. Το κατάλαβα. Πέρασα πρώτος μέσα στο ποτάμι και μου 'δωσαν συγχαρητήρια. Διάλεξα τον πόρο και χώθηκα ως εκεί μέσα και ύστερα πέρασαν όλοι. Καμιά δεκαριά στρατιώτες πήγαν να περάσουν από το γιοφύρι. Κρακ. Πάει μέσα. Ξύλινο ήταν, το είχαν και κακοφτιαγμένο. Ήταν κείνο ποτάμι της φουρτούνας. Ένα παιδί μου φαίνεται πνίγηκε. Λοιπόν. Μετά τη Δάφνη ήταν σιμά οι Φιλιάτες. Κάτι λιακούρια, κάτι τέτοια, και σε τέσσερις ώρες φτάναμαν στους Φιλιάτες. Εκεί ήταν το χάνι του Μικρούλη, που μέναμαν. Κι ύστερα πια για Ηγουμενίτσα. Τι τα θες, οι πιο σκληρότεροι άνθρωποι που υπήρχαν τότε, ήταν οι αγωγιάτες. Άμα με δεις εμένα που δούλεψα λίγο! Άσε. Φαντάζουμε ο πατέρας μου. Είχαμαν σκληρό επάγγελμα, πάρα πολύ σκληρό. Είχε όμως κι αυτό τα δικά του τα αυτά, να πούμε. Εμείς μας άρεζε. Είχαμαν τα μουλάρια μας αρματωμένα, το ένα το άλλο, ξέρω γω. Γιατί τότε, εκείνα ήτανε τα πλοία της ερήμου. Αυτά ήταν τα μέσα. Και τα αγαπούσαμε πολύ, με πάθος. Και τώρα τα αγαπάω ακόμα. Τη Γκέσα, τη Σίβα, τη Ρούσα, τη Μούρτζου. Πηγαίναμαν μια χαρά να πούμε. Τραγουδώντας. Αν ήταν κανένας στενοχωρημένος, άρρωστος και δεν τραγουδούσε, τον παρεξήγούσαμε να πούμε...

Δημόσια Κεντρική Βιβλιοθήκη Κόνιτσας

ΣΕ ΔΥΟ «ΑΛΛΟΙΩΤΙΚΑ» ΓΕΦΥΡΙΑ ΤΟΥ ΑΧΕΛΩΟΥ...

Θα ήταν Ιούλης του '85, όταν εντελώς τυχαία έπεσε στην αντίληψή μας, δημοσιευμένη σε τοπική εφημερίδα, τον «Αργιθεάτικο Αγώνα», μια επιστολή έκκληση να σωθεί κάποιο γεφύρι -του **Καταφυλλίου** το ονόμαζε-χτισμένο πάνω στον Αχελώο ποταμό. Έγραφε κατά λέξη ο άγνωστός μας μέχρι εκείνη τη στιγμή επιστολογράφος Γιώργος Τσιάκαλος:¹⁹

Πειραιάς 2.5.1985

Προς το Σύλλογο Αργιθεατών

Θεσσαλών «Η ΕΣΤΙΑ»

Ονομάζομαι Γιώργος Τσιάκαλος, κατάγομαι από το ορεινό χωριό Καταφύλλι Καρδίτσας. Στα σύνορα του χωριού μου με την Αιτωλοακαρνανία και Ήπειρο, από όπου περνάει ο ορμητικός ποταμός Αχελώος, βρίσκεται κτισμένη μια ωραιότατη και παλαιά πέτρινη γέφυρα που έχει ηλικία περίπου 100 ετών. Η γέφυρα **Καταφυλλίου**. Μέχρι πριν λίγα χρόνια, παρά το γεγονός ότι το χειμώνα και την άνοιξη τα νερά του Αχελώου φτάνουν σχεδόν στα παραπέτα, παρασύροντας και στοιβάζοντας τόννους κούτσουρα και ρίζες πάνω στη γέφυρα ασκώντας ασφαλώς τρομερές πιέσεις, η γέφυρα άντεξε. Λέω άντεξε γιατί όπως θα διαπιστώσετε κι εσείς από τις φωτογραφίες που σας στέλνω, άρχισε να παθαίνει ανεπανόρθωτες ζημιές. Κατά τη γνώμη μου δεν οφείλονται στις «κατεβασιές» του Αχελώου αλλά στο ότι περνούν πάνω στη γέφυρα βαρειά μηχανήματα οδοποιίας, φορτηγά κλπ. οχήματα. Λόγω ίσως των κραδασμών που προκαλούν και των συγκρούσεων με τα παραπέτα της γέφυρας έχουν προκληθεί οι ζημιές που φαίνονται στις φωτογραφίες μου. Πιστεύω ότι θα μπορούσατε να βοηθήσετε στο να σωθεί η γέφυρα αυτή από την καταστροφή, αν κάνατε παραστάσεις προς κάθε αρμόδιο φορέα. Δηλαδή στο Νομάρχη, Υπουργείο Δημοσίων Έργων, Υπουργείο Πολιτισμού και Επιστημών ή εν πάσει περιπτώσει σε οποιονδήποτε κρατικό φορέα, που θα μπορούσε να ενδιαφερθεί και να φροντίσει να γίνουν επισκευές. Εκτός του ότι η γέφυρα **Καταφυλλίου** έχει ζωτική σημασία για τους κατοίκους των γύρω χωριών διότι είναι η μοναδική γέφυρα που τα συνδέει με την Αιτωλοακαρνανία και Ήπειρο, διότι οι άλλες υπάρχουσες είναι πολύ μακρινά και πολλές φορές, το χειμώνα ιδιαίτερα, αποκλείονται, είναι και ένα μνημείο τέχνης και τεχνικής που θα μπορούσε να διασωθεί, αν κατ' αρχήν γινόταν μια συντήρηση και μακροπρόθεσμα θα μπορούσε να κατασκευαστεί κάποια άλλη γέφυρα μεταλλική ή από μπετόν ώστε η παλαιά αυτή γέφυρα να ανακουφισθεί από τις ταλαιπωρίες που δέχεται από τα οχήματα. Σας εσωκλείω φωτογραφίες της γέφυρας **Καταφυλλίου** και παρακαλώ να βοηθήσετε και σεις με οποιονδήποτε τρόπο στη σωτηρία της. Γιατί νομίζω ότι αν δεν γίνει κάποια συντήρηση ή επισκευή ίσως θρηνησομε και θύματα.

Ευχαριστώ

Γιώργος Τσιάκαλος

Πέρα από την άσχημη κατάσταση του χτίσματος που τόσο παραστατικά αποκάλυπτε η παραπάνω επιστολή και τα ομολογουμένως αρκετά της επιχειρήματα για κρατική πια παρέμβαση, εκείνο που μας κίνησε ιδιαίτερα το ενδιαφέρον, ήταν η ίδια η μορφή του γεφυριού, έτσι όπως άφηνε να φαίνεται μια φωτογραφία που συνόδευε το κείμενο. Παρουσιαζόταν εντελώς διαφορετική απ' αυτή των τόσων πολλών γεφυριών που είχαμε συναντήσει, μελετήσει και καταγράψει. Βέβαια και αυτό το γεφύρι το είχαμε συμπεριλάβει στο βιβλίο μας -στο Δ' Μέρος όπου γινόταν η καταγραφή όλων των παραδοσιακών Ηπειρώτικων γεφυριών- με η φιγούρα του παρέμενε για μας άγνωστη. Πιο συγκεκριμένα, εκεί στη σελίδα 62, με αύξοντα αριθμό 8, σημειώναμε: Γεφ. του **Αυλακίου**, ή **Τριχιές**, κοντά στο Αργύρι Αγράφων. Μονότοξο στον Αχελώο. Έτος κατασκευής 1915. Χορηγός Νικ. Στράτος. Επρόκειτο βέβαια για το ίδιο γεφύρι, εμφανιζόμενο απλώς στην περίπτωση της επιστολής με διαφορετικό όνομα. Η έκπληξη λοιπόν της φωτογραφίας, παράλληλα με την προτροπή του Γιώργου του Τσιάκαλου, που στο μεταξύ επικοινωνήσαμε μαζί του, μας οδηγούσαν κοντά στο να επιχειρήσουμε την επίσκεψη στην περιοχή. Βέβαια, οι χάρτες έδειχναν ή μονοπάτια, ή και καθόλου δρόμο, οι πληροφορίες για την προσέγγιση ήταν κάθε άλλο παρά ενθαρρυντικές και γενικά, το νοιώθαμε, πως θα είχαμε να κάνουμε, αν το αποφασίζαμε, με μια περιπέτεια ασυνήθιστη. Ο πειρασμός όμως παρέμενε μεγάλος. Άλλωστε, αν τελικά πηγαίναμε, θα μπορούσαμε να περιεργαστούμε και το διπλανό γεφύρι της **Τέμπλας**, κάτω αυτό από το χωριό Βρουβιανά (No. καταγραφής 7, σελ. 62) που έμοιαζε, όπως λέγανε, πολύ με το γεφύρι του **Αυλακίου**, ή **Καταφυλλίου** κατά τον Γιώργο Τσιάκαλο. Έτσι είπαμε το ναι. Φροντίσαμε να διανυκτερεύσουμε στην Αμφιλοχία Εικ. 23. και πρωί-πρωί την άλλη μέρα ξεκινήσαμε για τα χωριά του Βάλτου, στη βορειοανατολική άκρη της Αιτωλοακαρνανίας. Έχοντας εξασφαλισμένη την ασφαλτο μέχρι Εμπεσό, η διαδρομή κυλούσε ευχάριστη και αποκαλυπτική. Κατεβήκαμε χαμηλά, στο πλάτωμα της τεχνητής λίμνης του Καστρακίου, που σχηματίζει εδώ ο Αχελώος, και ακολουθήσαμε το

19. Το γεφύρι της Τέμπλας στον Αχελώο, κάτω απ' τα Βρουβιανά Βάλτου Αιτωλοακαρνανίας.

19. Γιώργου Τσιάκαλου: Η γέφυρα Καταφυλλίου κινδυνεύει (επιστολή). Εφημ. «Αργιθεάτικος Αγώνας», Ιούλιος 1985.



δρόμο που ερχόταν απ' το Αγρίνιο. Λίγα χιλιόμετρα αργότερα, μας περίμενε έκπληξη αναπάντεχη. Ψηλό, επιβλητικό γεφύρι, ένωνε τις δύο όχθες του Ψάκου (και Ίναχου), ποταμιού που, κυλώντας για αρκετό διάστημα δίπλα μας, έπεφτε κάποια στιγμή στον Αχελώο. Δεν μπορέσαμε να μάθουμε αρκετά για το μονότοξο γεφύρι της Βέργας, βαφτισμένο από την επωνυμία της περιοχής, παρά μονάχα το παλιό τραγούδι που λέγαν κάποτε οι γύρω του κάτοικοι....

Καλά τρώμε και πίνουμε και ψιλοτραγουδάμε,
δεν κάνουμε κι ένα καλό, καλό για την ψυχή μας,
να πάμε να το πιάσουμε στις Βέργας το γιοφύρι,
όπου περνάει ένας Πασάς με τους αλυσωμένους,
να κόψουμε τον άλυσο, να βγουν οι σκλαβωμένοι.

Φτάνοντας Εμπεσό, αφήσαμε τον άσφαλο να συνεχίζει για Κομπότι και Άρτα και στρίψαμε δεξιά για Περδικάκι. Ο δρόμος τώρα πια χωμάτινος, άσχημος μα υποφερτός, πήρε ν' ανηφορίζει στη σκιά της απότομης και άγριας Κανάλας. Το τοπίο σκληρό, πέτρινο, με ελάχιστα δέντρα, ζωντάνευε κάπου-κάπου από αγέλες αδέσποτων κασικιών, που ξαφνιάζονταν στο αντίκρουμά μας. Συνέχεια, όλο και ανεβαίνοντας, ήλθε η στιγμή που αναίχτηκε κάτω μας βάραθρο φοβερό. Στο βάθος, γαλαζοπράσινη, απλωνόταν η τεράστια λίμνη των Κρεμαστών, εδώ ακόμα στην αρχή της. Την τροφοδοτούσε ανεξάντλητος ο Αχελώος μετά από πάλη χιλιομέτρων με τις τελευταίες εξάρσεις της Πίνδου.

Προχωρούσαμε πάντα παράλληλα με την κοιτή, κόντρα στη ροή του μυθικού ποταμού, που αλλιώς τον είπαν και Θόα και Φόρβα και Άξενο και Θέστιο και Άσπρο και Ασπροπόταμο, θωρώντας τον από ψηλά, την πλαγιά του φαραγγιού όπου σκάλωνε ο δρόμος. Ηρεμώντας προσωρινά στις τεχνητές λίμνες που του φτιάξαν οι άνθρωποι για να εκμεταλλευτούν τη δύναμή του, τρέχει αδάμαστος, σχηματίζοντας τρομερές χαράδρες και βαθιά φαράγγια, μέχρι να ξεθυμάνει κάτω, στην αρμύρα του Ιονίου. Και έτσι, με στάσεις συχνές για να φωτογραφίζουμε τις απρόσμενες θέες φυγές που μας χάριζε ο Αχελώος, φτάσαμε κάποτε στο Περδικάκι. Μερικές ερωτήσεις κι εκεί -στο μικρό μπακάλικο του χωριού- τυπικές μια και είχαμε πάρει αμετάκλητα την απόφασή μας και συνεχίσαμε την πορεία μας για τα Βρουβιανά. Υπολοίπονταν ακόμα γύρω στα δεκαπέντε χιλιόμετρα, που δυστυχώς θα αποδεικνύονταν δυσκολότερα και από τις πιο απαισιόδοξες προβλέψεις μας. Γιατί ψιλοκομμένο χαλίκι, ριγμένο σε μεγάλες ποσότητες στο δρόμο, δημιουργούσε σοβαρά προβλήματα στο αυτοκίνητο, που τότε βούλιαζε βαθιά και τότε κυβερνιόταν με δυσκολία καθώς μάλιστα τώρα είχε αρχίσει κατηφόρα που θα μας έφερνε στο επίπεδο του ποταμού. Χρειάστηκαν λοιπόν για να διανύσουμε τα δεκαπέντα αυτά τελευταία χιλιόμετρα παραπάνω από δυο

ώρες, κάτι που, αν θέλουμε να είμαστε ειλικρινείς, χαλάρωσε τον αρχικό μας ενθουσιασμό. Μας απασχολούσε κιόλας η ανηφορική επιστροφή, που με τέτοιες συνθήκες φάνταζε προβληματική.

Τα Βρουβιανά, μικρό φτωχό χωριό, σκάλωνε με προσπάθεια στην πλαγιά του βουνού, λίγο πιο πάνω απ' το ποτάμι. Λένε πως σχηματίστηκε σιγά-σιγά από τσοπάνηδες που ψάχνοντας να παραχειμάσουν με τα κοπάδια τους ήλθαν από το Περδικάκι πριν από εκατονπενήντα τόσα χρόνια. Το διασχίσαμε ξαφνιάζοντας τους λιγοστούς κατοίκους του και μετά ένα τέταρτο αντικρύσαμε επιτέλους, για πρώτη φορά, το γεφύρι της Τέμπλας. Ειμ. 19.

Μεγάλο και επιβλητικό γεφύρι, με μορφή έξω από τη συνηθισμένη παραδοσιακή γραμμή των κατασκευών του είδους, φαίνεται πως θέλησε ν' ανταποκριθεί στις πρόσθετες ανάγκες που φέρναν οι καινούργιοι καιροί. Χτισμένο αρχές του αιώνα μας με προδιαγραφές για πολύχρονη χρήση, ανακούφισε τα χωριά της περιοχής, αυτά του Βάλτου της δεξιάς όχθης και κείνα της Ευρυτανίας από την άλλη πλευρά, επιτρέποντάς τους την επικοινωνία. Και τι δεν υπέφεραν από τους θυμούς του Αχελώου -θυμούνται ακόμα οι κάτοικοι- μέχρι να γίνει το έργο, που ας σημειωθεί αποφάσισε και χρηματοδότησε ο τότε βουλευτής Νίκος Στράτος καταγόμενος από τούτα τα μέρη. Με κίνδυνο της ζωής τους -φαινόμενο συνηθισμένο εδώ οι πνιγμοί- επιχειρούσαν να περάσουν απέναντι χρησιμοποιώντας πότε σχοινιά, πότε ξύλα, και πότε περαταριές, άλλοτε πλωτές και άλλοτε εναέριες. Κάποτε, όταν το πράγμα έφτασε στο απροχώρητο, μαζεύτηκαν πολλοί, 60—70 άντρες, ανέβηκαν στο βουνό, βρήκανε και κόψανε ένα τεράστιο έλατο στο μήκος του ποταμού και στήσανε ένα γεροδεμένο ξύλινο γεφύρι, που εξαιτίας του χρώματός του έμεινε γνωστό σαν πράσινο γεφύρι. Για αρκετό διάστημα, με αυτή την τέμπλα, το μακρύ δηλαδή και σχετικά φαρδύ κορμό, το πρόβλημα λύθηκε. Μάλιστα κι ολόκληρη η γύρω περιοχή ονομάστηκε από τότε και παραμένει μέχρι σήμερα γνωστή σαν Τέμπλα.

Δυστυχώς, η ήρεμη και χωρίς προβλήματα διάβαση του ποταμού δεν έμελλε να κρατήσει για πολλά χρόνια. Η διακοπή μάλιστα σηματοδεύτηκε από ένα παραλίγο τραγικό γεγονός. Καθώς ένας τσοπάνης πέρναγε από Βάλτο μεριά για πέρα την Ευρυτανία προκειμένου να βοσκήσει τα γίδια του, έσπασε το ξύλινο γεφύρι και άνθρωπος και ζώα βρέθηκαν μέσα στα ορμητικά νερά του Αχελώου, που όντας Δεκέμβρης μήνας κατέβαζε με δύναμη. Ευτυχώς, τυχερός ο τσοπάνης, κατάφερε να σωθεί τουλάχιστον ο ίδιος, χάνοντας όμως σχεδόν ολόκληρο το κοπάδι του. Το πέτρινο λοιπόν που χτίστηκε αργότερα γεφύρι -της Τέμπλας συνέχισαν να το λένε- μπορούμε να φανταστούμε τι σήμαινε για τον τάλαιπωρομένο τόπο. Θεωρήθηκε, και όχι άδικα, με-

20. Ο Χρήστος Μουτσώκος, παλιός
χατζής, έξω από το μαγαζί του. Το χάνι
του, λίγο πιο κάτω, βρισκόταν δίπλα
στο γεφύρι της Τέμπλας.

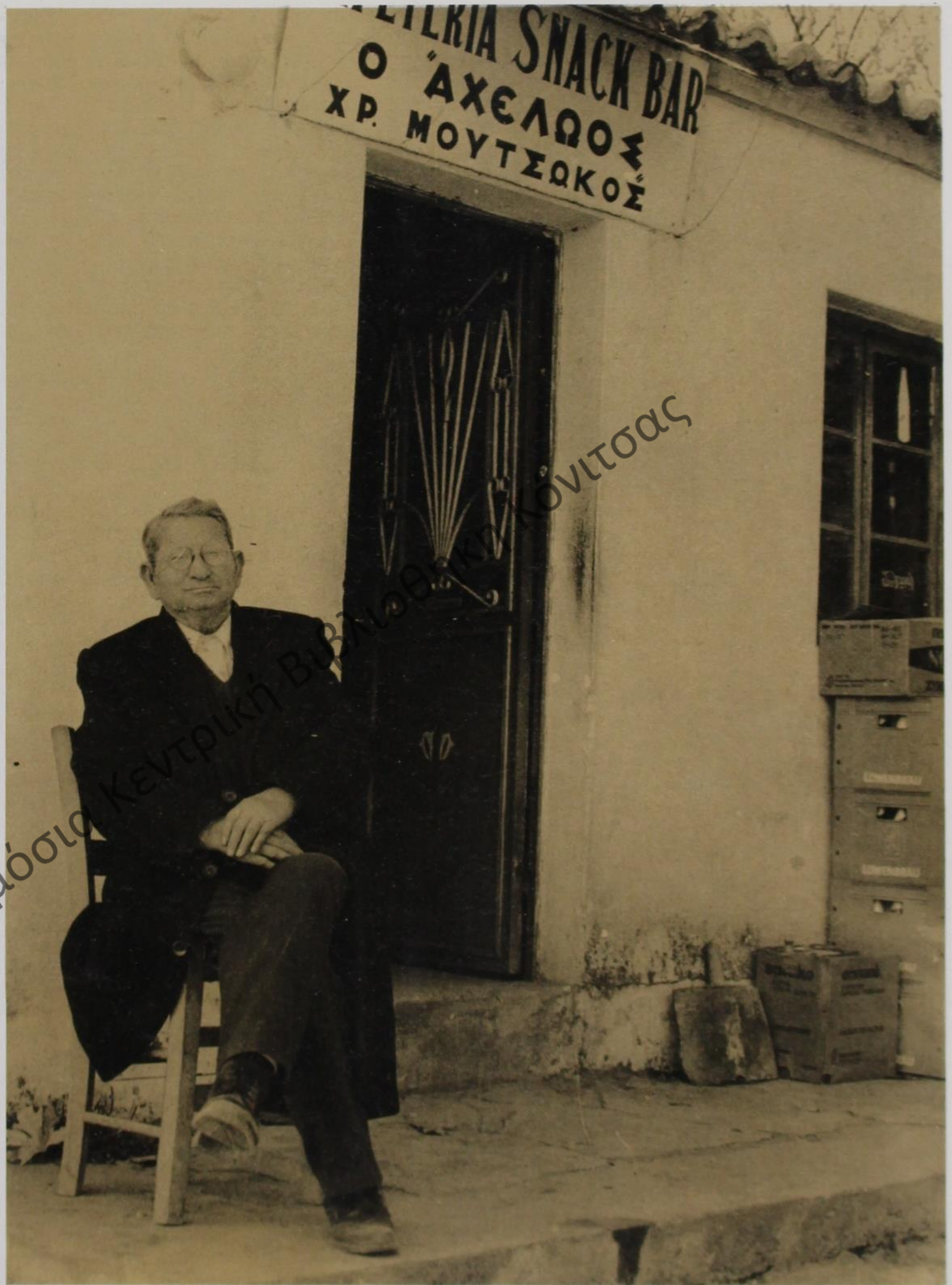

γάλο και χρήσιμο για την εποχή του έργου, που κατάφερε να συνδιάσει κατά τον καλύτερο τρόπο -επιτυχία αυτό της αγνής λαϊκής ψυχής- την υψηλή τεχνική με την ανεπιτήδευτη τέχνη. Και βέβαια ήταν φυσικό αυτό, απ' τη στιγμή που την κατασκευή ανέλαβαν, και έφεραν σε πέρας, έμπειροι Ηπειρώτες μαστόροι.

Παρατηρούσαμε και θαυμάζαμε το πέτρινο γεφύρι της Τέμπλας ώρα πολύ. Γέρνοντας ο ήλιος -είμαστε κιόλας στο δειλινό- ηρεμούσε όσο μπορούσε το γύρω γυμνό τοπίο, ομόρφαινε, απαλύνοντας τις γραμμές του, και το γεφύρι, που καθρεφτιζόταν φτιάχνοντας είδωλο στα νερά. Πόσο σπάνιες πρέπει να ήταν τέτοιες στιγμές εδώ πέρα. Όλη η ποταμιά φαινόταν σαν να είχε πέσει σ' ένα παρατεταμένο λήθαργο.

Το γεφύρι, με ιδιαίτερα φροντισμένες, όλο πελεκητές, τις πέτρες του, καλύπτει το πλάτος του ποταμού μ' ένα μεγάλο, κυκλικό στο σχήμα τόξο, ενώ άλλα μικρότερα, τρία δεξιά και πέντε αριστερά, προνοούν για τις μεγάλες κατεβασιές του Αχελώου, να ανακουφίσουν δηλαδή τότε που τα νερά θα ανεβαίνουν ψηλά στα παραπέτα, γιατί όχι κάποτε θα τα καλύπτουν εντελώς. Τούτα τα βοηθητικά όμως τόξα -δύο, ένα από την κάθε πλευρά, δεν προφταίνουν να ολοκληρώσουν το σχήμα τους παραμένοντας ψευτοκαμάρες- «ψηλώνουν» αναπάντεχα το μισό τους, εγκαταλείποντας τη γνώριμη κίνηση του κύκλου. Από πάνω, το κατάστρωμα διάβασης, αρκετά πλέον πλατύ, δεν μπόρεσε, ή δεν θέλησε, να οριζοντιωθεί πλήρως. Ανέρχεται και από τα δυο άκρα του και μόνο ένα τμήμα του στο κέντρο παραμένει επίπεδο. Δίπλα ακριβώς απ' το γεφύρι, διακρίνονται ακόμα μέχρι και σήμερα, τα απομεινάρια από ένα παλιό χάνι που εξυπηρετούσε άλλοτε τους περαστικούς και όσους ταξιδιώτες διάβαιναν το ποτάμι. Ιδιοχτήτης του από το 1927 που το κατασκεύασε, ο Χρήστος Μουτσώκος, ένας άνθρωπος ζωντανή μαρτυρία για τη ζωή του γεφυριού μα και όλης της γύρω περιοχής. Το 1957 εγκατέλειψε το ρημαγμένο πια χάνι του και ανέβηκε λίγο ψηλότερα, σκαρώνοντας τώρα ένα μικρό καφενείο-μπακάλικο, που αν και η πινακίδα του ξαφνιάζει με κείνο το CAFETERIA SNACK BAR, παραμένει το ίδιο ταπεινό σαν το παλιό μαγαζί. Τρία-τέσσερα ξύλινα τραπέζια, πάγκοι ολόγυρα και λιγοστές καρέκλες, ράφια στη μια πλευρά για την πραμάτεια που πάει για πούλημα, η θυμοσοφία του κυρ-Χρήστου καδραρισμένη στους τοίχους και η κυρα-Βασιλική να πηγαινοέρχεται για τις δουλειές, συνθέτουν την περιουσία και το βιος τούτου του εκουσίσιου ερημίτη. Ο παντοεινός του γείτονας, το γεφύρι, θέλοντας και μη, έχει σημαδέψει τη ζωή του μπάρμπα-Χρήστου του Μουτσώκου, που τα τελευταία χρόνια άρχισε να το αποτυπώνει στο χαρτί και να το καμαρώνει... «Έχω τώρα οχτώ χρόνια περίπου που κατάπιασα να φτιάξω σχέδιο από το γιοφύρι. Έχω φτιάξει πολλά.

Εικ. 20.

Ένας φίλος, θέλω να μου φτιάξεις το γιοφύρι, θα στο φτιάξω, πάρτο. Άλλος, το ίδιο, πάρτο. Ε ναι μου αρέσει. Πήρα στόχο καλό εκεί, δεν άργεσα. Έκανα 5-6 ώρες να το φτιάξω...».

Όταν κατεβαίναμε να δούμε και να φωτογραφησούμε το γεφύρι, τον είχαμε δει έξω απ' το μαγαζί του, στη σκιά του ψηλού πλάτανου, να διαβάζει μια περασμένη εφημερίδα. Μαθαίνοντας το σκοπό της επίσκεψής μας, μας περίμενε να μας διηγηθεί όλα όσα άκουσε ή και έζησε σε τούτο το πόστο που ανάλωσε τη ζωή του. Ο λόγος του, αποκαλυπτικός και γρήγορος σαν τη ροή του ποταμού, δεν σου πήγαινε να τον διακόψεις...

«... περνούσαμε παλιά από δω με τριχιές, με σανίδια, με περαταργιές. Δυο σχοινιά, συρμάτινα αυτά, δεμένα επάνω, το ένα άκρο από δω, το άλλο από πέρα. Στο μεταξύ απάνω σ' αυτό ήταν ένα τετράγωνο, σαν μπαούλο ας υποθέσουμε. Έμπαινε μέσα ο επιβάτης που ήθελε να περάσει. Όταν έμπαινε μέσα, το τραβάγε εκείνος από πέρα και αυτό είχε κρικέλλες, έτσι, πάανε ψηλά στα σύρματα... βρρρ... πέρναγε από την άλλη μεριά. Ύστερα φτιάξαμε τη τέμπλα, το πράσινο γιοφύρι, μέχρι που 'σπασε κι έπεσε ο τσοπάνης μέσα. Ο άνθρωπος αυτός που έπεσε μέσα ήταν απ' το χωριό. Μάλιστα ήταν και πεθερός μου. Φώτης Ματσούλας λέγονταν αυτός. Ο καιρός ήτανε Δεκέμβριος μήνας και το αυτού μη λογαριάζεις τι ήτανε. Από δω άπλωνε τα γίδια, ψηλά στο ξύλο πέρα, να περάσουνε αποκεί, να τα βοσκήσει τα γίδια. Προχώρησε βέβαια κι αυτός από κοντά. Δεν κατάλαβε ότι το γιοφύρι ήταν επικίνδυνο, η τέμπλα αυτή είχε σαπίσει. Κρακ, έσπασε, κόπηκε. Πάνε όλοι μέσα. Τα γίδια πνιγήκανε κι αυτός πετάχτηκε εκατό μέτρα κάτω. Βγήκε από το πέρα μέρος αυτός. Ήτανε δεινός κολυμβιστής αυτός, απ' τα Βρουβιανά. Από τότε άρχισαν να φωνάζουν για το γιοφύρι. Έτυχε να είναι τότε και ο πατριώτης μας, ο Στράτος, που ήτανε από δω, απ' το Βάλτο, απ' την Αμφιλοχία, απ' έξω απ' ένα χωριό που λέγεται Λοτρό ή Κρίκελλο σήμερα. Αυτό το γιοφύρι, το πέτρινο, έγινε το 1908, επί πρωθυπουργίας του Νίκου Στράτου. Ναι. Έκοψε αυτές τις πιστώσεις από το κράτος και έκανε τα δυο γιοφύρια αυτά, του Αυλακιού πέρα και τούτο. Έγινε πρώτα του Αυλακιού από το '5 μέχρι το '8, έκαναν ότι έκαναν εκεί, και τα καλούπια, επειδή δεν υπήρχε συγκοινωνία, τα ρίχναν μέσα στο ποτάμι, κάτω, και τα φέραν εδώ. Τα συμπλήρωσαν βέβαια και υπόλοιπα και άρχισαν το γιοφύρι εδώ το 1908. Προχώρησαν. Οι μαστόροι αυτοί ήταν όλοι ηπειρώτες, από πέρα. Ο εργολάβος λεγόταν Κωνσταντίνος Ν. Παρίσης. Οι Πρωτομάστοροι, Γεώργιος Σταμάτης και Βασίλειος Σούλης. Ηπειρώτες κι αυτοί. Κατάγονταν από ένα χωριό, δεν θυμάμαι καλά, Βύσσιανη; Κάπου κει πέρα να πούμε. Δεν το θυμάμαι, όχι. Οι εργάτες τότε που ερχόνταν από εδώ, από τα γύρα χωριά, έπαιρναν 5 λεφτά μεροκάματο. Όποιος έ-

21. Ο Κώστας Μόσχος, παλιός
χατζής, μπροστά στο γεφύρι του
Αυλακιού. Οκτώβρης του 1986.

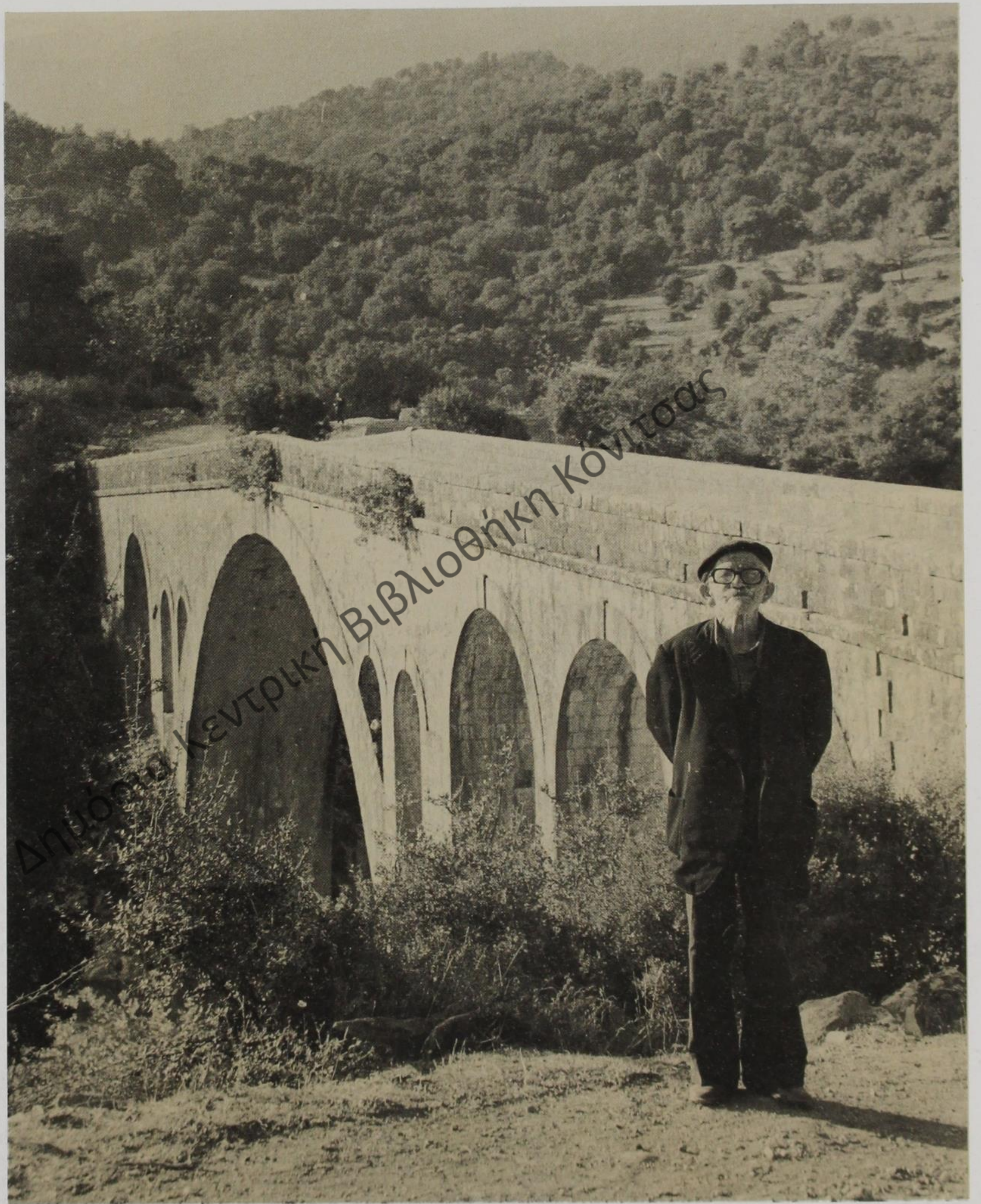

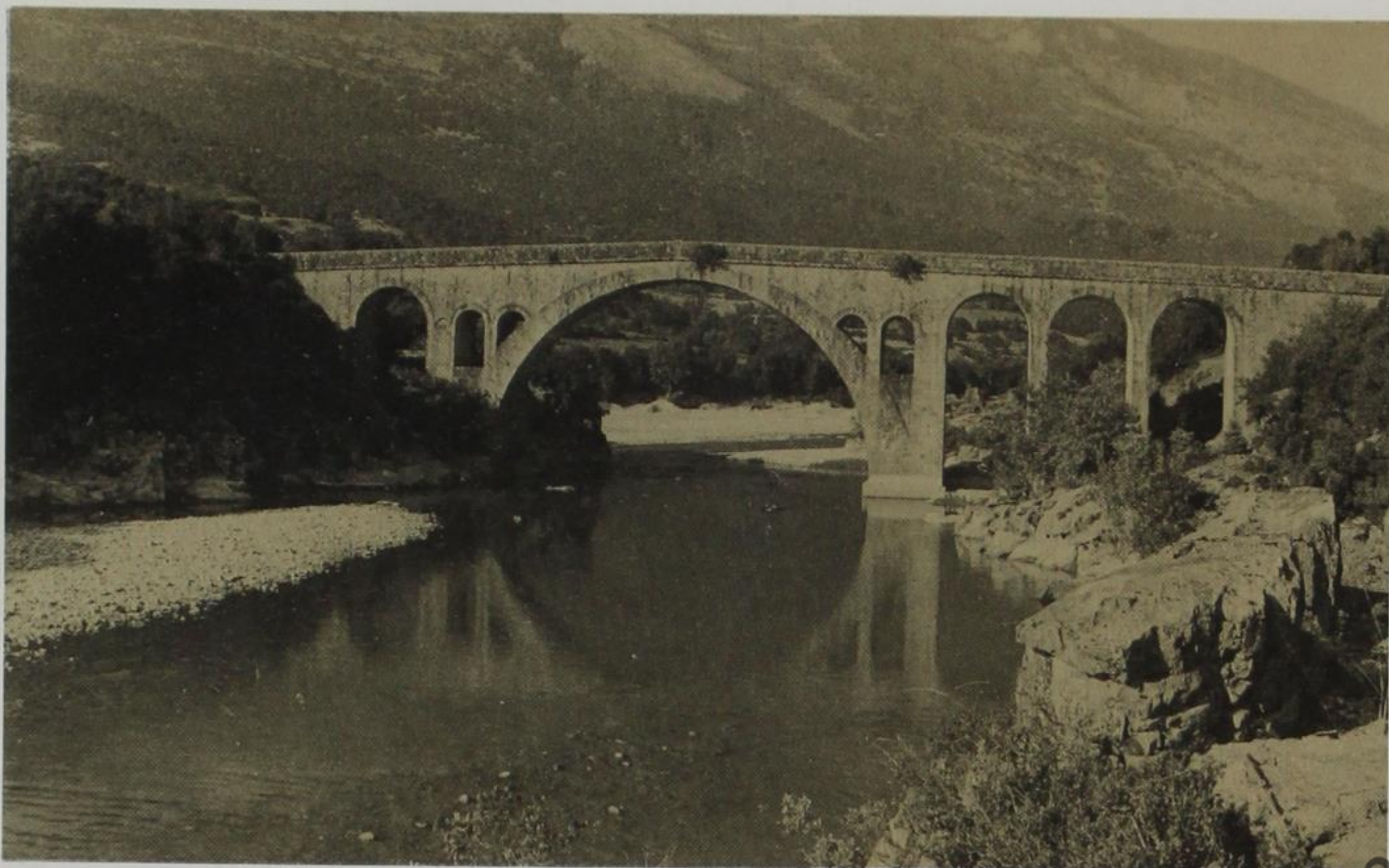

22. Το γεφύρι του Αυλακίου στον Αχελώο. Περιοχή Βάλτου Αιτωλοακαρνανίας.

παιρνε μια πεντάρα, ήταν το ανώτερο μεροκάματο. Τότε του δίναν συγχαρητήρια οι άλλοι που έκοψε πέντε λεπτά την ημέρα αυτός ο άνθρωπος. Τόσο ήταν τότε εργατικό. Στέκονταν ο εργολάβος, όταν άρχισε για να κλειδώσει τη μεγάλη καμάρα, στέκονταν ο μηχανικός, με το βιβλίο στα χέρια. Τα λιθάκια αυτά, τα αγωνάρια που λέμε τώρα, ήταν όλα αριθμισμένα με αριθμούς και κάμανε δύομισυ ημερονύχτια, εργάζονταν με βάρδια να μη σταματήσει, όσου να κλειδώσει το γιοφύρι. Διόμισι μερονύχτια και στέκονταν με το βιβλίο στα χέρια αυτός. Το 4. Οπ το μηχανήμα, έβανε το 4 απάνω. Το 8. Μπήκε. Το άλλο. Απάνω. Όσου κλείδωσε το γιοφύρι. Είχε φόβο βέβαια ο πρωτομάστορας αυτός, ο εργολάβος, φόβο πολύ μην αποτύχει. Όταν όμως κλείδωσε το γιοφύρι και βασίστηκε, τότε ήλθανε, κάλεσε τους παπάδες των γύρω χωριών, όλων εδώ, και κάνανε μια τελετή δύο μέρες. Δυο μέρες, δυο βράδυα, τελετή. Σφάζανε σφάγια, ψένανε, τρώγανε, γλεντάγανε, γινόνταν πολύ πανηγυρικό κει πέρα να πούμε. Αγιασμός αυτού πέρα οι παπάδες, και και... Έληξε αυτό, προχώρησε και το υπόλοιπο, το φτιάξανε. Τελείωσε το 1911. Έκανε τρία χρόνια. Δούλευαν συνέχεια. Βέβαια. Δεν έκοβαν. Εκτός μια μέρα βροχή που δεν επιτρεπόταν εργασία. Συνέχεια δούλευαν, βάραγαν με το κοπίδι, βάραγαν για να βάλουνε φουρνέλλο, τρύπα με το λοστό. Αυτό το τσιμέντο που βάλανε, βάλανε κι ασβέστη βέβαια, δεν ξέρω και εγώ τι μίγμα ήταν αυτό. Δεν ξέρω. Όχι το σημερινό τσιμέντο. Αυτό ερχόταν πιο στέρεο από το σημερινό. Πολύ πιο στέρεο. Πνίγηκε τότε κι ένας εργάτης. Από την Ήπειρο. Και τον θάψανε εδώ, στο νεκροταφείο του χωριού μας, και του 'φτι-

αξαν πέτρινο το μνημείο. Τελείωσε είπαμε το γιοφύρι. Όταν ήλθανε από κάτω άλλοι ανώτεροι, ήλθανε να τους παραδώσει το γιοφύρι, του λένε, το κράτησες, ο Αχελώος έχει μεγάλο εδώ φέρμα, ύστερα από καιρούς μπορεί να το κόψει το γιοφύρι. Τέλος, είπε κι αυτός, δεν ξέρω και εγώ τι προφασίστηκε, το 'χω μελετήσει εγώ, το 'να, τ' άλλο, καλά είναι. Τέλος πάντων. Και το παρέδωσε με 135 τόνους να περνάει απάνω, 135 τόνους βάρος. Το 1927 βέβαια ήρθε ένα μεγάλο φέρμα, το 'κοψε από το πέρα μέρος, αλλά με τις ενέργειες από δω των Κοινοτήτων, έστειλε το υπουργείο ανθρώπους, πάλαι Ηπειρώτες, και το επιδιορθώσαν όπως ακριβώς ήταν. Εγώ, άνοιξα το μαγαζί το 1927. Από τότε καταπιάστηκα, κάτω, κοντά στο γιοφύρι. Χάνι μωρέ. Χάνι. Με άχυρα από πάνω, καταλαβαίνεις. Με κλαδιά πλεγμένα γύρα. Καταδίκη. Καταδίκη. Πέρναγε ο κόσμος, κουβάλαγε τότε καλαμπόκι. Η Ευρυτανία, όλη εκεί πέρα, ερχότανε στην Αμφιλοχία, τον Κραβασαρά, για καλαμπόκι. Αυτή η αγορά έρχονταν κοντινότερα. Βέβαια. Ήτανε πέρασμα εδώ πέρα. Εμείς δεν πηγαίναμαν και τόσο συχνά προς τα κει. Δεν είχαμαν πολύ πάρε-δώσε με πέρα. Αν είχαμε μια υπόθεση στο Καρπενήσι, τότε ναι. Πηγαίναμαν όμως στο μύλο. Ήταν ένας λιθαρόμυλος απέναντι, λίγο πιο πέρα, σ' ένα παραπόταμο. Περνούσαν και πολλά κοπάδια πρόβατα. Σταματούσαν στο μαγαζί, κοιμόντουσαν...».

Ξαφνικά, δυο μαστόροι που ήλθαν να τους φτιάξει καφέ η κυρα-Βασιλική, κόψαν τις θύμησες του μπαρμπα-Χρήστου. Έχτιζαν του γιού του, παραδίπλα, καινούργιο σπίτι. Πιάσαμε κουβέντα μαζί τους, ενώ ο μπαρμπα-Χρήστος άρχισε να ξεφυλλίζει το βιβλίο με τα γεφύρια που του χαρίσαμε. Όταν έφτασε στο γεφύρι του Μανώλη, θυμήθηκε, και μας διηγήθηκε μια άλλη παραλλαγή της παράδοσης, που, όπως ήξερε αυτός, ήθελε το Μανώλη ερωτευμένο με την κόρη του Παπά. Μα ο τελευταίος του αρνιόταν, γιατί ο Μανώλης ήταν φτωχός, γερός και όμορφος, μα φτωχός ξυλοκόπος. Όταν βρήκε όμως το θησαυρό και άρχισε να φτιάχνει το γεφύρι «για να μνημονεύεται τ' όνομά του», να φτιάχνει και σπίτι δικό του ζηλευτό, άλλαξε γνώμη ο παπάς, αλλά ήταν πλέον αργά. «Όταν τελειώσει το γιοφύρι τα ματαλέμε γέροντα» απέφευγε ο Μανώλης, «πριν τελειώσω το σπίτι δεν γίνεται τίποτα» απέκρουε τώρα τη δική του πρόταση. Γιατί είχε βρει άλλη κοπέλλα, που τον αγαπούσε πραγματικά, και την παντρεύτηκε με δώδεκα μουσικές κομπανίες να παίζουνε. Τόσα βιολιά πέρασαν πάνω από του Μανώλη το γεφύρι δίχως να κουνηθεί πετραδάκι. Και έμεινε θρυλικό κείνο το γλέντι, να λέει ο κόσμος μέχρι και σήμερα για να δηλώσει μεγάλη χαρά, «θα γένει ο γάμος του Μανώλη απόψε». Πήρε να βραδιάζει και η κυρα-Βασιλική ετοιμάζε τη λάμπα. Ετοιμαστήκαμε να αναχωρήσουμε. Το Αυλάκι ήταν μόνο τέσσερα χιλιόμετρα μακριά, κι ο

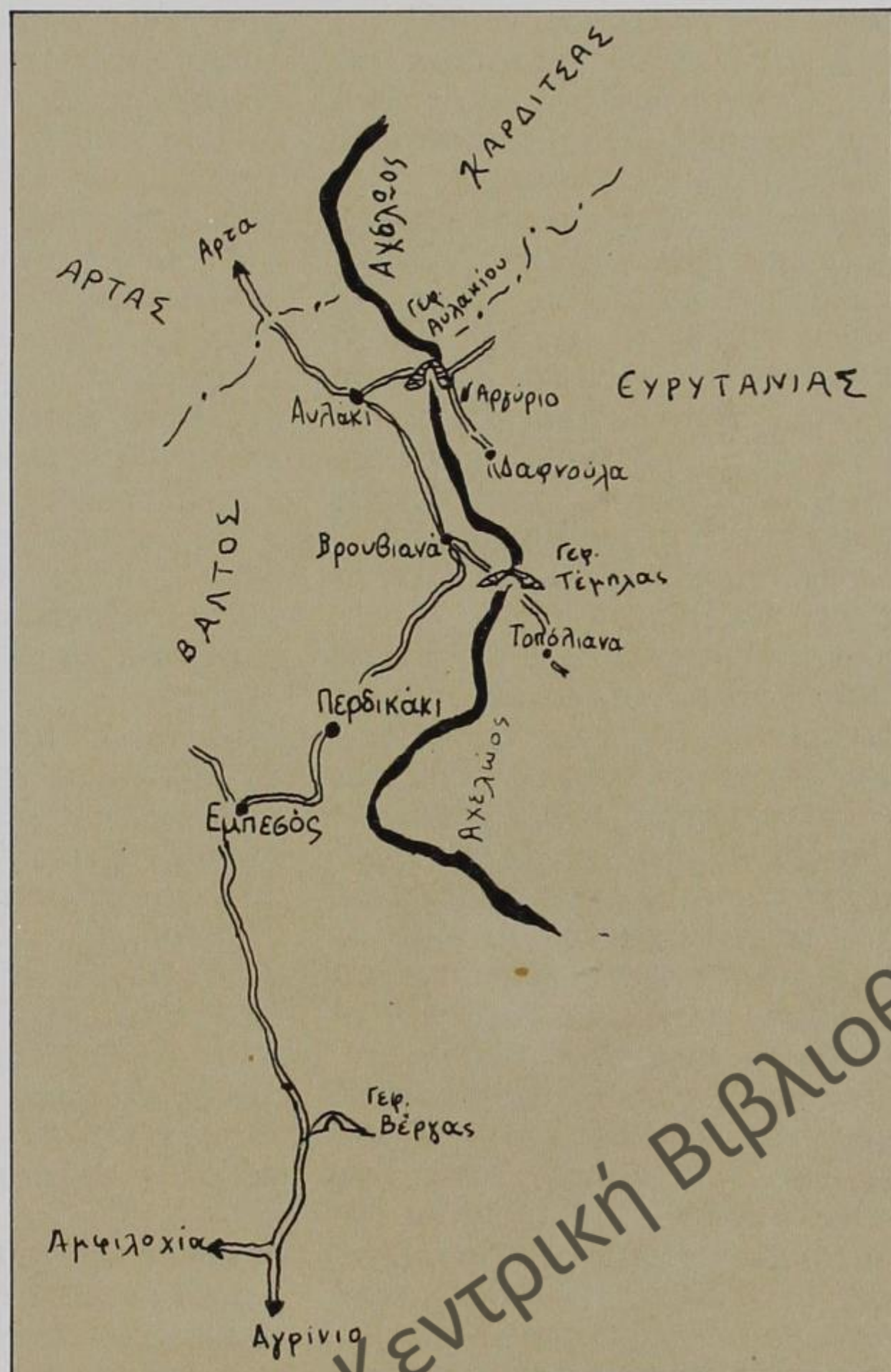

23. Διαδρομή στα χωριά του Βάλτου, παράλληλα με τη ροή του Αχελώου.

δρόμος, όπως μας είπανε, τώρα πια στρωτός. Φτάσαμε νύχτα. Πρώτη εικόνα, ο οδηγός του λεωφορείου που μόλις είχε έλθει απ' το Αγρίνιο -πέντε ώρες ταξίδι- να αλλάζει το σπασμένο λάστιχο. Και το κρύο τσουχτερό, αφού όταν φύγει ο ήλιος, η ρεματιά αγριεύει, παγώνει κυριολεκτικά ο τόπος, στέλνοντας τους γερόντους, και κανα δυο-τρεις νεότερους που ξέμειναν εδώ, στα δυο καφενεία του χωριού.

Ανατολή στο Αυλάκι, σημαίνει αίσθηση πρωτόγνωρη. Οι πρώτες αχτίδες σπάνε την πρωινή ομίχλη, που, αφού αρχικά γαλαζώσει, παίρνει σιγά-σιγά να διαλύεται ανακουφιστικά. Ζωντανεύει τότε μαλακά η χαράδρα, ανασαίνουν μαζί της και τα χωριά του Βάλτου και της Άρτας από εδώ, της Ευρυτανίας και της Καρδίσιώτικης Αργιθέας απ' απέναντι. Μελωδική υπόκρουση, οι φωνές των πετεινών που αραιώνουν, τα κουδούνια των κοπαδιών και τα σφυρίγματα των βοσκών που πυκνώνουν. Να, κάπως έτσι, κάθε πρωινό, το Αυλάκι ξεχνάει την ερημιά και τη φτώχεια του, για να τις ξανανταμώσει

όμως, πιο σκληρές, νωρίς τ' απόγευμα. Και τα ψηλά βουνά, κρύβουν εδώ πέρα τον ήλιο, τουλάχιστον δύο ώρες γρηγορότερα.

Εμείς, για άλλη μια φορά, κατηφορίζαμε κιόλας στο ποτάμι, να βρούμε το δεύτερο γεφύρι τούτου του οδοιπορικού. Μαζί μας, ο Λευτέρης ο Σμαράγδος, που ευγενικά την προηγούμενη βραδιά μας είχε φιλοξενήσει στο σπίτι του. Θα μας έφερνε σήμερα στη θέση «Τριχιές», ονομασία βέβαια όχι άσχετη με το παλιό περιπετειώδες πέρασμα του Αχελώου σε κείνο ακριβώς το σημείο.

Το γεφύρι του Αυλακίου, τεράστιο και επιβλητικό, ακόμη μεγαλύτερο απ' αυτό της Τέμπλας που είχαμε γνωρίσει το προηγούμενο απόγευμα, φαινόταν να ελέγχει την κατάσταση παρά τις τελευταίες του περιπέτειες. Βέβαια, προτού ακόμα ξεσπάσουν οι δυνατές φθινοπωρινές βροχές, ο Αχελώος χωρούσε, κυλώντας ήρεμος, στο κεντρικό μεγάλο τόξο του γεφυριού. Εκεί γύρω στα Χριστούγεννα, κι αργότερα που θα λειώσουν τα χιόνια, τα πράγματα θα αγριέψουν, τα νερά θα φτάσουν ψηλά και θα σκεπάσουν τα παραπέτα. Κάθε χρονιά γίνεται αυτό, κι έρχονται τόσα κούτσουρα, οι κορμοί και τα κλαδιά, που φράζουν τις καμάρες και το γεφύρι μπουκώνει, μα κρατάει γερά. Για να τις ελευθερώσουν, θυμούνται οι παλιοί, βάζαν κείνα τα χρόνια φωτιά σ' όλα τούτα τα φερτά ξύλα, τα έκαιγαν, και έτσι μόνο ανακουφιζόταν το γεφύρι, αφήνοντας το νερό να περάσει κανονικά.

Στην πλαγιά της δεξιάς όχθης συναντήσαμε κι εδώ έναν άνθρωπο ηλικιωμένο, ογδόντα τόσο χρονών, που έχοντας ζήσει όλη του τη ζωή δίπλα στο ποτάμι, παρέα με το παλιό γεφύρι, πονάει για τη σημερινή άπονη μεταχείρησή του. Διατηρώντας κι αυτός εδώ πέρα χάνι, από το 1924 μέχρι πριν από λίγα χρόνια, έζησε από κοντά τις μεγάλες δόξες του γεφυριού, τότε που το διάβαιναν αμέτρητα τα κοπάδια, οι κυρατζήδες με τα φορτωμένα μουλάρια τους, όσοι ήθελαν να αλέσουν πέρα στα Σερπιανά (Καταφύλλι) και τα Τσαπίσματα (Νέο Αργύρι). Ζει όμως και σήμερα, και στενοχωριέται, το πέρασμα των φορτηγών ή των βαριών ερπυστριοφόρων οχημάτων που κάνουν το κακό. Ο παππούς ο Κώστας Μόσχος, στην αυλή του σπιτιού του, έπινε τον καφέ του, κυττούσε το γεφύρι και θυμόταν...

Εικ. 21.

«Είμαι το 1903 γεννηθείς. Εδώ έχω εξήντα οχτώ χρόνια. Το γιοφύρι άρχισε το '7 και τέλειωσε το '11. Τέσσερα χρόνια. Το 1907. Το 1911 τέλειωσε²⁰. Το παράδωσαν. Έτοιμο. Την πέτρα αυτή τη φέρανε από κείνο το βουνό, κι απάνω, την Αγία Παρασκευή. Να, βλέπεις εκείνη τη γραμμή από πάνω μέχρι κάτω, τη χάραξη; Τότε έγινε. Κουβαλούσαν από κει τις πέτρες και τις κυλούσανε να πέφτουνε αυτού μπροστά που είναι το τσουβάρι, ο βράχος.

20. Παρατηρούμε αλληλοκάλυψη των χρονολογιών που λένε πως χτίστηκαν τα δύο γεφύρια, αποτέλεσμα της μεγάλης χρονικής απόστασης από σήμερα.

Εκεί τις πελεκούσανε και μετά τις τοποθετούσανε. Τα λεφτά τα είχε δώσει τότε το κράτος, 70.000, και επειδή έπεσε το καλούπι 3 φορές αυγάτεψε και 5.000, 75.000 δραχμές. Σκέψου να δεις, μια δραχμή έπαιρναν οι απλοί εργάτες, δυο δραχμές έπαιρναν οι σοβαρότεροι και τρεις ήτανε ο μεγαλύτερος εργάτης, εκείος που είχε μεγάλο κόπο. Τόσο έπαιρναν μίσθωμα τότε. Ήτανε υπουργός ο Νίκος Στράτος τότες. Όχι, ο Αντρέας το παιδί του. Ήτανε υπουργός Στρατιωτικών. Αυτός το έφτιαξε και το κάτω το γεφύρι και τούτο δω, πρώτα του **Αυλακιού** και ύστερα της **Τέμπλας**. Ήτανε καλός άνθρωπος αυτός, ήτανε ανθρωπιστής²¹. Οι Μαστόροι, δεν θυμάμαι καλά, ήμουν μικρός τότες εγώ, ήσαν πάντως Ηπειρώτες. Σούλης λεγόταν ο αρχιμάστορας. Φαίνεται από τα Σούλια θα 'τανε, απάνω των Ιωαννίνων. Αυτού, παλιά, επί Μπάβαρη²² ακόμα, ήτανε μια καμαρούλα, αλλά τότε δεν πέρναγε πολύ νερό όπως ομολογούν οι παλιότεροι. Αλλά έπεσε αυτή και εδώ είχαμε σχοινί, λουρί, πως το λένε, τριχιές, που περνούσε, κυκλοφόραγε ο κόσμος πέρα και δώθε. Γι' αυτό το λένε και Τριχιές εδώ. Βέβαια. Το γιοφύρι το λένε του **Αυλακιού**. Δεν έχει άλλο όνομα. Καθόλου. Τότε που το φκιάκανε, το καλούπι έπεσε τρεις φορές και ήταν τα ξύλα χοντρά τότε, με το τσεκούρι, όχι με το πριόνι που βγάζει καθρόνια και σανίδια. Ξύλα ολόκληρα, τέτοια, σαν τον κορμό εκεί πέρα. Λοιπόν και λέει ένας από τους μαστόρους. Χωρίς να ονομάσουμε ένα όνομα δεν σταματάει το καλούπι. Όπως στην Άρτα δηλαδή. Τι μηχανή είχανε τότενες, δεν ξέρω. Λοιπόν, όπως πέρναγε μια γυναίκα, την ονόμασαν. Έπρεπε να της πάρουνε τη σκιά, να την τοποθετήσουνε εκεί. Πέρναγε μια γυναικούλα. Αυτή είναι η γυναίκα η δική μου, είπε ο πρωτομάστορας. Σταμάτησε λοιπόν μετά να πέφτει το καλούπι. Παλιά, είχα μαγαζί, παλιότερα ακόμα, από το '24. Πιο πριν δεν υπήρχε τίποτα. Εγώ άνοιξα. Όλα τα χωριά αυτά περνούσαν απ' αυτό το γιοφύρι. Προς τα κει και προς τα δω. Νομός Τρικάλων, νομός Καρδίτσας, Βάλτος, Καρπενήσι, Άρτας, κουβαλούσανε καλαμπόκι για φαί, αλάτι, ότι έλειπε στον κόσμο για συντήρηση. Με τα ζώα. Τώρα περνάνε με τα αμάξια. Τα χωριά έχουνε αμάξια. Σπάνια κυκλοφοράνε με τα ζώα...».

Πήραμε τον παπού τον Κώστα και κατεβήκαμε στο γεφύρι. Χτίσμα και τοποθεσία πραγματικά εντυπωσιάζουν. Εδώ, εκτός από το κεντρικό μεγάλο τόξο που ακολουθεί την τροχιά του κύκλου, έχουμε και τέσσερα βοηθητικά, μικρότερα τόξα -ένα δεξιά, τρία αριστερά- που ψηλώνουν, σχεδόν μακρόστενα ορθογώνια στο σχήμα, μα η στέψη τους παραμένει αψιδόμορφη. Υπάρχουν ακόμη, και βοηθούν στις δύσκολες στιγμές, τέσσερες μικρές ψευτοκαμάρες, δυο αριστερά και δυο δεξιά, στο πάτημα του μεγάλου τόξου. Ο διάδρομος διάβασης έχει οριζοντιωθεί ακόμα περισσότερο απ' ότι στο γεφύρι της **Τέμπλας**. Μόλις γίνεται αντιληπτή μια μικρή ανύψωση, που κορυφώνεται στο κέντρο της μεγάλης καμά-

ρας. Από αυτό το σημείο, το κάθετο κύτταγμα του ποταμού προκαλεί δέος. Έτσι, λένε παλιά, πολλοί τολμηροί, στοιχημάτιζαν ποιος θα ισορροπίσει πάνω στο στηθαίο, στηριζόμενος μόνο με το κεφάλι κι έχοντας τα πόδια ψηλά. Φάγανε λοιπόν μερικοί το κεφάλι τους, κι ανάμεσά τους κι ένας φρουρός του γεφυριού, ένας χωροφύλακας.

Γύρω, ψηλά και άγρια βουνά, η Παπαδιά, το Τρύπιο Λιθάρι, η Αγία Παρασκευή, ο Γάβρογος, η Τσούκα, κλείνουν το τοπίο και σε υποχρεώνουν σε υποταγή. Δεν έχει όμως αυτή τίποτα το ταπεινωτικό. Απλά, αποτελεί σοφή συμφιλίωση με τη φύση, από την οποία σίγουρα βγαίνεις πάντα κερδισμένος. Εξ άλλου, η εδαφική μορφολογία σ' αυτό εδώ το μέρος -κλειστή λεκάνη σε μια καμπή του Αχελώου- φόρτισε την περιοχή και με στρατηγική σημασία, προκαλώντας άγριες μάχες την εποχή του εμφύλιου για τον έλεγχο του γεφυριού και του περάσματος.

Περπατούσαμε πάνω στο γεφύρι μαζί με τον Κώστα το Μόσχο και συμμεριζόμαστε τον πόνο του. Άγριζε απαλά το παραπέτο και μουρμούριζε... «Εδώ το πείραζε η μπουλντόζα. Φαίνεται το μαχαίρι. Ωρίστε, το 'χωσε όλο, τραβηγμένο. Τραυματισμένο. Προτού είχε εδώ μια εικόνα, το ζήλευες, πως το λένε. Ορίστε πώς το διατάραξαν. Ήτανε διαταγή από τη νομαρχία να απαγορευτούνε οι μπουλντόζες κλπ. αλλά... Τήρα εδώ. Ορίστε, μεγάλη ζημιά δηλαδή. Και από το βάρος αυτό, έκανε και γόνα εδώ πίσω. Θα το δεις εδώ στο άκρο. Το βλέπεις; Έχει ρίγμα, έχει μπουκωμα...»

Η επιστροφή μας ήταν αναπάντεχα πολύ πιο εύκολη. Οι χάρτες μας μας είχαν απογοητεύσει για άλλη μια φορά. Γιατί οι ντόπιοι μας υπέδειξαν δρόμο από την άλλη μεριά, αρκετά άνετο, που μας έφερε στην Άρτα γρήγορα. Ένα ζεστό μπάνιο εκεί, στο ξενοδοχείο, ένα φρεσκάρισμα στο αυτοκίνητο που σίγουρα δικαιόταν, κι όλη η ταλαιπωρία μετατράπηκε σε θύμιση ευχάριστη που πήρε να καταλαγιάζει. Τα δυο γεφύρια όμως, της **Τέμπλας** και του **Αυλακιού**, από κοντά κι ο Χρήστος ο Μουτσώκος με τον Κώστα το Μόσχο, αποτυπωμένα ανεξίτηλα στα φίλμς και τη σκέψη μας, θα παραμένουν για πάντα, τουλάχιστον σε μας, τέσσερες συγκλονιστικές φιγούρες μιας εποχής μεταβατικής, γι' αυτό και δύσκολης - δυο έργα και δυο άνθρωποι στο μεταίχμιο δύο κόσμων με άλλη σκέψη, άλλη κατεύθυνση και άλλο περιεχόμενο.²³

21. Ο Νίκος Στράτος (1872-1922) καταγόταν από παλιά αρματολική οικογένεια του Βάλτου, που είχε έλθει από την Ήπειρο μετά την αποτυχημένη επανάσταση του Διονυσίου του Σκυλοσόφου (1612). Πρωτοεξελέγη βουλευτής το 1902. Στη Κυβέρνηση Δ. Ράλλη, το 1909, έγινε υπουργός των Εσωτερικών. Το 1910 πήγε στο κόμμα του Ελ. Βενιζέλου και το 1911 έγινε πρόεδρος της αναθεωρητικής Βουλής. Το 1912 υπουργός επί των Ναυτικών. Έκανε δικό του Κόμμα το 1916 με τίτλο «Εθνικό Συντηρητικό Κόμμα». Το 1922 σχημάτισε με το Δημ. Γούναρη κυβέρνηση συνασπισμού που παραιτήθηκε στις 25 Αυγούστου λόγω της μικρασιατικής συμφοράς. Εκτελέστηκε στο Γουδί με τουφεκισμό.

22. Μπάβαρη. Εννοεί τον καιρό των Βαναρών.

23. Το οδοιπορικό στα χωριά του Βάλτου έγινε στις 24 και 25 Οκτώβρη του 1986.

Δημόσια Κεντρική Βιβλιοθήκη Κόνιτσας

ΣΤΟ ΜΕΘΟΡΙΑΚΟ ΓΕΦΥΡΙ ΤΗΣ ΑΡΤΑΣ...

Το σημείο του ποταμού όπου χτιζόταν παλιά γεφύρι, εξ αιτίας ακριβώς αυτού του περάσματος, αποκτούσε σιγά-σιγά και με την πάροδο του χρόνου μια εντελώς ξεχωριστή σημασία και σπουδαιότητα, επιρρεάζοντας, όπως είναι φυσικό, εμπορικά, κοινωνικά, αλλά και στρατηγικά, ολόκληρη τη γύρω περιοχή. Κάτι τέτοιο άλλωστε μαρτυρούν με την παρουσία τους στο χώρο, χτίρια, όπως οι μύλοι, τα χάνια, κάποτε και φυλάκια - πύργοι γνωστά σαν κούλ(ι)ες. Θα γνωρίσουμε λοιπόν σ' αυτό το κεφάλαιο την ατμόσφαιρα και τις ιδιαίτερες συνθήκες που επικράτησαν πάνω και γύρω από ένα ονομαστό γεφύρι, εκείνο της Άρτας, σε μια σημαντική οπωσδήποτε περίοδο της μακροχρόνιας ζωής του όταν ο Άραχθος αποτέλεσε, από το 1881 μέχρι το 1912, το σύνορο ανάμεσα στην Ελλάδα και την Τουρκία.

Η Άρτα, παλιά και ιστορική πόλη, στέκει στο σβήσιμο ενός πράσινου λόφου, της Περάνθης, που ο Άραχθος, λες προστατευτικά, αγκαλιάζει ολόγυρα. Αντικρύζει μπροστά της τον απέραντο κάμπο που, πέρα απ' το ποτάμι, στάθηκε ανέκαθεν, ιδιαίτερα στα δύσκολα χρόνια της τουρκοκρατίας, πηγή ζωής και ανακουφιστικό στήριγμά της. Τότε, πρως πρως και κατά ομάδες οι Αρτινοί, έπαιρναν το δρόμο για κάτω το ποτάμι, περνούσαν το μεγάλο πέτρινο γεφύρι, και ύστερα, χωρίζοντας εκεί, τραβούσε ο καθένας για τα δικά του χτήματα και περιβόλια. Όλη την ημέρα, το Τοπ-αλτί -έτσι έλεγαν παλιά την εύφορη εκείνη περιοχή- ακολουλούσε από τις φωνές της ζωής, τα παραγγέλματα του μεροκάματου. Ξαναησυχάζε αργά το βράδυ, όταν κατάκοπος μα ικανοποιημένος όλος αυτός ο κόσμος, ακολουθώντας την ίδια διαδρομή, επέστρεφε στα σπίτια του, στους μαχαλάδες της πόλης. Τούτο το αδιάκοπο όμως πήγαινε-έλα, βιοποριστικό δρομολόγιο αμέτρητων χρόνων, έμελλε κάποτε να διαταραχτεί εντελώς αναπάντεχα. Αλλά ας πάρουμε τα γεγονότα με τη σειρά.

Ιούνης του 1881. Είναι η στιγμή που επιτέλους αρχίζει να εφαρμόζεται, έστω και σημαντικά διαφοροποιημένη, η απόφαση του Συνεδρίου του Βερολίνου. Σ' αυτό, οι Μεγάλες Δυνάμεις, χωρίζοντας άλλη μια φορά τη Βαλκανική κατά τα συμφέροντά τους, ανάμεσα στα άλλα, πρότειναν και την παραχώρηση στην Ελλάδα από την Τουρκία της Θεσσαλίας και σχεδόν ολόκληρης της Ηπείρου. Δυ-

στυχώς όμως, αντί για την τελευταία να οριστεί σύνορο ο ποταμός Καλαμάς, όπως είχε προβλεφτεί αρχικά, η νέα οροθετική γραμμή κατέβαινε χαμηλά, στον Άραχθο, αποτέλεσμα τριχρονων διεθνών ζυμώσεων και έξυπνων ελιγμών της τουρκικής πλευράς. Έτσι, στην ελληνική επικράτεια, όσον αφορά την Ήπειρο, περνούσε μονάχα ένα μικρό τμήμα -αυτό της Άρτας- ενώ το υπόλοιπο, μαζί και τα Γιάννενα, παρέμενε υπόδουλο στην Τουρκία. Ο Κουμουνδούρος, στην Αθήνα, έχοντας μόλις αντικαταστήσει στην κυβέρνηση τον Τρικουπη, μπροστά στον κίνδυνο να χαθούν τα πάντα, αναγκαζόταν να δεχτεί, χωρίς διαμαρτυρία, τη νέα κατάσταση σαν τετελεσμένο γεγονός.

Θα γυρίσουμε όμως και πάλι στην Άρτα, πιο συγκεκριμένα στο θρυλικό της γεφύρι, για να παρακολουθήσουμε από κοντά την αποχώρηση των τουρκικών στρατευμάτων, αλλά και του μουσουλμανικού πληθυσμού της πόλης. Πραγματικά, από την αρχή κιόλας του μήνα, του Ιούνη του 1881, μια ασυνήθιστη κίνηση και φασαρία επικρατούσε πάνω στο γεφύρι και το γύρω χώρο. Κάθε τόσο, η μία πίσω από την άλλη, μικρές ομάδες του τουρκικού στρατού, καβάλλα στα άλογά τους, πέρναγαν με θόρυβο και μέσα σε σύννεφα σκόνης το διάδρομο του γεφυριού, καταλαμβάνοντας θέσεις στον κάμπο. Διέκρινες μια νευρικήτητα, αν όχι θυμό, στις κινήσεις τους, γιατί φανατισμένοι από τους Αλβανούς που είχαν μαζί τους -τούτοι θεωρούσαν την Άρτα μέρος του κράτους που ονειρεύονταν- εγκατέλειπαν την πόλη με έντονη δυσφορία, μόλις υπακούοντας στις εντολές των ανωτέρων τους. Μάλιστα από την αρχή κιόλας δεν παράλειψαν να οργανώσουν διλοχία, που, εγκαταστημένη σε διώροφο χτίριο, στην κατάληξη του γεφυριού, άρχισε να προετοιμάζεται για τον έλεγχο του περάσματος. Την Τετάρτη 24 Ιούνη του 1881 και ώρα 1.30 μεσημβρινή, περνούσαν το γεφύρι και οι τελευταίοι τουρκοί στρατιώτες, αφού πλησίαζε πια να καταλάβει την πόλη ο ελληνικός στρατός.

Όλες όμως αυτές τις μέρες, μαζί με τους τουρκους στρατιώτες, συνέχισαν να φεύγουν για τα χωριά και τις πόλεις της αντίπερα όχθης και πολλές οικογένειες φοβισμένων οθωμανών. Από τους 1500 μουσουλμάνους κατοίκους -την Άρτα κατοικούσαν τότε 6.000 Έλληνες, 1.500 Οθωμανοί, και 700 Εβραίοι- παρέμειναν τελικά στην πόλη μονάχα 45 άτομα.

24. Ο
Ελληνικός
στρατός στο
γεφύρι της
Άρτας.

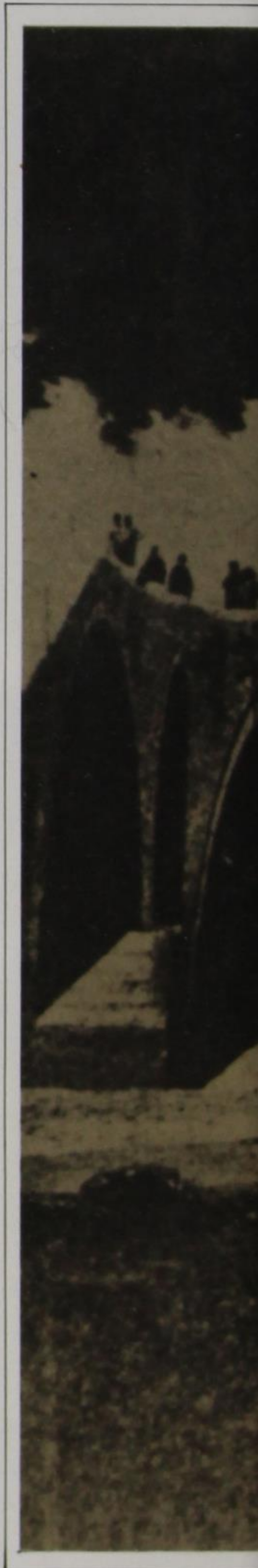



Είχαν πιστέψει πως θα χτιζόταν απέναντι, στον εύφορο κάμπο, μεγάλη πολιτεία - «Νέα Άρτα», λέει, θα τη βάφτιζαν- και έτσι θα συνέχιζαν εκεί ανενόχλητοι τη ζωή τους και προπαντός την πίστη τους στον Αλλάχ.²⁴ Ήταν πραγματικά συγκλονιστικό το θέαμα τόσων ξεσπιτωμένων οικογενειών να διαβαίνουν κλαίγοντας το καλντερίμι του γεφυριού, πάνω σε ζώα, σε κάρρα, οι περισσότερες με τα πόδια, κουβαλώντας απ' τα υπάρχοντά τους ότι μπορούσε να μεταφερθεί. Στην απέναντι όχθη, κοντά στο γεφύρι, στρατοπέδευσε κι ο τούρκος στρατηγός, διοικητής μέχρι τότε της πόλης, Χατζή Εμίν Πασάς. Εντελώς αντίθετη ατμόσφαιρα επικρατούσε μέσα στην Άρτα. Με ακράτητο ενθουσιασμό και γεμάτος ελπίδες ο ελληνικός πληθυσμός, μαζί και οι Εβραίοι, υποδεχόταν τον ελληνικό στρατό, που, ως σημειωθεί, είχε επικεφαλής το στρατηγό Σκαρλάτο Σούτσο. Τα πανηγύρια κι οι χαρές, οι παρελάσεις, οι λόγοι και τα επίσημα γεύματα, κράτησαν αρκετό καιρό. Από τις πρώτες όμως κιόλας ημέρες, σοβαρά προβλήματα παρουσιάστηκαν κάτω στο γεφύρι, που έβαλαν σε ανησυχία τους Έλληνες χωρικούς και ιδιοκτήτες κτημάτων πέρα απ' το ποτάμι. Συγκεκριμένα, όταν θέλησαν, κατά τα συμφωνηθέντα, να περάσουν τον Άραχθο προκειμένου να καλλιεργήσουν τα χωράφια τους, οι Τούρκοι, αυστηροί πλέον μεθοριακοί φρουροί, πάνω στη ψηλή καμάρα του γεφυριού, πρόβαλαν διάφορα προσκόμματα και δικαιολογίες για να τους καθυστερούν, κάποτε και να τους αρνούνται εντελώς τη διέλευση. Λαμβάνοντας υπόψη πως εφτακόσιες οικογένειες είχαν μοναδικό πόρο ζωής εκείνα τα χωράφια, μπορούμε να συνειδητοποιήσουμε τη σοβαρότητα της κατάστασης. Μάλιστα, τέτοιου είδους δυστροπίες των Τούρκων, δεν περιορίστηκαν μονάχα στην περιοχή της Άρτας, αλλά επεκτάθηκαν σε μεγάλο μήκος της υδάτινης μεθοριακής γραμμής. Πιο πάνω, όταν οι Έλληνες κάτοικοι του τούρκικου χωριού Νησί-στα-στη δεξιά όχθη- πήγαν να διαβούν τον ποταμό για τον ίδιο σκοπό -εδώ τα χτήματά τους ήσαν τώρα σε ελληνικό έδαφος- πάλι οι τούρκοι φύλακες τους το απαγόρευαν.

Μετά απ' όλα αυτά, αναγκάστηκε ο στρατηγός Σκαρλάτος Σούτσο να κατέβει στο ποτάμι, να περάσει το γεφύρι, και να έχει μακρά συνομιλία για το θέμα με τον τούρκο στρατηγό Χιδαγέτ. Τα μέτρα, τουλάχιστον στην αρχή, φάνηκαν να χαλαρώνουν· συμφωνήθηκε μάλιστα, όποτε οι τούρκοι στρατιώτες το επιθυμούσαν, να ανεβαίνουν μαζί με αξιωματικό τους στην Άρτα και να αγοράζουν τρόφιμα. Δυστυχώς, μετά από λίγο καιρό, τα πράγματα, αν δεν χειροτέρευαν περισσότερο, επανήλθαν στην ίδια άσχημη για τους Αρτινούς κατάσταση. Ζητούσαν τώρα και φόρους για την παραγωγή. Σιγά-σιγά λοιπόν, ο αρχικός ψίθυρος της απογοήτευσης έγινε κραυγή απελπισίας, λυπητερό τραγούδι για πάρα πολλές χριστιανικές οικογένειες.

Ανάθεμά σε Πιτροπή και συ βρε Κουμουνδούρε με το κακό που κάματε στην Άρτα, στα Τζουμέρκα, το σύνορο που βάλατε στις Άρτας το ποτάμι. Κλείστηκε η Άρτα, κλείστηκε, κλείστηκε το Τζουμέρκο, θα στερηθεί και το ψωμί, που νάβρει να δουλέψει; Ο κάμπος έμεινε στην Τουρκιά, και τα καλά λιβάδια, το βιο, όλο και χάνεται, σ' αγρίδια βοσκοτόπια...²⁵

Μικρή αναλαμπή στις σχέσεις των δυο μερών, αποτέλεσε η επίσκεψη στην πόλη, το Σεπτέμβρη της ίδιας χρονιάς (1881), του έλληνα βασιλιά, που βέβαια δεν παράλειψε να κατέβει και στο γεφύρι. Ήταν τότε που ο Γεώργιος ο Α', εκφράζοντας την επιθυμία να επισκεφτεί τα νέα εδάφη της Ηπείρου και της Θεσσαλίας, άρχισε από την Άρτα. Στον Άραχθο κατέβηκε στις 17 του Σεπτέμβρη στις 9 η ώρα το πρωί και παρέμεινε θαυμάζοντας το παλιό πέτρινο γεφύρι για αρκετό διάστημα. Μόλις τον αντιλήφτηκε, από απέναντι, ο χιλιάρχος συνταγματάρχης Αλή Ριζά Βέης, παρέταξε τούρκικη διλοχία και απέδωσε τιμές. Πέρασε τότε ο βασιλιάς το γεφύρι, χαιρέτησε τον τούρκο αξιωματικό και του απένειμε παράσημο. Όταν σε λίγο ξαναεπέστρεψε στην ελληνική όχθη, κατευθύνθηκε στο γέρικο τεράστιο πλάτανο που βρίσκεται εκεί ακόμα μέχρι και σήμερα και σκάλισε στον κορμό το όνομά του αναμνηστικά. Στη συνέχεια, μαζί με άλλους έξι αξιωματικούς της ακολουθίας του, προσπάθησαν και πέτυχαν να αγκαλιάσουν το χοντρό δέντρο. Στο γεφύρι όμως κατέβηκε και συζήτησε με τους τούρκους στρατιωτικούς κι ο πρωθυπουργός Κουμουνδούρος, που επίσης επισκέφτηκε την Άρτα. Αυτόν μάλιστα συνόδεψε, κάτω στο ποτάμι, πλήθος λαού.

Και τα χρόνια πήρανε να κυλάνε. Στο γεφύρι και στο μικρό, ας πούμε, μαχαλά, που αναπτύχτηκε γύρω του, άρχισε σιγά-σιγά να κάνει την εμφάνισή του ένας καινούργιος τρόπος συμπεριφοράς, άγνωστος μέχρι τότε και μάλλον ασυμβίβαστος με τα επαρχιακά ήθη της περιοχής. Θα προσπαθήσουμε να αναβιώσουμε στιγμές και σκηνές του -όσο μπορούμε βέβαια μετά από τόσα χρόνια- χρησιμοποιώντας τις όποιες πληροφορίες που άφησαν Αρτινοί της εποχής, ή και ξένοι, σαν έτυχαν μάρτυρες κάποιων επεισοδίων.

Και πρώτα-πρώτα, ας δούμε πώς έφτανε κανείς από την πόλη κάτω στο γεφύρι. Η διαδρομή πρέπει να ήταν πάρα πολύ όμορφη, εντυπωσιακή. Έγραψε ο Σπύρος Παγανέλης, δημοσιογράφος κι αργότερα νομάρχης στην περιοχή. «... ομαλή αμαξιτός, βραχυτάτης εκτάσεως, οδηγεί από της Παρηγορητριάς εις την περιώνυμον της Άρτας γέφυραν... Η οδός είναι σύντομος και τερπνή. Κήποι ακμαίοι, και καλαμώνων συστάδες, αιμασιάς δίκην, καθορίζουσιν ένθεν κακείθεν τα κράσπεδα της οδού...²⁶». Το ίδιο εντυπωσιάζεται κι ο Νικόλαος Σχινάς, που

επισκέπτεται το μέρος λίγα μόλις χρόνια μετά την απελευθέρωση «... η κεντρική οδός... διέρχεται δια κήπων, τους οποίους ορίζουσι καλαμώνες και άλλα δένδρα, εν αυτοίς δε θάλουσι πορτοκαλαί, λεμονέαι, κιτρέαι, διάφορα οπωροφόρα δένδρα και ιδίως ροδακινέαι και φέρει μετά 1/4 ώρας εις την επί του Αράχθου λιθίνην γέφυραν...²⁷».

Όπως ξανάπαμε, γύρω από το παλιό πολύτοξο γεφύρι -και στην αριστερή, ελληνική όχθη, και στη δεξιά, τουρκική- δημιουργήθηκε σιγά-σιγά μικρός μαχαλάς, που οι κάτοικοί του, μάλλον κάποιοι μαγαζάτορες και υπαίθριοι μικροπωλητές, προσπαθούσαν καθημερινά να εκμεταλλευτούν το πολυσύχναστο πέρασμα. Ας μην ξεχνάμε άλλωστε, πως απ' εδώ, περνούσαν όλοι εκείνοι -μόνη οδός- που ήθελαν να ανέβουν στη Φιλιπιάδα, στην Πρέβεζα, και βέβαια στα Γιάννενα ή την υπόλοιπη Ήπειρο. Γι' αυτό, και στις δυο όχθες, είχαν απ' την αρχή εγκατασταθεί αρκετοί έλληνες, και αντίστοιχα τούρκοι, στρατιώτες φρουροί, τελωνοφύλακες και άντρες της χωροφυλακής.

Στην ελληνική πλευρά, όπου δέσποζε ο πανύψηλος πλάτανος ο γνωστός από τους απαγχονισμούς του Αλή Πασά, βρίσκονταν φυλάκιο στρατιωτικό, τελωνείο, ένα καφενείο και μερικά ακόμα μαγαζιά. Απέναντι, στο τουρκικό μέρος, υπήρχαν επίσης τελωνείο, φυλάκιο, το χτίριο της αστυνομίας, στρατώνας και διάφορα χτίσματα που στέγαζαν χάνια, μικρομπακάλικα, κι ένα φούρνο. Έχει διασωθεί λαϊκός πίνακας φιλοτεχνημένος από έλληνα στρατιώτη, που μας δίνει πολύ παραστατικά την εικόνα του χώρου²⁸.

Εικ. 26. Στο κέντρο δεσπόζει, καταλαμβάνοντας το μεγαλύτερο μέρος του πίνακα, φυσικά το γεφύρι. Φιγούρα εντυπωσιακή, ενώνει δύο διαφορετικούς κόσμους, που όμως εδώ φαίνονται να ηρεμούν στη ρουτίνα της καθημερινής ζωής. Δεξιά, κάτω από τον πλάτανο, στέκονται δύο έλληνες φρουροί με τα όπλα στο χέρι, ενώ πίσω τους υψώνονται τρία κτίρια, μια όμορφη βρύση, κι ένα φυλάκιο μικρό στην άκρη του γεφυριού. Δέκα βαρέλια, στην άκρη του ποταμού, μάλλον παγώνουν το περιεχόμενό τους. Αριστερά τώρα, στο τουρκικό έδαφος, βλέπουμε, στην κατάληξη του γεφυριού, το ψηλό διώροφο χτίριο που σώζεται και σήμερα, στο βάθος άλλο χτίσμα, καθώς και τη «μύτη» ενός μιναρέ. Στην «αμμουδιά» της όχθης, σε πρώτο πλάνο, τέσσερις τούρκοι, μάλλον αξιωματικοί, καθισμένοι γύρω απ' ένα τραπέζι, συζητούν ήρεμα. Τέλος, από τις άκρες του γεφυριού, ξεκινούν ελληνική και τουρκική περίπολος, από δύο άντρες η καθεμιά, για να συναντηθούν στο μέσο της ψηλής καμάρας, όπου το διαχωριστικό σύνορο και η τουρκική σημαία. Πραγματικά όμορφη ζωγραφιά, εκφραστική της ηρεμίας που μπορούσε να διαποτίζει το τοπίο τις ύστατες ας πούμε ώρες του μεσημεριού· τότε που οι ξωμάχοι

του Τοπ-αλτί κολάτσιζαν, ή οι μικροπωλητές του ποταμού ξάπλωναν στους ίσκιους των πλατανιών. Τέτοια ώρα, λες κι αυτό ακόμα το πέτρινο κορμί του γεφυριού, ράθυμο, χαμήλωνε σιμά στη στάθμη των νερών, ξεχνώντας για λίγο τις πρωίνες, ή του βραδιού, τις φωνές, τις διαμαρτυρίες, τις βρισιές και τις κατάρες.

«Είναι η περιώνυμος γέφυρα επί του Αράχθου... » διαβάζουμε στο εικονογραφημένο ημερολόγιο του 1896 ΝΕΑ ΕΛΛΑΣ²⁹, «... μεταξύ χλοερωτάτων και δενδροφύτων οχθών, 1/4 μακράν της Άρτης και η μόνη δι' ης ενεργείται αυτόθι η συγκοινωνία μεταξύ Ελλάδος και Τουρκίας, καθότι δι' αυτής διήκει η από Άρτης δια Φιλιπιάδος εις Ιωάννινα οδός. Η γέφυρα αυτή ανήκει εξ ημισείας εις την Ελλάδα και εις την Τουρκίαν άτε των συνόρων διερχομένων ακριβώς δια του μέσου της κοίτης του Αράχθου... Το επίστρωμά της είναι κλιμακωτόν και αποτελεί εν τμήμα ελλείψεως ούτως ειπείν, της οποίας το υψηλότερον σημείον ευρίσκεται ακριβώς επί του μεγαλειτέρου τόξου του υπερθεν του ρεύματος του ποταμού ευρισκομένου, δια το λόγον δε αυτόν είνε μόνον καταλληλός δια πεζούς και ζώα, ουχί δε και δι' αιμάξας...».

Και συνεχίζει παρακάτω ο ανώνυμος αρθρογράφος του παλιού ημερολογίου, θίγοντας, έστω και ελάχιστα, το μεγάλο πρόβλημα εκείνου του καιρού. «... η δι' αυτής συγκοινωνία μάλιστα κατά τας πρωϊνάς και εσπερινάς ώρας είνε ζωηροτάτη ιδία κατά το θέρος, οπότε όλοι οι Αρτινοί δι' αυτής μεταβαίνουν εις τα κτήματά των, κείμενα σχεδόν ανεξαιρέτως εις την επί της δεξιάς όχθης του Αράχθου πεδιάδα, και δι' αυτής μεταφέρουσι και τα προϊόντα των εις την Άρταν. Κατά την πρώτην δι' αυτής δίοδον μου συνεκινήθην ακουσίως υποβληθείς υπό βαναύσων τελωνειακών υπαλλήλων και τινών υπαξιωματικών εις λεπτομερή εξέταση, και μόνον η θέα των ρακενδύτων τούρκων στρατιωτών και υπαξιωματικών και των βρωμερών παρά τη γέφυραν τουρκικών χανίων παραβαλλομένων προς τους ε-

24. Βλέπε, Δημητρίου Φ. Καρατζένη: Η εκατονταετηρίς της Άρτης 1881-1981, Αθήναι 1982, σελ. 19.

25. Υπήρξαν κι άλλες παραλλαγές του τραγουδιού. Αναφέρουμε απ' αυτές δύο:
— Ανάθεμά σας, Πίτροποι κι Αλέξη Κουμουνούρε,
με τη γραμμή που βάλαταν τούτο το καλοκαίρι,
Που αφήκαταν την Πρέβεζα και πήραταν την Πούντα,
που αφήκαταν τα Γιάννινα και πήραταν την Άρτα,
που αφήκαταν το Μέτσοβο με τα χωριά του γύρα...
— Σ' όλον τον κόσμο ξαστεριά, σ' όλον τον κόσμο ήλιος,
και στα καημένα Γιάννινα μαύρο παχύ σκοτάδι.
Τι φέτο εκάναν τη βουλή οχτώ βασίλεια ανθρώποι
και βάλανε τα σύνορα στις Άρτας το ποτάμι,
κι αφήκανε την Πρέβεζα και πήρανε την Πούντα...

26. Σπύρου Παγανέλη: Πάρεργα Φύλλα. Από του Σαρωνικού εις Αμβρακικόν, Εν Αθήναις 1905, σελ. 47-48.

27. Νικολάου Σχινά: Οδοιπορικαί Σημειώσεις Μακεδονίας Ηπείρου, Εν Αθήναις 1886, σελ. 175.

28. Πρόκειται για τον λαϊκό πίνακα, που κόσμησε το εξώφυλλο των «ΗΠΕΙΡΩΤΙΚΩΝ ΓΕΦΥΡΙΩΝ», έργο του στρατιώτη τότε Γρηγόρη Λέκκα. Βρέθηκε στις μέρες μας από Αρτινό στο Μοναστηράκι, αγοράστηκε, και προσφέρθηκε στο «ΣΚΟΥΦΑ». Σήμερα εκτίθεται στο Λαογραφικό μουσείο της Άρτας, δίπλα απ' το γεφύρι.

29. Εικονογραφημένον Εθνικόν Ημερολόγιον ΝΕΑ ΕΛΛΑΣ, Εν Αθήναις 1896, σελ. 272-275 (Η Γέφυρα της Άρτης).

ντεύθεν της γεφύρας επί του ελληνικού εδάφους φρουρούντας καθαρίους και ευκόσμους ευζώνους και υπαξιωματικούς με παρηγόρησεν επί τη ελπίδι, ότι τουλάχιστον η πρώτη εντύπωσις παντός δι' αυτής διαπεραιωμένου είναι ευνοϊκή υπέρ ημών και γεννά ελπίδας περί αισιωτέρου μέλλοντος της χώρας εκείνης...».

Αλλά κι ένας άλλος οδοιπόρος, επώνυμος αυτή τη φορά, ο Δ. Βικέλλας, αυτόπτης μάρτυρας κάποιας σκηνης στο γεφύρι, μας τη μεταφέρει αυτούσια³⁰. «...Ενώ ήμεθα επί της κορυφής της γεφύρας, επί της γραμμής ακριβώς της χωρίζουσης τα δύο όμορα κράτη και εβλέπαμεν εκείθεν την ωραιάν αντίκρου πεδιάδα, υπό δε τους πόδας μας το ορμητικόν ρεύμα του Αράχθου, χωρικοί Αλβανοί πολυάριθμοι εξηγόραζον εις το τουρκικόν άκρον της γεφύρας την άδειαν του να διαβώσιν εις το Ελληνικόν. Τους επερίμενα μέχρις ου τελειώση η διαπραγματεύσις.

Ήσαν Μωαμεθανοί και δεν ωμίλουν Ελληνικά, ενόησαν όμως την ερώτησίν μου πού πηγαίνουν; -Βραχώρι, απεκρίθησαν λακωνικώς - Και προς τι; -Εκεί ντουλειά, παράς! Τα δημόσια έργα και τα μεγάλα ημερομίσθια ελκύουν ουκ ολίγους εργάτας εκ της γείτονος επικρατείας. Ας έρχονται! Επιστρέφοντες εις την πατρίδα των θα διηγούνται ότι «εκεί ντουλειά», τούτο δε αξίζει και ωφελεί περισσότερο ίσως παρά πολλαί άλλου είδους φιλελληνικά ενέργειαι...».

Έτσι έβλεπαν το χώρο - ίσως λίγο επιφανειακά - και τον περιέγραφαν - υπό την επίρρεια υπέρμετρου πατριωτισμού - οι «εξ Αθηνών» ταξιδιώτες και απεσταλμένοι. Την πραγματική όμως εικόνα του, μπόρεσαν να συνθέσουν με τις αφηγήσεις τους - ρεαλιστικές και ανθρώπινες μαρτυρίες - δύο υπερήλικες σήμερα Αρτινοί, που, μικρά παιδιά τότε, αρχές του αιώνα, κατέβαιναν στο γεφύρι συμμετέχοντας στην πικρή του ιστορία.

Πρώτος θυμάται και αφηγείται, ο Λεωνίδας Βλάχος³¹.

Στα δύο άκρα του γιοφυριού υπήρχαν καγκελωτές πόρτες που το βράδυ έκλειναν. Μόλις έδυε ο ήλιος, απ' τη μεριά των τούρκων ακουγόταν το μπουρί - ένα σάλπισμα καθορισμένο - και έκλεινε η πόρτα, για να ξανανοίξει με την ανατολή του ήλιου. Οι Αρτινοί που είχαν δουλειές στο τούρκικο, είχαν πασσαπόρτι για ένα μήνα - με πληρωμή - κι όσοι είχαν μαγαζιά στο μαχαλά του γιοφυριού, στην τούρκικη μεριά, έπρεπε να περνάνε το γιοφύρι φορώντας κόκκινα φέσια. Έτσι, πρωί-πρωί πέρναγαν με τα φεσάκια τους οι Μιχαλαίοι, ο Μάρκος Γαρουφαλιάς, ο Βασίλης Λαλάκος κι άλλοι πολλοί, που είχαν μαγαζιά με υφάσματα στο τούρκικο, κι έκαναν χρυσές δουλειές, γιατί εκεί ψώνιζε όλος ο κάμπος. Απ' τη μεριά των Τούρκων υπήρχε μεγάλη φτήνεια σ' όλα τα είδη. Δεν ξέρω το γιατί. Ήταν αφορολόγητα; Τόκαναν για προπαγάνδα; Πάντως οι Αρτινοί έμπαιναν στον πειρασμό, με κίνδυνο της

ζωής τους να κάνουν λαθρεμπόριο, ν' αγοράσουν διάφορα είδη στο τούρκικο με λίγα χρήματα, να τα περάσουν παράνομα στο ελληνικό και να τα μοσχοπουλήσουν. Άλλοι πέρναγαν τα λαθραία τη νύχτα μέσα απ' το γιαλό, ακόμα και με άλογα. Άλλοι, που πέρναγαν λίγα πράματα, προσπαθούσαν να τα περάσουν κρυμμένα άπάνω τους ή σε καλάθια. Γι' αυτό, μόλις πέρναγαν στο ελληνικό, τους γινόταν έρευνα. Υπήρχε εκεί ένας σταθμός. Τους άντρες τους έψαχναν οι χωροφύλακες, τις γυναίκες γυναίκα. Για ένα διάστημα υπηρέτησε εκεί η Καλαμπάκου, που δεν έκανε χατήρια. Ήταν πολύ αυστηρή, σωστός διάολος. Αν βρισκόταν το λαθραίο; κατασχόταν. Και στους άντρες έβαζαν πρόστιμο. Στις γυναίκες - που έκρυβαν στ' απόκρυφα τους κανένα μεταξωτό - έβγαζε η γυναίκα - φύλακας το βρακί και το κρέμαγε στον πλάτανο (τον γνωστό πλάτανο του Αλή - Πασά) για ρεζίλεμα. Στο γιοφύρι είχαν το στέκι τους πολλοί αρβανίτες γκέγκηδες, που πουλούσαν χαλβάδες, μπιρμπιλια υπέροχα, στραγάλια, λουκουμά λουρίδες του ενός μέτρου μάκρος και πέντε πόντων πάχος, σε τρία χρώματα, ροζ, άσπρο, θαλασσί. Τόδιναν πολύ φτηνά. Μ' ένα δίλεπτο έπαιρνες περισσότερο από πιθαμή. Γι' αυτό μόλις κονομάγαμε κανένα δίλεπτο, γραμμή για το γιοφύρι και χορταίναμε ζαχαρικά. Οι γκέγκηδες φτιάχναν ακόμα το μπουζά το καλοκαίρι, ένα πολύ ωραίο δροσιστικό ποτό που ήταν ωφέλιμο για το στομάχι κι ήταν περιζήτητο τότε, που δεν υπήρχαν ψυγεία και πάγος. Και τον χειμώνα, μέχρι το Πάσχα, φτιάχναν το υπέροχο σαλέπι τους...».

Το δεύτερο τότε παιδί, αργότερα πετυχημένος στην Άρτα δικηγόρος και σήμερα γέροντας ενενήντα κοντά χρονών, ο Νίκος Ευταξίας, με τη σειρά του διηγείται³². «... Στην ψηλή καμάρα του γιοφυριού ήταν το σύνορο και κάθε πρωί, συναντιώνταν εκεί ο έλληνας και ο τούρκος σκοπός. Οι κάτοικοι της Άρτας για την επικοινωνία τους με τον τουρκοκρατούμενο κάμπο όπου εργάζονταν στα κτήματά τους, οι εργάτες γης (τσαπαδόροι, κλαδευτάδες, κλπ) και άλλοι μικροτεχνίτες, εφοδιάζονταν από το τουρκικό Προξενείο της Άρτας με ειδικό διαβατήριο Πασαβάν (PASSE-AVANT) που κάθε έξη (6) μήνες ανανεώνονταν. Κάθε πρωί σωρεύονταν από τη μεριά της Άρτας στο κατάστρωμα του γιοφυριού τεράστια ουρά από κτηματίες, εργάτες και μικροτεχνίτες κ.λπ. και περίμεναν να προβάλλει ο ήλιος από το λόφο της Περάνθης, ακριβώς στο σημείο που είναι το ξωκλήσι του Προφήτη Ηλία. Μόλις έλαμπε η πρώτη αχτίδα με σύγχρονα σφυρίγματα του τούρκου και του έλληνα σκοπού, άνοιγαν τα σύνορα κι ο κόσμος ξεχύνονταν προς τον κάμπο για τις δουλειές του. Οι τούρκοι σχεδόν μόνιμα στρατολογημένοι από την Ήπειρο ήξεραν τα ελληνικά, γνώριζαν τα πρόσωπα από την καθημερινή κυκλοφορία τους κι ο έλεγχος ήταν χαλαρός. Με το βασίλεμα του ήλιου τρία δυνατά σφυρίγματα των σκο-

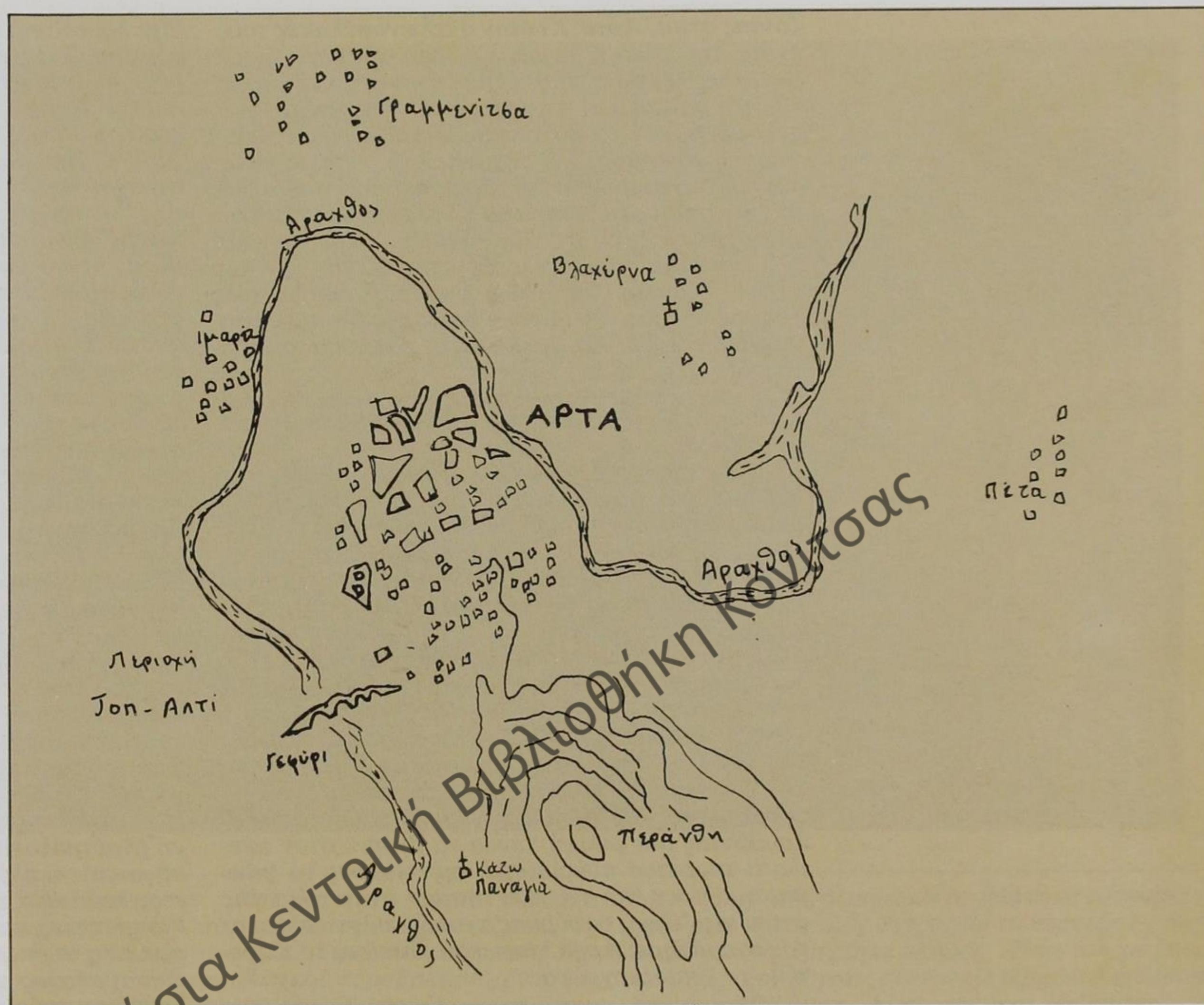

25. Η Άρτα σαν μεθοριακή πόλη, ο Άραχθος, το γεφύρι, και η γύρω περιοχή. Βρισκόμαστε στις αρχές του αιώνα.

πών έκλειναν τα σύνορα (βάρεσε το μπουρί). Κι όποιος δεν πρόφτασε μέχρι το τρίτο σφύριγμα να περάσει, έμενε για το πρωί της άλλης μέρας. Στην Τουρκία τότε δεν υπήρχαν εισαγωγικοί δασμοί, ή θάταν πολύ χαμηλοί. Όλα τα είδη που εισάγονταν από το εξωτερικό - ιδίως από την Τεργέστη που ήταν τότε το λιμάνι εξόδου της Ευρώπης στην Αδριατική - καφέδες, ζάχαρες, οινοπνευματώδη ποτά, ξανθές και μαύρες μπίρες, υφάσματα, κάθε λογής μεταξωτά και άλλα λαϊκότερα είδη, ήταν πάμφθηνα. Στο τρίτο κι ακόμα λιγώτερο από τις τιμές που είχαν στην ελεύθερη Ελλάδα. Γι' αυτό το λαθρεμπόριο ανθούσε τότε στην περιοχή των συνόρων μας, ήταν ο ευκολότερος τρόπος πλουτισμού. Τολμηροί λαθρέμποροι (κοντραμπατζήδες) σε γνωστά σ' αυτούς περάσματα του Αράχθου, σε σκοτεινές νύχτες, κουβαλούσαν από το τούρκικο στην πόλη μας, απ' όλα τα παραπάνω εμπορεύματα κι εφοδίαζαν τον κοσμάκη και το εμπόριο. Εκτός

απ' αυτό το ψιλό λαθρεμπόριο, ήταν και το «χοντρό», το καλά οργανωμένο, που γίνονταν με την καλοπληρωμένη ανοχή («μάτια στραβά») των τελωνιακών υπαλλήλων τούρκων και ελλήνων. Ποσοί δεν έγιναν άρχοντες απ' αυτό. Η φτήνεια αυτή στην απέναντι τουρκοκρατούμενη περιοχή είχε και τις φαιδρές της ιστορίες. Πολλές συντροφιάς αρτινών γλεντζέδων, τις Κυριακές κι άλλες γιορτές πήγαιναν στον τούρκικο συνοικισμό της γέφυρας, όπου ήταν πολλά τούρκικα κι ελληνικά κέντρα, όπου σερβίρονταν σε πολύ φτηνές τιμές μπουτιλιαρισμένη μύρα κι άλλα εκλεκτά ευρωπαϊκά ποτά, ανατολίτικα καλοφτιαγμένα γλυκά και μεζέδες. Και το βράδυ, πριν βαρέσει το «Μπουρί» γύριζαν τρεκλι-

30. Δ. Βικέλα: Από Νικοπόλεως εις Ολυμπίαν, Εν Αθήναις 1885, σελ. 44.
31. Λεωνίδα Βλάχου: Όταν το γεφύρι της Άρτας ήταν σύνορο, «Σκουφάς», Ιουλ. - Δεκ. '80, τχ. 56-57, σελ. 333-334.
32. Νίκου Ευταξία: 24 Ιούνη 1881 - 24 Ιούνη 1981, «Σκουφάς», Ιαν.-Ιούν. '81, τχ. 58-59, σελ. 12-13.

ζοντας στην Άρτα. Κι όταν ο τελωνοφύλακας τους έκανε την τοπική σωματική έρευνα μήπως έχουν μαζί τους λαθραία είδη, καθώς ήταν στα κέφια, του έλεγαν αστεία και περιπαιχτικά, δείχνοντας την τυλωμένη από το φαγοπότι κοιλιά τους: «άδικα ψάχνεις μπάρμπα, όλα τάχουμε εδώ μέσα, κι είναι τώρα μισοχωνεμένα». Ο έλεγχος από τους τούρκους σκοπούς αυτές τις μέρες των Κυριακών και γιορτών ήταν χαλαρός. Οι σκοποί γνώριζαν όλους αυτούς του αρτινούς γλεντζέδες πελάτες αυτών των κέντρων. Ο μακαρίτης Ηλίας Καφετζής συμβολαιογράφος Άρτας, αρειμάνιος φοιτητής Νομικής στα νεανικά του χρόνια, θρεμένος με τα εθνικά όνειρα της Μεγάλης ιδέας,

«Δεν είναι εδώ η πατρίδα μας, μα φτάνει μακρυνά και γύρω ως τη μεγάλη Εκκλησιά με τη κλεισμένη θύρα (Αγιά Σοφιά)»,

έβγαζε στην Άρτα την εφημερίδα «Το φώς της Ηπείρου» και με φλογερά πατριωτικά άρθρα έβριζε και φοβέριζε τους τούρκους να τους στείλει στην «Κόκκινη Μηλιά». Το φύλλο κυκλοφορούσε μυστικά και στον αντίπερα τουρκοκρατούμενο κάμπο και παραπέρα στη Φιλιπιάδα, Πρέβεζα κ.λπ. Η τούρκικη αστυνομία έπιασε τέτοια φύλλα της εφημερίδας και τον είχε τον «δημοσιογράφο» Καφετζή γραμμένο στα χαρτιά της σαν επικίνδυνο εχθρό για τον Πατισάχ (Σουλτάνο) και το Ντουβλάτι (το Έθνος). Ο Καφετζής κάποτε τελείωσε τις σπουδές του και διορίστηκε συμβολαιογράφος. Παράτησε την εφημερίδα και στρώθηκε στη δουλειά του. Ανυποψίαστος μια Κυριακή ξεκίνησε κι αυτός ακολουθώντας μια φιλική παρέα να βγούνε στον απέναντι τουρκικό συνοικισμό της γέφυρας να φάνε και να πιουν και να γλεντήσουν στον τόπο της φτήνειας. Όμως ο τούρκος σκοπός τον γνώρισε και τον σταμάτησε. Αρχά πίσω, εσύ δεν είσαι το Καφετζή, το δημοσιογράφο;

... Όλοι οι τούρκοι σκοποί στρατολογημένοι από την Ηπειρο ήξεραν τα ελληνικά. Μάταια του εξήγησε ο Καφετζής και οι άλλοι της παρέας ότι τώρα είναι από καιρό συμβολαιογράφος κι έπαψε να βγάζει εφημερίδα. Ο τούρκος σκοπός για ν' αποφύγει την ευθύνη τον οδήγησε στον Αστυνόμο του. Ο Καφετζής εξήγησε και σ' αυτόν ότι από καιρό τώρα είναι συμβολαιογράφος, γράφει ταπιά (συμβόλαια) και δε βγάζει πια εφημερίδα. Ο τούρκος αστυνόμος με όχι πολλά ελληνικά γράμματα, άκουσε με πολλή δυσπιστία τις εξηγήσεις του Καφετζή. Και τελικά έβγαλε με τη σοφή πονηριά του Ναστρεντίν-Χότζα την απόφασή του: - Τι δημοσιογράφος, τι συμβολαιογράφος; το ίδιο πράμα δεν είναι και τα δυο; γράφος και τόνα γράφος και τ' άλλο. Αρχά πίσω, πίσω Καφετζή. Και τον γύρισε. Χρειάστηκαν ενέργειες στο Τούρκικο Προξενείο της Άρτας, εξέταση της διαγωγής του και προσωπική εγγύηση δύο «ευπολήπτων αρτινών» στον Πρόξενο για να του επιτραπεί η είσοδος στον τόπο της φτήνειας...».

Είχε λοιπόν και έτσι κάποτε το πράγμα - όπως ακούσαμε παραπάνω - δηλαδή και τις αστείες του πλευρές - άλλοτε όμως, η όλη κατάσταση αγρίευε, τα αίματα κι από τις δύο μεριές άναβαν επικίνδυνα, ξέφευγε ο έλεγχος από τα χέρια των επίσημων αρχών. Ο Λεωνίδας Σπάης, λοχίας του ελληνικού στρατού το 1912, παραμονές της μεγάλης εξόρμησης για την απελευθέρωση και της υπόλοιπης Ηπείρου, έχει γράψει για κάποιο επεισόδιο που πήρε μέρος και ο ίδιος³³ «... Λοχίας, διωρίστηκα στο τέλος Μαΐου Σταθμάρχης στο χωριό Κομμένο. Τότε σ' όλο το μήκος των ελληνοτουρκικών συνόρων, από το Τσάγκεζι της Θεσσαλίας μέχρι τις εκβολές του Αράχθου στον Αμβρακικό, υπήρχαν στρατιωτικοί σταθμοί (φυλάκια), που σκοπό τους είχαν την ασφάλεια των συνόρων, αλλά και την καταπολέμηση του λαθρεμπορίου, γιατί πολλοί κάτοικοι Κομμένου, Κομποτίου, Σελλάδων, Δημαριού κ.λπ., περνούσαν το ποτάμι, αγόραζαν πετρέλαιο, καπνό, ζάχαρη, τσιγάροχαρτο και τα έφερναν και τα πωλούσαν στο Ελληνικό 30% περισσότερο. Αυτοί παρακολούθουν εμένα και τους άνδρες σε ποια σημεία πηγαίναμε να φυλάξουμε και περνούσαν το ποτάμι από άλλα σημεία. Δεν υπήρχε λοιπόν κίνδυνος να συλληφθούν. Μεταξύ των στρατιωτών που είχα εις τον σταθμόν Κομμένου, ήταν και ένας Ηλίας Παπαχρήστος από τις Συκιές. Συνδεθήκαμε πολύ και παρέμεινε πιστός και ειλικρινής φίλος μέχρι του θανάτου του... Απέναντι απ' το Κομμένο, στο Νεοχώριον, υπήρχε ένα καρακόλι τούρκων στρατιωτών (φυλάκιον) και όταν οι γυναίκες από την Κάτω Μπάνη (Λουτρότοπο) και τα άλλα παραποτάμια χωριά πηγαιναν να πλύνουν ρούχα στο ποτάμι, οι τούρκοι - που πολλοί ήξεραν ελληνικά - τις ενοχλούσαν με αισχροτήτες, κατέβαζαν και τα παντελόνια τους και γενικά η συμπεριφορά τους ήταν προσβλητική. Ο Παπαχρήστος μου πρότεινε να χτυπήσουμε τους αυθάδεις τούρκους. Επείσθην και ένα Σάββατο πρωί, πριν ακόμα ξημερώσει, πήγαμε οι δυο μας και κρυφτήκαμε σε κάτι βάτα, ακριβώς απέναντι απ' το τουρκικό καρακόλι. Κατά τις οκτώ, 4-5 γυναίκες έφτασαν στο ποτάμι κι άρχισαν να πλένουν τα ρούχα τους, λίγο πιο πέρα από εκεί που είμασταν εμείς κρυμμένοι. Δυο τούρκοι πλησίασαν και πείραζαν τις γυναίκες. Τότε ο Παπαχρήστος τους πυροβόλησε και σκότωσε τον έναν. Εγώ δεν πυροβόλησα γιατί φοβόμουν τις ευθύνες. Δεν πρόλαβα όμως να σταματήσω τον Παπαχρήστο. Έγινε μεγάλος θόρυβος...».

Σε τέτοια ατμόσφαιρα, ρυθμό και κλίμα, πέρασαν τα χρόνια - φτάσαμε στα 1912. Κάτω στο γεφύρι, όπως και πριν τρεις δεκαετίες, επικρατούσε και πάλι αναστάτωση. Στρατιωτικές προετοιμασίες, από το 1910 κιόλας, είχαν μετατρέψει την περιοχή της Άρτας σ' ένα απέραντο στρατόπεδο. Όταν στις 15 Σεπτεμβρίου έγινε γενική επιστράτευση, προωθή-



26. Το γεφύρι της Άρτας, όταν ο Άραχθος ήταν ελληνοτουρκικό σύνορο. Λαϊκός πίνακας ζωγραφισμένος το 1897 από το Γρηγόρη Ι. Λέκα.

θηκαν προς την Ήπειρο, στην Άρτα, τέσσερα ευζωνικά τάγματα, το 15ο σύνταγμα πεζικού, το σύνταγμα Κρητών, μια μοίρα πεδινού πυροβολικού, μια μοίρα ορειβατικού πυροβολικού, ένας λόχος μηχανικού τμήμα τηλεγραφητών, μοίρα τραυματιοφορέων και διάφοροι άλλοι σχηματισμοί. Την παραμονή της επίθεσης έβλεπες πολλά ζώα, φορτωμένα πυρομαχικά, να προχωρούν με χίλιες-δυο προφυλάξεις προς το ποτάμι. Εκεί, στο γεφύρι, αριστερά και δεξιά του διάδρομου διάβασης, αρκετοί έλληνες στρατιώτες είχαν ταμπουρωθεί πίσω απ' τις πυκνές καλαμιές της όχθης.

Ξημερώνοντας 6 του Οκτώβρη (1912), ακούστηκαν από ψηλά, το στρατώνά του κάστρου της Άρτας, δυο βολές βαρέων πυροβόλων. Ήταν το σύνθημα για την επίθεση.

Άρχισε τότε, στο χώρο του γεφυριού, πυκνό ντουφεκίδι. Αναπάντεχα όμως, στην αντίπερα όχθη επικρατούσε απόλυτη σιγή. Ξέροντας οι τουρκικές δυνάμεις πως δεν θα μπορούσαν να κρατηθούν χαμηλά, στην ποταμιά, είχαν υποχωρήσει προς Χαλκιάδες - Γρίμποβο. Σιγά - σιγά, οχυρώνονταν για γερή και αποτελεσματική όπως πίστευαν άμυνα στο Μπιζάνι.

Μια διμοιρία τότε ιππέων ετοιμάστηκε να διαβεί το γεφύρι. Για το ποιός άντρας θα το περνούσε - τιμητικά - πρώτος, ρίχτηκε κλήρος. Πίσω του, με ζητωκραυγές, ξεχύθηκαν στον καλντεριμωτό διάδρομο και οι υπόλοιποι. Λίγοι τούρκοι Νιζάμηδες της φρουράς του φυλακείου, κρυμμένοι σε θάμνους, που πήγαν να αντισταθούν, καταδιώχτηκαν άγρια. Ένας τηλεγραφετής τους, αφημένος στο χτίριο για να δίνει πληροφορίες, γρήγορα εντοπίστηκε κι αυτός και σκοτώθηκε.

Μετά δυο ώρες από την πρώτη αυτή διάβαση των ελληνοτουρκικών συνόρων, περνούσε το γεφύρι κι ο κύριος όγκος του στρατού μας, που, πολύ ζωντανά, θα μας περιγράψει ο Διονύσιος Κόκκινος³⁴. «...Δια των λεμονεώνων της Άρτης, αφού εις την πόλιν την στρατοβριθή εμείναμεν ολίγας ώρας και μόλις επροφθάσαμεν να πάρουμε ένα γεύμα εις τα ξενοδοχεία και τας ευχάς του επισκόπου, ο οποίος ανεβασμένος εις μίαν πέτραν υπό το κολοσσιαίον

33. Λεωνίδα Σπή: Παραμονές και πρώτες μέρες του πολέμου 1912-13 στην περιοχή της Άρτας, «Σκουφάς», Ιουλ. - Δεκ. '79, τχ. 52-53, σελ. 203-204.

34. Διονυσίου Κόκκινου: Προς τα Σύνορα, «Σκουφάς», Φθινόπ. - Χειμ. '63, τχ. 23-24, σελ. 51-53.

παλαιόν φρούριον μας κατευόδωνε: «Και στα Γιάννενα... και στα Γιάννενα», εφθάσαμεν εις την γέφυραν του Αράχθου. Είχομεν προχωρήσει γρήγορα υπό βροχήν διπλωμένοι εις τα αντίσκηνα, χωνόμενοι απ' την λάσπην, και όμως όλας τας ψυχάς τας διηγείρεν εις δίψαν θεάματος και εις συγκίνησιν η γέφυρα από το απέναντι άκρον της οποίας ήρχιζεν έως χθες η Τουρκία. Η γέφυρα αξία του θρύλου, παληά και γραφική, όπως την απετελείωσαν οι τραγικοί μαστόροι του δημοτικού τραγουδιού δια να περνούν τα στρατεύματα των Ρηγάδων και οι στρατοκόποι, ιππεύει δια λοξής γραμμής τόξων τον ορμητικόν Αραχθον κυλιόμενον εις θολά ρεύματα δια των καταφύτων κορυφών των οχθών του, ο δρόμος της γεφύρας ανεβαίνει καμπουρωτός, με υψηλά λίθινα περιφράγματα εκατέρωθεν. Χωμένη εις τους κλάδους τεραστίων πλατάνων, που ανατείνονται από τα παρόχθια, καμωμένη κατά τρόπον ώστε όπου και να σταθή κανείς είναι αδύνατον να ιδή τι γίνεται εις τα άκρα, αποτελεί μοναδικόν μνημείον παλαιάς γεφυρώσεως εις την παλαιάν και την νέαν Ελλάδα. Όταν οι στρατιώται επάτησαν εις το καλντιρίμι της γεφύρας, όπου κτυπούσαν ηχηρά και γλυστράσαν τα πέταλα των αλόγων, έπαυσε κάθε ομιλία και κάθε γέλιο. Όλοι εκύτταζαν προς τα εμπρός, ζήτησαν να διαπεράσουν με τα βλέμματα την ομίχλην που μας είχε καταλάβει με λεπτήν παχυνάν βροχήν, αφανίζουσα τα πάντα και μόλις επιτρεπούσα να επιπλήη εις την σταχτιάν έκτασίν της η κορυφογραμμή του Γριμπόβου ωςάν ράγος τεραστίου Ιχθυοσαύρου δροσιζομένου εντός λίμνης. Εις την διαφανομένην πλαγιάν του βουνού διεκρίνετο ανελισσομένη η γραμμή των ευζωνικών ταγμάτων που είχαν διέλθει πρώτα, καταδιώκοντα τον φεύγοντα εχθρόν κατά την μεσημβρίαν της προτεραίας. Οι στρατιώται ήσαν συγκινημένοι και γαλήνιοι. Επεχείρουν το πρώτον βήμα προς τα εμπρός, την πρώτην νίκην. Γιαούτην έκφρασιν συγκινήσεως δεν ενθυμούμαι να αντίκρυσσα εις τα όψεις των στρατιωτών ποτέ αργότερα, ούτε κατά τας ώρας τόσων θριάμβων, τόσων εισόδων εις πόλεις, εις τας πύλας των οποίων μας ανέμεναν με τα δάκρυα και τον καυμόν του λυτρωμού τα πλήθη των χθεσινών σκλάβων. Ένας πυροβολισμός ηκούσθη. Κανείς δεν εταράχθη μήπως η σφαίρα αυτή προήρχετο από ύποπτο προσέγγισιν. Επυροβόλησεν ένας στρατιώτης χαιρετών την νίκην.

— Δεν θα ξαναπεράσουμε αυτό το γεφύρι, παιδιά, είπε κάποιος.

— Πώς το ξέρεις;

— Θα γυρίσουμε από τους Αγίους Σαράντα με τα βαπόρια στον Πειραιά.

Τίποτε δεν ήτο προφητεία και υπερβολή από όσα ελέγοντο. Διότι όλοι επίστευαν εις επιτυχίαν της προελάσεως και κανείς δεν τολμούσε ν' αμφιβάλλη

δια τίποτε. Οι στρατιώται περιεργάζοντο το τουρκικόν φυλακείον, ένα υψηλόν κτίριον, του οποίου όλα τα τζάμια θρυμματισμένα είχαν σκορπισθή περι το οίκημα ανακατωμένα με ένα πλήθος χαρτιών, εγγράφων, βιβλίων, που εξεχύνοντο εις ποτάμι από τις σπασμένες πόρτες του ωςάν εντόσθια ζώου που του ηνοιχθη η κοιλία. Δεξιά και αριστερά του δρόμου, ευθύς μετά την γέφυραν, ευρίσκοντο ξύλινα σπίτια με τας προτετάμενας ξύλινας προθήκας των τουρκομαγαζιών, κλεισμένα όλα. Ήσαν γεμάτα και εγκαταλελειμμένα και ευρίσκοντο εις ασφάλειαν υπό την φρουράν χωροφυλάκων, οι οποίοι ακουμβούσαν εις τα γωνίας του μικρού οικισμού, ωςάν να ευρίσκοντο εις επαρχιακήν ελληνικήν πόλιν, της οποίας ήσαν κλειστά τα καταστήματα λόγω εορτής... Δια την διάβασιν της γεφύρας δεν εχύθησαν παρά μόνον αλίγα σταγόνες αίματος ενός ίππου, του οποίου μία τουρκική σφαίρα έξυσεν τον μηρόν...»

Μαζί με το στρατό όμως, κατέβηκαν μέχρι κάτω το ποτάμι, στο γεφύρι, και πλήθη ενθουσιασμένων Αρτινών. Εκεί, χρειάστηκε να βοηθήσουν τα μεγάλα και βαριά πυροβόλα - σέρνονταν από πολλά άλογα πάνω σε τετράτροχα οχήματα - να περάσουν απέναντι με ασφάλεια. Βλέπεις το γερασμένο γεφύρι, δεν ήταν καθόλου σίγουρο πως θα μπορούσε να αντέξει σ' ένα τόσο υπερβολικό βάρος. Πολίτες λοιπόν, μαζί με τους στρατιώτες, αφαιρούσαν τις μακριές και βαριές κάνες τους, τις τοποθετούσαν πάνω σε άλλα τετράτροχα, και έτσι, διαμοιρασμένα σε δύο μέρη, τα κυλούσαν με τη βοήθεια χοντρών σχοινιών στην άλλη όχθη. Τα ξανασυναρμολογούσαν εκεί, τα έζεβαν στα άλογα, και τα αποχαιρετούσαν με ευχές και χειροκροτήματα.

Σε λίγο, το παλιό πέτρινο γεφύρι της Άρτας ξαναησύχαζε. Έφταναν πια σ' αυτό, μονάχα αντίλαλοι μακρινών πυροβολισμών και βολές κανονιών, που όλο και έσβηναν. Μετά μια τριαντάχρονη περιπέτεια ξαναγύριζε στη γαλήνεια ερημιά του. Το γνωστό καθημερινό δρομολόγιο, ανάμεσα πόλη και Τοπ-αλτί, θα γινόταν και πάλι τώρα χωρίς προβλήματα.

Δημόσια Κεντρική Βιβλιοθήκη Κόνιτσας

ΤΑ ΓΕΦΥΡΙΑ «ΤΟΥ» ΛΑΖΑΡΙΔΗ...

Τον Κώστα το Λαζαρίδη τον γνωρίσαμε το Πάσχα του '84. Ήταν αργά βράδυ τότε, όταν μουσκεμένοι από μια βροχή μονότονη που δεν έλεγε να σταματήσει, ζητήσαμε καταφύγιο στο σπίτι του, στο Κουκούλι. Μας δέχτηκε μαζί με τη γυναίκα του, την κυρά-Πηνελόπη, καλοσυνάτα, και μας μίλησε ώρα πολύ και για το χωριό του, μα και για ολόκληρο το Ζαγόρι, την περιοχή που αποτέλεσε αντικείμενο μελέτης ολόκληρης της ζωής του. Ήταν τότε 80 χρονών - γεννήθηκε το 1904 - και όπως μας εκμυστηρεύτηκε την πατρίδα του δεν θέλησε να την εγκαταλείψει ποτέ. Όλα του σχεδόν τα χρόνια τα πέρασε εκεί, ακόμα και σαν δάσκαλος, και μόνο τον τελευταίο καιρό αναγκάζεται να κατεβαίνει μαζί με τη γυναίκα του στα Γιάννενα τους δύσκολους μήνες του χειμώνα. Νωρίς όμως την άνοιξη, σαν σταματάει το χιόνι τις απειλές, ξανανεβαίνει γρήγορα εκεί ψηλά στο Κουκούλι, ανάμεσα στα βιβλία του, τους φακέλους και τις πολύτιμες σημειώσεις του, για να ξεκινήσει στη σκιά του πέτρινου παλιού αρχοντικού του ένα καινούργιο βιβλίο, να διορθώσει κάποιο γραφτό που περιμένει το περιοδικό ή η εφημερίδα, να δακτυλογραφήσει το κείμενο μιας ανακοίνωσης για το τελευταίο συμπόσιο.

Γεννήθηκε όπως είπαμε το 1904 στο Κουκούλι του Ζαγοριού, όπου πήρε και τη στοιχειώδη μόρφωση. Στη Βίτσα, το διπλανό χωριό, τέλειωσε το σχολαρχείο και στα Γιάννενα το Γυμνάσιο. Εκεί φοίτησε και στο Διδασκαλείο, απ' όπου βγήκε δάσκαλος για να υπηρετήσει στο χωριό του τριάντα ολόκληρα χρόνια. Στο τέλος δίδαξε και λίγο στα Γιάννενα, μέχρι που συνταξιοδοτήθηκε. Τη μόρφωσή του συμπλήρωσε στο Πανεπιστήμιο της Αθήνας επί δυο χρόνια, στο Παιδαγωγικό Ινστιτούτο της Γενεύης κι ένα ακόμα χρόνο στο Γεωργικό Φροντιστήριο στα Γιάννενα. Τέλος χρημάτισε και αναπληρωτής επιθεωρητής στις περιφέρειες Πωγωνίου και Φιλιατών, ενώ για ένα διάστημα, εξ αιτίας της συνδικαλιστικής του δράσης, έγινε και γενικός γραμματέας στη διοίκηση της Ομοσπονδίας Ελλάδας του κλάδου του.

Σήμερα, ο Κώστας Λαζαρίδης, είναι - «πέρασαν τα χρόνια. Και αφού πέρασαν τα χρόνια...» - ένας γέροντας σεβαστός σ' όλη την περιοχή του Ζαγοριού από διανοούμενους και απλούς ανθρώπους. Η ψυχή του όμως παρέμεινε εφηβική, όχι μόνο για να ονειρεύεται ή να νοσταλγεί, μα και για να πραγμα-

τοποιεί, να δημιουργεί. Το τι έχει δημιουργήσει τούτος ο «ερημίτης» του Κουκουλιού - ο «ερασιτέχνης» στην έρευνα όπως συνηθίζει να αυτοαποκαλείται σεμνά - δεν αποτελεί θέμα του σημειώματος αυτού και θα μας έπαιρνε πολύ έστω και η απλή αναφορά του. Έχει προσφέρει χιλιάδες ανεκτίμητες σελίδες στη λαογραφία, στην ιστορία, λογοτεχνία, βοτανολογία του Ζαγορίτικου και γενικότερα του Ηπειρώτικου χώρου. Αρκεί μόνο να αναφέρουμε τη «Μικρή Ζαγορίσια Βιβλιοθήκη» του, μια σειρά βιβλίων - σήμερα γύρω στα 36 - για να υποψιαστούμε το μέγεθος της προσφοράς του. Ας είναι... Θα έλθει η στιγμή που περισσότερο ειδικοί στα Ηπειρώτικα γράμματα θα τοποθετήσουν το έργο του εκεί που του αξίζει, μερικοί ίσως και με κάποιες τύψεις για υποσχέσεις που δεν κράτησαν...

Για πρώτη φορά κείνο το βράδυ, ο παππούς Λαζαρίδης, μας μίλησε για τα ζαγορίσια γεφύρια, γι' αυτά που «αγγίζον» το χωριό του, μα και για τα άλλα, τα πιο μακρινά, πάντα όμως μέσα στην περιοχή του Ζαγοριού. Οι πληροφορίες του πολύτιμες, και οι συμβουλές του, όπως θα αποδεικνύονταν στη συνέχεια, πολύ χρήσιμες για τη συλλογή των στοιχείων που επιχειρούσαμε τότε και που τελικά θα μας οδήγούσαν στα «ΗΠΕΙΡΩΤΙΚΑ ΓΕΦΥΡΙΑ». Τα αγάπησε πολύ όλα αυτά τα γεφύρια, και τα ονομαστά, και τα μικρότερα, τα λιγότερο σημαντικά, που στέκουν βουβά σε μια απόμερη ρεματιά ή ξεχασμένο μονοπάτι. Τα «γλάντησε», όπως χαρακτηριστικά μας είπε ο ίδιος, με μια τρυφεράδα στα μάτια λες και μιλούσε για κάτι ζωντανό και συγγενικό. Τα μελέτησε λεπτομερειακά κι όταν μάλιστα χρειάστηκε - τότε που έκανε για διάστημα επίτιμος επιμελητής αρχαιοτήτων - τα φρόντισε με στοργή περισσή.

«...Είναι αλήθεια, ότι ανέκαθεν, από τα νειάτα μου ακόμα, ήταν για μένα μια μεγάλη χαρά και ευχαρίστηση να πάω εκδρομή στα ποτάμια και στα γιοφύρια τακτικότερα. Και επειδή το σχολείο μου λει-
τουργούσε κατά ιδιόρρυθμο τύπο, δηλαδή είχαμε χειμερινές διακοπές επειδή ήταν λίγα τα παιδιά ενώ το καλοκαίρι μαζεύονταν 30, 40, 50, γι' αυτό οι εκδρομές που γένονταν μια - δυο φορές την εβδομάδα, πάντα γένονταν στα γιοφύρια μας, στα ποτάμια, και στους μύλους. Ήτανε για μένα μια μεγάλη χαρά να βρίσκομαι στα γιοφύρια, διότι οι δεντροστοιχίες απ' τις ιτιές απ' τη μια μεριά και την άλλη, ο φλοιόσβος του καλοκαιρινού ρεύματος, πως να το

Εικ. 27.

Εικ. 28.



27. Κώστας Λαζαρίδης.

πούμε, να κελλαρίζει το νεράκι εκεί πέρα, άλλες ομορφιές, το πράσινο μέσα στους βράχους και τη χαράδρα του Βίκου, ήταν για μένα η μεγαλύτερη απόλαυση. Έχω και μια φωτογραφία με τα παιδιά σ' ένα γιοφύρι που πηγαίναμαν και μάλιστα κάναμαν και μετρήσεις στο άνοιγμα της καμάρας και στο ύψος, όσο μπορούσαμε. Κάναμε μια έρευνα περιβαντολογική. Τα ζωγραφίζαμε. Το παιδικό σχέδιο είναι ένα μέσο μελέτης της ψυχής, του εσωτερικού κόσμου του παιδιού, πώς του παρουσιάζεται, πώς βλέπει τον κόσμο. Όλα αυτά και πριν από τον πόλεμο και μετά, 1951 και ύστερα. Στα 1967, 66 με 67, με όρισαν στην τιμητική θέση του έκτακτου επιμελητή αρχαιοτήτων. Τότε το θεώρησα υποχρέωσή μου - αυτό άλλωστε θα πει, όχι μόνο να έχω τον τίτλο - να τα επισκέφτομαι αυτά τα γιοφύρια τρεις -τέσσερις φορές το χρόνο, ιδιαίτερα το καλοκαίρι. Γι' αυτό, όσες φορές παρατηρούσα ότι κάποιο έπαθε κάτι, μια ζημιά κάπου, έφυγαν οι πέτρες, αμέσως έστελνα στην υπηρεσία να προβεί σε μια ενέργεια, να έλθει να το ελέγξουν. Και γι' αυτό έχω μια αλληλογραφία με την υπηρεσία αυτή, την Εφορία Αρχαιοτήτων, με την οποία μου ζητούσαν πληροφορίες και εγώ τους έστελνα. Έπαιρνα και εμπειροτέχνες, πήγαινα εκεί πέρα και τους έλεγα για να αποκατασταθεί αυτό το σκάσιμο τι θέλει; Θέλει 3 σακκιά τσιμέντο, θέλει τόσο άμμο, θέλει κείνο, θέλει τ' άλλο. Πολλές φορές καλούσα να έλθει ειδικός από τα Γιάννενα να τα διαπιστώσει, γιατί εγώ δεν είμαι ειδικός. Έχω λοιπόν μια αλληλογραφία που, πως να το πούμε, συμπληρώνει την ιστορία και τη ζωή των γιοφυριών...»

Από κείνη τη βραδιά που πρωτογνωρίσαμε τον Κώστα το Λαζαρίδη, αλλά και τα γεφύρια τα ζαγορίσια, πέρασε καιρός αρκετός. Έμελλε όμως, μέσα σ' αυτό το διάστημα, να ξαναγυρίσουμε στο Κουκούλι κάμποσες φορές για να τον συμβουλευτούμε και να κατευθύνουμε την έρευνά μας πιο αποδοτικά. Με παρατηρήσεις του άλλωστε σε γράμματα που προνόησε να μας στείλει, μας γλύτωσε, πρέπει να ομολογήσουμε, από «κακοτοπιές» που μόνο ένας ντόπιος μπορούσε να γνωρίζει. «Πρέπει να προσέξετε...» μας έγραψε κάποτε, «... τις ονομασίες των γεφυριών. Υπάρχει σύγχυση σχετικά με τα ονόματα εκείνων που τα έφκιασαν. Σας κάνω προκαταβολικά γνωστούς αυτούς τους κινδύνους γιατί μερικοί δίνουν ανακριβείς πληροφορίες από ένα αρρωστημένο τοπικιστικό πνεύμα...».

Και έφτασε η μέρα να του παραδώσουμε έτοιμο το πρώτο αντίτυπο των «ΗΠΕΙΡΩΤΙΚΩΝ ΓΕΦΥΡΙΩΝ». Θυμόμαστε ακόμα τη συγκίνησή του όταν διάβασε την αφιέρωση της όλης εργασίας μας στο πρόσωπό του. Είχε κείνη η χειρονομία μας συμβολικό περισσότερο χαρακτήρα, μια και ο Λαζαρίδης ανήκει στη γενιά των πρώτων αγνών ερευνητών -λαογράφων, που η θεωρία και η πράξη της ζωής

τους δεν παρουσιάζει μεταξύ τους αντιφάσεις. Απεναντίας, εφάρμοσαν ειλικρινά όσα η μελέτη της λαϊκής συμπεριφοράς τους αποκάλυψε, χωρίς στιγμή να διανοηθούν - εδώ το σημαντικότερο - να εκμεταλλευτούν βιοποριστικά το όποιο έργο τους. Δε σταματήσαμε όμως να διατηρούμε επαφή με τον Κώστα το Λαζαρίδη και μετά την έκδοση του βιβλίου. Η τελευταία μας μάλιστα επίσκεψη στο Κουκούλι - Οκτώβρης του '86 - μας επεφύλασσε ακόμη μια έκπληξη. Τον βρήκαμε στην αυλή του, στη σκιά της κληματαριάς, να γεμίζει το τρίτο στη σειρά χειρόγραφο τετράδιό του με την άγνωστη ιστορία των ζαγορίσιων γεφυριών, ιστορία στην οποία πολλές φορές συμμετέχει και ο ίδιος. «Δεν πρόκειται να τη βγάλω εγώ τώρα...» μας είπε, «... αλλά να, συγκεντρώνοντας τα στοιχεία, γλεντώ τον εαυτό μου, συμπληρώνω τις γνώσεις μου. Θα την αφήσω αδημοσίευτη, έχω 10-20 βιβλία τέτοια, αδημοσίευτα...».

Του ζήτησαμε να θυμηθεί κάτι απ' τα γραφτά του και πρόθυμα άφησε την ανάμνησή του να τυπωθεί στην ταινία του μαγνητόφωνου. Και είχε ο λόγος του, τόσο ο ρυθμός όσο και το περιεχόμενο, κάτι απ' τη μαγεία του παραμυθιού ειπωμένου δίπλα απ' το τζάκι. Τίποτα από την «αυστηρότητα» της επιστημονικής ανάλυσης, που δυστυχώς, όχι σπάνια, κάνει το κείμενο ψυχρό να πελαγοδρομεί ανάμεσα σε νούμερα και πομπώδη πορίσματα. Ανθρώπινη η δική του προσέγγιση, έτσι όπως ταιριάζει σ' ένα έργο εκατό τοις εκατό λαϊκό. Μας αφηγήθηκε όχι μόνο για τα ίδια τα γεφύρια, μα και για τα άλλα, τα γύρω τους χτίσματα, όπως είναι ένας μύλος, μια βρύση, ένα καλντερίμι που οδηγεί στην άκρη τους. Πολλά απ' αυτά τα στοιχεία ήταν βέβαια γνωστά -υπήρχαν και άγνωστα, δυο-τρεις πρωτάκουστοι θρύλοι - όμως ειπωμένα με τον τρόπο του Λαζαρίδη έπαιρναν άλλη διάσταση. Αποκτούσαν την αξία της πρώτης μαρτυρίας³⁵.

«Επειδή το Κουκούλι περιζώνεται από τρεις μεριές από τη χαράδρα του Βίκου, ανατολικά, νότια και δυτικά, από μικρό παιδί, από τα πέντε μου ακόμα χρόνια, είμαι ζυμωμένος μαζί της, όπως και με τους μύλους και με τα γεφύρια της. Πηγαίνοντας από το Κουκούλι στη Μπάγια, συναντάμε το γιοφύρι που λέγεται του **Κοντοδήμου**, ή αργότερα του **Λαζαρίδη**. **Κοντοδήμου**, γιατί το 'φτιαξε ένας **Κοντοδήμος** από το **Βραδέτο** γύρω στα 1760 αν θυμάμαι καλά, **Λαζαρίδη**, διότι ένας **Λαζαρίδης**, ο παππούς μου, είχε κοντά εκεί μύλο και από τη γειτνίαση πήρε το γιοφύρι και το δικό του όνομα. Λοιπόν αυτό το γιοφύρι είναι χτισμένο εκεί που ενώνονται, ή μάλλον πλησιάζουν, οι βράχοι από τη μια μεριά, τη Κουκουλιώτικη, και απ' την άλλη τη Μπαγιώτικη. Εκεί θα δει κανένας, πόσο όμορφα το έφεραν, ώστε να πλησιάσουν προς το λιγότερο μέρος της απόστασης που χωρίζεται η χαράδρα. Εκεί το έφτιαξαν. Ένα μονότοξο γιοφύρι που με μια σκάλα καλντερίμι πάνω απ'



28. Ο Κώστας Λαζαρίδης πάνω σ' ένα γεφύρι του.

το Κουκούλι, μας έφερνε στο Μπαγιώτικο μέρος. Αυτό δεν παρουσιάζει τίποτα το εξαιρετικό, παρουσιάζει όμως κάτι προς τις πλευρές του, και απ' τη μια, και απ' την άλλη. Ότι κάτω απ' την καμάρα, επειδή δεν τους έπαιρνε και δεν είχαν τα μέσα τότε να πελεκήσουν το βράχο, επεξέτειναν το δρόμο τον ημιονικό μ' ένα τυφλό, μια τυφλή καμάρα από κάτω, ώστε ο δρόμος αντί να 'ναι ένα μέτρο, να γίνεται ενάμισυ. Δεν ξέρω αν το προσέξατε. Βέβαια.

Αυτό, εκείνα τα χρόνια, όπως το 'φτασα εγώ, το 'φτασα πάντοτε με αρκάδες, αλλά δυστυχώς οι αρκάδες χάλασαν περνώντας τα χρόνια. Χάλασαν δε και διότι τις έριχναν οι γυναίκες για να κρατήσουν τα παιδιά -ήταν μια τέτοια να πούμε, ανόητη, αφελής γνώμη- και διότι, επειδή ήταν κοντά η Μπάγια, τα παιδιά της Μπάγιας το είχαν σαν παιχνίδι να πάνε να ρίχνουν φτερά ή αρκάδες κάτω στο ποτάμι. Γι' αυτό πάντα έλειπαν οι αρκάδες, το επισκεύαζε η

κοινότητα, αλλά πάντοτε, και τώρα ακόμα, λείπουν. Είναι τόσο στενό το μέρος που βρίσκεται το γιοφύρι, ώστε όταν πλημμυρίζει ο Βίκος, του καλύπτει τη σχάρα, το καλντερίμι που είναι προς το Κουκούλι αφού δεν μπορεί να περάσει τη διάμετρο. Μόνο άμα περάσει κάμποση ώρα κατακάθεται το νερό και ξαναφαίνεται το καλντερίμι.

Μ' αυτό το γιοφύρι είναι δεμένη μια παράδοση. Καθώς ερχόμαστε από πάνω, το Τσεπέλοβο, δεξιά μεριά που είναι ένας πολύ απότομος βράχος, αυτό λέγεται καντήλα. Και ακούς και σήμερα να λένε πήγαν τα γίδια κει απάνω στα κρεμάσματα στη καντήλα, είτε η καντήλα έχει ακόμα ήλιο, είτε έφυγε, έχει χιόνι. Λέγεται καντήλα από το εξής περιστατικό. Στα 1853, στην εκκλησιά της Μπάγιας έγινε μια ληστεία. Πήγανε και τη λήστεψαν μια ομάδα ληστών, κακούργων, οι οποίοι αφού πήραν τα πολύτιμα πράγματα, πήραν και μερικά εικονίσματα, έβαλαν φωτιά και κάηκε τότε η εκκλησία. Πέρασαν οι ληστές απ' αυτό το γιοφύρι, πήγαν προς την κουκουλιώτικη μεριά, και κει έκρυψαν σε μια σπηλιά μερικές απ' τις κλεμμένες εικόνες. Ανάμεσά τους ήταν και η εικόνα του Αγίου Κωνσταντίνου και της Αγίας Ελένης. Τότε λοιπόν έγινε ένα θαύμα, παράξενο, λέει. Ότι την παραμονή του Αγίου Κωνσταντίνου, γύρω στα μεσάνυχτα, παρουσιάζονταν μια καντήλα κρεμασμένη απ' το βράχο, μέχρι κάτω, πάνω απ' το γιοφύρι. Παραμένει. Ύστερα απ' τα μεσάνυχτα, το πρωί, δεν ήταν. Επειδή λοιπόν αυτοί οι παλιοί έβλεπαν την καντήλα, το φαινόμενο αυτό της καντήλας, γι' αυτό από τότε, το βράχο αυτό τον ονόμασαν καντήλα. Όταν εγώ ήμουνα δάσκαλος το 1950 στους Κήπους, στη Μπάγια, επέμεναν οι γέροντες εκεί και έλεγαν ...στην καντήλα, είδαν... στην καντήλα. Ένας μάλιστα, Μιχαήλ Τζέρης, όταν εγώ του είπα ότι δεν ήταν δυνατό, κάτι άλλο ίσως, οπτασία, ξέρω γω τι, παραίσθηση, όχι μου λέει, το είδα εγώ παιδί, ότι την παραμονή του Αγίου Κωνσταντίνου είδα την καντήλα να κρέμεται από κει πέρα. Έπειτα όμως λένε, πάλι η παράδοση, ότι τις εικόνες αυτές και του Αγίου Κωνσταντίνου, τις βρήκαν οι Κουκουλιώτες και τις πήραν από κει. Από τότε λοιπόν έπαψε να κρέμεται και αυτή η καντήλα. Τέλειωσε έτσι το... θείο φαινόμενο, αλλά έμεινε η ονομασία και βέβαια η παράδοση στο στόμα των γερόντων. Αυτά για το γιοφύρι του **Κοντοδήμου ή Λαζαρίδη**.

Μετά ερχόμαστε στο **Καλοερικό** γιοφύρι, ή του **Πλακίδα**. Από τούτη τη μεριά από του **Πλακίδα** το γιοφύρι, ήταν ένας υδρόμυλος. Αυτός ο υδρόμυλος ήτανε πολύ παλιός. Βέβαια αυτός λειτουργούσε, έκανε αλεύρι, αλλά επεξεργάζονταν και σκουτιά, είχε και νεροτριβιά. Αυτόν τον έφτιαξε μια οικογένεια κουκουλιώτικη. Παλιά ονόματα. Εκεί, στο μύλο τότε αυτόν, όταν πέθανε ο παλιός μυλωνάς, ο

Εικ. 29.

35. Η μαγνητοφώνηση έγινε το μεσημέρι του Σαββάτου, 11 Οκτώβρη του 1986.

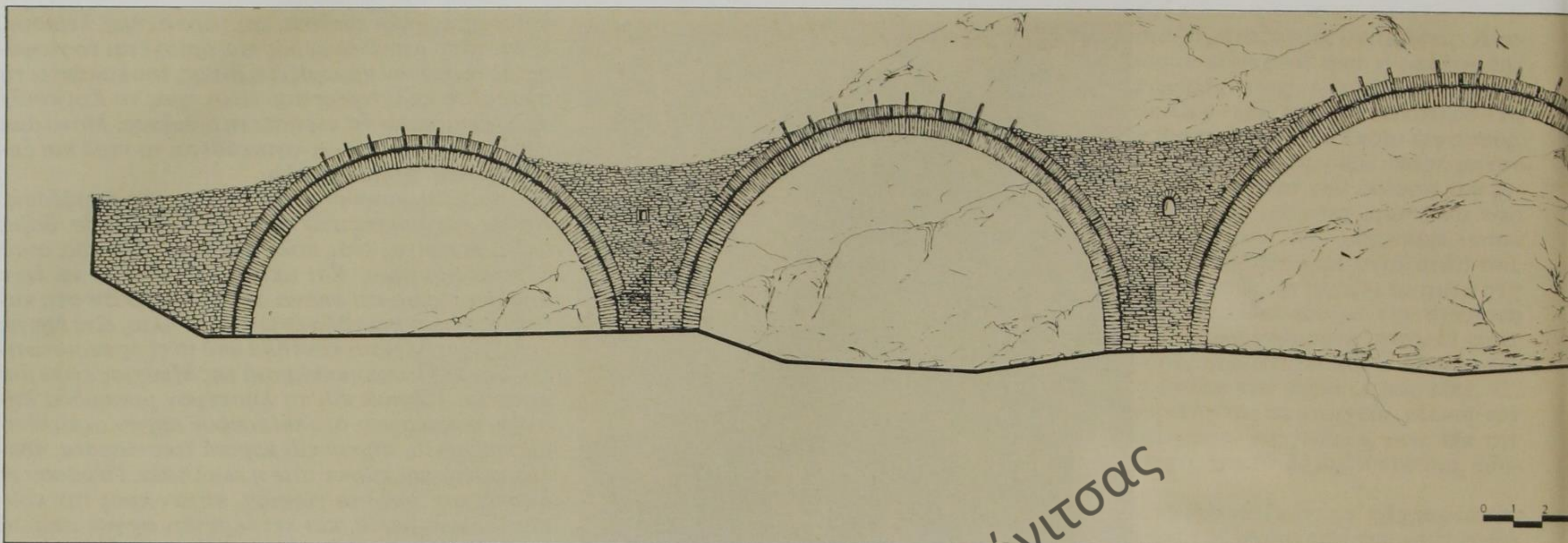

29. Το Καλογεरिकό, ή γεφύρι του Πλακίδα, σε σχέδιο του Ν. Μουτσόπουλου.

πατέρας, περιήλθε σε μεράδια στα παιδιά. Τότε τα παιδιά αυτά αποφάσισαν να τον πουλήσουν. Ο αγοραστής παρουσιάστηκε το μοναστήρι του Προφήτη Ηλία απ' τη Βίτσα, ο Αϊ-Λιας. Κι αγόρασε από κάποιον κληρονόμο το εν-τρίτο. Ύστερα από κάμποσα χρόνια αγόρασε ακόμα εν-τρίτο και το μοναστήρι έγινε συνδιοκτήτης και από τότε λέγονταν μύλος καλοερικός. Και ύστερα από 30 χρόνια, 35, αγόρασε και το άλλο μερίδιο και έγινε πλέον πέρα-πέρα καλοερικός βακούφικος μύλος. Για να έρχονται στο μύλο τότες, ένας από τους Νεγάδες που λεγόταν Ρούσσης, έφτιαξε ξύλινο γιοφύρι ξοδεύοντας 10-14.000 γρόσια. Όταν όμως ήταν ηγούμενος ο Σεραφείμ απ' τον Αϊ-Λια της Βίτσας, αυτός αποφάσισε και έφκιασε το γιοφύρι αυτό πέτρινο.

Ύστε, ξύλινο το 'φκιασε ο Ρούσσης, και πέτρινο το 'φκιασε ο καλόερος και έτσι ονομάστηκε γιοφύρι **καλοερικό**. Εκείνο όμως που είναι το περίεργο, είναι ότι αλλού ήταν το ξύλινο το γιοφύρι και αλλού ήταν το πέτρινο.

Στα 1851, οι καλοέροι απ' τον Αϊ-Λια απεφάσισαν να πουλήσουν το μύλο, και αγοραστής παρουσιάστηκε το Κουκούλι, γιατί ήθελε να αξιοποιήσει μερικά χρήματα που είχε, ώστε να έχει πάγιο εισόδημα να πλερώνει το δάσκαλο. Έτσι έγινε πλέον ο μύλος βακούφικος του Κουκουλιού, όχι πια καλοερικός, όμως το γιοφύρι παρέμεινε καλοερικό στο σχήμα που είναι τώρα, πέτρινο με τρεις καμάρες. Εκείνο που δεν ξέρω εγώ, είναι αν είχε φτερά, αν είχε δηλαδή αρκάδες από την αρχή. Έχει βάση για αρκάδες, αλλά εγώ δεν το πρόφτασα με τέτοιες. Είχε πέρα-πέρα; Δεν ξέρουμε.

Το 1863 με το 65, το γιοφύρι το **Καλοερικό** έπαθε μια σοβαρή ζημιά, και επειδή ο τόπος εκεί παλιότερα

ανήκε στο Κουκούλι, ένας Κουκουλιώτης ευεργέτης και της Ελλάδας ολόκληρης, ο Πλακίδα, ο ένας λέγονταν Αλέξης και ο άλλος αδελφός Αντρέας, αποφάσισαν και επισκεύασαν το γιοφύρι. Και τότε, σε ανάμνηση της επισκευής, έβαλαν μια πλάκα μαύρη με μαύρα γράμματα, ότι επισκευάσθη το 1863 από τον Αλέξιο και τον Αντρέα Πλακίδα. Ε, και από τότε, για να θυμούνται το όνομα του ευεργέτη, έδωκαν στο γιοφύρι και δεύτερο όνομα, **Καλοερικό** ή του **Πλακίδα**. Μάλιστα πιο πέρα από το γιοφύρι είναι και μια βρύση που βγάζει κα τώρα νερό. Τότε ο Πλακίδα που έφκιασε το γιοφύρι, επισκεύασε και τη βρύση. Και την έλεγαν βρύση του Πλακίδα. Του **Πλακίδα** το γιοφύρι, του Πλακίδα η βρύση. Τον περασμένο αιώνα, στα τέλη, τότε ήταν εδώ στο χωριό μας ένας χασάπης ο οποίος έφερνε ζώα για βοσκή το καλοκαίρι και αυτός είχε ένα τσοπανόπουλο που ήταν αρβανίτης, δεν ήξερε τα ελληνικά καλά. Τούτο πήγαινε να ποτίσει τα ζώα στη βρύση του Πλακίδα μα δεν μπορούσε να πει τη λέξη Πλακίδα και την έλεγε Πελεκίδα. Και από τότε λοιπόν σιγά-σιγά έφτασε να λέγεται και βρύση του Πελεκίδα ή του Πελεκίδη.

Ο μύλος έπεσε -είχε την τύχη που είχαν όλοι οι μύλοι- έπαθε και το γιοφύρι πάλι μια φθορά. Ο Ευγένιος Πλακίδα που ήταν στα Γιάννενα, ευεργέτης από το Κουκούλι, άμα έμαθε ότι το γιοφύρι του **Πλακίδα** κινδυνεύει, επειδή πλέον η οικογένειά του το είχε υπό την προστασία της, σαν οικογενειακό της γιοφύρι, έστειλε χρήματα και το επεσκεύασαν, το 1912, πριν αρχίσει ο πόλεμος. Τότε πάλι έβαλαν άλλη επιγραφή, 1912 Σεπτέμβρη τόσο, επεσκεύασε ο Ευγένιος Πλακίδα. Σώζονται όλες αυτές οι επιγραφές. Βεβαίως. Τις έχω γραμμένες.

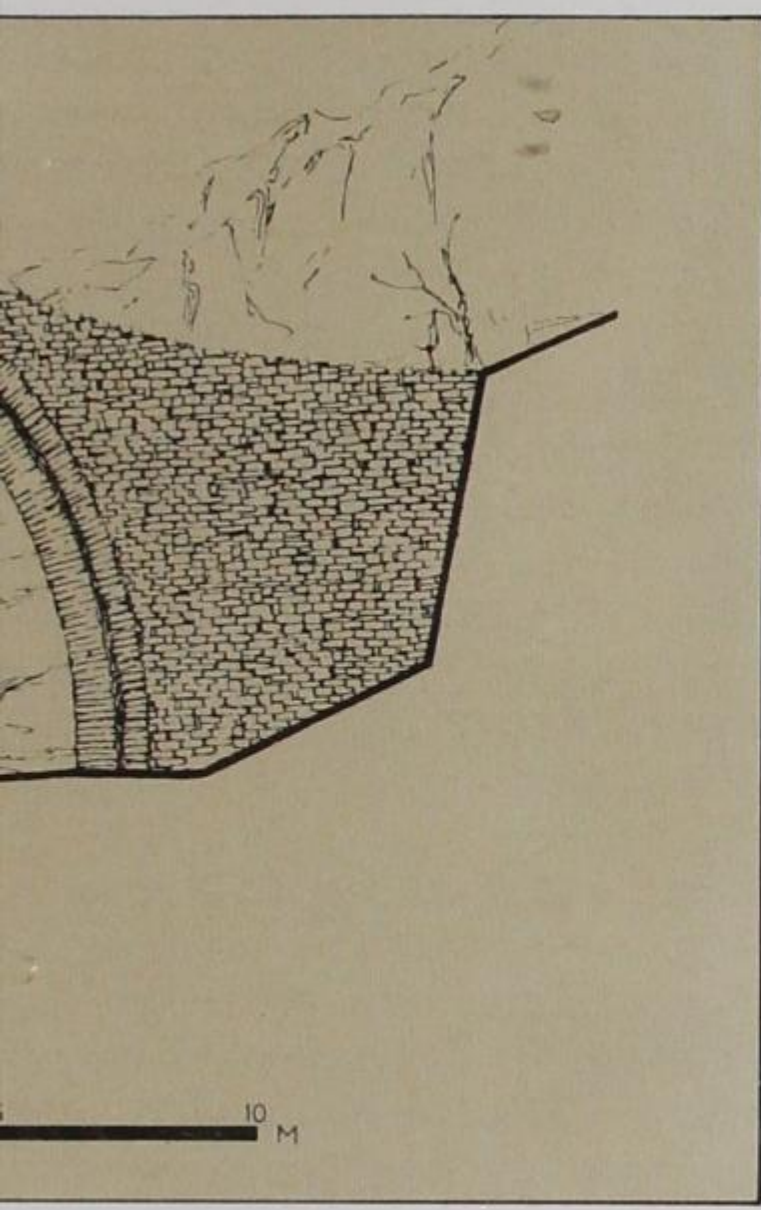

Πέρασαν τα χρόνια. Αφού πέρασαν τα χρόνια, το γιοφύρι του **Πλακίδα**, χωρίς το μύλο, δεν είχε και τόση σημασία, εκτός από ότι, επειδή το **Κουκούλι** είχε απέναντι εκειπέρα δάσος, πήγαιναν τα γίδια και τα βοσκούσαν, πήγαιναν και έφερναν ξύλα, ξερρά κλαδιά για το σπίτι τους. Περνούσαν αυτό το γιοφύρι. Αυτό το πανέμορφο το γιοφύρι.

Πάλι περνούν τα χρόνια. Και αφού πέρασαν τα χρόνια, στα 1927, νέα φθορά το γιοφύρι. Ετότε η κοινότητα -βρήκα εγώ τους λογαριασμούς- έστειλε τσιμέντο και ασβέστη και το επεσκεύασαν.

Πέρασαν τα χρόνια. Το 1950 -είχαμαν πολεμικά γεγονότα τόσα χρόνια- πάλι η κοινότητα **Κουκουλιού** χρειάστηκε να το επισκευάσει, όπως τώρα και τη βρύση. Δεν είχε οργανωθεί ακόμα η αρχαιολογική υπηρεσία να τα χαρακτηρίσει είτε ιστορικά νεότερα μνημεία, είτε να τα φτιάξει το κράτος, γι' αυτό τα 'φτιαχνε η κοινότητα.

Στα 1964, υπουργός τότε προεδρίας της Κυβερνήσεως -αυτή ήταν φαίνεται αρμόδια υπηρεσία- ήταν ο **Γιώργος ο Μυλωνάς**, ο πατριώτης μας. Τότε τα γιοφύρια, αυτό και μερικά άλλα, αναγνωρίστηκαν σαν διατηρητέα μνημεία. Αλλά καμιά επισκευή δεν έγινε.

Όταν ήμουνα εγώ από το 1968 με 69 έκτακτος επιμελητής αρχαιοτήτων **Ζαγορίου**, είδα ότι είχαν πειραχτεί τα βάθρα του. Έγραψα λοιπόν, έκανα μια αλληλογραφία με την αρχαιολογική υπηρεσία, ήλθανε και το επεσκεύασαν. Μάλιστα, σκέφτονταν να φέρουν το δρόμο από πάνω, να το αχρηστεύσουν το γιοφύρι, να το ενισχύσουν και να περάσει από πάνω ο δρόμος. Σκέψου τι ζημιά θα γίνονταν!

Τώρα που γίνονταν ο δρόμος για τους **Κήπους**, περνώντας από κει, το 1976, '77, '78, οι εργολάβοι για να ετοιμάσουν χαλίκι, να φτιάξουν το δρόμο εκειπέρα, πήγαν, χωρίς να ρωτήσουν ούτε την κοινότητα, ούτε την αρχαιολογική υπηρεσία, και έστησαν δίπλα από το γιοφύρι, έστησαν σπαστήρα. Τότες λοιπόν, περνώντας ο **Κακριδής** εκειπέρα, είδε το σπαστήρα δίπλα στο γιοφύρι, τα μηχανήματα κλπ. μπουμ, να ρίχνουν τα φουρνέλα, κι αυτός εδημοσίευσε στην εφημερίδα «**Παρατηρητής**» στα **Γιάννενα** και κατήγγειλε αυτό που γινόταν. Αναγκάστηκε τότε ο προϊστάμενος της υπηρεσίας νεότερων μνημείων, ήτανε ένας **Τριανταφυλλόπουλος**, να παραδεχτεί ότι πραγματικά γίνεται αυτό το ανοσιούργημα. Μόλις εμείς σαν υπηρεσία, είπε, αντιληφθήκαμε αυτό το πράγμα, διατάξαμε να απομακρυνθεί ο σπαστήρας και πραγματικά απομακρύνθηκε, για μια-δυο όμως, δυστυχώς, ημέρες. Σε λίγο πάλι λοιπόν εγκαταστάθηκε, μέχρι που τέλειωσε τη δουλειά του. Υποσχέθηκε ο εργολάβος, ένας **Λέφας**, ότι θα αποκαταστήσει όλες τις ζημιές και το τοπίο. Λες και μπορούσε το τοπίο να το επαναφέρει. Γι' αυτό λοιπόν, αυτό το γεγονός, παρουσιάζεται σαν μαύρη σελίδα στα χρονικά της προστασίας του περιβάλλοντος. Τώρα βέβαια έφυγε από κει ο σπα-

στήρας, αλλά δεν είναι δυνατόν, ύστερα από τόσα τραντάγματα, νυχτομερόν να δουλεύουν εκειπέρα, να μην έπαθε το γιοφύρι ζημιά. Αν βαστούσε αυτό 300 χρόνια, τώρα θα βαστάξει 100. Έτσι είχαν τα πράγματα και έτσι έχουν ως τα τώρα.

Πάμε παρακάτω. Όπως το γιοφύρι του **Κοντοδήμου** ή **Λαζαρίδη** έγινε ανάμεσα απ' το στένεμα των βράχων, στο πιο στενότερο μέρος, έτσι διάλεξαν και το πιο στενό σημείο της χαράδρας του **Βίκου**, από την πέρα μεριά που λέγεται **Κεφάλια** και την από δω την **Κουκουλιώτικη**, και χτίσαν το γιοφύρι του **Νούτσου** ή **Κόκκορου**. Όπως κλείνει η τανάλια, είναι ανοιχτή και κλείνει, εκεί γίνονταν τότε τα γιοφύρια. Λοιπόν εδώ στου **Κόκκορου** το γιοφύρι, το οποίο δεν απέχει παρά ένα τέταρτο, είκοσι λεπτά από το **Καλοερικό**, κατά μία παλιά παράδοση που δεν μπόρεσα να τη διασταυρώσω, προτού απ' το σημερινό που έγινε το χίλια εφτακόσια τόσο, στο παλιότερο ακόμα, ήταν έτσι φτιαγμένο, που το χρησιμοποιούσαν για να τιμωρούν τους ζωοκλέφτες. Γινόταν κατά τον εξής τρόπο. Όταν ενάντιον υποψιάζονταν ή τον έπιαναν για ζωοκλέφτη, και αυτός διαμαρτυρόταν ότι είναι ψέμματα, είναι αθώος, κ.τ.λ., τότε του 'λεγαν: Πάρε αυτή τη γίδα, βάλ' την στον ώμο και πέρνα από δω να πιας πέρα. Αλλά να είναι το γιοφύρι πλημμυρισμένο. Πώς ήταν τότε το γιοφύρι δεν ξέρουμε. Αν περνούσε με τη γίδα, ήταν αθώος' απόδειξη. Όσοι όμως πνίγονταν, ήσαν ένοχοι και τιμωριόνταν. Όποιος έλεγε εκ των προτέρων την αλήθεια τον αθώωναν. Έτσι γινόταν η διαδικασία. Αλλά δεν βρήκα στοιχεία να το διασταυρώσω. Ένας γέρος, ο **Τσάλιος** που πέθανε το '48, μου το 'χε πει. Κανένας άλλος, γι' αυτό και δεν μπορώ να το γράψω.

Το γιοφύρι, λέει ο **Λαμπρίδης**, το 'φκιασε ο **Νούτσος** ο **Κοντοδήμος** από το **Βραδέτο** το 1750. Ο ίδιος όμως ο **Λαμπρίδης**, κάπου αλλού, λέει πως το 'κανε ο **Νούτσος Καραμεσίνης** το 1768 από το **Καπέσοβο**. Παρουσιάζεται μια διαφορά την οποία ούτε αυτός ο δάσκαλος από το **Καπέσοβο**, ο **Βαρζώκας**, που έγραψε για τη χαράδρα του **Βίκου** τώρα τελευταία, ξεκαθαρίζει. Αυτός λέει πως το 'χτίσε ο **Αλέξης Νούτσος** πάλι από το **Καπέσοβο**. Ποια είναι η αλήθεια; Ερωτήματα αναπάντητα. Λέει ο **Λαμπρίδης** κάπου, Ω ποία η άβυσσος, το σκότος.

Λοιπόν ήθελα εγώ να δω τι γράφει η επιγραφή. Φαίνεται από μακριά η πέτρα, μαύρη πέτρα. Από τούτη τη μεριά, την καινούργια τη γέφυρα. Πώς να κάνουμε; Άλλος λέει έτσι, άλλος έτσι. Με τα κυάλια δεν φαίνονταν. Εκεί που ήταν, ήταν λίγο δύσκολο. Πήραμαν έναν τότε εκεί, το **Σπύρο** τον **Κοντοδήμο**, τούδωκα 100 δραχμές, πήραμαν τριχιές, τον κρεμάσαμε, δεν έβγαλε σίγουρα. Ήταν 1750, ή το τελευταίο νούμερο 2, οπότε 1752; Είχαν χτυπήσει, πυροβολήσει, την πέτρα της επιγραφής και δεν διακρινόταν καλά. Και λοιπόν παρέμεινε έτσι. Η δική μου άποψη είναι, πως αρχικά το γιοφύρι το

Ύφκιασε ο Νούτσος Κοντοδήμος στα 1750 ή 1752. Δεν ξέρουμε αν το Ύφκιασε στη μορφή που είναι σήμερα. Αργότερα, στα 1768, το ανακατασκεύασε ή το διόρθωσε ριζικά ο Νούτσος Καραμεσίνης από το Καπέσοβο, κι επειδή το όνομα και των δύο ήταν Νούτσος, δηλαδή Ιωαννούτσος, το Ύπαν γιοφύρι του **Νούτσου**. Αργότερα, στα τέλη του 18ου αιώνα, το διόρθωσε ο γιος του Καραμεσίνη, ο Αλέξης Νούτσος, και επεκράτησε έτσι και το γιοφύρι του **Κυρ-Αλέξη**. Το άλλο του, το δεύτερο όνομα σήμερα, γιοφύρι του **Κόκκορου**, είναι επειδή ξόδεψε κάποτε, 1910-11 αν θυμάμαι καλά, ο Κουκουλιώτης Γρηγόρης Κόκκορος. Είχαν μάλιστα κει κοντά και νερόμυλο οι Κοκκοραίοι.

Δίπλα απ΄ το γιοφύρι είναι μια σπηλιά, λίγο βαθιά. Όταν εγώ στα 1960 ασχολιόμουνα να φτιάξω αυτή, την ιστορία του Νταβέλη, πήγα και στο Τσεπέλοβο να μαζέψω στοιχεία. Εκεί ένας γέρος, ήταν 98-99 χρονών, ο Σολής ο Ντούβαλης, μου Ύπε: Πήγες στη σπηλιά του Νταβέλη που είναι δίπλα στο γιοφύρι, εκεί κάτω στου **Κόκκορου**; Δεν είχα μπει ποτέ μέσα. Α, είδες που δεν ξέρεις! Εκεί, μέσα στη σπηλιά, είναι ένα κόνισμα, μου λέει. Αυτό το Ύφτιαξε όταν ήλθε ο Νταβέλης. Κρύφτηκε μέσα μαζί με δυο άλλους ληστές γιατί τον κυνηγούσαν τότε τούρκικα αποσπάσματα. Πέρασε απ΄ έξω ο στρατός με αλογα, μα δεν τους αντιλήφτηκαν. Ο Νταβέλης το απόδωσε στην Αγία-Παρασκευή, και της έφτιαξε κόνισμα σε ανάμνηση. Από τότε λέγεται σπηλιά του Νταβέλη.

Άλλο που πρέπει να πούμε σε σχέση με το γιοφύρι αυτό, όχι το ίδιο μα λίγο παρακάτω, είναι το σπουδαίο ρόλο που έπαιξε το μέρος στον πόλεμο του 40. Ο αμαξώτός δρόμος τότε πήγαινε μέχρι το Σωποτσέλι, πέρα που είναι το γιοφύρι του **Αρκούδα**. Ύστερα έφερναν κάτι φορτηγά της κακιάς ώρας, περνούσαν το ποτάμι όταν δεν είχε πολύ νερό και προχωρούσαν λίγο ακόμα παραπάνω. Όταν κηρύχτηκε ο πόλεμος, κλείστηκε στο Βρυσοχώρι ένα τάγμα δικό μας. Πάνε για το Μέτσοβο οι Ιταλοί. Δεν μπορούσαμε να τροφοδοτήσουμε το στρατό με πολεμοφόδια, φαγητό κ.λ.π. και αμέσως δόθηκε διαταγή, γυναίκες, παιδιά, να φτιάξουν ένα γιοφύρι. Το Ύφτιαξαν ξύλινο, έτσι πρόχειρο, περνούσαν τα αυτοκίνητα μέχρι το Καπέσοβο. Από κει τα πέρναν οι γυναίκες της Πίνδου, φορτομένες και τα ανέβαζαν πάνω. Όλα αυτά δίπλα από το γιοφύρι του **Κόκκορου**. Τελευταία, όταν άρχισαν να έρχονται από το παραπέτασμα, δόθηκε άδεια κ.λ.π., παρουσιάστηκε μια μέρα κάποιος και μου λέει, ότι στο καλντερίμι του γιοφυριού, από δώθε που είναι η σπηλιά του Νταβέλη, προς το καινούργιο το γιοφύρι, κάτι έσκαψαν. Πήγα εγώ, 67 ήταν, βλέπω μια τρύπα, βγαλμένα όλα τα λιθάρια. Έκανα την αναφορά μου. Λένε ότι, ή είχαν χρήματα κρυμμένα, ή κιβώτιο με αρχαία, κάτι πάντως πολύτιμο. Πραγματικά, ύστερα από μερικές μέρες το Ύφκιασαν, μα μετά από τρία-τέσσερα χρό-

νια παρουσιάστηκε εκεί ένας μεγάλος λάκκος, έπεσε το ντουβάρι στο ποτάμι. Έτυχε να ήμουν στην Αθήνα τότε, πάω στο υπουργείο Πολιτισμού, στον αρμόδιο. Μου λεν δεν θα το φκιάσουμε εμείς, θα το φκιάσει εκεί, η υπηρεσία στα Γιάννενα. Παίρνω τον Τριανταφυλλόπουλο που ήταν τότε εδώ. Α, μπα θα το φκιάσουν αυτοί. Θα το φκιάσουν εδώ, θα το φκιάσουν εκεί. Η αντιζηλία. Τι τον έχετε εκειπέρα τον Τριανταφυλλόπουλο, να φτιάχνει βιβλία; Τότε παραιτήθηκα και εγώ. Μου απάντησαν ότι εγκρίνομε την παραίτησή σας και... πάει η δουλειά, τραβήχτηκα.

Α, ναι, έχουμε και την επισκευή της ένωσης Ζαγορίσιων της Αθήνας το Ύ60...»

Και συνέχισε ο Κώστας ο Λαζαρίδης να μας αφηγείται για ώρα αρκετή. Ακούσαμε και για γεφύρια άγνωστα, σκαπασμένα σήμερα από βάρτα και λησμονιά. Έχει υλικό να γεμίσει όχι μόνο τρία τετράδια, μα πολύ περισσότερα. Το ευχάριστο είναι, πως συνεχίζει να γράφει Ύνα «γλεντάει» τον εαυτό του, και μαζί μ΄ αυτόν και μας...

Δημόσια Κεντρική Βιβλιοθήκη Κόνιτσας

ΓΙΑ ΤΗΣ ΠΛΑΚΑΣ ΤΟ ΓΕΦΥΡΙ...

Ο Νικόλαος Παπακώστας ήταν από κείνες τις περιπτώσεις ανθρώπων, που η μεγάλη τους αγάπη για την πατρίδα -συνηθισμένο αυτό φαινόμενο για τους Ηπειρώτες- τους έκανε συγγραφείς, λόγιους. Γεννήθηκε στους Μελισσοουργούς Τζουμέρκων της Άρτας το 1883. Σαν δάσκαλος εργάστηκε σε διάφορα χωριά της Ηπείρου και αργότερα σαν επιθεωρητής δημοτικής εκπαίδευσης υπηρέτησε σ' όλη τη Βόρεια Ελλάδα και στη Λευκάδα. Το 1945 διατέλεσε και δήμαρχος Αρταίων.

Στην Αθήνα που εγκαταστάθηκε στη συνέχεια, έγινε πρόεδρος πολλών Ηπειρωτικών Συλλόγων και Σωματείων και τύπωσε το 1967 το πολύτιμο βιβλίο του ΗΠΕΙΡΩΤΙΚΑ - Αθαμανικά, έργο ζωής. Πρόκειται πραγματικά για συνθετική μελέτη της ανατολικής πλευράς της Ηπείρου με πετυχημένη αντιμετώπιση των ιστορικών, αρχαιολογικών, γλωσσικών, λαογραφικών και κοινωνικών προβλημάτων της περιοχής. Την αξία της αναγνώρισε το 1969 και η Ακαδημία Αθηνών με τιμητική διάκριση. Από αυτό το βιβλίο είναι και το παρακάτω απόσπασμα -αποκαλυπτική αναφορά στο γεφύρι της Πλάκας που παραθέτουμε (σελίδες 428-432).

Ο Νικόλαος Παπακώστας πέθανε το 1976, στην Αθήνα, σε ηλικία 93 χρονών και άφησε ανέκδοτες δύο ακόμα εργασίες του, για τον Καραϊσκάκη και τους Ελληνοβλάχους της Πίνδου.³⁶

Το σπουδαιότερο και τα μέγιστα κοινωνικά έργα της Δημογεροντίας υπήρξαν η πρωτοβουλία περί εγκαίρου αποκαταστάσεως της μόνης (δια της παραραχθίου - Ξηροβουνίων) συγκοινωνίας των Τζουμερκοχωρίων μετά της Άρτης, Πρεβέζης, Ιωαννίνων και των απαραίτητων δια την κτηνοτροφία πεδιάδων των και αυτή επετεύχθη δια της ανακατασκευής της υπό του Αράχθου παρασυρθείσης ιστορικής γεφύρας Πλάκας, δι' ήν πλέον του ημίσεος της δαπάνης διέθεσεν η Κοινότης Μελισσοουργών. Έχει δε το ιστορικόν αυτής ως εξής: Το δυσχείμερον των Τζουμέρκων, και ιδία των Βορειο-Δυτικών χωρίων, ανέκαθεν ηνάγκαζε τους πλείστους των κατοίκων να εκπατρίζονται κατά τους φθινοπωρινούς μήνας (Οκτωβρίου-Απριλίου) και να κατέρχονται εις τα πεδινά μέρη. Οι των ορεινών τούτων μερών (Μελισσοουργών - Πραμάντων - Αγνάντων - Κοσοβίστης κ.ά) όντες ως επί το πολύ κτηνοτρόφοι και εργάται, δια τους συνήθεις,

βαρείς, ενσκήπτοντας χειμώνας ηναγκάζοντο να κατέρχονται εις Άρταν, τόσον προς παραχείμασιν των ποιμνίων των, όσον και προς εξεύρεσιν εργασίας, δεδομένου ότι η εν γένει περιοχή αυτής, και δη η πέραν του Αράχθου πεδιάς, εύφορος και πλουσία εις παραγωγήν, ικανάς παρείχεν ευκολίας.

Κατ' εκείνους τους χρόνους, επί Τουρκοκρατίας, οι των ορεινών μετά της πεδιάδος και της πόλεως Άρτης συγκοινωνία εγένετο πάντοτε δια βατών, αλλά στερεάς και υπό πολλάς επόψεις ασφαλούς οδού ακολουθούσης τας παρά την δεξιάν όχθην του ποταμού κλιτύας των Ξηροβουνίων και συναντώσης τα χωρία Βροδό (νυν Μονολίθι), Ραψίστα (νυν Πλατανούσα), Τσουβίστα (νυν Δαφνωτή), Σκούπα, Πιστιανά και Γραμμενίτσα.

Εκεί εις το βάθος, κάτω από τους Ραφταναίους (εκ 5 συνοικισμών αποτελούμενον χωρίον Τζουμέρκων), παρά τον συνοικισμόν «Μουχούστι» (θέσις εμποροπανηγύρεως, αγοραπωλησίας ζώων) ένθα και το Μοναστήριον «Γενέθλιον της Θεοτόκου» συμβάλλουσι η κυριώτεροι των βραχιόνων του Αράχθου. Εις την στενωπόν ταύτην, την ιστορικήν και ένδοξον γνωστήν υπό το όνομα «Πλάκα» όπου κατά τους απελευθερωτικούς αγώνας 1821, 1854, 1878, λαμπράς ήσαν οι Έλληνες νίκας, κατ' επανάληψιν συντρίψαντες τους προαιωνίους του Γένους εχθρούς, υπήρχε παλαιόθεν γέφυρα λιθίνη, απαραίτητον τότε, αλλά και μόνον μέσον διαβάσεως του Αράχθου, παρέχουσα την ευεργεσίαν συγκοινωνίας των Τζουμερκιωτών μετά της Άρτης.

Εστηριγμένη κατά το δεξιόν σκέλος επί τεραστίου βράχου επί αιώνας αντείχεν εις τα χειμαρρώδη και ορμητικά ρεύματα. Αλλ' η εκτεταμένη λεκάνη βορείας πλευράς των Τζουμέρκων κατόπιν καταρρακτωδών φθινοπωρινών βροχών, ολοκλήρου θαλάσσης ύδατα συγκεντρώσασα, ελαφράν μετατόπισιν του βράχου κατά το 1860 επέφερε η γέφυρα απεκόπη. Η επικοινωνία των εντεύθεν και πέραν του Αράχθου έπαυσεν, η δε μετά της Άρτης και της περιφέρειας αυτής συγκοινωνία διεκόπη. Οι κάτοικοι των Τζουμέρκων οι συναλλασσόμενοι με την «φτωχομάνα» Άρταν δια την προμήθειαν τροφίμων, προ παντός δε οι μεταβαίνοντες προς παραχείμασιν και ιδία οι κτηνοτρόφοι, υπέστησαν συμφο-

30. Το γεφύρι της Πλάκας στον Αράχθο. Έργο του πρωτομάστορα Κώστα Μπέκα από τα Πράμαντα.



Εικ. 33.

36. Ευχαριστώ την κ. Αντιγόνη Παπακώστα, κόρη του συγγραφέα, για τις πληροφορίες, το υλικό και τη φωτογραφία του πατέρα της που μου παραχώρησε.



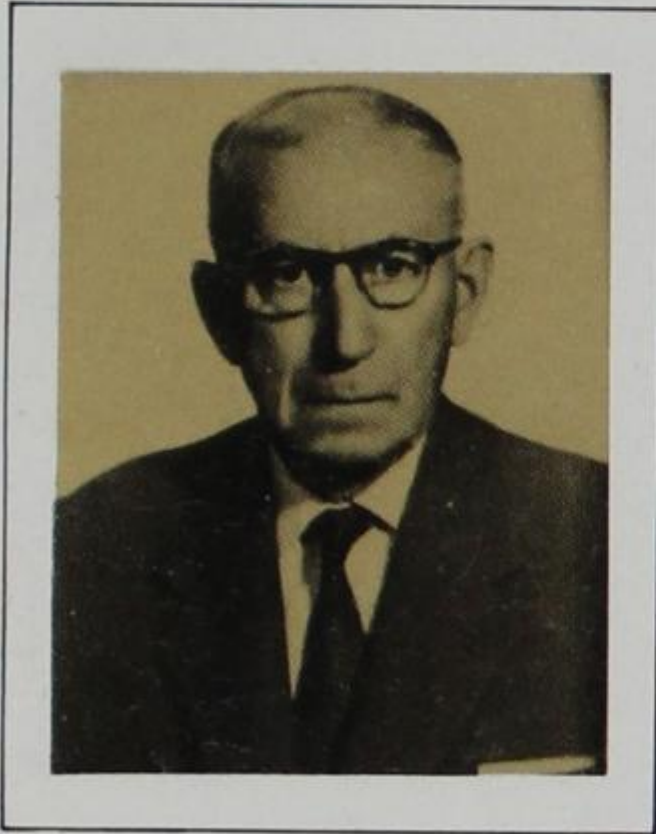

31. Νικόλαος Παπακώστας
(1883-1976).

ράν, άγουσαν μεγάλας τάλαιπωρίας. Προκειμένου -κατά το φθινόπωρον ή την άνοιξιν- να διέλθωσι τον ποταμόν, μετά βροχήν ή εν ημέραις βροχών, ηναγκάζοντο να παραμένωσιν εις το ύπαιθρον. Εκεί μαστιζόμενοι υπό της βροχής και του ψύχους επί ημέρας μαρτυρικώς ανέμενον την πτώσιν της πλημμύρας. Πεζή δε και «θαλασσοπνιγόμενοι» μετά των υποζυγίων φορτωμένων, τας απαιτήτους αποσκευάς των ή και συνοδεύοντες τα ποιμνιά των, χιλιάδων αιγοπροβάτων, εκινδύνευον την διάβασιν των θολών και πλήρη κροκαλών (λιθάρια, τσόκαλα) παγερών υδάτων.

Το μαρτύριον δεν ήτο δυνατόν να εξακολουθήση. Τότε εν κοινή συμφωνία των ενδιαφερομένων Τζουμερκιωτικών χωρίων, απεφασίσθη η ανακατασκευή της γεφύρας. Αλλά προς τοις άλλοις έδει να ευρεθή και ο ικανός εμπειροτέχνης, ο πρωτομάστορας, όστις θεμελιώνων αυτήν επί στερεού εδάφους θα κατεσκεύαζε ταύτην, κατ' ανάγκην, επιμηκεστέραν της παλαιάς, αλλά και μονότοξον, καθ' ότι αι κατάλληλοι δια την θεμελιώσιν θέσεις δεν επέτρεπον την ανέγερσιν διτόξου. Όθεν εκ των προσκληθέντων και αναδεχθέντων την ανάληψιν του έργου εμπειροτεχνών (εκ Πραμάντων, Ραφταναίων, Σκλάπου (νυν Αμπελοχώρι) και Κονιτσιώτης) προετιμήθη ο Κονιτσιώτης Μάστρο-Γεώργιος και τούτο, επειδή, εις το ζήτημα του σχεδίου και της αναλογίας των δοθησομένων διαστάσεων επήλθε διαφωνία μεταξύ των πρωτομαστόρων, το δε δικαίωμα υποδείξεως του προτιμητέου, εδόθη εις τον εκ Κατορτσίου (νυν Αετορράχη) - Κατσανοχωρίων ευεργέτην Ιωάννην Λούλην (εύπορος πανδοχεύς Ιωαννίνων, εις του οποίου το πανδοχείον κατέλυνον οι Τζουμερκιώται), όστις και εχορήγησε βοήθημα 9.000 γροσίων.

Ληφθείσης τότε της αποφάσεως, κατά το θέρος του 1863 η μεγάλη γεφύρα κατεσκευάσθη. Οι στηρίζοντες αυτήν τύποι (καλούπια εκ σανίδων εντός των οποίων εστηρίζετο η βαθμηδόν κτιζομένη γεφύρα ταύτα κατεσκευάσθησαν υπό του εκ Μελισσουργών Γεωργάκη Ι. Σκέντου, ξυλουργού) και ικριώματα (σκαλωσιές, επί των οποίων συνεσωρεύετο το δια την άμεσον χρησιμοποίησιν υλικόν, και οι τεχνίται πατούντες ηργάζοντο) αφηρέθησαν. Προς στιγμήν δε οι συγκεντρωθέντες ενδιαφερόμενοι χωρικοί την εκαμάρωσαν, «την εχάρηκαν» κατά το δη λεγόμενον. Αλλά όμως καθ' ήν ώραν υπό των εκπροσώπων των χωρίων παρετίθετο εις τους μαστόρους υπάιθριον γεύμα πανηγυρικόν επί τη περατώσει του έργου, εκκωφαντικός κρότος, σείσας τα πέριξ, επεσφράγισε την καταστροφήν. Η νέα γεφύρα είχε καταρρεύση, είχε μεταβληθή εις σωρόν λίθων. Το γεύμα διελύθη. Η έκπληξις μετετρέπη εις απογοήτευσιν. Απελπισία αφάνταστος κατέλαβε τους πάντας, καταισχύνη δε και ταπείνωσις τους μαστόρους, δια το «ρεζίλικι». Εν αμηχανία και προ του αδιεξόδου ευρεθέντες οι Τζουμερκιώται, και ίδια οι

αμεσώτερον ενδιαφερόμενοι, απεφάσισαν την επίνεων βάθρων ανέγερσιν της γεφύρας και σύμφωνον, προς το υπό του πρότερον παραγκωνισθέντος Μάστρο-Κώστα Μπέκα υποδειχθέν σχέδιοιον. Ούτος ελθών εις συμφωνίαν, και αναλαβών, ήρχισε την οικοδομήν κατά τας αρχάς Ιουλίου του μεταπροσεχούς - μεθεπομένου έτους 1866. Εξηκολούθησε δε κανονικώς και εντέχνως μέχρι του Σεπτεμβρίου του αυτού έτους. Εργασία τεχνική, καλή, ζηλευτή. Αλλά ενώ η γεφύρα έδει να παραμείνη στηριζομένη επί των τύπων και των ικριωμάτων επί εβδομάδας, προς αποξήρανσιν, απόκτησιν συνεκτικότητος του ασβεστολιθίνου υλικού, κατ' ατυχή συγκυρίαν το τέρμα του έργου εύρον πρώιμα «πρωτοβρόχια». Δια τον λόγον δε τούτον, ίνα μη το ογκούμενον ρεύμα του ποταμού παρασύρη την γεφύραν, παρέστη ανάγκη, όπως -και με κίνδυνον βλάβης αυτής- αρθώσιν ενωρίτερον τα προσωρινά ταύτα στηρίγματα προς αποτροπήν νέας καταστροφής. Τούτου δ' ένεκα υπέστη ελαφράν τινα απόκλισιν, και μόνον εις ειδήμονα αισθητήν.

Δια το έργον τούτο η μεν Κοινότης Μελισσουργών, ως κτηνοτροφική και αμέσως ενδιαφερομένη, οικονομικώς δε και ευρωστοτέρα, εισέφερεν 96.000 γρόσια, και η κοινότης Πραμάντων 32.000, η δε των Αγνάντων την απαιτηθείσαν ξυλείαν (δοκών και σανίδων) διακομίσασα άμα αυτήν επί τόπου, εις χρήμα δε 48.900 γρόσια από κοινού μετά των άλλων γειτονικών χωρίων, άτινα εισέφερον και την προσωπικήν αυτών εργασίαν. Προς δε τούτοις ο αυτός ευεργέτης παρακληθείς εισέφερε και 2.000 γρόσια ακόμη δια την περάτωσιν. Η συνολική εις χρήμα δαπάνη ανήλθεν εις 187.000 γρόσια, τους λ/σμούς εξόδων διαρκούσης της κατασκευής ετήρει ο εκ Μελισσουργών Χρίστος Μάρος, ο κατόπιν χειροτονηθείς ιερεύς (Παπαχρίστος). Εσώζοντο δε και αι σημειώσεις λ/σμών εις το αρχείον Δημογεροντίας Μελισσουργών, φυλασσόμενον εν τη οικία Γιαννάκη Γ. Μπανιά μέχρι του 1912.

Αλλά το εν γένει διατεθέν ποσόν δεν επήρκεσεν. Παρέμειναν ατέλειαι το πλάτος της γεφύρας δεν υπήρξε το προσήκον η εκατέρωθεν υπέρ τα βάθρα τοιχοποιία ατελής τα δε στηθαία και οι προφυλακτήρες των χειλέων ελλείποντες καθίστων αυτήν δυσδιάβατον.

Καίτοι όμως δια την γεφύραν τοιαύτην οι Κοινότητες οικονομικώς είχαν εξαντληθή δεν την απέλαυσαν -κατά το δη λεγόμενον- «δεν την εχάρηκαν» επί πολύ, καθ' ότι μετά δεκαεπταετιάν, απηγορεύθη και η μετά στρεψοδίκων έτι τελωνειακών διατυπώσεων τότε προς την πεδιάδα Άρτης διάβασις, λόγω του ότι δια της απελευθερώσεως και προσαρτήσεως του Νομού Άρτης εις το Ελληνικόν Κράτος, ο Άραχθος καθωρίσθη ως μεθοριακή γραμμή Ελλάδος-Τουρκίας.

Την εκ του αποκλεισμού τούτου επελθούσαν οικονομικήν δυσπραγίαν των ορεινών και το ψυχικόν



32. Η Ομάδα εργασίας του ΕΜΠ, που το καλοκαίρι του 1984, εφαρμόζοντας σύγχρονες μεθόδους αποτύπωσης, προχώρησε σε έλεγχο της αντοχής του παλιού γεφυριού της Πλάκας.

άλγος αυτών εκφραστικά πάντα μαρτυρεί το επιχώριον δημώδες άσμα.

Ανάθεμά σε Πιτροπή και συ βρε Κουμουन्दούρε,
με το κακό που κάματε στην Άρτα, στα Τζουμέρκα,
το σύνορο που βάλατε στις Άρτας το ποτάμι.
Κλείστηκε η Άρτα, κλείστηκε, κλείστηκε το Τζουμέρκο...

θα στερηθή και το ψωμί, που νάβρη να δουλέψη;
Ο κάμπος έμεινε στην Τουρκιά και τα καλά λιβάδια,
το βιό, όλο και χάνεται, σ' αγρίδια βοσκοτόπια...

Είχε παρέλθη δεκαπενταετία όλη από της απελευθερώσεως της Ηπείρου, κατά το 1928, ότε το Ελληνικόν Κράτος εδέησε να διαθέση κονδύλιον εκ του προϋπολογισμού του δια την -κατά το δυνατόν- συμπλήρωσιν των ατελειών, και ούτω καταστήση την δι' αυτής διάβασιν όπως ουν εύκολον και απηλλαγμένην ιλίγγου και φόβου. Αλλ' ούχ' ήττον από παντός αρχιτέκτονος, και εν γένει από παντός ειδήμονος, εκείθεν διερχομένου, η γέφυρα αποσπά τον θαυμασμόν και την εκτίμησιν προς τον κατασκευάσαντα, γέφυραν μονότοξον μήκους υπέρ τα 40, και ύψους 12 μέτρων ουδόλως από αιώνος κλονισθείσαν, και αρίστην εις εμφάνισιν από οικοδομικής εργασίας. Από του 1883 και εντεύθεν η μετά της Άρτης επικοινωνία των Τζουμέρκων γίνεται δια

(διανοιχθείσης) νέας οδού ακολουθούσης την αριστεράν όχθην του Αράχθου, η οποία από τινων ετών βαθμηδόν προωθουμένη εξελίσσεται εις οδόν του ευεργετικωτέρου των συγκοινωνιακών μέσων, εις οδόν αυτοκινήτου.

Ήδη κατά πληροφορίας του Υπουργείου Δημοσίων Έργων, από του παρελθόντος θέρους 1959, έχει γίνη η έναρξις κατασκευής -ολίγον κατωτέρω της υπάρχουσής λιθίνης- ετέρας γεφύρας' έχουσι δηλαδή τεθή αι βάσεις των στηλών, εφ' ών συνεργασία και συνδρομή της τεχνικής υπηρεσίας του Στρατού κατ' Αύγουστον 1960 θα κατασκευασθή η σιδηρά δια του υλικού της παρά την ιστορικήν γέφυραν Άρτης διαλυθείσης, βοηθητικής προσωρινής, σιδηράς τοιαύτης. Η δε υπό κατασκευήν προς τοις άλλοις θέλει συνδέσει τα Τζουμέρκα και μετά των Ιωαννίνων δια της υπό περάτωσιν αμαξιτής οδού, όποτε η δι' υποζυγίων ημερησία απ' αυτών απόστασις θέλει περιορισθή εις τρίωρον. Οποία ευκολιών και συγκοινωνίας διαφορά!

Αυτά έγγραφε στα 1960 ο Νικόλαος Παπακώστας για το γεφύρι της Πλάκας - όπως είπαμε το βιβλίο του τυπώθηκε το 1967. Εμείς, με τη σειρά μας, με αφορ-

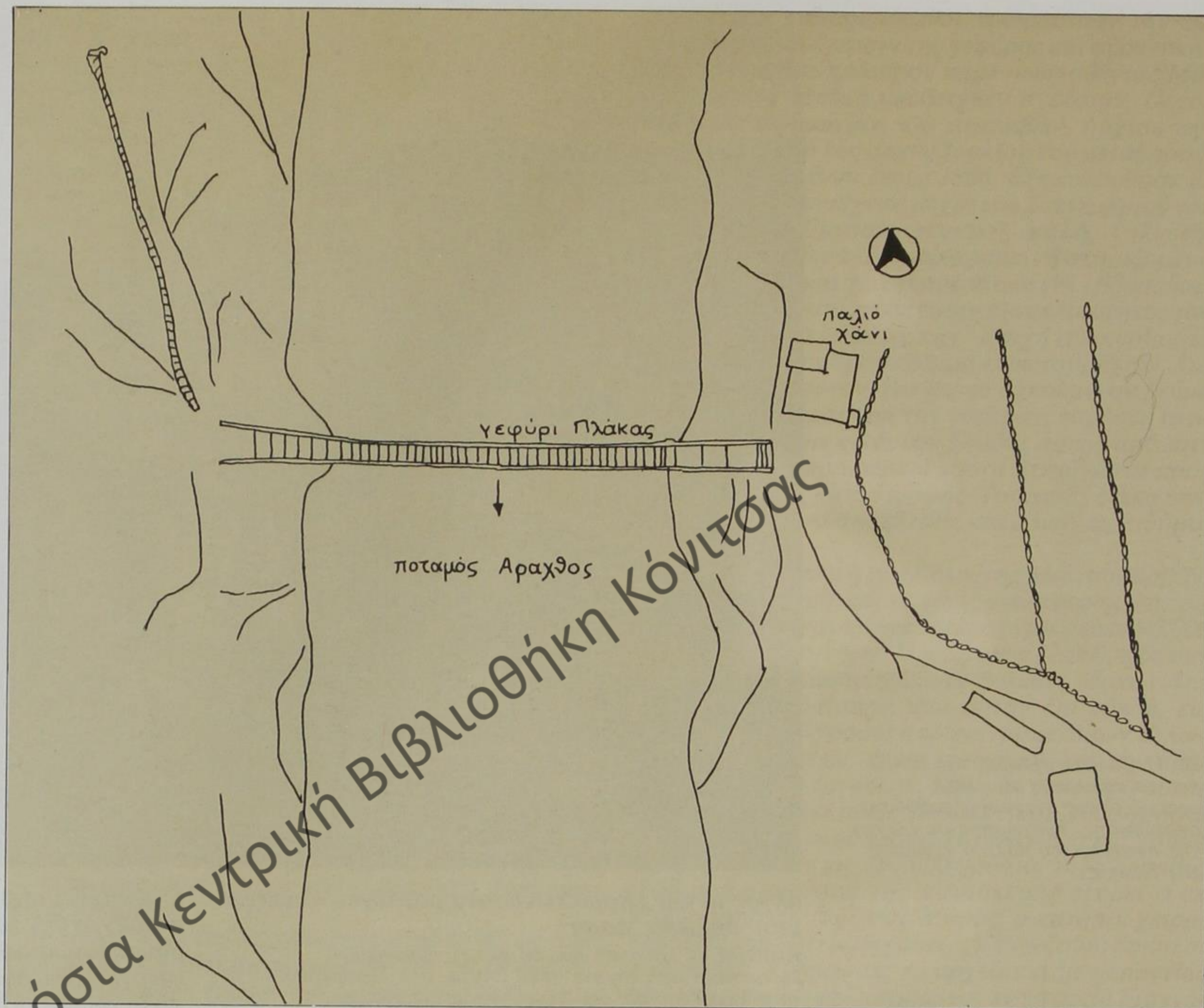

33. Χάρτης τοπογραφικό, όπου στέκει το γεφύρι της Πλάκας. Στο ένα άκρο του τελευταίου, σώζεται ακόμη παλιό χάνι, όπου στην κατοχή ήλθαν σε συνενόηση ο ΕΛΑΣ με τον ΕΔΕΣ. (αποτύπωση ομάδας εργασίας Τοπογράφων ΕΜΠ).

μή την απλή αναφορά στον πρωτομάστορα Κώστα Μπέκα -τον ονοματίζει μόνο- θελήσαμε να μάθουμε περισσότερα πράγματα γι' αυτόν. Ψάξαμε λοιπόν και εντοπίσαμε στο Κεφαλάρι της Κηφισιάς τον έγγονό του Σπύρο Μπέκα, 72 σήμερα χρονών, συνταξιούχο πολιτικό μηχανικό. Με προθυμία μας μίλησε για τον πρωτομάστορα παππού του και μαζί κάναμε κάποιους υπολογισμούς, για να τοποθετήσουμε χρονικά μερικές «στιγμές» της ζωής του. Ο Κώστας λοιπόν Μπέκας, πρέπει να γεννήθηκε αρχές του προηγούμενου αιώνα, γύρω στα 1825. Πατρίδα του, τα Πράμαντα των Τζουμέρκων, έχοντας όμως η οικογένειά του καταβολές από το ιστορικό Σούλι. Στην ιστορία του Κόκκινου αναφέρονται επώνυμα μερικοί από τους συγγενείς του που πήραν μέρος στην επανάσταση του 21. Μεγάλο αδαμαντοστόλιστο σπαθί, κειμήλιο της οικογένειας των Μπεκαίων και μαρτυρία εκείνης της δράσης

τους, στολίζει σήμερα το δημοτικό μουσείο στα Γιάννενα (τζαμί).

Ακολουθώντας τα συνήθεια της εποχής και του τόπου, ο Κώστας Μπέκας, από μικρό παιδί, θα ακολουθήσει κάποια από τις πολλές Τζουμερκιώτικες οικοδομικές κομπανίες και θα έμαθε τη τέχνη του χτίστη μάστορα καλά. Γρήγορα έτσι συγκρότησε δική του ομάδα δουλειάς, άρχισε τα ταξίδια και ανέλαβε μεγάλα και σοβαρά έργα. Η φήμη που απόκτησε, τον βοήθησε να παντρευτεί γύρω στα 1850 με '55 τη Βασιλική Λύτρα, κόρη από πλούσια και ξεχωριστή οικογένεια Κοτζαμπάσηδων της περιοχής. Απόκτησε τέσσερα παιδιά: τη Μάρω, το Νίκο που σπούδασε δικηγόρος -πέθανε στα 1962 σε ηλικία 105 χρονών, πατέρα του συνομιλητή και πληροφοριοδότη μας- το Δημήτρη που βγήκε δάσκαλος, και τη Λένα.

Ανάμεσα στα έργα του ξεχωρίζουν, το γεφύρι της

34. Η μικρή
«κόγχη» του
γεφυριού της
Πλάκας, όπου
πρέπει να είχε
ζωγραφιστεί ο
προστάτης
Άγιος.



Καλεντίνης, κάποιο γεφύρι -άγνωστο ποιό- στο Σαραντάπορο, το γεφύρι της **Σαρακίνας** -ανακατασκευή- στη Θεσσαλία, και φυσικά το γεφύρι της **Πλάκας** στον Άραχθο. Με τις δικές του ακόμα συμβουλές και την προσωπική του επίβλεψη, αποπερατώθηκε η εκκλησία της Αγίας Παρασκευής στα Πράμαντα, που δούλεψαν τέσσεροι πρωτομαστόροι. Ήταν τέτοια η παρουσία του και η εκτίμηση που του είχαν, ώστε στην περιοχή του Περτουλιού, όταν έχτιζε το γεφύρι της **Σαρακίνας**, τραγουδούσαν...

Φουστανέλα με γαζί

Κώστας Μπέκας τη φορεί...

Όταν μια ομάδα τεχνικών, από το γαλλικό «συνεργείο» που κατασκεύαζε τον Ισθμό της Κορίνθου, επιστρέφοντας από ένα ταξίδι τους στα Γιάννενα, αντίκρυσαν το γεφύρι της **Πλάκας**, ήταν τέτοια η εντύπωση που τους προξένησε, που θέλησαν και ζήτησαν να γνωρίσουν από κοντά τον κατασκευαστή του. Τιμητικά τότε ο επικεφαλής τους, ο Καλενέκ, χάρισε στον Κώστα Μπέκα, όμορφη κορδέλα μέτρησης, μήκους πέντε μέτρων, λεπτοκαμωμένη, και με δερμάτινη πολύτιμη θήκη.

Ο Κώστας Μπέκας, πέθανε στα Πράμαντα, το 1899, σε ηλικία περίπου 75 χρονών.

Από το Μάη μέχρι και τον Οκτώβρη του 1984, το εργαστήριο γενικής γεωδαισίας του Ε.Μ.Π., έκανε μια πάρα πολύ σοβαρή μελέτη στο γεφύρι της **Πλάκας**, θέλοντας να εξακριβώσει τη σημερινή κατάσταση και την αντοχή του παλιού χτίσματος. Πιο συγκεκριμένα, με την καθοδήγηση του καθηγητή Δ. Μπαλοδήμου, οι σπουδαστές του τμήματος Αγρονόμων - Τοπογράφων Έφη Καρακώστα, Βασίλης Παπαναγιώτου, Νίκος Τραγάρης και Θόδωρος Χατζηγεωργίου, εφάρμοσαν σύγχρονες μεθόδους αποτύπωσης του γεφυριού και προχώρησαν στον έλεγχο των υψομετρικών μικρομετακινήσεών του. Βοήθησαν ακόμη οι επιστημονικοί συνεργάτες του εργαστηρίου Σίσσυ Αραμπατζή και Στέφανος Δογούρης.

Εικ. 32

Την ιδέα αυτής της διπλωματικής εργασίας, πρέπει να πούμε, πως είχε ο σχετικά νέος (ιδρύθηκε το 1980) πολιτιστικός σύλλογος της Άρτας «Μακρυγιάννης». Ανέλαβε μάλιστα και την οικονομική κάλυψη των εξόδων της Αποστολής.

Δυστυχώς, τα ομολογουμένως πολύτιμα συμπεράσματα τούτης της πρωτοφανούς για τα ελληνικά δεδομένα μελέτης, δεν έγιναν αντικείμενο εκμετάλλευσης εκ μέρους των αρχών. Για άλλη μια φορά, γραφειοκρατικές διαδικασίες -σύγκριση αρμοδιοτήτων, μια και το γεφύρι, λέει, πέφτει στο σύνορο δυο νομών- εμπόδισαν την αξιοποίησή της, με αποτέλεσμα να χαθεί ακόμη μια ευκαιρία.

Δημόσια Κεντρική Βιβλιοθήκη Κόνιτσας

Ο ΜΕΣΕΛΕΣ ΤΟΥ ΓΙΟΦΥΡΙΟΥ ΤΗΣ ΓΚΡΙΚΑΣ...

Πάνω από τους Φιλιάτες, τριάντα τόσα χιλιόμετρα, ακριβώς εκεί που χωρίζεται η Ελλάδα από την Αλβανία, υψώνεται, απότομη και αδάσωτη, η φοβερή οροσειρά της Μουργκάνας, προέκταση στην ουσία των Ακρο-Κεραυνίων ορέων. Το ίδιο το όνομά της -προέρχεται απ' τη λέξη Μούργκος, δηλαδή μαύρος, σκοτεινός- μαρτυράει και την αγριότητα της όψης της, ενώ η ψηλότερη κορφή της, 1860 μέτρα, καλύπτεται σχεδόν πάντα από μαύρα απειλητικά σύννεφα.

Ανάμεσα σε τούτο τον απάτητο ορεινό όγκο, το διπλανό ίδια άγριο Βορτόπα-Σιντιλή (1210μ.), τα μικρότερα βουνά Ταβέρα (770 μ.) και Πλόκιστα (860 μ.), αλλά και πιο ήρεμους λόφους, έζησαν και το σημαντικότερο εξακολουθούν μέχρι τις μέρες μας να ζουν, παρά τις δύσκολες συνθήκες, χωριά, όπως ο Τσαμαντάς, τα Αχούρια (σημ. Άγιοι Πάντες), το Παλιοχώρι, το Μπαμπούρι, η Πόβλα (Αμπελώνας), το Κουρεμάδι, η Λίστα και αρκετά άλλα. Χωρίς υπερβολή, η επαφή και η γνωριμία με το τοπίο και τα χωριά τούτης της περιοχής, αποτελεί μια διαφορετική αξέχαστη εμπειρία.

Νότια της Μουργκάνας, πιο συγκεκριμένα στα ριζά του μικρότερου Ταβέρα, κυλάει τα νερά του το ποτάμι Παύλα, αλλιώς -κατά τους αρχαίους- Ξάνθος. Πηγάζει από την ίδια τη Μουργκάνα, κι αφού πλουτιστεί με τη Στέρα και τον Πλατανάκη, δημιουργεί χειμάρρους του Τσαμαντά, μπαίνει στην οροσειρά του Κόζιακα, διασχίζει τον Ποβλιώτικο «κάμπο», συνεχίζει στην Αλβανία και τελικά χύνεται στο ύψος του Βουθρωτού, του «Πηλώδη Λιμένα», στο Ιόνιο. Εκεί λοιπόν κι εμείς, στον ποταμό Παύλα, κάτω από το χωριό Πόβλα ή Πόβλιστα αλλά σήμερα Αμπελώνα (!), ανακαλύψαμε το όμορφο πέτρινο γεφύρι της Γκρίκας. Το 'χαμε ομολογήσει από παλιά, όταν κάναμε την καταγραφή των ηπειρωτικών γεφυριών, πως παρά τις όποιες προσπάθειες και αναζητήσεις μας, ο σχετικός πίνακας θα παραμένει πάντα ημιτελής. Και αυτό, γιατί θα συνεχίζουμε για πολύ ακόμη να βρίσκουμε «νέα» γεφύρια, όσο καιρό θα ψάχνουμε το δύσκολο αν όχι αδύνατο να εξερευνηθεί εντελώς -ίσως εκεί και η γοητεία του-ηπειρωτικό χώρο.

Εικ. 35. Το γεφύρι της Γκρίκας λοιπόν. Πρόκειται για ένα σχετικά «συνετό» στην εμφάνιση χτίσμα, που κοντά διακόσια -όπως λένε- χρόνια, μπόρεσε να λειτουργήσει ανακουφιστικά για τα γύρω χωριά της Μουργκάνας, εξασφαλίζοντάς τους προσπέλαση

του κακοτράχαλου Κόζιακα. Αυτή του η φρόνιμη επέμβαση στο χώρο, οφείλεται περισσότερο στη στενή όσο και βραχώδη κοίτη του ποταμού, αφού οι δυο όχθες χρησίμευσαν και σαν φυσικές βάσεις του μοναδικού του τόξου. Μια τέτοια όμως, οικονομική κατά τα άλλα θεμελίωση, το στέρησε από μια κάποια ανύψωση του διάδρομου διάβασης, αναγκαία σε διαφορετική περίπτωση. Πραγματικά, παρά το μεγάλο ύψος του γεφυριού, περνώντας κανείς το ποτάμι, μόνο λίγα σκαλοπάτια υποχρεώονται να ανέβει.

Θελήσαμε να βρούμε μερικά στοιχεία που να φωτίζουν το ιστορικό τούτου του γεφυριού. Μοναδική παλιά γραπτή μαρτυρία, στάθηκε ένα κείμενο, αναφορά στην Γκρίκας το γεφύρι, γραμμένο το 1926, από τον Τσαμαντιώτη λόγιό Νικόλαο Νίτσο. Έγραφε ο τελευταίος: «... μετά την απόλυση της Εκκλησίας οι «Γεροντοί» οι αποτελούντες εκάστοτε την «Δωδεκαμελή», ήτοι το δωδεκαμελές Σωματείο της Δημογεροντίας, εν χειμῶνι μεν συνήρχοντο εις το «Λαγιατί» του Ναού ή εις το «Ξώστρι», εν ευδία δ' εκάθηντο ιδιαιτέρως έξω εις την αυλήν, εξασκούμενοι επί των τάφων των προγόνων των, συσκεπτόμενοι περί των κοινών... Εις τα καθήκοντα της «Δωδεκάρας» περιλαμβάνετο και η φροντίς δια τινά στοιχειώδη δημόσια έργα, απαραίτητα δια την συγκοινωνίαν, διότι κυβερνητική μέριμνα ουδέποτε εξεδηλούτο ανά τα ορεινά αυτά μέρη περίοδοποιίας, γεφυρών και των τοιούτων. Αι τρίβοι, τα μονοπάτια, τα ποτιστήρια αυλάκια και αι επί των ποταμιών γέφυραι κατεσκευάζοντο, τη υποδείξει της «Δωδεκάρας», είτε δια προσωπικής εργασίας είτε δια χρηματικών εισφορών. Αλλά και έξω της κώμης επεξέτεινεν επί του σημείου τούτου την ευεργετικήν της δράσιν η Δημογεροντία του Τσαμαντά. Ιδού τι αναγιγνώσκομεν εις τα σωζόμενα φύλλα του Ημερολογίου του Παπά Δημητρίου: «Έτει 1798 - Μαρτίου 3. Εμπήκαν και οι μαστόροι να φκιάσουν και το γιοφύρι στην Παύλα. Τους εβάλαμαν εμείς οι Τσαμαντιώται, Παζάρι Γρόσια 440». Η γέφυρα αυτή, καλουμένη κοινώς «Γιοφύρι της Γκρίκας», κείται μεταξύ των συνόρων Τσαμαντά, Λιδίζδας και Πόβλας, και εξασφαλίζεται δι' αυτής η προς την Πόβλαν και περαιτέρω συγκοινωνία.

35. Το γεφύρι της Γκρίκας στον ποταμό Παύλα, τον αρχαίο Ξάνθο.

37. Νικόλαου Νίτσο: Μονογραφία περί της εν Ηλείω Κώμης του Τσαμαντά. Εν Αθήναις 1926, σελ. 73, 75-76.



Είνε στερεωτάτη και λιθίνη, διατηρουμένη μέχρι σήμερα εν καλή καταστάσει, με τόξον μέγα και υψηλόν αιωρουμένη επί των εκατέρωθεν βράχων του δια του Κόζιακα προς την Παύλαν (τον αρχαίον ποταμόν Ξάνθον) εκβάλλοντος ποταμίου Λαχοβίτσα, εις ο ενούνται και τα ύδατα των δύο ποταμιών του Τσαμαντά. Διηγούνται ότι η έλλειψις προηγουμένως τοιαύτης γεφύρας επί της θέσεως εκείνης είχε προκαλέσει εν χειμώνι τον πνιγμόν ανθρώπων και τότε οι Τσαμαντιώται έλαβον την πρωτοβουλίαν της κατασκευής της γεφύρας ταύτης δι' ιδίας δαπάνης, ευεργετικοί γενόμενοι και εις τα πέριξ μικρότερα χωρία. Δια να κατασκευασθή σήμερα η γεφυρα αυτή, η ποσότης των 440 Γροσίων πρέπει ν' ανέλθη όχι εις το δεκαπλάσιον αλλ' εις το εκατονπλάσιον! Αναφέρεται ότι επί του προς τα σύνορα του Τσαμαντά σκέλους της γεφύρας υπήρχεν εντειχισμένη πλαξ ενεπίγραφος με την χρονολογίαν της κατασκευής της. Κατά το θέρος του 1923 μετέβην επί τόπου, μετά των εκ Πόβλας φίλων κ. Σταύρου Ν. Τσίγγου και Σπυρίδ. Παπανίκα και ηρευνήσαμεν προσπαθήσαντες ν' ανακαλύψωμεν την ενεπίγραφον ταύτην πλάκα, αλλά δεν επετύχομεν του σκοπού μας. Θάμνοι πυκνοί και άφθονα άγρια χόρτα έχουσι καλύψει το μέρος εκείνο, η έλλειψις δε κλίμακος αναλόγου προς το ύψος της γεφύρας -διότι μόνον εκ των κάτω δύναται ν' ανακαλυφθή η επιγραφή και αναγνωσθή- εματαιώσε τας προσπαθείας ημών...».

Εικ. 37. Αυτά έγραφε το 1926 ο Νικόλαος Νίτσος 'μα εμείς, εκεί στην πλαγιά της Πόβλας, σταθήκαμε ιδιαίτερα τυχεροί να ακούσουμε, από πρώτο χέρι, έναν όμορφο μεσελέ, μια ντόπια παράδοση, που, σαν παραμύθι, μας εκμυστηρεύτηκε απίθανες λεπτομέρειες από το χτίσιμο του γεφυριού: δυσκολίες και αγωνίες μέχρι να στεριώσει, χαρές και πανηγύρια όταν το όνειρο επιτέλους έγινε πραγματικότητα. Ανώφελο και μάταιο να ψάξεις σε μια τέτοια λαϊκή αφήγηση, που τελειώνει η αλήθεια και που αρχίζει ο μύθος, γιατί, επιχειρώντας ένα τέτοιο διαχωρισμό, το μόνο που τελικά κατορθώνεις, είναι να στερήσεις από το λόγο τη δροσιά του και τη μαγεία του. Κι ένα γεφύρι, το στέργιωμά του, η λειτουργία του, η ίδια του η ζωή, είναι πριν απ' όλα τ' άλλα ένα μαγευτικό παραμύθι.

Εικ. 36. Έχει όμως κι ένα πρόσθετο χάρισμα ο μεσελές, που ο Ποβλιώτης Γιώργος Κούνδουρος μας διηγήθηκε κείνο το απόγευμα για το γεφύρι της Γκρίκας ' έγινε σε γνήσιο ηπειρώτικο λόγο, όπως ακριβώς ακούγεται τούτος στη Θεσπρωτία, το Πωγώνι, τη Βόρεια Ήπειρο, «δένοντας» έτσι αρμονικά με το γύρω τοπίο, τις ανθρώπινες φυσιογνωμίες, το ίδιο το παμπάλαιο το γεφύρι.

...Σ' αυτό το ποτάμι, οι προσπαπούδες μας, έφκιακαν το ξακουστό γιοφύρι της Γκρίκας. Ένας Θεός ξέρει, κι αυτοί που το 'φκιακαν, τι τράβηξαν αυτοί

οι άνθρωποι και με ποιες στερήσεις και δυσκολίες κατορθωσαν να το χτίσουν.

Οι άνθρωποι, εκείνο τον καιρό της Τουρκοκρατίας, δεν μπορούσαν ούτε το ψωμί της χρονιάς να κονομήσουνε, όχι να φκιάκουνε και γιοφύρια. Οι Τούρκοι δεν χάλαγαν γρόσια για δρόμους και γιοφύρια, για να διαβαίνουν οι ραγιαδες οι Χριστιανοί. Αυτοί ήξεραν μοναχά να παίρνουν και όχι να δίνουν. Τρία χωριά μαζεύτηκαν κι αποφάσισαν να φκιάκουνε το γιοφύρι: Ο Τσαμαντάς, η Πόβλα και η Λιδίζδα. Ο Τσαμαντάς που ήτανε μεγάλο χωριό με πολλούς νοματαίους έδωκε τα περισσότερα, η Πόβλα λιγότερα, γιατί ήτανε μικρότερο χωριό με λιγότερους νοματαίους, το ίδιο με την Πόβλα και η Λιδίζδα. Τι να 'καναν οι άνθρωποι; Έσφιξαν το ζωνάρι τους κι έφκιακαν το γιοφύρι. Δεν γινόντανε αλλιώς! Πνίγηκαν άνθρωποι! Άσε τα ζωντανά, που απ' αυτά πνίγονταν πολλά. Όταν πνίγηκε ένας καλόερος του Μοναστηριού Αγ. Γεωργίου Καμυτζιανής, που ήτανε Ποβλιώτης, αδερφός του Παπαδημητρή του Ζαρκάδα, τότες έφτασε το μαχαίρι στο κοκκαλο.

Ο καλόερος είχε πάρει απ' το Μοναστήρι τα Άγια Λείψανα και τα πήγαινε στο Καρόκι που τα ζήτησε ένας άρρωστος. Έκανε πως έκανε ο καλόερος, και του κόπηκε η λινιά από το σακκούλι και του έπεσαν τα Άγια Λείψανα μέσα στο ποτάμι. Ρίχτηκε αυτός μέσα στο ποτάμι για να τα πιάκει ' και α! να τα πιάκει, και α, και α, και δεν μπόρεσε. Εκεί που τάπιανε εκεί του έφευγαν ώσπου απόστασε και ξεκλειδώθηκαν τα χέρια του και πνίγηκε και πάει χαμένος.

Έτσι, οι Δημογεροντίες των τριών χωριών, του Τσαμαντά μία, της Πόβλας δύο και της Λιδίζδας τρεις, μαζεύτηκαν δυο φορές στο Μοναστήρι της Καμυτσανής του Τσαμαντά, και κουβέντιασαν για το χτίσιμο του γιοφυριού, κι απόφαση δεν παίρνανε. Όλα τους έφταιγαν, γιατί τα πουγκιά τους δεν είχαν τόσα γρόσια που χρειάζονταν για να γένει το γιοφύρι. Όμως αυτή η δουλειά πήρε ένα καλό δρόμο, όταν ο Γούμενος του μοναστηριού μπήκε στη μέση και τους είπε:

— Μη κιοτεύτετε ωρ' αδέρφια, πρέπει να γένει αυτή η δουλειά. Πάρτε από το μοναστήρι χίλια γρόσια, κι από το πουγκί μου άλλα εκατό. Και βάλτε μπροστά γλήγορα για να γλυτώσει ο κόσμος, που πνίγεται κάθε τόσο κι ένας άνθρωπος ' άσε τα ζωντανά του κοσμάκη που πνίγονται πέντε-πέντε και δέκα-δέκα. Ακούσαταν τι σας είπα; Ακούσαμεν πέστε. Αυτά τους είπε ο Γούμενος, κι έβαλε στη μύτη του, κι από τις δυο τις μεριές, δυο μυτιές νταμπάκο κι έκανε πέρα στα μεγάλα πουρνάρια ψέλνοντας το αγαπημένο του « Άγιοι μάρτυρες, οι καλώς αθλήσαντες...»

— Να μας ζήσεις ωρέ Γούμενε ' εσύ έβαλες τα θεμέλια του γιοφυριού. Η εκκλησιά παένει πάντα μπροστά και μεις οι άλλοι από κοντά της, σαν την κλωσ-

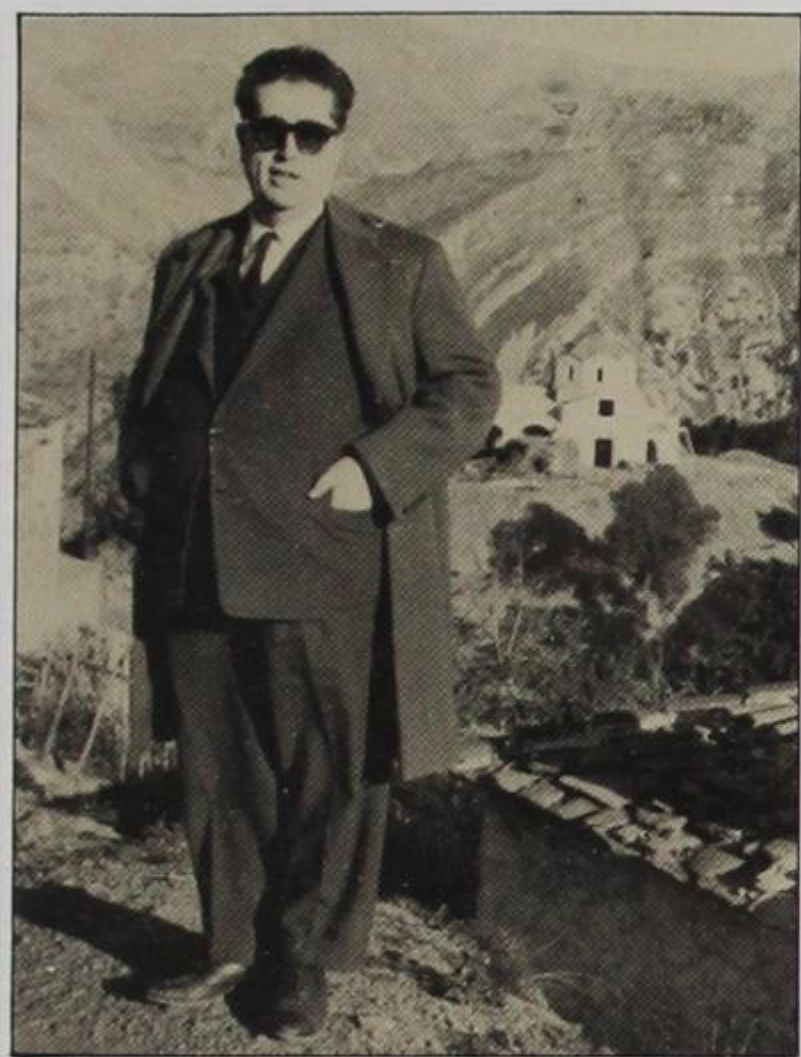

36. Ο Γιώργος Κούνδουρος.
Ολοζώντανος ο μεσελής του για το
γεφύρι της Γκρίκας.

σαριά με τα πουλιά της του είπε ο Λάμπρο Κώτσι-
ας ο μουχτάρης της Πόβλας και σκώθηκε και πήγε
κοντά του και του φίλησε το χέρι.

— Την Τετράδη στον Αγιώργη της Πόβλας, για να
μπιτήσει αυτή η δουλειά, να στανικώσουμε αυτή την
πατούνα' είπε ο μουχτάρης του Τσαμαντά και σκώ-
θηκαν κι έφυγαν.

Έτσι κι έγινε. Την Τετράδη όλοι αντάμα οι προε-
στοί αντάμωσαν στον Αγιώργη της Πόβλας, και πες
ο ένας και πες ο άλλος, άντεσαν πάλε οι κουβέντες,
γιατί ο μουχτάρης του Τσαμαντά είπε:

— Εμείς δώκαμαν, τάδωκε το μαναστήρι μας κι ο
Γούμενος, τι άλλα χαλεύετε από τεμάς;

— Μην ανακατεύεις το μαναστήρι! Το μαναστήρι
είναι ολουνώνε. Άλλη δουλειά αυτή' του είπε ο
παπα-Ζαρκάδας που κείνη την ώρα έβγαине από τον
Αγιώργη, και μπήκε κι αυτός στη κουβέντα τους.
Έπειτα από αυτό, η κουβέντα πήρε τον κανονικό
δρόμο, για να βρουνε πόσα γρόσια θα δώκει το ένα
χωριό και πόσα το άλλο.

Αυτού απάνω πάλε άντεσαν, και πες ο ένας έτσι, και
πες ο άλλος αλλιώς, και λογαριασμό δεν εύρισκαν.
Μπήκε τότες στη μέση ο Κολιονίκαρης ο καντηλα-
νάφτης, που κάθουνταν ορθός στη θύρα του Αγιώρ-
γη, και τους είπε.

— Να με συμπαθάτε αφεντάδες μου που μπαίνω στη
μέση. Εγώ δεν ξέρω να μοιράσω δυο γομαριών
άχυρο, αφήστε με να πω κι εγώ μια κουταμάρα.

— Να την πεις γιατί να μην την πεις; Εδώγια που
κάτσαμαν όλοι είμεστε ίσια.

— Να! Λέω να γένει με τους νοματαίους τους σερ-
κούς που ζιούν στα τρία χωριά μας. Ο καθένας να
πλερώσει το μοιράδι του, και τους παράδες να τους
μαζέψει ο μουχτάρης του χωριού από τους άντρες
που είναι απάνω από είκοσι χρονών. Καλά δε λέω;
Που νάχω την ευκούλα σας.

— Καλά λες, καλά λες' του απάντησαν όλοι με μια
φωνή και συμφώνησαν μ' αυτόν τον δίκαιο τρόπο
του Κολιονίκαρη του Καντηλανάφτη.

Ίσια με δώ όλα πήγαιναν ρολόι. Απ' εκεί και πέρα
ήτανε οι δυσκολίες. Πώς και πότε και πού θα 'βρι-
σκάν τους μαστόρους τους ειδικούς και ποιος θα
πήγαινε να τους βρει. Όπως είναι γνωστό εκείνο
τον καιρό οι συγκοινωνίες κι η επικοινωνία σ'
αυτόν τον ξεκομμένο τόπο της Μουργκάνας ήτανε
άγνωστες.

Για να βρουνε τέτοιους μαστόρους χρειάζονταν να
πάνε στα Χουλιανοχώρια, στην Κόνιτσα, κι ακόμα
στα χωριά της Κορυτσάς. Και για να πάνε εκεί, ο
μόνος τρόπος ήτανε να πάνε με τα μουλάρια, κι αν
δεν ήτανε μουλάρια να πάνε με τα γομάρια, κι αν
ακόμα δεν είχανε ούτε γομάρια να πάνε με τα ποδά-
ρια.

Αυτές οι δυσκολίες, κι άλλες καμπόσες, βασάνιζαν
τους προεστούς των τριών χωριών, ώσπου πήρανε
την απόφαση να πάνε σ' αυτά τα χωριά οι Μουχτά-
ρηδες. Ήτανε το πιο σωστό, γιατί μόνον έτσι θα

φέρναν καλά αποτελέσματα σ' αυτή τη δουλειά.
— Καλά που το καταλάβαταν μονάχοι σας, έτοιμος
ήμουν να σας το πω. Έτσι γέρονται αυτές οι δου-
λειές σάικες, κι όχι με παχιά λόγια. Ο λύκος έχει το
λαιμό χοντρό γιατί κάνει τη δουλειά μοναχός του.
Αυτά είπε ο παπα-Ζαρκάδας ο Στούμπανος, και τους
ευλόγησε λέγοντας:

— Αίντε να πάτε στην ευκή του Θεού με το καλό,
και πάλε με το καλό να γυρίσετε σάικοι στα σπίτια
σας.

Μέσα σε μια βδομάδα κιόλας, ετοιμάστηκαν και
ξεκινήσαν για το μεγάλο, δύσκολο και επικίνδυνο,
ταξίδι. Και λέω επικίνδυνο, γιατί δεν ήξεραν οι
άνθρωποι τι κακό θα τους περίμενε από κλέφτες και
Τούρκους, διαβαίνοντας μέσα απ' τα αδιάβατα
λόγγα και από τις δύσβατες ερημιές και κακοτρά-
χαλα μονοπάτια. Η Κουμαργιά, ο τρομερός αυτός
λόγγος, και στις μέρες μας ακόμα ήτανε το φόβητρο
του κοσμάκη.

Και μπροστά οι μουχτάρηδες καβάλα στα μουλά-
ρια, και από κοντά τους οι αγωγιάτες, περπάταγαν
όλη την ημέρα κι έφτακαν και νύχτωσαν στο χάνι
του Τσικα. Την άλλη μέρα ξεκίνησαν για τα Γιάν-
νινα, και το βραδάκι, την ώρα που βασίλευε ο ήλιος
και γυάλιζε η λίμνη από τις τελευταίες αχτίνες του,
τότες κι αυτοί έμπαιναν στα Γιάννινα. Κοιμήθηκαν
στο χάνι του Γκόγκολη, που ήτανε εκεί κοντά με το
Γιαλί-Καφενέ, και το ταχνό πάλε, που έδωκε ο Θεός
τη μέρα, ξεκίνησαν για τα Χουλιανοχώρια.

Εκεί σ' αυτά τα χωριά, όλοι οι μαστόροι των γιο-
φυριών είχανε κλείσει δουλειές για τρία χρόνια. Κι
έτσι, γύρισαν πίσω στα Γιάννινα και την άλλη μέρα
ξεκίνησαν για την Κόνιτσα.

Εκεί παιδεύτηκαν καμιά βδομάδα, πότε στο ένα χω-
ριό και πότε στο άλλο, ώσπου στο τέλος τους έπιακε
η απελπισία και ήτανε έτοιμοι να γυρίσουν στα
χωριά τους. Την ώρα που ήτανε έτοιμοι να καβαλι-
κέψουν τα μουλάρια, θέλησε ο Θεός και παρουσιά-
στηκε μπροστά τους ένας μπεξής.

— Μαστόρους γυρεύετε; Να διαβήτε από το τάδε
χωριό και θα τους βρήτε. Αυτές τις μέρες τελειώ-
νουν αυτό το γιοφύρι που φκιάνουν, κι όπως άκουσα
δεν έχουν κλείσει συμφωνία γι' άλλο.

Αυτά τους είπε ο ντραγάτης και συνέχισε το δρόμο
του.

— Δεν έχομε να χάσομε και τίποτας, ο λόγος του
μπορεί να 'ναι και σωστός. Γιατί να μας περγελά-
σει; Ντραγάτης είναι και γυρίζει, κι όποιος γυρίζει
μαθαίνει. Κους Νικόλα; του είπε ο μουχτάρης του
Τσαμαντά.

— Ακούγω, πώς δεν ακούγω' του απάντησε ο Νικό-
λα Μπέης, ο μουχτάρης της Λιδίζδας, που είχε αυτό
το φόβο και την υποψία.

— Αϊστε μας να φύγομε το γρηγορότερο. Ο ντραγά-
της δε λέει ψέματα, είναι καλός άνθρωπος' τους
είπε ο Λάμπρο Κώτσιας ο μουχτάρης της Πόβλας
και βάρεσε το μουλάρι του με τη βίτσα.

Το ίδιο έκαμαν και οι συντρόφοι του, και μπροστά αυτός, κι από κοντά αυτοί, σε δυο-τρεις ώρες έφτακαν σ' αυτό το χωριό και αντάμωσαν τους μαστόρους.

Έτσι ήτανε, όπως ακριβώς τους τα είπε ο ντραγάτης. Οι μαστόροι ξεκαθάρισαν τους λογαριασμούς, και οι μουχτάρηδες τους περίμεναν κανα δύο μέρες, κι όλοι αντάμα ξεκίνησαν για τα χωριά της Μουργκάνας.

Τα μεσάνυχτα έφτακαν στην Πόβλα, και την άλλη μέρα όλοι αντάμα, μουχτάρηδες και μαστόροι, κατέβηκαν στο ποτάμι για να βρουνε σε ποιά μεριά θα χτίζανε το γιοφύρι. Κατέβηκαν από τον Παλιόμυλο και μπήκανε στο Γκόζιακα που διάβαινε το ποτάμι. Οι μαστόροι περβάταγαν αγάλια-αγάλια, και τήραγαν και ματατήραγαν δεξιά-ζερβιά ανήσυχοι ὡσπου στο τέλος στάθηκαν στον τόπο που διάλεξαν για να χτιστεί το γιοφύρι. Ήτανε το πιο στενό διάβα του ποταμιού, κι από τη μια μεριά κι από την άλλη στέκονταν ορθοί μεγάλοι γκρεμοί που ανατρόμαζες να τους βλέπεις. Οι μαστόροι κατέβηκαν κάτω στο ποτάμι για να ειδούν προσεκτικά πώς και πού θ' ανοίξουν τα θεμέλια με σιγουριά ὅτι οι μουχτάρηδες, αντάμα με πολλούς χωριανούς, στέκονταν ορθοί απάνω και περίμεναν ν' ακούσουν την απόφαση των μαστόρων. Έπειτα από πολλή ώρα, οι μαστόροι ανέβηκαν χαρούμενοι και είπανε στους προεστούς:

— Καλότυχοι που είστε ὅτι με τους μισούς παράδες θα φκιάκομε το γιοφύρι γιατί τα θεμέλια τα ὄχει φκιαγμένα ο Θεός.

Σαν ζουρλοί και μεθυμένοι κατέβηκαν οι προεστοί από τους γκρεμούς αντάμα με τους χωριανούς, και οι μαστόροι τους έδωκαν να καταλάβουνε, τους τα ὄκαναν λιανά, και τους έδειξαν τα θεϊκά θεμέλια. Ένας χωριανός μεσόκοπος που ακούμπαγε στην αγκλίτσα του ξεθάρρεψε και τους ρώτησε:

— Με το συμπάθειο μαστόροι μου ὅτι μήπως με τα χρόνια που θα διαβαίνουν τα νερά θα φάνε τα θεϊκά θεμέλια; Κι ἄντε να φκιάκομε γιοφύρι, κι ἄντε πάλε να βρούμε μαστόρους.

Κι οι μαστόροι του απολογήθηκαν:

— Τι είν' αυτά που λες μωρέ προκομένε; Αυτά είναι φκιαγμένα από τότες πο ὄφκιαχνε ο Θεός τον κόσμο, από τον Αδάμ και την Εύα, και δε χάλασαν ὅτι και θα χαλάσουν τώρα;

Έτσι ήτανε, όπως έλεγαν οι μαστόροι. Το γιοφύρι χτίστηκε με τους μισούς παράδες και πιο στέργιο κι αθάνατο γιατί στέκεται απάνω στα θεϊκά θεμέλια. Εκεί στάθηκαν ορθοί, προεστοί και μαστόροι, και μπροστά στους χωριανούς συμφώνησαν όλες τις υποχρεώσεις που ανέλαβαν και οι δυο μεριές. Είπανε «μπέσα για μπέσα», κι έδωκαν τα χέρια. Έτσι υπογράφηκε το συμφωνητικό, μ' αυτόν τον άγραφο νόμο.

Όμως ο πρωτομάστουρας είπε στους προεστούς:

— Αφεντικά, αλησμόνησα να σας πω, και να με

συμπαθάτε. Για να γένει το γιοφύρι πολύ στέργιο θα μας παραδώσετε τόσες χιλιάδες αυγά.

Απόρεσαν οι προεστοί και τήραγε ο ένας τον άλλον. Κι ο πρωτομάστουρας τους ματαείπε γελώντας:

— Δεν τα θέλομε για να τα φάμε. Με τ' ασπράδια τους μονάχα θα ζυμώσομε το ζυμάρι, τη λάσπη που θα χτίζομε το γιοφύρι.

Στο έμπα του Απρίλη έκαμαν τη συμφωνία, και στο έβγα του Αϊ-Δημήτρη το γιοφύρι ήτανε έτοιμο. Μαζεύτηκαν και τα τρία χωριά και πανηγύρισαν αυτό το μεγάλο γεγονός. Οι παπάδες, όχι μονάχα των τριγίων χωριών, αλλά σχεδόν όλων των χωριών της Μουργκάνας, μαζεύτηκαν κι έκαμαν μεγάλο αγιασμό και διάβασαν πολλές ευκές για να είναι στους αιώνες στέργιο το γιοφύρι της Γκρίκας.

Ατέλειωτες ήτανε αυτές οι ευκές, γιατί ο κάθε παπάς, του κάθε χωριού, έλεγε και μια ευκή, που διαβάζοντάς την έκανε πολύ ώρα. Και οι παπάδες ήτανε 7 τον αριθμό. Στο τέλος εδιάβασε τρεις μεγάλες ευκές ο παπα-Ζαρκάδας ο Στούμπανος, που κράτησαν μια ώρα με το ρολόι. Βροντοφώναξε την πρώτη ευκή, και άχαε όλος ο Γκόζιακας πέρα ως πέρα, και μπίτησε χουγιάζοντας με την τρίτη ευκή:

— Ο Θεός ο Παντοκράτωρ, ο ποιήσας τον ουρανόν εν συνέσει, και θεμελιώσας την γην επί την ασφάλειαν αυτής... έτσι υπερένδοξε και υπεράγιε Κύριε ημών Ιησού Χριστέ στέριωσε τη Θεϊκή σου δυνάμει και τούτο το γιοφύρι της Πόβλας. Αμήν!

Αυτά τα τελευταία ήτανε δικά του. Παραβίασε το τυπικό της εκκλησιάς. Τέτοιος ήτανε αυτός, λεβεντόπαπας.

— Πού τις πήγαινες τόσες ευκές ωρέ παπα-Στιούμπανε; Δεν σ' έφτανε μια; Που απομείναμαν ορθοί τόσες ώρες και ψοφίσαμεν από την πείνα! Αυτά του τα είπε ο Νικόλας ο Κουτσοδάσκαλος που ήτανε ο αριστερός ψάλτης στον Αϊ-Νικόλα της Πόβλας. Και κατόπι απ' όλα αυτά, ροβόλησαν στον κατήφορο και πήγανε κι έκατσαν σταυροπόδι στις δυο οχταριές του ποταμιού. Οι μισοί από τη μια μεριά και οι άλλοι μισοί από την άλλη, και στη μέση τους χώριζε το ποτάμι μουρμουρίζοντας και σιγοτραγουδώντας.

Τα παιδιά και των τριγίων χωριών, εδώ και μια βδομάδα παιδεύονταν να προετοιμάσουν και να παρουνσιάσουν αυτό το ζιαφέτι. Δέκα αρνιοκάτσικα από τη μια μεριά κι άλλα δέκα από την άλλη ψένονταν σουφλισμένα ὅτι και τους έσπαγε η μύτη από τις μυρισμάρες και τα τσικνίσματα. Ο τόπος που έκατσαν, στρωμένος με φτέρες, μυρτιές και δάφνες, μοσκοβόλαγε ὅτι και δυο γερόντοι από τη μια μεριά, και δυο από την άλλη, λιάνιζαν τα αρνιοκάτσικα. Και τα παιδιά μοίραζαν τα κοψίδια που άχνιζαν, κι άλλα παιδιά κουβάλαγαν τις τσίτσες γιομάτες με το γλυκό κρασί της Πόβλας, που όσο κι αν έπιναν δε μέθαγαν, όμως γέλαγαν και τραγούδαγαν. Και δεν άργησαν ν' αρχινίσουνε τα τραγούδια του τραπεζι-



37. Ο Κάτω μαχαλάς της Πόβλας.
Στο βάθος η Σταρόδα, όπου αρχίζει
να σηκώνεται η φοβερή Μουργκάνα.

ού και της τάβλας, που τα 'παιρναν πότε η μια συντροφιά και πότε η άλλη. Το 'παιρνε η μια, και το επαναλάμβανε η άλλη. 'Επαιρνε ανάσα η πρώτη και συνέχιζε το τραγούδι της. 'Επαιρνε ανάσα κι η δεύτερη και τραγουδάγε πάλι αυτό που τραγουδάγε η πρώτη. «εναλλάξ» κατά που λένε. Και τα τραγούδια ήτανε ατέλειωτα και το 'να καλύτερο απ' τ' άλλο. Ο καθένας τραγουδάε το δικό του τραγούδι, κι όλοι αντάμα τραγουδάγαν αυτό, που με τη συντροφιά του ποταμιού, που άχαιε και σιγομουρμούραγε, ήτανε μια απόλαυση που όλοι την άκουγαν και τη θιαμιέρονταν ανεχόρταγα. Ο ήλιος δεν ήθελε ούτε μια οργιά για να βασιλέψει, κι αυτοί δεν σκάνουνταν να φύγουνε. Δεν τους έκανε η καρδιά! Ήτανε μια βραδιά καλοκαιρινή, κι ας ήτανε έβγα τ' Αη-Δημητριού. Οι τσοπαναράιοι και οι πιστικοί, που κατέβαιναν με τα αιγοπρόβατα από τη Σταρόδα κι από τον Κόζιακα, εκεί σταμάτησαν ακουμπισμένοι στις αγκλίτσες τους, και εκεί απόμειναν ορθοί τηρώντας ώσπου μπήκανε κι αυτοί στο χορό. Κι αυτά ακόμα τα αιγοπρόβατα εκεί άραξαν ακούνητα, κι ούτε βέλαζαν ούτε έφευγαν, λες και θιαμιέρονταν τ' αφεντικά τους που χόρευαν. Τα τσοπανόσκυλα ξάπλωσαν κι αυτά στο σιάδι, κι ακούμπαγαν τα τσιαγούλια τους στα μπροστινά τους ποδάρια. και μουρμουρίζοντας τήραγαν τ' αφεντι-

κά τους, που χόρευαν, και κούναγαν τις ουρές τους. Μονάχα ο Γιώτης Τζίγκος ο τσέλεγκας δεν έμπαινε στο χορό κι όλοι βάλθηκαν να τον μπάσουν.

— Αίντε μπαρμπα-Γιώτη, σύκου να χορέψεις ψίχα κι εσύ. Τι μου κάθεσαι εκείγια σαν νύφη από Δευτέρα; του είπε χουγιαχτά ο παπα-Ζαρκάδας ο Στούμpanος και σκώθηκε απάνω.

— Δεν μ' ακούνε τα έρημα. του είπε ο μπαρμπα Γιώτης, και βάρεσε με τα χέρια του τα γόνατά του και σκώθηκε ορθός και μπήκε στο χορό και χόρεψε, τραγουδώντας, τούτο το τραγούδι:

Να χα... μωρέ να χα...
να χάλαγε η Παραμυθιά,
να χάλαγε η Παραμυθιά,
να γένονταν λειβάδια,
λειβά... ορέ λειβά...
...άδια για τα πρόβατα,
λειβάδια για τα πρόβατα
λειβάδια για τα γίδια,
κι ο πι... ορέ κι ο πι...
...στικός που τα φιλάει
Κι ο πιστικός που τα φιλάει
άξιος και παλλικάρι...

Τον χάρηκαν τον γεροτσέλεγκα, όλοι οι άνθρωποι των τριγιών χωριών, κι από τη χαρά τους έλαμπαν τα μούτρα τους κι άστραφταν τα μάτια τους, και δεν ήξεραν πώς να τον φχαριστήσουνε.

Και μ' αυτό το τραγούδι, που χόρευε ο Γιώτη Τζίγκος ο τσέλεγκας, έκλεισε ο χορός και τελείωσε αυτό το μεγάλο ζιαφέτι, που είχε γένει κείνα τα παλιά χρόνια για το χτίσιμο του γιοφυριού της **Γκρίκας**, και που από τότες απόμεινε αξέχαστο κι ακόμη μολογιέται.

Κι έτσι όλοι οι άνθρωποι ξεκίνησαν για τα χωριά τους: οι Τσαμαντιώτες πήραν τον ανήφορο της Σταρόδας, βγήκαν στον Αη-Δημήτρη, κι απέκει κατηφόρισαν για το χωριό τους, οι Λιζτινοί έκοψαν από το Μαγκονόξυλο για να μπουν το γρηγορότερο στο χωριό τους, κι οι Ποβλιώτες επήραν τον ανήφορο και μπροστά οι πιστικοί με τα αιγοπρόβατα και τα τσοπανόσκυλα έφτακαν στο δικό τους το χωριό τραγουδώντας τα τραγούδια του δρόμου που τα τραγούδαγαν τα παιδιά, κι οι γερόντοι μουρμούριζαν, βάσταγαν τον ίσιο.

Έτσι λοιπόν, έφτακαν φχαριστημένοι και χαρούμενοι στο Μεσοχώρι. Εκεί στάθηκαν ορθοί και τήραγαν το Λόφο του Αϊ-Νικόλα κι έκαναν το σταυρό τους. Κι απέκει άλλοι έκαμαν απάνω, άλλοι έκαμαν κάτω, κι άλλοι έκαμαν πέρα, κι άλλοι έκαμναν τσεδώ και τσεκεί κι ένας-ένας, και δυο-δυο, και τσουπτσουπ, έμπαιναν στα σπιτάκια τους και δόξαζαν το Θεό που τους αξίωσε κι έφκιακαν το γιοφύρι της **Γκρίκας**...³⁸.

Ο Γιώργος Κούνδουρος, γεννήθηκε στην Πόβλα, το σημερινό Αμπελώνα της Θεσπρωτίας, το 1912. Αν κι άφησε το χωριό του -συνήθειο της Ηπειρου-σχετικά νωρίς, δεκαπέντε μόλις χρόνων, ο παλιός τρόπος ζωής της πατρίδας του τον επιρρέασε βαθιά. Αποδεικνύεται άλλη μια φορά το πόσο πολύ μπορούν τα παιδικά χρόνια, οι εμπειρίες και οι θύμησες της πρώτης ηλικίας, να μορφοποιούν και να καθορίζουν τη συμπεριφορά μιας ολόκληρης μετέπειτα ζωής. Ο γλωσσικός μάλιστα κληρονομημένος πλούτος -λέξεις, εκφράσεις, ιδιωτισμοί και βέβαια η προφορά- παραμένει ζωντανός στο χρόνο, που στην περίπτωση του Γιώργου Κούνδουρου ξαναεμφανίζεται ιδιαίτερα ελκυστικός στους διαλόγους προπάντων των μεσελέδων του. Γιατί τούτος ο Ηπειρώτης της Αθήνας δεν διηγείται μονάχα μεσελέδες σαν τον παραπάνω του γεφυριού της **Γκρίκας**, αλλά τώρα πια και γράφει. Πραγματικά, από το 1977 που έκλεισε ο κινηματογράφος «Ελληνίς» της Πατησίων και μαζί μ' αυτόν και το ζαχαροπλαστείο που ο ίδιος λειτουργούσε, βρήκε τον καιρό να ασχοληθεί πιο συστηματικά με το παλιό του μεράκι, το γράψιμο. Τύπωσε λοιπόν και κυκλοφόρησε το 1985 τα «Αλλοτινά και Αξέχαστα», ένα βιβλίο πλούσιο σε λαογραφικά και ηθογραφικά στοιχεία, κι ένα χρόνο αργότερα το «Η Πόβλα της Μουργκάνας κι ο ευεργέτης της Σπύρος Σταύρου Τσίγκος». Στο τελευταίο εξιστορεί με λεπτομέρειες τη ζωή του μεγάλου ευεργέτη του ακριτικού χωριού, που από την Αμερική, με 300.000 δολάρια,

κυριολεκτικά το αναμόρφωσε. Ο ίδιος ο Κούνδουρος, παραλαμβάνοντας τα χρήματα και στη συνέχεια μετατρέποντάς τα σε έργα, βρήκε την ευκαιρία με το απαραίτητο όσο και συχνό γι' αυτό το σκοπό πήγαινε-έλα στην Πόβλα, να διατηρήσει αμόλυπτη την παιδική θύμηση και στην κατάλληλη στιγμή, έστω και αργοπορημένα, να την εκφράσει στο χαρτί.

Εμείς, παρ' όλο που ο Γιώργος Κούνδουρος δεν διαφοροποιείται αισθητά στο γραπτό από τον προφορικό του λόγο, θα θυμόμαστε ιδιαίτερα κείνο το μεσελέ του για της **Γκρίκας** το γεφύρι, που καταγράψαμε αργά τ' απόγευμα στον κάτω μαχαλά της Πόβλας στην αυλή του Αϊ-Γιώργη. Δεν θα λησμονήσουμε όμως και την υπόσχεση που τότε μας έδωσε να ασχοληθεί κάποτε με το γεφύρι και γραπτά, αφού τόσα και τόσα, όπως μας είπε, βιώματα τον συνδέουν μαζί του. Να περιγράψει, ας πούμε, τα χειμωνιάτικα περάσματα του πάππου Κώτσια με την καναβάτσα όταν ακόμα δεν είχε χτιστεί το γεφύρι πως ο ίδιος, μικρό φοβισμένο παιδί, παρατηρούσε με τις ώρες το ποτάμι να διαβαίνει τον Κόζιακα «αμπόχνωντας με τους αγκώνες του» το γεφύρι τις απεγνωσμένες του προσπάθειες και φωνές να τον δουν απ' τις απέναντι στάνες της Σταρόδας, να κατέβει ο πάππος του και να περάσουν αντάμα το πετρογέφυρο που έτριζε απ' τα φουσκωμένα νερά αλλά και τις αξέχαστες, τις χαρούμενες στιγμές που ζούσε κάθε καλοκαίρι, όταν παρέες-παρέες οι Ποβλιώτες κατέβαιναν στο Μελισσοτόπι, το μεγάλο βράχο πάνω απ' το γεφύρι, και «τρύγαγαν» το μέλι που άφθονο έκαναν οι μέλισσες οι άγριες.

38. Τούτο το μεσελέ μας τον διηγήθηκε ο Γιώργος Κούνδουρος, το Γενάρη του 1987.

... αποσπάσματα από τοπικές συλλογές

ΤΟ ΓΕΦΥΡΙ ΣΤΟ ΗΠΕΙΡΩΤΙΚΟ ΔΗΜΟΤΙΚΟ ΤΡΑΓΟΥΔΙ...



*38. Ηπειρώτικος χορός σε παλιά
εγγλέζικη γκραβούρα*

Πουλί μου, πούθεν έρχεσαι, και πούθε κατεβαίνεις;
Μην' έρχεσ' από τ' Άγραφα, κι από τον έρμο Βάλτο;

Μην' είδες κλέφτες πουθενά, μην' είδες χαραμίδες;

Μην' είδες τα Κοντόπουλα, το Γιώργη Ζαρναβέλα;

— Εψές, προψές επέρασα *Ταρτάνας* το γιοφύρι, κι' ακούονταν ο πόλεμος το κλέφτικο ντουφέκι, 'κούονταν και πολλαίς φωναίς και χουγιατά μεγάλα

και μια ξεχωριστή φωνή, φωνή του καπετάνου.

Ένα πουλάκι κάθονταν απάνω στο γεφύρι.

Μοιρολογούσε κι έλεγε, τ' Αλή-Πασά του λέγει:

— Δεν είν' εδώ τα Γιάννινα να φτιάσεις συντριβάνια.

Δεν είν' εδώ η Πρέβεζα να φτιάσεις παλαιομέρι.

Μον' είν' το Σούλι ξακουστό, το Σούλι ξακουσμένο,

— Εγώ είμαι γρίβας γλήγορος, άξιος κι αντρειωμένος,

για δέσε το κεφάλι σου με δυο τρία μαντήλια, και ζώσε και τη μέση σου μαζί με τη δική μου, αν λάξη τράφους να διαβά, γιοφύργια να περάσω.

Στον άδη τάργανα λαλούν, στον άδη κάνουν γάμο, παντρεύεται ρηγόπουλο, παίρνει βασιλοπούλα' όλον τον κόσμο κάλεσε, τη γης την ξακουσμένη, τον Διονύ δεν κάλεσε που την κακογνωμιά του, όπου σκοτώνει τους γαμπρούς και παίρνει τις νυφάδες.

— Το ποιούς γαμπρούς εσκότωσα, το ποιαίς νυφάδες πήρα;

— Εννιά γαμπρούς εσκότωσες, εννιά νυφάδες πήρες.

Εβγήκε και καρτέρησε στις *Άρτας* το γιοφύρι, πιάνει το χέρι του γαμπρού και τη σέλλα της νύφης

«για να σταθήτε θλάμπορο και κλάψετε...

για δώστε τα περατικά, για να περάσ' η νύφη».

Μια λιανή, λιανούτσικη,

στο γιοφύρι κάθονταν

και λιανοδροσίζονταν.

Κι ο λιανός απέρασε

και την καλησπέρισε:

— Καλή 'σπέρα σου νιούτσικη

— Καλώς τον τον παλληκάρο.

— Κόρη μ', τι συλλογίζεσαι;

— Το πώς να το περάσ' εγώ

ετούτο το θολό νερό.

Τρία πουλάκια κάθονταν στις *Άρτας* το γιοφύρι, τόνα τηράει τα Γιάννινα, τ' άλλο κατά το Σούλι, το τρίτο, το καλύτερο, μοιρολογάει και λέγει: Ο Μπότσαρης εκίνησε στα Γιάννινα να πάγει, για να βουλώσει μπουγιουρτί, στο Βουργαρέλ να πάγει,

Μια κόρη πικροτραγουδάει απάνου'ς το γεφύρι και το γεφύρι ερράγισε και το ποτάμ' εστάθη, και το στοιχειό του ποταμού κι' αυτό'ς την άκρη εβγήκε

— Αλλάξε, κόρη, τον ηχό και πες άλλο τραγούδι

— Το πώς ν' αλλάξω τον ηχό κι άλλο να ειπώ τραγούδι,

που εγώ 'χω πόνο'ς την καρδιά που γιατρεμόν δεν έχει!

Θήτα, θέλου να σι πάρου κι στιφάνι να σου βάλου.

Γιώτα, γένουμι γιοφύρι

να πιράει του τζουβαίρι.

Κάπα, κάνι μου τη χάρη

για να γιένουμι ζιουβγάρι.

Σ' την Κρανιά, μεσ' το γιοφύρι,

βγήκαν οι σκυλομακράιοι.

Πάτησαν πολλά καρβάνια,

πήραν άσπρα, πήραν γρόσια,

πήραν και μια Βλαχοπούλα,

που ήταν άσπρη σαν το χιόνι,

νόστιμη σαν το πεπόνι,

κι όμορφη σαν το τρυγόνι.

Τρία πουλάκια κάθονταν, τα τρι' αράδ' αράδα,

τόνα τηράει τον Όλυμπο, τ' άλλο την Ελασσώνα,

το τρίτο το καλύτερο, του *Πράβι* το γεφύρι.

Μοιρολογούσε κ' έλεγε, μοιρολογάει και λέει:

— Τον Νικοτσάρα έκλεισαν στου *Πράβι* το γεφύρι

τρεις μέρες κάνει πόλεμο, τρεις μέρες και τρεις νύχτες,

χωρίς ψωμί, χωρίς νερό, χωρίς ύπνο στο μάτι.

Τα παλληκάρια χούιαζε, τα παλληκάρια κράζει

— Σύρετε τα σπαθάκια σας και πάρτε τα στο χέρι,

κι' ευθύς ορμή να κάμωμε στου *Πράβι* το γεφύρι.

— 11 —

Διάβαινα σ' ένα γεφύρι
βλέπω μια στο παραθύρι,
με τη μάννα της μαλώνει:
— Μάνα, λέει, πάντρεψέ με
σπιτονοικοκύρεψέ με.

Κι άντρα γέρο μη μου δώσεις
κι ύστερα θα μετανιώσεις

— 12 —

— Αυτού που πας, λεβέντη μου, πάρε κ' εμέ κοντά
σου,
να μαγειρεύω να δειπνάς, να στρώνω να κοιμάσαι,
να γένω γης να με πατάς, γιοφύρι να διαβαίνεις,
να γένω κι' ασημόκουπα να χύνεις το κρασί σου,

— 13 —

Μέσ' του Βαρδαριού τον κάμπο,
εις την άκρα στο γεφύρι,
σ' ένα δέντρο φουντωμένο,
με χοντρές και παχειές ρίζες,
ξένος ήταν ξαπλωμένος,
και ο γρίβας τού δεμένος
τρώει ταή και χλιμητράει:
— Σήκ' αφέντη, καβαλλίκα,
— Δε μπορώ, καϋμένη μ' γρίβα,
γιατί μ' έχουν λαβωμένον,
στην καρδιά 'πιτυχημένον.

— 14 —

Παλληκαράκι μ' κρούσταλλο, κρουστάλλινο χιο-
νάτο,
σου μήνυσαν νιά λυγερή να πας ν' αρραβωνιάσεις,
μπριο κατεβάσ' ο Τούρναβος και πνίξει τα γιοφύ-
ρια.
— Εγώ βροχές δεν σκιάζομαι, χαλάζια δεν φοβιέ-
μαι,
κι αν κατεβάσ' ο Τούρναβος και πάρει τα γιοφύ-
ρια,
εγώ 'χω γρίβα γλήγορο και γρίβα παιγνιτιάρη,
στο δαχτυλίδι θα διαβώ στην τρίχα θα περάσω,
κι' εκεί στο διπλοπόταμο θα διπλωθώ να κάτσω.
Με τ' άσπρα με τα κόκκινα και με τα λουλουδάτα.

— 15 —

Σαν τρώμε και σαν πίνουμε, και σαν χαροκοπούμε,
κ' ένα καλό δεν κάνουμε 'ς τη δόλια την ψυχή μας!
Ο κόσμος φκιάνουν εκκλησιαίς, φκιάνουν και μο-
ναστήρια,
φκιάνουν και πετρογιόφυρα, για να περνάει ο κό-
σμος,
κ' εγώ καλό δεν έκαμα χώρι' από κακωσύναις.

— 16 —

Καλα τρώμε και πίνουμε και ψηλοτραγουδάμε,
δεν κάνουμε κι ένα καλό, καλό για την ψυχή μας,
να πάμε να το πιάσομε στις *Βέργας* το γιοφύρι,
όπου περνάει ένας πασάς με τους αλυσωμένους,
να κόψομε τον άλυσσο, να βγουν οι σκλαβωμένοι.

— 17 —

Σ' όλον τον κόσμο ξαστεριά, σ' όλον τον κόσμο
νήλιος,
Στα έρημα στα Γιάννενα νόλο καπνός κι' αντάρα,
Αντάρα είν' τα κλιάματα και κατακνιά είν' τα
δάκρυγια.
Ανάθεμά σας, μπρε Φραγκιά, και σεις και τα πρωτά-
τα,
Που βάλεταν το σύνορο στις *Άρτας* το γιοφύρι,
Κι αφήκεταν τα Γιάννενα και πήρεταν την Άρτα.

— 18 —

Αέρας τα τινάζει, τα κληματοφύλλα,
Θεός να τα φυλάει τα μαστορόπουλα.

Γιοφύρι θαλά γένω σ' όλα τα ρέματα
Να διάβ' ο Μίκη-Ζέζας με τα στρατέματα.

— 19 —

Εψές προψές τον είδαμε στου *Ραϊκού* το γιοφύρι,
τους βράχους εκουρμέκιάς τους βράχους κουρμε-
κιάζει,
τους πήρε πέντε πρόβατα, πέντε καλά κριάργια

— 20 —

Για λάτα μάνες κι αδερφές κι' όλες οι πονεμένες
να πάμε να καρτερέσομε στις *Άρτας* το γιοφύρι
που θα περάσ' ο Χάροντας με τους απεθαμένους,
σέρνει τους νιους απ' τα μαλλιά, τους γέρους απ'
τα γένια
σέρνει και τα μικρά παιδιά στη σέλα αραδιασμένα.

— 21 —

Κούπα κου - μωρή Νταλιάνω, κούπα, κούπα μπιρ-
μπιλένια,
Κούπα, κούπα μπιρμπιλένια, κόρη μαργαριταρέ-
νια.
Φτιάξε μου, μωρή Νταλιάνω, φτιάξε μου ψηλό γι-
οφύρι
Φτιάξε μου ψηλό γιοφύρι, να περάσω τζιοβαίρι.
Να περα- μωρή Νταλιάνω, να περάσω πέρα, πέρα
Να περάσω πέρα, πέρα στου παπά τη θυγατέρα.

Πέρασα, τρούκου, τρούκου, τρούκου,
Πέρασα σ' ένα γιοφύρι.
Βλέπω μια, τρούκου, τρούκου, τρούκου,
Βλέπω μια στο παραθύρι.
Με τη μα- τρούκου, τρούκου, τρούκου,
Με τη μάνα της μαλώνει.
— Μάνα λε -τρούκου, τρούκου, τρούκου,
Μάνα, λέγει πάντρεψέ με.

Καλά πήγαμαν κι ήρθαμαν, καλά πήραμαν νύφη.
Μες στου καλό μας γύρισμα, στου γύρισμα της
νύφης,
στοιχειό μας εκαρτέρισι σι τρέμινου γιουφύρι.
Πιάνει του γκέμι του γαμπρού κι τ' άλουγου της
νύφης,
χαλεύει τα πιρατιανά, για να πιράσει η νύφη.
— Βγάλι, γαμπρέ μ', κι πλέρουσι, για να πιράσει η
νύφη.

— Οσα λουλούδια του Μαϊού, της Πόλης παραθύ-
ρια
τόσα φλουράκια ξόδιασα, τα ξόδιασα για σένα.
— Δεν το 'ξιρα λιβέντη μου, πως ξόδιασις για
μένα,
να γίνου γης να μι πατείς, γιουφύρι να πιράσεις,
να γίνου κι γλυκουμηλιά, να κάθισι στουν ίσκιου,
να πέφτουν τ' άνθια πάνω σου, τα μήλα στην που-
διά μου,
να γένου κι ασημούσουγιά, να καθαρίζεις μήλα.

Ο Μπουκουβάλας φώναξε του Γιώργου του Χαϊ-
ντούτη:
— «Βάλτε φωτιά στην εκκλησιά και κάψετε τους
Τούρκους,
χιλία φλωριά να της χρωστώ, καινούργια να τη
φκιάσω!»
Το λόγο δεν απόσωσε, το λόγο δεν απόειπε,
βλέπει τους Τούρκους πάφευγαν, σαν προγκισμέ-
να γίδια,
κάνοντας τον κατήφορο και παν προς το γεφύρι,
κι οι κλέφτες τους ακολουθούν με τα σπαθιά στα
χέρια,
και πήγαν και τους πρόφτασαν στην άκρη του **Κο-
ράκου**.
Πιάνουν εξήντα ζωντανούς, σκοτώνουν κι άλλους
τόσους,
κι οι Τούρκοι πέρα πέρασαν και παν στη Βρεστενί-
τσα,

Δημόσια Κεντρική Βιβλιοθήκη Κόνιτσας

... με στίχους της Χρυσ. Ζιτσαίας

Ο ΘΡΥΛΟΣ ΤΟΥ ΘΕΟΓΕΦΥΡΟΥ...

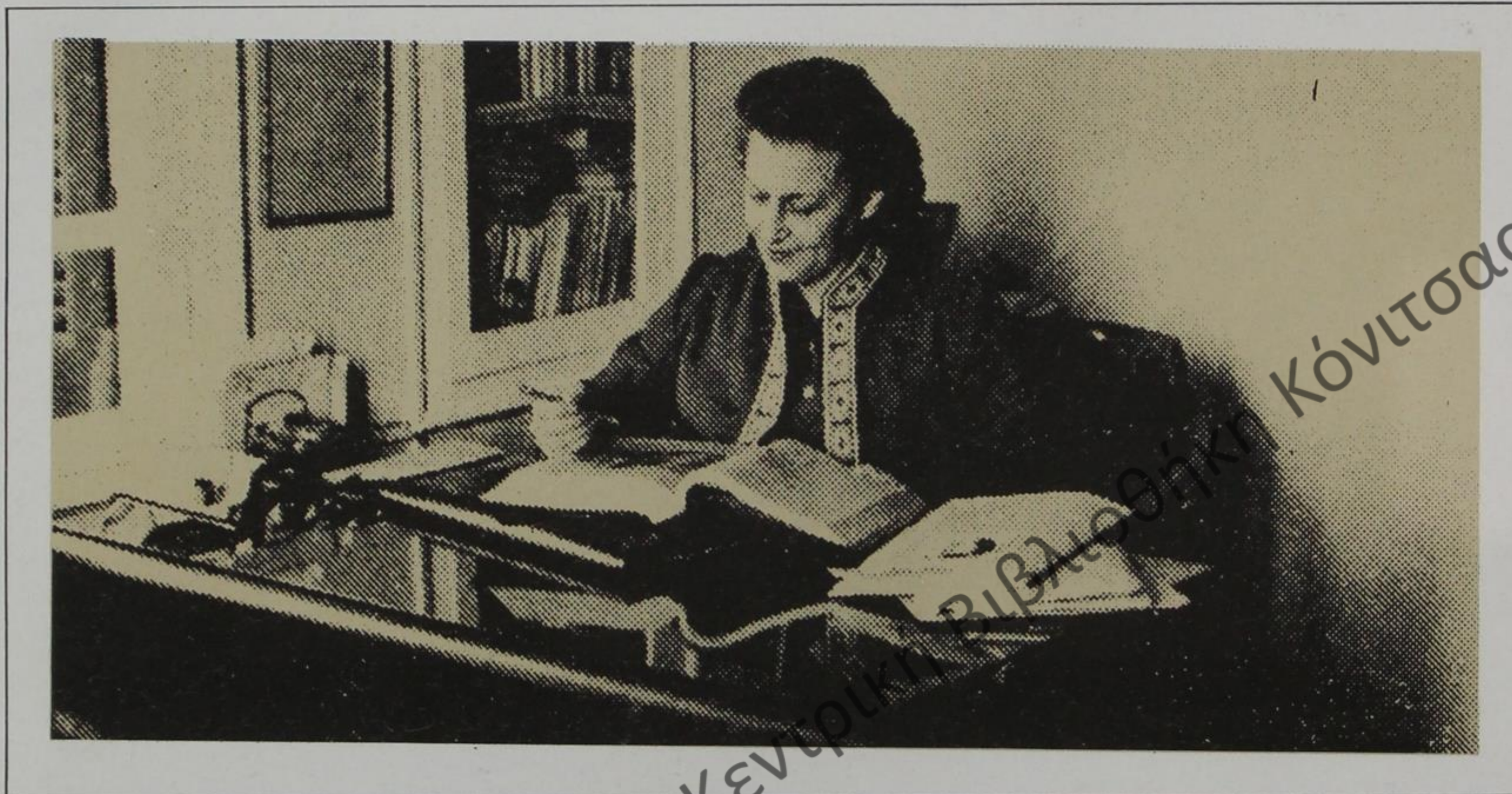

39. Η ποιήτρια Χρυσάνθη Ζιτσαία.
Έγραψε και δημοσίευσε το 1956 το
«θρύλο του Θεογέφυρου».

Ο Παλαμάς το είπε ξεκάθαρα. «Της Άρτας το γεφύρι είναι λαϊκό αριστούργημα, σαν ένα κομμάτι από ραψωδία ομηρική. Και είναι για να το εκμεταλλεύονται ποίηση και μουσική μας όσο υπάρχουν...».

Υποθήκη βέβαια για τους μεταγενέστερους πολύτιμη όμως έτσι κι αλλιώς, τουλάχιστον οι Ηπειρώτες, δεν θα μπορούσαν να αγνοήσουν μια τέτοια κυριολεκτικά στο πλάι τους, θρυλική κατασκευή. Μάλιστα, όχι μόνο το γεφύρι της Άρτας, αλλά και τα άλλα, λιγότερο γνωστά γεφύρια, στάθηκαν συχνά για αυτούς πηγή πλούσιας έμπνευσης. Κι αν ο απλός λαός, κατά πως συνηθίζει για αιώνες, τα έκανε τραγούδια που τα αγάπησε, μύθους που τους πίστεψε, ο επώνυμος Ηπειρώτης, ο προικισμένος με γνώσεις και κάποιο ξέχωρο ταλέντο, τα φωτογράφησε ακούραστα, τα ζωγράφησε με τέχνη, τα έκανε διήγημα ή ποίημα γεμάτο ευαισθησία.

Για τη Χρυσάνθη Ζιτσαία, την πρώτη, τη μεγαλύτερη ίσως ποιήτρια της Ηπείρου, πηγή έμπνευσης στάθηκε το λεγόμενο θεογέφυρο, πέρασμα παράξενο όσο κι αναπάντεχο, λίγα μόνο χιλιόμετρα πιο

πέρα απ' το χωριό της. Είχε την τύχη τούτο το γεφύρι να σκαλιστεί στο βράχο μοναχό του, όχι δηλαδή από ανθρώπου χέρι, μα από θεϊκό, απ' την ορμή του Καλαμά, που σ' εκείνο το σημείο υποχώρησε και δέχτηκε τη ζευξη που θέλησε η φύση. Το γεωλογικό λοιπόν αυτό φαινόμενο, δυο γιγαντιαίοι βράχοι ενωμένοι σε μεγαλόπρεπη καμάρα πάνω από τον Καλαμά, πήρε με την τέχνη της Ζιτσαίας άλλες διαστάσεις, έγινε αφορμή να ξεδιπλωθεί ποιητικά η άγρια ομορφιά του Ηπειρώτικου τοπίου, η καθημερινή, δύσκολη, μα με ανθρώπινο ρυθμό, ζωή του φτωχού ξωμάχου, η πάλη του τελευταίου με τα στοιχεία της φύσης, με τον πανταχού παρόντα ποταμό, που ενώ άλλοτε τον ευεργετούσε, άλλοτε πήγαινε να τον αφανήσει, όσα γεφύρια κι αν εστήνονταν στη διάβα του. «Ο Θρύλος του θεογέφυρου...» μας έγραψε η Ζιτσαία³⁹, «... που έπλεξα σε στίχους, ήταν μια ανάμνηση ισχυρή από τα μικρά μου χρόνια...». Τυπώθηκε το 1956.

39. Σε επιστολή της με ημερομηνία 30 Νοέμβρη 1986.

Ωρα αυγινή, χαρά Θεού, καλοκαιριά.
Σμαράγδινοι λαμποκοπούν οι τόποι.
Κι' απ' τα μικρά τα φτωχικά χωριά
απ' την αντίπερα του Καλαμά μεριά
για τις δουλειές τους ξεκινούν οι ανθρώποι.

Στις κακοτράχαλες ριγμένοι τις πλαγιές
κι' ούτε μια στάλα γης γύρω να βρούνε.
Τα σπίτια τους στα βράχια αητοφωλιές.
Χαράματα κινούν οι φαμηλιές
το χώμα τ' ακριβό να κυνηγούνε.

Για το ποτάμι ροβολούνε βιαστικοί,
το ξύλινο γιοφύρι του διαβαίνουν
άλλος για εδώ τραβάει κι' άλλος για εκεί
-μελίτσι που σκορπιέται στη βοσκή-
στον κάμπο και στο λόγγο κατεβαίνουν.

Ωρα αυγινή. Τα πλάσματα ξυπνούν
στης ομορφιάς τ' αστερευτο κανάλι.
Στα πλάγια οι πετροπέρδικες λαλούν.
Χαρά στον που τα μάτια του θωρούν
στην ώρα αυτή στιγμή της γης τα κάλλη.

Ευλογημένη η γης η καρπερή
κι' η δούλεψη της γης ευλογημένη.
Κι' ας ρεύει εκεί η ζωή καματερή
κι' ας είναι η ανταμοιβή τόσο μικρή,
μ' ιδρωτα αψύ κι' ας είναι κερδισμένη.

Άλλος στον κάμπο κατεβαίνει με τα ζα.
Καλαμποκιού καλάμια άλλος να δέσει.
Τούτος να κόψει ξύλα στα ριζά.
Κείνος τα στάχνα να θερίσει τα χρυσά.
Κι' άλλος στο μύλο αλεύρι πάει ν' αλέσει.

Στ' άλογο ένας λεβέντης προσπερνά
καλημερίζει γκαρδιακά τα δέντρα,
τραγούδι κλέφτικο μακρόσυρτο αρχινά.
Κάποιος τα βόδια σελαγάει τα οκνά
κι' αράθυμα τινάζει τη βουκέντρα.

Ο αργάτης να στιβάξει θημωνιά,
ο γύφτος να τοιμάσει το καμίνι,
πάει να ποτίσει ο πιστικός τ' αρνιά
κι' η μικρομάνα η Ξάνθω η παρανιά
στον ποταμό κατέβηκε να πλύνει.

Μαζεύει το φουστάνι το φαρδύ,
βιασύνη στη βιασύνη να πετάξει
με ξαναμμένη πορφυρήν ειδή,
γιατί στην κούνια αφήκε το παιδί
κι' ανάγκη από νωρίς να το βυζάζει.

... Τα 'πλυνε του μωρού της τα σκουτιά
και τα 'πλωσε στις λυγαριάς τα φύλλα.
Τα χάιδευε μ' ολόγλυκη ματιά:
Πρωτόγεννη' πρωτόγνωρη γητιά
και πρώτη της καρδιάς ανατριχίλα.

Ανάμεσα από λόγγο και βουνά
-της αντηλιάς ασημί και λογάρι-
κι' ανάμεσα απ' του κάμπου τα σπαρτά
νε λυγεράδα ο ποταμός περνάει στριφτά
και φιδοσέρνεται με χάρη.

Τα διάφανα κυλούσαν τα νερά
τα γάργαρα στην κοίτη κρυσταλένια.
Κελαριστή μαζί τους κι' η χαρά.
Στο δρόμο τους σκορπούν αστραφτερά
τα δώρα τους τα μαργαριταρένια.

Πετράδια ολοτριγύρα σκορπιστά
στον ήλιο σμιλευτά πεντοβολούνε.
Στις όχθες τα πλατάνια αραδιαστά,
μιλούν τα φύλλα τα χλωρά ψιθυριστά
και γέρνουνε την όψη τους να ιδούνε.

Χρυσόψαρα τινάζονται αφηλά
και χαιρετούνε με χαρά τον ήλιο.
Με τον αφρό παιχνιδίζουν τρελλά
κι' ύστερα βυθίζόταν χαμηλά
στ' αθώρητο βαθειά νεροβασίλειο.

Δυο βράχοι ψηλωμένοι αντικριστοί
απ' τα παλιά τ' αμύθητα τα χρόνια.
Μαρμαρωμένοι Δράκοι -λένε- στη
δέση του ποταμού σημαδιακοί
υψώνανε σαν χέρια τα κοτρώνια.

Πότε έζησαν; Πότε ήταν; Ποιος να βρει;
Πόσο νάχαν ρουφήξει τάχατε αίμα;
Να ξεδιαλύνει αυτά ποιος το μπορεί;
—Εκείνοι οι θρύλοι τώρα είναι νεκροί—
κι' αν είναι τούτο αλήθεια για είναι ψέμμα.

Και πώς μαρμαρωθήκαν τα στοιχειά;
Ποιο να τα νίκησε άξιο παλληκάρη;
Της νερομάνας να κρατούσαν τα κλειδιά;
Μπορεί του ποταμού τα πέτρωσε η ξωθιά.
Μπορεί κι' απ' του Χριστού να ήταν τη χάρη.

Ήρεμοι τώρα στέκουν σιωπηλοί
κι' αφήνουνε τον κόσμο να διαβαίνει.
Στου γιοφυριού τις άκρες, λες, φρουροί,
απόκρημνοι, γυμνοί, μαυριδεροί
με τα νερά και τα πλατάνια φιλιωμένοι.

Ω μέρα του θερτή καλοκαιρινή!
Ο γήλιος ο χρυσός φλουριά να στάζει
κι' ούτε ένα συννεφάκι οι ουρανοί.
Τη μαύρη την τρομάρα τη στερνή
ποιος νους ανθρώπου -ανήμπορος- να βάζει;

Πούθε ήρθαν, πούθε πλάκωσαν με βιά;
Καβαλλικεύουν σύγνεφα αφρισμένα,
στον ουρανό συνάζονται στοιχειά.

Έγινε η πλάση κάτω μαύρη οχιά.
Τελώνια γύρω ρρμούν δαιμονισμένα.

Αναμαλιάρα η μπόρα κυβερνά,
στου ηλιού το φως ξερνάει πηχτό κατράμι.
Οι αστραπές σταυρώνονται ψηλά,
κύματα κατεβαίνουνε θολά
και φούσκωσε αφρισμένο το ποτάμι.

Το ρέμμα κατρακύλαγε μ' ορμή,
βογγούσε στη θολούρα το γιοφύρι,
χτυπιόταν οι ξυλένιοι αρμοί
κι' ύστερα στις λαχτάρας τη στιγμή
σαν φλούδα καρυδιού το παρασύρει.

Του γυρισμού ξεκόβεται η ποριά.
Συνάζονται στην όχθη απελπισμένοι,
οι ξυλοκόποι κι' οι ζευγάδες κι' η αργατιά
απ' τα φτωχά τ' αντικρυνά χωριά
και τρέμουν μπρος στη στράτα την κομμένη.

... Άλλος μοιρολογούσε θλιβερά
σαν ραγισμένη πένθιμη καμπάνα.
Άλλος λιθάρια ρίχνει στα νερά
ως τα πετροβολούσε μια φορά
τ' αρματωλού του Κίτσου η πικρομανα.

Τ' άλεσμα εκείνος νοιάζεται πολύ:
το βλοημένο το ψωμί πότε θα γένει;
Τούτος ο νιος κρυφά παρακαλεί
βιάζεται ν' ανταμώσει την καλή
στην άκρη του χωριού θα περιμένει.

Με ηλιοψημμένο εκείνος πρόσωπο τραχύ,
τα ζωντανά του νοιώθει πεινασμένα.
Του σπιτικού του μόνη απαντοχή,
μονάχα στο κατώγι απ' το ταχύ
στ' άδειο παχνί μουγγρίζουνε δεμένα.

Η κόρη με το μαύρο ριζικό,
τον άντρα έχει βαρειά -τι να της μέλλει;-
Βοτάνι έχει μαζέψει μαγικό,
απ' άγριο γίδι γάλα πάει ξαρρωστικό
κι' από μελίτσι πρωτοπούλι μέλι.

— Γύρισε πίσω ανήμερο θεριό!
— φωτιά με καίει τρανή, μα ποιος μ' ακούει;
Την ώρα να προφτάσω λαχταρώ.
Ταίρι γλυκό ανημένει στο χωριό
και με το χάρη -ωϊμένα- αγγελοκρούει.

Καθένας με τον ξεχωρο καϋμό
και με την ίδια αντάμα την τρομάρα,
τηράει τον αφρισμένο ποταμό
κι' άλλος παρακαλεί με σπαραγμό
κι' άλλος βαρειά, φριχτή ρίχνει κατάρη.

Του κάκου!... δε μερώνουν τα στοιχεία
και δεν πισωγυρίζει το ποτάμι.
Χαμένη ελπίδα' μαύρη απελπισιά.
Κι' είναι τ' ανθρώπου η δύστυχη καρδιά
ένα λιγνό στον άνεμο καλάμι.

Παραμερίστε ανθρώποι μου φτωχοί
κι' αδύναμοι στις φύσης τη μανία.
Εδώ τα δέντρα ξερριζώνονται απ' τη γη,
κοτρώνια ξεκολλούνε στην οργή
και στις σπηλιές τρυπώνουν τα θηρία.

...Κι οι γνωστικοί -σωστά, καθώς το λες-
μ' άμετρο δέος σκυφτοί παραμερίζουν.
Χαμένα να προσεύχεσαι, να κλαίς,
όταν της πλάσης οι άγνωρες βουλές
τη μοίρα σου και τη ζωή σου ορίζουν.

Στην όχθη η μικρομάνα μοναχή
μηδέ λυγáει, μηδέ και στρέφει πίσω.
— Βράχε μου εσύ, σ' αυτή την έρημη γη,
προστάτεψέ με απόψε τη φτωχή
και δείξε μου ένα δρόμο να γυρίσω.

Η μαύρη το νερό πώς να διαβώ;
-Με τέτοια λόγια η Ξάνθη εμοιρολόγα-
Στην αφρισμένη γαίτη θ' ανεβώ.
Βυζασταρούδι περιμένει με ακριβό
και κλαίει κι αναζητάει ζεστή τη ρόγα.

Βαθειά μες απ' τις φλέβες της ζωής
στος κόρφους μου το γάλα ξεχειλάει.
Απ' τ' άδυτα ανεβαίνει της στοργής
ω -v- αμαρτία μου τρανή - στη γης
αβύζαχτο κι ανώφελο κυλάει.

Ω γάλα μες στα στήθια μου ζεστό,
για το καινούργιο της ζωής βλαστάρι,
απ' της μανούλας του τα σπλάχνα τρυφερό
πανάχραντο, απαράμοιαστο, ιερό.
— Ηλιε χρυσέ και λαγαρό φεγγάρι.-

Να το προφτάσω βιάζομαι η φτωχή.
Με σφίγγει, με πονάει, με περιζώνει.
Ωρα την ώρα τρέμει μου η ψυχή
μη στρέφει κατά πίσω στην πηγή
κι' αρχίσει μες στα στήθια να πετρώνει.

... Στην όχθη η μικρομάνα μοναχή
μηδέ λογάει μηδέ και στρέφει πίσω.
— Βράχε μου εσύ, σ' αυτή την έρημη γη,-
προστάτεψέ με απόψε τη φτωχή
και δείξε μου ένα δρόμο να γυρίσω.

*
Μούγγρισμα τότε βγαίνει απ' τα βαθειά
και πνίγεται στου ποταμού τη δίνη.
Λαμποκοπούν οι βράχοι στη νυχτιά.
Η πέτρινη μη ράγισε καρδιά
Και με συμπόνια απόκριση της δίνει;

Ξεγέλασμα μην ήτανε του νου
ή τάχα και τα μάτια την πλανούνε!
Μην ήτανε φωτιά του κεραυνού;
Του πόθου της μην ήταν του τρανού
και φάνηκαν οι βράχοι πως λυγούνε;

Λυγίζουνε και γέρνουν μαλακά,
-τάχα για το δικό της το χατήρι;-
και τα κοτρώνια εκείνα τα ψηλά
σμίγουνε σαν δυο χέρια στοργικά
και δένονται - v - ω θάμα - σε γιοφύρι.

Ρίχνεται απάνω με τυφλήν αποκοτιά'
συρνάμενη στη ράχη τους, διαβαίνει!
Κάτω ας παλεύαν κύματα πλατειά
κι' ας έπεφτε περίτρομη η ματιά
στου γυρισμού τη στράτα την κομμένη.

*
Χόρτασε τώρα η μάνητα η τρελλή.
Δόξα, ωσανά! στις γης τον νέον παιάνα.
Την άλλη μέρα στη χρυσήν ανατολή,
διαβαίνουν το ποτάμι κι' οι πολλοί
καθώς από βραδύς η μικρομάνα.

Ω θάμα μες στα θάματα της γης!...
Θεόχτιστο κι ασάλευτα υψωμένο
στο ρέμμα του νερού καταμεσίς
το πέτρινο γιοφύρι της στοργής
χωρίς ανθρώπου χέρι στεργιωμένο.

*
Τούτος ο μύθος τώρα έχει χαθεί...
Τον τύλιξαν στο διάβα τους οι χρόνοι:
γιατί τραβάει μπροστά πάντα η ζωή...
Μ' απάνω από το ρέμμα το βαθύ
το πέτρινο γιοφύρι καμαρώνει.

Η Χρυσάνθη Ζιτσαία (φιλολογικό ψευδώνυμο της Χρυσάνθης Ζέρβα) γεννήθηκε, το 1903, στην κωμόπολη Ζίτσα, βορειοανατολικά απ' τα Γιάννενα. Την πρώτη της ποιητική συλλογή, τα «Μενεξεδένια Δειλινά», την κυκλοφορεί το 1929. Από το 1930 εγκαθίσταται οικογενειακά στη Θεσσαλονίκη και εκεί βλέπει το φως όλο το υπόλοιπο ποιητικό της έργο. Η μικρή της πατρίδα, η Ζίτσα, μετά τα Γιάννενα, αλλά και ολόκληρος ο Ηπειρώτικος χώρος, θα αποτελούν πάντα την κυριότερη πηγή των ποιητικών της εμπνεύσεων. «Είναι η εστία...» γράφει σωστά ο Βασίλης Κρασίτης⁴⁰, «... που με το φως της καλλιεργεί την ποιητική δημιουργία της Ζιτσαίας και την πνευματική της άθληση, υψώνοντας το αίσθημα και το πνεύμα της σε κόσμους οραμάτων και ρεαλισμού, έτσι που σε πολλές περιπτώσεις η φωνή της γίνεται χρησμός. Μνήμες και βιώματα, φύση και σκέψη, εικόνα και ιδέα, όλα με τη σμίλη της μεγάλης ευαισθησίας μετουσιώνονται σε μια γνήσια λυρική παραδοσιακή ποίηση...».

Μέχρι σήμερα έχει δημοσιεύσει 25 ποιητικές συλλογές. Μερικές από αυτές: «Θλιμμένοι Σκοποί» - 1932, «Οράματα» - 1951, «Τραγούδια της Γης μου» - 1958, «Προσκύνημα στην Κύπρο» - 1960, «Με τον αχό του Τραγουδιού» - 1964, «Λήκυθος» - 1969, «Οδοιπορία» - 1979, «Πολυεδρικά» - 1986. Έγραψε όμως και διηγήματα, όπως: «Της Ζωής και του Θρόλου» - 1955, «Βιωμένος Λόγος» - 1983. Ακόμα, μερικές μελέτες, σαν την «Παμβώτιδα - Λίμνη» το 1966, και παιδικά, σαν τις «Χαρούμενες Ώρες» 1955 και τα «Χελιδονίσματα» 1959.

Έγινε μέλος πολλών σωματείων και οργανώσεων, ενώ για την όλη της προσφορά στα γράμματα τιμήθηκε από το Οικουμενικό Πατριαρχείο με το οφίκιο της «Αρχόντισσας του Οικουμενικού Θρόνου».

Με αφορμή το «Θρύλο του Θεογέφυρου» της Χρυσάνθης Ζιτσαίας, θελήσαμε σ' ένα απ' τα ταξίδια μας στην Ηπειρο, να γνωρίσουμε αυτό το γεφύρι και να το φωτογραφίσουμε. Ξεκινήσαμε λοιπόν, με αρκετή περιέργεια ομολογούμε, ένα απόγευμα απ' τα Γιάννενα και αφού φτάσαμε στη Ζίτσα, πήραμε ένα χωματόδρομο που οδηγούσε στο χωριό Λίθινο. Λίγο πριν φτάσουμε εκεί -μας εξήγησαν στη Ζίτσα-θα περνούσαμε τον Καλαμά πάνω από μια σιδερένια γέφυρα και αναγκαστικά θα βλέπαμε δίπλα και το **Θεογέφυρο**.

Όσο κατηφορίζαμε για τον ποταμό, τόσο και η βλάστηση φούντωνε. Πηγαίναμε όμως αργά, λόγω της άσχημης κατάστασης του δρόμου, κι ο ήλιος φαινόταν να βασιλεύει. Ο θόρυβος των νερών, όσο πλησιάζαμε, δυνάμωνε περισσότερο, γινόταν μουγγρητό άγριο, ανατριχιαστικό. Η ορμή, το φούσκωμα του ποταμού, λένε πως του πρόσφερε και το όνομά του ' Θύαμις, από το αρχαίο θύω, δηλαδή κινούμαι άγρια (επί ποταμών, πελάγους, γενικά υδατίνου ρεύματος). Το άλλο του όνομα, το σημερινό Καλαμάς,

οφείλεται μάλλον στους πολλούς καλαμιώνες που κάποτε αφθονούσαν τόσο στις πηγές του, στην περιοχή των Δολιανών, όσο και στις εκβολές του, ανάμεσα Ηγουμενίτσα και Σαγιαδά.

Όταν επιτέλους φτάσαμε στην κοιτή, ο ήλιος είχε πια χαθεί. Τα γύρω έτσι, ψηλά βουνά, πιο σκούρα τώρα, αγρίευαν περισσότερο το ήδη άγριο τοπίο. Ο Καλαμάς βροντούσε τόσο, που έπρεπε να φωνάζουμε για να συννενοηθούμε μεταξύ μας. Περάσαμε, πάνω κάτω, δυο-τρεις φορές τη σιδερένια γέφυρα, μα το **Θεογέφυρο** πουθενά. Δέντρα, άγρια βάτα δεξιά αριστερά, μας έκρυβαν τον ποταμό, που περισσότερο ακούγαμε παρά βλέπαμε.

Αρχίσαμε να ψάχνουμε, σχεδόν με τα χέρια, στα δεξιά της σιδερένιας γέφυρας, εκεί που η βλάστηση παραήταν πυκνή. Βήμα-βήμα και προσέχοντας να μη χάσει ο ένας τον άλλο, προχωρούσαμε σιγά-σιγά, περνώντας μάλιστα κάποια στιγμή δίπλα κι απ' ένα εκκλησάκι, τον Αϊ-Νικόλα, όπως θα μαθαίναμε αργότερα. Και ξαφνικά, όχι χωρίς φόβο, μάλλον με τρόμο, ανακαλύπταμε πως, χωρίς να το αντιληφτούμε, είχαμε περάσει στην απέναντι όχθη, είχαμε διαβεί χωρίς να το δούμε, το **Θεογέφυρο**.

Όταν συνήλθαμε από την πρώτη έκπληξη, πήραμε να το ψάχνουμε πιο προσεχτικά, να το δούμε, να το φωτογραφίσουμε. Μάταιος κόπος ' η γη κρατούσε ζηλότυπα το μυστικό της, κρυμμένο στα χορτάρια, τα δέντρα, τα άγρια βάτα και τα πουρνάρια. Εκεί που αντικρύζαμε τον Καλαμά να έρχεται φωναχτός και αφρισμένος, ξαφνικά τον χάναμε, για να τον ανακαλύψουμε μερικά μέτρα παρακάτω. Εδώ λοιπόν βρισκόταν το **Θεογέφυρο** ' μόνο που περισσότερο το μαντεύαμε, παρά το βλέπαμε. Φυσικά ούτε λόγος για φωτογράφιση.

Θα τελειώσουμε παραθέτοντας δύο ακόμα ποιήματα της Χρυσάνθης Ζιτσαίας, εμπνευσμένα από γεφύρια της πατρίδας, της Ηπείρου που δεν ξέχασε ποτέ. Το πρώτο, διαλογισμός πάνω σ' ένα σύμβολο, έχει τον τίτλο «Στο γιοφύρι της Άρτας» και προέρχεται απ' τη συλλογή «Λυρικοί Δρόμοι», που τυπώθηκε το 1955.

Πικρός σκοπός, πικρός λυγμός, κόμπο η καρδιά να δένει:

Μες απ' τα βάθη του νερού παράπονο ανεβαίνει.
Δεν είναι τ' 'Αραχθου η βουή, του ποταμού η γοργόνα
και το πουλί που λάλησε στη μεσιανή κολώνα:
- Πάρε σφυρί και δύναμη και τους καιρούς πελέκα.-
Μον' είν' του πρωτομάστορα που θλίβεται η γυναίκα.
- Και ποιός θα μπει και ποιός θα βγει και ποιός ψυχή να δράμει;-

Τι το γιοφύρι errάγισε στις Άρτας το ποτάμι.
... Καλή μου εσύ το στέριωσες στ' ορμητικό το ρέμμα
με τη γυναίκεια σου καρδιά με το ζεστό σου το αίμα,
μ' όλα τα δώρα τ' ακριβά της νιότης σου τα μύρια...
Τι δε στεργιώνουν εύκολα της ζήσης τα γιοφύρια.
Καλή μου, εσύ το στοίχειωσες με το σκληρό το νόμο,
που όλο τελειώνει στων καιρών κι όλο αρχινάει το δρόμο.

40. Βασίλη Κρασίτη: Λόγιοι της Ηπείρου, σελ. 370.

Αδερφωμένοι κι ασώστοι είν' της θυσίας οι τόποι,
είν' οι κορφές που σμίγουνε με τους θεούς οι άνθρωποι,
να γεφυρώσουν τη ζωή για να διαβούν οι χρόνοι.
«Αν δε στοιχειώσετε άνθρωπο γιοφύρι δε στεριώνει».
Καλή μου, εσύ το ευχήθηκες -για μέγα ένα χατήρι-
«Αν τρέμουν τα ψηλά βουνά να τρέμει το γιοφύρι».
όταν ελύγισε η ψυχή κι είχε η καρδιά δειλιάσει.
«Τι έχω αδερφό στην ξενιτειά, μη λάχει και περάσει».
Κι υψώθηκε περήφανο, ψηλό και δοξασμένο.
Έγινε θρύλος, σύμβολο, τραγούδι παινεμένο.
Κι ακέρια επέρασε η ζωή πάνω από τη θυσία
με του μονάκριβου αδερφού -γλυκειά- την προσδοκία.
Χρόνια και χρόνια καρτερεί, στιγμή, στιγμή να φτάσει
και τώρα που κλονίζεται μη λάχει και περάσει...
Πικρός λυγμός, πικρός σκοπός, κόμπο η καρδιά να δέ-
νει.
Απ' τα βαθειά τα θέμελα παράπονο ανεβαίνει.
Το δαχτυλίδι χάθηκε στη μεσιανή κολώνα
και ποιός θα βρει της ακριβής ζωής την αρραβώνα;
Ξόρκια να κάνει του κακού με τ' άγια θυματήρια,
τι γιε μου, άλλαξαν οι καιροί και τρέμουν τα γιοφύρια.

Το δεύτερο ποίημα, «το Γεφύρι», ανήκει στη συλλογή «Παράλληλα», που κυκλοφόρησε το 1967.

«Αν δεν στοιχειώσεται άνθρωπο
γεφύρι δεν στεργιώνει».
Από ενός πουλιού το στόμα ακούστηκε
τούτος ο σκληρός νόμος της θυσίας.
Και στοιχειώσαμε αν δε στοιχειώσαμε.
Τους καλύτερους.
Από καταβολής κόσμου.
Πόσα κορμιά χτίστηκαν στα θεμέλια.
Θεών και ανθρώπων.
Πόσες θυσίες για να στεργιώσει
αυτό το γεφύρι της καρδιάς
πάνω απ' τ' ορμητικό και κολασμένο
ποτάμι του μίσους.
Ν' απλωθεί σαν ουράνιο τόξο
μετά την καταιγίδα.
Να γεφυρώσει το χάος,
ώστε να περάσει επάνω με σιγουργιά
από τη μια ως την άλλη άκρη
η μονάκριβη, χιλιοπόθητη αγάπη.
Κι όλοι με την καρδιά τους το ευχήθηκαν.
Κανένας δεν το καταράστηκε.
Τότε γιατί -Θεέ μου- αυτό
ακόμα γκρεμίζεται κάθε νύχτα;

Δημόσια Κεντρική Βιβλιοθήκη Κόνιτσας

ΤΟ ΓΕΦΥΡΙ ΤΟΥ ΚΑΛΟΓΗΡΟΥ ΣΤΟ ΛΟΥΡΟ...

...Ο άνθρωπος εδώ κάτω, μυρμήγκι στους κάμπους, δεν παράλλαζε απ' τα τετράποδα που έσερναν την ταλικά του κάτω απ' το λιοπύρι. Άντρας και γυναίκα γερασμένοι πρόωρα, η υγρασία τρύπωνε στους πνεύμονες, ο ρευματισμός μηρμύδιζε στο ποδάρι. Καθημερινή πάλη με το ποτάμι, ο Θεός κι οι θεομηνίες του δεύτερα. Απ' την κρεββάτα, είδος εξώστη πάνω απ' την πέτρινη σκάλα, κάθε βράδυ έβλεπε τη ζωή κομμένη στα μέτρα του Λούρου. Ζωή μίζερη και κατάσαρκη, χωρίς βλέψεις. Εικόνες του Ηπειρωτικού νότου...

Παιδί του Ηπειρωτικού νότου, της κάτω Ηπείρου, ο Γιάννης Δάλλας γεννήθηκε στη Φιλιπιάδα το 1924. Τέλειωσε το Γυμνάσιο στην Άρτα και τη Φιλοσοφική στην Αθήνα. Άρχισε να γράφει από το 1943 στο περιοδικό «Ηπειρωτικά Γράμματα», αλλά το πρώτο του βιβλίο, μια ωδή, «Federico Garcia Lorca», το κυκλοφόρησε το 1948.

Συνέχισε με ποιητικές συλλογές («Εφτά πληγές», 1950, «Κυκλοδιώκτα», 1956, «Ανατομία», 1971, «Ο Ζωντανός Χρόνος», 1985, κ.α.), δοκίμια («Εποπτείες», 1954, «Υπερβατική Συντεχνία», 1958), μελέτες («Καβάφης και Ιστορία», 1974, «Εισαγωγή στην ποιητική του Μίλτου Σαχτούρη», 1979), και διάφορα άλλα είδη του λόγου.

Το 1986 κυκλοφόρησαν σ' ένα τόμο από τον ΕΡΜΗ μια σειρά αφηγημάτων του με τίτλο «Στο ρεύμα του ποταμού». Πρόκειται για τα «πάρεργα ενός ποιητή», φόρος δεσμού με την γενέτειρα και με την εποχή του. Απ' αυτό το βιβλίο είναι και το παρακάτω αφήγημά του, «Η γέφυρα του Καλόγερου».

Το γεφύρι αυτό, τρίτοξο πάνω στο Λούρο, είχε χτίσει το 1853 ανάμεσα Χαλκιάδες και Ελευθεροχώρι, κοντά στη Φιλιπιάδα, κάποιος καλόγερος, ηγούμενος του μοναστηριού του προφήτη Ηλία, ονόματι Διονύσιος. Μετά από χρόνια, το 1867, το «δούλεψε» και ένας Ιερόθεος Μπαίκας, που καταγόταν από την Άρτα. Το γεφύρι του Καλόγηρου λειτουργούσε, ανακουφίζοντας τα χωριά του Λούρου, μέχρι την κατοχή, οπότε και ανατινάχτηκε από τους Γερμανούς.

Ζούσε κάποτε ψηλά στο Λιοβούνι ένας ξωτάρης, ο πάτερ Διονύσιος. Ο κόσμος τον έλεγε Γύπα, γιατί, έτσι άγριος και αναμαλλiάρης, είχε σκαλώσει εδώ πάνω στον προφήτη Ηλία, σ' ετούτα τα χαμηλά

βουνά, που το 'να μάτι τους έβλεπε στ' αντικρινά Τζουμέρκα, ενώ κάτω βαθιά χώνενε μέσα στη δύση η Σουλιώτισσα του Ζαλόγγου. Αλλ' όμως χαμηλά μέσα σε πηχτά κλαδιά, ανάμεσα απ' τα σπαρτά, σάλευε ένας δεύτερος Γύπας: ο Λούρος. Ένα ποτάμι με στενή, άπατη κοίτη, λαδιά νερά, ιτιές, μικρά ξανοίγματα, κάθε στροφή και φοβερές καταβόθρες, βίραγγες. Οι χαλασμοί του ξακουστοί: στα '94, στα '27, στα '43, εκεί που έλιαζε φρόνιμα τη χοντρή τραχηλιά του ξάφνου άφριζε, έσπαζε ένα-ένα τα φράγματα, έζωνε ως τη μέση τα καλυβόσπιτα, πρόφταινε το δραγάτη με τα ζωντανά και τον έπνιγε, έμπαινε και διαγούμιζε τη σοδειά, κυνηγούσε τις κάριες και τις αγριόπαπιες στο μακρος της πλατιάς πεδιάδας. Η πείνα περνούσε κατόπι και σφάλιζε μ' ασήκωτα καρφιά πόρτα την πόρτα. Κάθε σπίτι και νεκρόκασα.

Ο Γύπας ψηλά στο Λιοβούνι ωστόσο είχε τη δική του έγνοια. Ένας άμοιρος κυνηγός του Θεού, να τι είμαι, βογγούσε από νύχτα σε νύχτα κάτω απ' τα ψηλά κωνητέλεια. - Εσείς που περνάτε στα μεγάλα δερβενιά, μην είδατε το χνάρι του Θεού; Με το ρήμαγμα της Παναγίας των Ρωγών που 'χε κατασταλάξει εδώ στον προφήτη Ηλία, χρόνια και χρόνια τούτη η ερώτηση δεν έβρισκε απόκριση, του άναβε πυρκαγιά στα σπλάχνα, του κατάτρωγε το αίμα και τα μυαλά, από διακονιά σε διακονιά, από μετόχι σε μετόχι, από σπίτι σε σπίτι. Κάθε που χτυπούσε ληστής τη βαριά ξώπορτα, ο Θεός του απόμενε ένα κουβάρι φόβος μες στα σωθικά, κάθε που τον έπαιρνε το κατόπι ένα σκυλί στα χριστιανοχώρια της Λάκκας ο Θεός του πάλι δεν έδινε γνώρα, κρύωνε κι αυτός μες στα λασπωμένα στενά σοκκάκια και στις κακοτράχαλες χαλικωσιές. Και μονάχα στη φαντασία των παιδιών η μορφή του, καθώς ανηφόριζε ξανά για την ψηλή κούρνια του, έμπλεκε με τη μορφή του Μωϋσή, όταν ανέβαινε στο όρος Σινά.

Στο τέλος απελπίστηκε ο άνθρωπος, έκανε τις οικονομίες του κι αποφάσισε μες στην αγωνία του να χτίσει μιαν εκκλησιά στη Σοφία Σειράχ. Είχε κ' ένα στιχάρι κι έγραφε: «1833 Φλεβαρίου 17, ένα μετζήτι και τρεις παράδες από ολονυχτιά» παρακάτω: «67 μετζήτια από αγιασμούς στο Ιμάμ Τσαούς, 100 γρόσια δωρεά του ευσεβούς κυρ Μάνθου Γεωργαντά, εις γκαζοτενεκέδες λάδι τέσσερες από Κοινότητα Παλιόχωρα, σούμα γρόσια 320, από δημογεροντία

40. Γιάννης Δάλλας. Έκανε συναρπαστικό αφήγημα μια παλιά «ενθύμηση» για το γεφύρι του Καλόγερου στο Λούρο.



Παπαδατών 860, από Ιβάρι Σαλαώρας εις χαβιάρι οκάδες εξ, σούμα 520». Παρακάτω χαλασμοί: «βγάλε» έγραφε το στιχάρι «120 γρόσια από ρεμούλα του καπετάν Νατζιέπη στα '46, Αλωναρίου 6». Κι ύστερα πάλι κατεβατά: «2 ναπολιόνια από λιοτριβιά Πέτρας, από γύρισμα της θαυματουργής εικόνας στα Κατσανοχώρια, ναπολιόνια 17». Κ' ύστερα το τέλος: «1853, Φλεβαρίου 3, σούμα ναπολιόνια 46, γρόσια 88.000, παράδες 3, εις το όνομα του Πατρός, αμήν».

Όσπου μιαν αυγή, άκουσε πολύ βαθιά μέσα του ν' ανεβαίνει η φωνή του Θεού του ο πάτερ Διονύσιος. Σηκώθηκε, πήρε το σφουγγάρι, έσβησε ως κάτω το στιχάρι του. Φώναξε του Στεφανή:

— Η ξυλεία κ' η πέτρα από τα νταμάρια να κατέβει κάτω στην πεδιάδα, διάταξε.

Ο παραγιός κοντοστάθηκε.

— Άλλαξες γνώμη για τη θέση της; Όμως κινδυνεύει κοντά στο ποτάμι, τόλμησε.

— Τι πράμα; ρώτησε ο καλόγηρος.

— Η εκκλησιά, είπε το παιδί.

— Δεν θα χτίσουμε εκκλησιά, είπε. Και κανένας πια δεν θα κινδυνεύσει. Από δω και μπρος ο κόσμος θα περνά πάνω κάτω, σ' όλη τη μεγάλη πλάση του Θεού.

Το γένη του τρέμιζε πέρα δώθε σαν φυλλοκάρδι, τ' άπάνω χείλι κύρτωνε πεισματικά, το βλέμμα του έπιανε κι αγκάλιαζε όλη τη βεντάλια της μέρας. Έτσι ο Γύπας του Λιοβουνιού ήρθε η ώρα να τα βάλει με το Γύπα της πεδιάδας.

Ο Λούρος τέτοιαν εποχή μοιάζει με γαλανή γυναίκα που έπεσε κι ονειρεύεται κι έχει στη μασχάλη της φωλιές και πεταρίσματα κορυδαλών και τα πόδια της χάνονται μέσα στα βρύα. Έχει και δυό παραστάτες: τα δυό χωριά, το Ελευθεροχώρι με τις καστανές στέγες, το Ιμάμ Τσαούς με τα κυρτά καλυβόσπιτα. Το Ελευθεροχώρι χάνεται κάθε χειμώνα μες στους κρεμαστούς πορτοκαλόκηπους, το Ιμάμ Τσαούς κάθε καλοκαίρι έχει στις αυλές του καλαμποκιές κι άσπρα πετεινάρια. Κάποιος απ' το Ιμάμ Τσαούς εκείνη τη μέρα ακούστηκε να φωνάζει έναν απ' το Ελευθεροχώρι στ' άπέναντι περιβόλια. Εκείνος φώναξε δεύτερον, ο δεύτερος άλλους, μαζεύτηκε κόσμος πολύς κι απ' τις δυό όχτες.

Ένας καλόγερος πάλευε εκεί μπροστά τους με το ποτάμι. Με αναρριχτά ράσα, ανασκουμπωμένος ως τους αγκώνες, με τα στήθη ως κάτω ξεκούμπωτα να γαλαζώνει η βασιλόφλεβα του λαιμού απ' την πολλή δύναμη, έρριξε ένα μακρύ μαδέρι και τώρα κάρφωνε όρθια δοκάρια από τη λαγαρή κοιλιά του ποταμού κάτω, μέχρι ψηλά, πιο πάνω από την τρικυμία του αφρού. Τρεις τέσσερες εργάτες δεξιά κατρίνονται στο άνοιγμα μιας βαθιάς αυλακιάς.

— Γύπα, χαιρετίσματα του Θεού, αν τύχει και τον ζητάς κάτω στα φύκια, τον ειρωνεύτηκε κάποιος. Και σκόρπισε γελώντας κι απ' τις δυό όχτες το πλήθος.

Η άλλη μέρα κύλησε ήσυχη, όμως την άλλη έγινε φοβερή ταραχή. Το ποτάμι, καθώς τιθασεύτηκε απ' το φράγμα, είχε φουσκώσει και βάλθηκε να πελαγώνει πέρα ως πέρα την πεδιάδα. Καθώς ο κόσμος πλησίαζε με αξίνες και αλαλητά, ο πάτερ Διονύσιος έδωσε το σύνθημα. Μια μικρή κοινωνία από μαραγκούς πιο κάτω στη στεγνή κοιτή, έδενε καδρόνι το καδρόνι, κάρφωνε τα σανιδώματα, ώσπου άρχισε να ψηλώνει με εξοχές και κουφώματα ολόκληρη σκαλωσιά. Δίπλα η πέτρα περιμένε, βασιλόπετρα, καρδιά του βράχου, γαλαχτερή ρίζα της γης, κλαδιά των πετρωμάτων. Ο πάτερ Διονύσιος δίπλα τους είχε διαλέξει ένα πλάτωμα γης, στρώμα από ψιλά αμμοχάλικα και χάραζε με το ραβδί του σαν κοντύλι. Εκείνος που τον πλησίασε, παρ' όλη την λύσσα του, πρόσεξε ένα σχήμα κάτι σαν καμηλοπάρδαλη με δυό ράχες.

— Γύπα, μας έπνιξες τα χωράφια.

Μπήκε μπροστά του, να προφυλάξει το φράγμα. Έγινε πάλι σωστή. Ο κόσμος πίσω του τον έλουζε στις κατάρες. Δυό σώματα μισοπεσμένα με το 'να γόνα στη λάσπη και το δεξί πέλμα ν' αντιστέκεται στην όχτη, με τα χέρια πίσω στο φράγμα. Ένας εργάτης έτρεξε απ' τη σκαλωσιά, ανεμίζοντας το σφυρί.

— Όχι, όχι αίμα, φώναξε ο Γύπας. Τα θεμέλια, όλοι μαζί γρήγορα τα θεμέλια.

Όταν ο Λούρος ελευθερώθηκε κι ο Γύπας απόμεινε μισός έξω, μισός στα νερά, γεμάτος πληγές και κουρέλια, η πρώτη πέτρα είχε ριζώσει στο μεταξύ, άπάνω της δέχτηκε άλλη, άλλες πολλές, άρχισε να βγαίνει κάτι σαν αψίδα.

Μπήκε η άνοιξη. Γέμισε ολόγυρα κάθε φραγή ψηλά ηλιοτρόπια. Έστερα ο ήλιος άρχισε να ψήνει τα καλαμπόκια, τα κορμιά των εργατών, γυμνά από τη μέση και πάνω, χάλκινα, αραιώνοντας από μέρα σε μέρα, πιάνοντας το μάκρος όλης της κοίτης, τραβώντας κάτω απ' το μυστρί και τη βαριά το γιαπί κάθε μέρα πιο πάνω. Χαράματα τυφλά ο ποταμός τους δρόσιζε τα μέτωπα κι αυτοί τον πολεμούσαν όλην την ώρα ώσπου ν' ανάψει άπάνω τους η λάβα του ήλιου. Φωνάζονται πια με τα μικρά τους ονόματα, ο Βλάσης, ο Γιώργης, ο Αρτέμης, «Γιώργη, φέρε το τρυπάνι, Βλάση τη σκάλα, Αρτέμη πιο λιανή πέτρα», ο καθένας και μια ατομικότητα, ύστερα, σαν τα ποτάμια στη θάλασσα χάνεται ο καθένας μες στη μεγάλη μάζα. Κάποτε, πετροβολιούνται, κυνηγιούνται μετέωροι κ' ύστερα ξαναπέφτει ή σιγαλιά της δουλειάς ανάμεσά τους. Μια караβίσια τέντα από πριάρι του Λούρου τους μάζωνε κάθε μεσημέρι και τ' απογεύματα τα χέρια τους έπεφταν πιο βαριά, ράθυμα, γυναίκεια πάνω στην πέτρα ή στην ασβεσταριά. Η φωνή τους τότε στρόγγυλη, ώριμη έπεφτε από στόμα σε στόμα κάτω στα νερά κι έμοιαζε με την φωνή νυχτωμένου ζώου στην ερημιά του κάμπου. Μετά το τζιτζίκι ήρθε ο γρύλος της φθινοπωρινής βραδυάς. Μαζεύονται πάνω απ' την ανοιχτή τέντα, σταυροπόδι ή τ' ανάσκελα μετρώ-

ντας τ'αστέρια κ' η κουβέντα τους δεν είναι πια για τις γυναίκες της πολιτείας ή των λιμανιών, αλλά για τα μακρινά σπίτια και τα παιδιά τους. Μια ντουφεκιά πέφτει μακριά, ένα τραγούδι ακούγεται, ψηλώνει σαν ετοιμορράγιστη ασημένια χορδή που μιλά για κουρσάρους του παλιού καιρού, για μια μάνα που τα βάζει με την αποκοτιά και την παλικαροσύνη του γιού της. Ακούγεται μια καληνύχτα ψηλά στο δερβένι, τα πέταλα των αλόγων κ' ύστερα ο ύπνος δίπλα στο θρόισμα του καλαμποκιού, κάτω απ' την αναμμένη φωτιά τους φωτίζει τα σκληρά, αξύριστα πρόσωπα και τους σωφωλιάζει σ' άλλα φυλλάματα, μες στα όνειρα. Μέσα στην παχιά νύχτα το χτίσμα παίρνει χωριστή μορφή για τον καθένα, γίνεται γυναίκα από το Πωγώνι, περιβόλι με μαγγανοπήγαδα της Θεσσαλίας, μια χαροκαμένη μάνα με τη ρόκα της σ' ένα κατώφλι της Ζαγοράς. Μια μέρα ήρθε ο Ατέμ - μπεης καβαλλάρης.

— Ο Αλάχ να σας ευλογεί, είπε.

Ξεπέζεψε, έρριξε ένα ναπολιόνι στα θέμελα και δείπνησε μαζί τους. Τον φίλεσαν βραστή караβίδα και κεφαλόψαρα του Λούρου. Όταν τέλειωσε γύρισε και ρώτησε:

— Τι χτίζετε;

— Ένα γεφύρι, είπε ο πρωτομάστορας.

Ο χειμώνας πέφτει κάποτε βαρύς σ' ετούτα τα μέρη. Μάζεψαν βιαστικά τα σύνεργα και χάθηκαν μήνες ολόκληρους στο Πωγώνι, στη Θεσσαλία, στη Ζαγορά.

Μήνες ολόκληρους και το γεφύρι απόμεινε ένα χάσμα μ' ανοικτές πληγές, μ' ατέλειωτα μέλη στη μέση της πλατιάς πεδιάδας, στη μοναξιά του. Υπομένει μερόνυχτα τη λύσσα του ποταμού, τα στοιχειά τ' ουρανού, την ειρωνεία του ορεσίβιου, τη δυσπιστία του ζευγολάτη. Ένα βράδυ, έρριχνε βροχή δυνατή κι απαντήθηκε κάτω απ' την ακρινή καμάρα του ένα ζευγάρι.

— Με λένε Νικόλα, είπε εκείνος, κ' έχω τους νερόμυλους της Παλιόχωρας.

— Ήρθα να δουλέψω στα ρύζια, είπε η κοπέλλα. Απ' την Τσαμουριά.

Της έπιασε τρυφερά τη μέση. Έγειρε φοβισμένη απ' τη βροχή προφυλακτικά απάνω του. Το χέρι του κύλησε γλυκά στα μαλλιά και στους άπλετους ώμους της.

— Φοβάμαι, είπε η κοπέλλα.

— Είμαι κοντά σου, μίλησε σταθερά, σχεδόν παράφορα εκείνος. Θα ξαστερώσει. Μου φαίνεται πως είδα ένα αστέρι ανάμεσα απ' τ' αβρεγμένα δοκάρια. Ύστερα, ξεψυχισμένα:

— Μη, μη.

Τ' αστροπελέκι τους ένωσε πιο πολύ κι' ύστερα το βαθύ σκοτάδι τους κατάπιε μέσα του.

Το πρωί:

— Θέλω ίσα-ίσα μια κοπέλλα σαν εσένα στους μύλους μου, είπε ο άντρας.

Η κοπέλλα βρήκε στην ξέβραση του ποταμού μεσ' στη λάσπη το ναπολιόνι. Το γυάλισε στο μαντήλι της.

— Το αστέρι μας, είπε.

Άλλη μια νύχτα, ένας φυγόδικος χριστιανός κρύφτηκε εδώ μέσα. Έσταζε ιδρώτα κι η ματιά του μεγαλωμένη έφεγγε σαν αγριμιού. Πέρασε ξυστά δίπλα του ένα μπουλούκι αμούστακους ζαπτιέδες. Ακούστηκε ντουφεκιά. Εκείνος έφερε βόλτα τα κουφώματα, μαζεύτηκε, ένα κομμάτι πανικόβλητη σάρκα, ώσπου να ξημερώσει.

Το γεφύρι τα έβλεπε όλα αυτά, τα ζούσε, τα έκανε αίμα του, στοίχειωναν οι φωνές και τα καρδιοχτύπια μες στους αρμούς του, μεγάλωναν από καμάρα σε καμάρα οι αντίλαλοι, πλημμύριζε ζωντανά κύτταρα, ξεχειλίζει από λογιές χυμούς, από σκληρή πείρα.

Οι χτίστες όταν γύρισαν την άνοιξη χρειάστηκε να χαλάσουν στην πιο ψηλή κολώνα μια πελαργοφωλιά. Το πουλί, με τ' άσπρα φτερά, όλη μέρα κροτάλιζε λυπητερά τη μακριά ροζακιά τσιμπίδα του και στένευε τους κύκλους πάνω απ' τα κεφάλια των εργατών, ώσπου χάθηκε κατά την Κορακονησιά.

Ύστερα τίποτε δεν άλλαξε. Μόνον που το γιαπί απ' όλες τις μεριές ψηλώνει, μόνον που ο Βλάσης αγόρασε με τις οικονομίες του δυο πλέθρα γης κι ο Αρτέμης χάνεται κάθε νύχτα μες στα στάχυα εκεί κάτω που λαμπυρίζει ένα φως από την κατασκήνωση της Παλιόχωρας κι ακούγεται μια λιανοτρέμουλη γυναικεία φωνή κ' οι άλλοι στη δουλειά έχουν να τον πειράζουν πως θ' αράξει για πάντα σ' ετούτα τα βαλτοχώρια του Λούρου.

Άρχισε σιγά-σιγά να κατακάθεται κ' η παλιά έχθρα των δυο χωριών. Στην αρχή κάθε που περνά περιβολάρης ή γεωργός καλημερίζει τους εργάτες κάθε μέρα και πιο ανοιχτόκαρδα, ύστερα μαζεύονται που και που ολόγυρα απ' το γιαπί, αμίλητοι, με τη ματιά καρφωμένη περίεργα πάνω σε τούτη την αλλόκοτη οικοδομή. Μια ειρηνική βραδιά ένας από τα χωράφια του Ιμάμ Τσαούς παράτησε γρήγορα τ' αλέτρι κ' ήρθε και κάθησε σταυροπόδι μαζί τους. Του 'γινε τόπος. Έδωσε μια βόλτα σ' όλους την τσαμπακέρα του.

— Ποιος δίνει βάση να περάσει με τ' άλογά του; ρώτησε.

— Μπορεί να κρατήσει όλες τις βοδάμαξες της Θεσσαλίας απάνω του, απάντησε ήρεμα ο πρωτομάστορας.

Ύστερα ξεμακραίνοντας, χαμένος μες στα ψηλά καλαμπόκια φώναξε:

— Και πότε λέτε να πάρει τέλος;

— Είναι ζήτημα αν μας έβρει ο χειμώνας, ακούστηκε η σταθερή φωνή του πρωτομάστορα.

Αλλ' όμως ο χειμώνας κι όλες ζύγωνε και το γεφύρι ακόμη δεν τέλειωνε. Είναι λίγες μέρες τώρα, βδομάδες ολόκληρες, που κάτι τους παιδεύει τη σκέψη, μια μουγγή κουφόβραση τους δένει τη γλώσσα, με το τίποτα τους πιάνει κακή νευρική, κάθονται σ'

αναμμένα κάρβουνα. Η καζανιά έχει φτωχύνει, η απλυσιά μέρα με τη μέρα τους έφαγε, η όψη τους λίγνεψε, ανεβαίνει ως τα χείλη τους η βλαστήμια. Κουρελιασμένοι, άκουροι, με την κακία του πεινασμένου ματιού μαζεύονται ένα γύρο με σμιχτά φρύδια, κάτω απ' την ασυτελίνη της τέντας.

Μια επιτροπή τέλος πήγε και βρήκε τον Γύπα. — Θέλουμε λεφτά, είπε. Αν όχι, τα ξημερώματα είμαστε μιλημένοι να φύγουμε.

Ο Γύπας κάλεσε βιαστικά κοντά του τον Στεφανή. — Εγώ θα βγω μια περιοδεία στην Τσαμουριά, είπε στο παιδί. Σ' αφήνω στο πόδι μου. Στο μεταξύ δώσε το λάδι της Μονής να τους πληρώσεις. Να στραγγίξεις ένα-ένα και τα καντήλια. Το γεφύρι πρέπει να τελειώσει αυτόν το χειμώνα.

Έμπαινε η άνοιξη όταν ο πάτερ Διονύσιος γυρνώντας βρήκε να τον περιμένει έξω ανεβασμένος στη βίγλα ενός βράχου ο Στεφανής.

— Έρχεται, έρχεται.

Κουνούσε τα χέρια του έξαλλος. Και πιάνοντάς τον από την άκρη του ράσου.

— Έλα, έλα να δεις που τελειώνει.

Ο πάτερ Διονύσιος ένοιωσε πάλι ν' ανατρεμίζει το φυλλοκάρδι του. Τελειώνει - πως τελειώνει; Και τότε είδε όχι πια τον πρωτομάστορα κι εκείνους τους λίγους εργάτες, αλλά μιαν ολόκληρη κυνέλη, σωστή ανθρωποπλήμμουρα, ακόμη και γυναικόπαιδα - φούντωνε ο νοτιάς φωνές και δυνατά μπράτσα, άλλος ν' ανασκαλεύει την τελευταία ασβέστη, άλλος ν' ανεβοκατεβαίνει τη σκαλωσιά, να τονενεί την πέτρα.

— Να ντύσουμε την τελευταία στρώση με κεραμυδότουβλα. Τα 'χουμε ψήσει ένα προς ένα στα καμίνια μας, είπε η μικρή βάρδια των καμινοδόρων απ' τους Χαλκιάδες.

— Να τη γυαλίσουμε με γαλαζόπετρα, ν' αστράφτει κάθε που θα ανάβει ο ήλιος την πυρκαγιά του στα νερά του Λούρου, συμπλήρωσε μια γυναίκα που 'χε τις πλεξούδες της σαν ένα δεμάτι καστανά στάχνα. Για πρώτη φορά έβλεπε μιαν άλλη, γνοιασμένη, αγαθήν ανθρωπότητα. Σα να ψηλαφούσε με τα ταλαίπωρα χέρια του την ακάματη, την τρυφερή μαστοριά τους. Τον πλησίασε ένας απ' το Ελευθεροχώρι, ένας άλλος απ' το Ιμάμ Τσαούς.

— Να με συμπαθάς, Γύπα, είπε. Δεν ήξερα πως μπορεί ο άνθρωπος να τα βάλει με την οργή του νερού.

— Κι ο κόσμος;

— Όλοι δεν ξέραμε. Λέγαμε καλύτερα να 'λειπε τούτη η κατάρα του ποταμού, να τον σήκωνε, λέει, μαζί με τις καταβόθρες του καμιά χούφτα από κείνους τους παλιούς έλληνες να τον έρριχνε πέρα μακριά, πίσω από κείνα τα βουνά του Ζαλόγγου.

Ο πάτερ Διονύσιος τους χτύπησε όλους πατρικά στην πλάτη και, σα να μουρμούριζε κάτω απ' τ' αρί γένι του «χρειάζονται, όλα χρειάζονται», τους παραμέρισε για να χαρεί το βλέμμα του την πυρόξανθη θύελλα του σταριού που κατηφόριζε κυματιστή

ως τα κατώφλια των σπιτιών, ως κάτω στους μικρούς ταρσανάδες της Πρέβεζας.

Το γεφύρι τέλειωσε με το μάζεμα του καρπού. Μόλις ξηλώθηκε η σκαλωσιά μια κραυγή θριάμβου χύθηκε απ' όλα τα στόματα. Μπροστά στα ξαφνιασμένα μάτια τους, ανάμεσα στα ζωντανά και στα χωράφια τους, ένα με τον ιδρώτα και τα σπιτάκια και τα παιδιά τους, ύψωνε τώρα τ' ανάστημά της τούτη η καινούρια παρουσία, περήφανη, γυαλιστερή, κάτασπρη.

— Είναι σαν τότε που απόχτησα δικά μου βόδια να ζευγαρίζω - και πιο πολύ, ακούστηκε κάποιος ανάμεσα απ' τους άντρες.

— Σαν τότε που πιάστηκα στην πρώτη μου γέννα και βγήκε αγόρι, της ξέφυγε μιας μικρομάνας.

Το γεφύρι ξέφυγε απ' τα χέρια τους σα μια ύπαρξη ζεστή, νεογέννητη κι αντρικία μαζί, μύριζε ανθρωπιά και γενναιότητα. Είχε το σώμα του ζαρκαδιού που πέτρωσε τη λυγερή τραχηλιά του, κύκνος ανατολίτης σε παχύ λιβάδι, σε πλούσια φραγή, με τα θάμνα ως τους αστραγάλους ψηλά, ανέβαινε, κατέβαινε, ξαναέβαινε με την τυφλή δύναμή του, με τη φωνή της ύλης που μέσα του μυρμήδιζε από κούφωμα σε κούφωμα ως την ψηλή καμάρα του και κυριαρχούσε σ' ολόκληρη την πεδιάδα. Κάτω στους μικρούς τρούλους και στα ψευδοθυρώματα ο χώρος έμεινε ανοιχτός για τις φωλιές του νεροπουλιού, για τη ρίζα της δρακοντιάς, ακόμη και για τα φίδια - υπήρχε εδώ τόπος για όλα τα πλάσματα της δημιουργίας. Κάτω το ποτάμι που ελευθερώθηκε την ίδια στιγμή έγλειφε τώρα ταπεινά τα πόδια του, ενώ ψηλά η λευκή, σφριγηλή, πέτρινη ράχη του περιμενε τον αγωγιάτη, το τραγούδι της μικρής θερίστριας, το πέραςμα του αρματωλού.

Ο πρωτομάστορας είπε:

— Τα χέρια μου ακόμη καίνε, σα να 'βαλα φωτιά στο σεράγι του Ατέμ-μπεη Φράσαρη.

Έγινε μια μικρή φασαρία.

— Δεν ξαναδουλεύω πια στα δέκατα.

— Δεν θ' αδικεύω στο ζύγι.

— Από δω και μπρος θα κάνω ψηλά παιδιά.

Ο Στεφανής ανέβηκε πρώτος. Ύστερα τ' άλογα κι οι σουστές φορτωμένες με τη σοδειά. Ένα σκυλί γαύγιζε.

— Έλα, φώναξε ο Στεφανής.

Ο πάτερ Διονύσιος όμως δεν πέρασε.

— Πώς το σκέφτηκες; γύρισε πάλι και τον ρώτησε.

Διαδόθηκε τότε ανάμεσα στο πλήθος πως κάπου στα πολλά ταξίδια του, καθώς κυνηγούσε να βρει το χνάρι του Θεού, ο Γύπας του Λιοβουνιού είχε ακούσει για τον πάτερ Κοσμά. Ναι, βέβαια, οι γερόντοι από στόμα σε στόμα τον θυμούνται ακόμη που αυτός ο άγιος δεν έμοιαζε με πολλούς άλλους να μιλά για λιβάνια και προσευχές, παρά έχτιζε σχολειά, βρύσες, μεγάλα κάστρα.

Ο Στεφανής δεν κρατήθηκε. Έτρεξε τον έπιασε απ' τις λιγνές πλάτες, τον ζύγισε με τα μικρά μάτια του.

— Να γράψουμε κάτι, ποιος το 'χτισε. Είναι κρίμα.

Τώρα που είναι νωπός ο πηλός.

Ο πάτερ Διονύσιος δεν αποκρίθηκε. Η μεγάλη παλάμη του, σαν φτερούγα, άνοιξε κι έδειξε κατά το μέρος τ' ουρανού, κατά το μέρος των ανθρώπων.

Ύστερα έστριψε με αργά πατήματα, με αλύγιστη κορμοστασιά κι αμέσως η ματιά του χλώμιασε, κύλισε το θειαφοκέρι στην όψη του κι ολόκληρος σαν χτυπημένος καταμεσίς του μεγάλου δρόμου γκρεμίστηκε.

Έγινε ταραχή, σιωπή απέραντη, ύστερα μεγάλες φωνές, κόσμος τον έζωσε.

— Ο Λούρος παίρνει το αίμα του πίσω, στρίγκλισε μια γυναίκα.

Ένα παιδί έβαλε τα κλάματα. Ο Στεφανής είχε βρεθεί κι όλας δίπλα του. Είδε μέσα στην πλήμμυρα μιας ηλιαχτίδας το κορμί του να βουλιάζει μες στη σκιά, ένα κουβάρι, με την ομπρέλλα του ράσου του να τον σκέπει ως τα γυμνά κατασκισμένα δάχτυλα κάτω, το πηγούνι να 'χει σφηνώσει στο στήθος του. Αυτός λοιπόν ήταν ο Γύπας του Λιοβουνιού; Ο Στεφανής σηκώθηκε, χωρίς να κοιτάξει κανέναν, με τον αγκώνα του έκανε μέρος, ανοίχτηκε ώρες πολλές στα τέλματα του βάλτου, του άρεσε να βουλιάζει ως τα μηριά, παρακαλούσε να ρίξει ο ουρανός χοντρή χαλάζα πάνω απ' το κεφάλι του, δεν ήξερε που πήγαινε, τι ζητούσε, μες στην αδυσώπητη οικουμένη.

Κατά το ηλιοβασίλεμα βρέθηκε στη Βλαχέρνα και πέρασε για την Άρτα. Ο δεσπότης Σωφρόνιος, φρα εσπερινού και δεν είχε βγει ακόμη.

— Άγιε πατέρα, είπε το παιδί, ο Διονύσιος έχτισε ένα γεφύρι.

— Ένα γεφύρι, τι γεφύρι; ρώτησε ο δεσπότης Σωφρόνιος.

— Το γεφύρι του Λούρου, είπε το παιδί.

Κι ήθελε ακόμη να του εξιστορήσει πολλά, την πλήμμυρα και την πείνα, την πάλη με τους ανθρώπους, το δάμασμα της πέτρας, την περιοδεία για να τελειώσει το τέρας, το σώμα που άφησε εκεί κάτω στη μέση του δρόμου, όλα να τ' αφήσει στα πόδια του με μια κραυγή, μήπως και του φανεί πάλι η οικουμένη καλή κι ο ουρανός δίκαιος.

— Βάλτε του να δειπνήσει, κι ας κοιμηθεί απόψε στο μετόχι μαζί σας, είπε ο δεσπότης Σωφρόνιος. Και φεύγοντας βιαστικά:

— Είδες το γεφύρι της Άρτας; ρώτησε.

Το γεφύρι της Άρτας; ώστε λοιπόν είναι κι άλλα γεφύρια σε τούτη τη μικρή πλάση; Όχι δεν τό'ξερε, κάτι έχει ακουστά, μα δεν το 'δε ποτέ του. Ρώτησε: ποιος το 'χτισε; Ένας διάκος, του 'πε, κάποιος Γιάννης, Θιακογιάννης, κάπως έτσι,πραματευτής, άλλοι λένε ένας Νικόλας στα 1612, μπορεί 1609, σιγουριά κι εδώ τίποτα. Βγήκε ψηλά στην Περάνθη. Πραγματικά μπροστά του πρόβαλε η ψιλή κορδέλλα του γεφυριού της Άρτας. Αναζήτησε στο βάθος και το γεφύρι του Λούρου. Βασάνισε τη ματιά του - του κάκου. Κάτι κρύωνε μέσα του. Ξανακατέβηκε με μολυβένια βήματα στην Επισκοπή. Έπε-

φτε σκοτάδι στα μάτια και στην καρδιά του. Ο πάτερ Διονύσιος λοιπόν δεν είναι ο πρώτος; Κι ύστερα γιατί να μην αναφέρεται κάπου ποιος το 'χτισε; γιατί να χάνονται έτσι αδέσποτα, έτσι ανπεράσπιστα τα έργα του ανθρώπου - σαν έκθετα, σαν ορφανά σε τούτη την απέραντη, την αφιλόξενη δημιουργία; Ο νους του δεν το χωρούσε και καθώς βρέθηκε μόνος, πήρε και χάραξε με τρεμάμενα σωθικά, στην αιώνια, λευκή σελίδα ενός ανοιχτού Μηνιαίου: « Έτει σωτηρίω 1853 κατά μήνα Φλεβάριον άρχισε η οικοδομή της γεφύρας κατά τους πρόποδας του βουνού της αρχαίας πόλεως Ρωγών δι' εξόδων του πανοσιωτάτου καθηγουμένου της ιεράς και σεβασμίας ενοριακής μονής του προφήτη Ηλία Διονυσίου, εκ κώμης Λευτεροχώρι. Την σήμερον το έτος 1857 Απριλίου 6 απεβίωσε. Εστοίχισεν υπέρ τας 120.000 γρόσια. Διο γράφω εις ενθύμιον».

Ύστερα η νύχτα έπεσε βαριά πάνω απ' τις χαμηλές στέγες της Άρτας, πάνω απ' το γεφύρι του Λούρου, πάνω απ' την πίκρα του μικρού Στεφανή.

Δημόσια Κεντρική Βιβλιοθήκη Κόνιτσας

... φωτογραφική αναδρομή

ΤΟ ΓΕΦΥΡΙ
ΚΙ Ο ΗΠΕΙΡΩΤΗΣ...

Δημόσια Κεντρική Βιβλιοθήκη Κόνιτσας



Δημόσια Κεντρική Βιβλιοθήκη Κόνιτσας

41. 42. Κάθε ηπειρώτικο γεφύρι θέλει πέτρες πολλές, χιλιάδες, για να γίνει. Κάθε πέτρα χρειάζεται κόπος πολύς, τεράστιος, για να έλθει στη θέση της. Εδώ, βλέπουμε της Τοπόλιτσας το γεφύρι, έξω από την Κόνιτσα, να το διαβαίνουν τα τελευταία κοπάδια για τα χειμαδιά. (Φωτογρ. Σπ. Μαντά 1986)
Επίσης, το στρώσιμο του καλντεριμιού, στο Φατήρι Φιλιατών, με προσωπική εργασία όλων του των κατοίκων. (Φωτογρ. Σπ. Μελετζή, 1938).





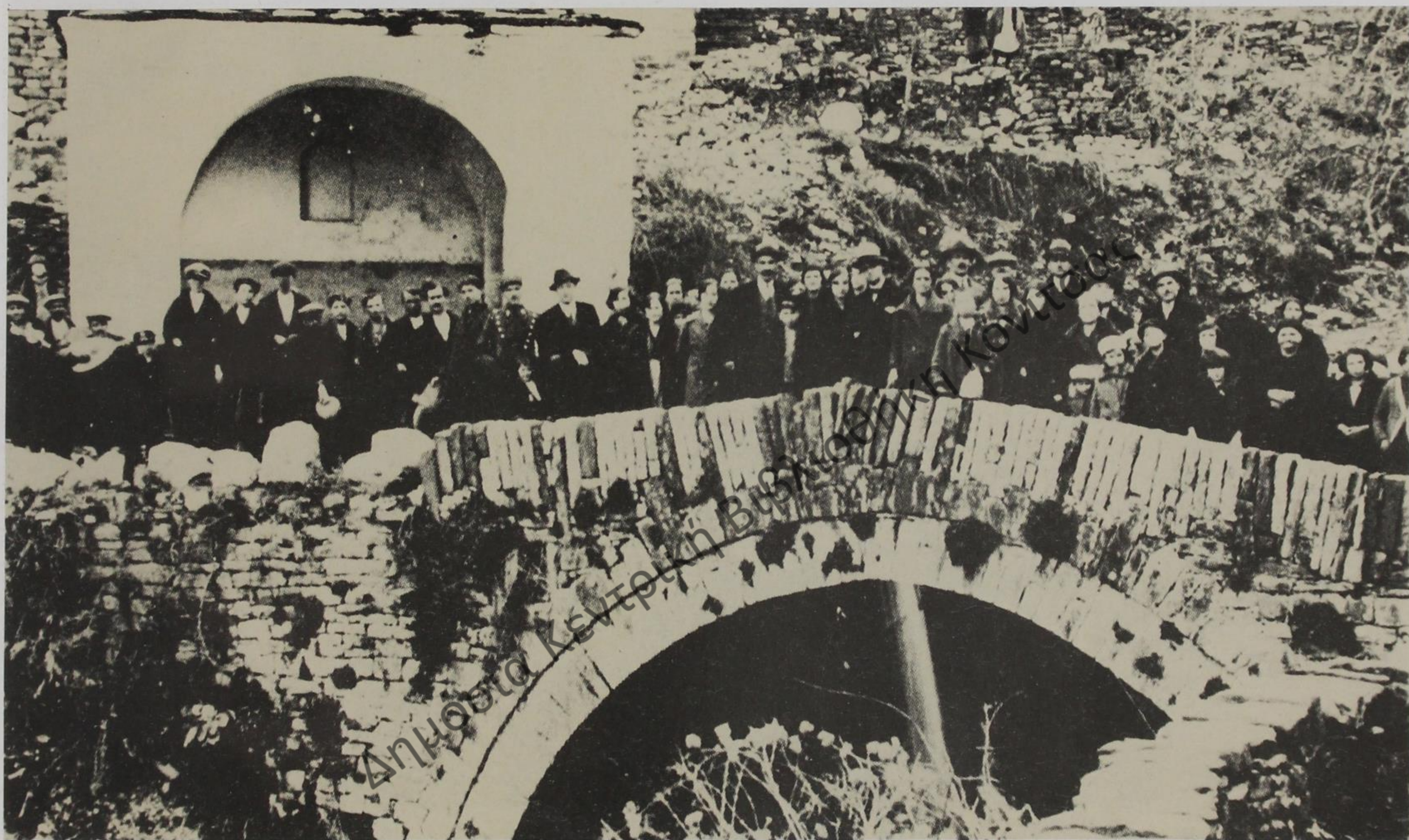

- 43.44. ...γιοφύρι πέτρινο τηράς να κρέμεται 'ς το ρέμα
κι 'ακόμη και τώρα τα βιολιά από την στοιχειωμάδα
όταν περάσουν παίζοντας, τρέμ' όλη η καμάρα...
Γι' αυτό και τα όργανα, στις ηπειρώτικες γαμήλιες πομπές, όταν
περνούσαν ένα γεφύρι, σταματούσαν να παίζουν. Το διάβαιναν όλοι
σιωπηλοί, χωρίς γέλια, τραγούδια, και μουσικές.
Βλέπουμε λοιπόν ηπειρώτικο «ψίκι», με μπροστά τα όργανα, να
προχωράει για την εκκλησία, κάπου στο Ζαγόρι (φωτογρ. Σπ.
Μελετζή).
Κι όταν το «ψίκι» φτάνει στο γεφύρι του Οικονόμου, η πομπή
σοβαρεύει για λίγα λεπτά' μέχρι να περάσουν στην απέναντι όχθη.
Η σκηνή είναι από το γάμο του Ευρυπίδη Γιαννακού, που έγινε
στο Τσεπέλοβο του Ζαγοριού, το 1933.



45. 46. Με το γεφύρι της Κόνιτσας, οι τεχνίτες της Πυρσόγιαννης ήσαν ανέκαθεν δεμένοι στενά. Ο Ζιώγας Φρόντζος που το έχτισε το 1871 ήταν βέβαια Πυρσογιαννίτης, αλλά και οι άλλοι μαστόροι που κατά καιρούς χρειάστηκε να το φροντίσουν κατάγονταν από το ίδιο χωριό. Εδώ, στη μία φωτογραφία, το γεφύρι της Κόνιτσας ενώ επισκευάζεται το 1913. Ήταν η χρονιά που ο Τζαβήτ Πασάς οπισθοχωρώντας, θέλησε να το ανατινάξει και το κανιοβόλησε. Ευτυχώς, το μόνο που κατάφερε ήταν να το τραυματίσει ελαφρά. (Φωτογρ. από το αρχείο του Σωτήρη Τουφίδη). Στην άλλη, τη δεύτερη φωτογραφία, Πυρσογιαννίτες μαστόροι, με τα εργαλεία στα χέρια τους, έτοιμοι να αρχίσουν τη δουλειά. Βρισκόμαστε στα 1937 (Από το αρχείο Προοδ. Ένωσης Πυρσόγιαννης/ περ. «Αρμολού»).





47. 48. Βλάχοι στην καταγωγή οι κάτοικοι των περισσότερων χωριών του ανατολικού Ζαγοριού (Βλαχοζάγορα), ασχολήθηκαν κυρίως με την κτηνοτροφία, αλλά και με την υλοτομία εξ αιτίας ακριβώς των εκτεταμένων δασών της περιοχής. Η Βωβούσα, κεφαλοχώρι ονομαστό πάνω στην Πίνδο, με βλάχικο όλο του τον πληθυσμό, σε φωτογραφία που τράβηξε ξένος περιηγητής το 1888. Μπροστά, φαίνεται το μεγάλο γεφύρι στον Αώο να ενώνει τους δύο μαχαλάδες του χωριού. Ποζάρουν πάνω του με καμάρι, αρκετοί ντόπιοι. Καμαρωτοί όμως αντικρύζουν το φακό και οι ξυλοκόποι της διπλανής φωτογραφίας. Και οι τρεις τους βλάχοι, κάπου στο ανατολικό Ζαγόρι, ανάμεσα 1928 με 1931 (Φωτογρ. Έλλησ Παπαδημητρίου).





49. 50. Για τους αγωγιάτες του παλιού καιρού, τους κυρατζήδες που οδηγούσαν τα караβάνια από την Ήπειρο στο μακρινό Βουκουρέστι, στο Βελιγράδι και τη Βουδαπέστη, πρώτος και μεγαλύτερος κίνδυνος στάθηκαν οι οπλισμένοι και αδίστακτοι ληστές. Αμέσως μετά, δεύτερο σοβαρό εμπόδιο στο δρόμο τους, θεωρήθηκαν τα πολλά ποτάμια, που ψηλά, τολμηρά γεφύρια βοηθούσαν να τα διαβούν, όχι όμως πάντα χωρίς απώλειες. Το πέραςμα ενός τέτοιου πετρογεφύρου μαρτυρούσε όλο το θάρρος μα και την τέχνη ενός έμπειρου κυρατζή. Να ένας Ηπειρώτης αγωγιάτης, με το μουλάρι του φορτωμένο, σε δρόμο, μάλλον μονοπάτι, εκείνου του καιρού (φωτογρ. Έλλησ Παπαδημητρίου). Και στο γεφύρι του Μύλου, στο Ζαγόρι, ένα Καραβάνι το βλέπουμε να συνεχίζει το πολυήμερο ταξίδι του. (φωτογρ.;

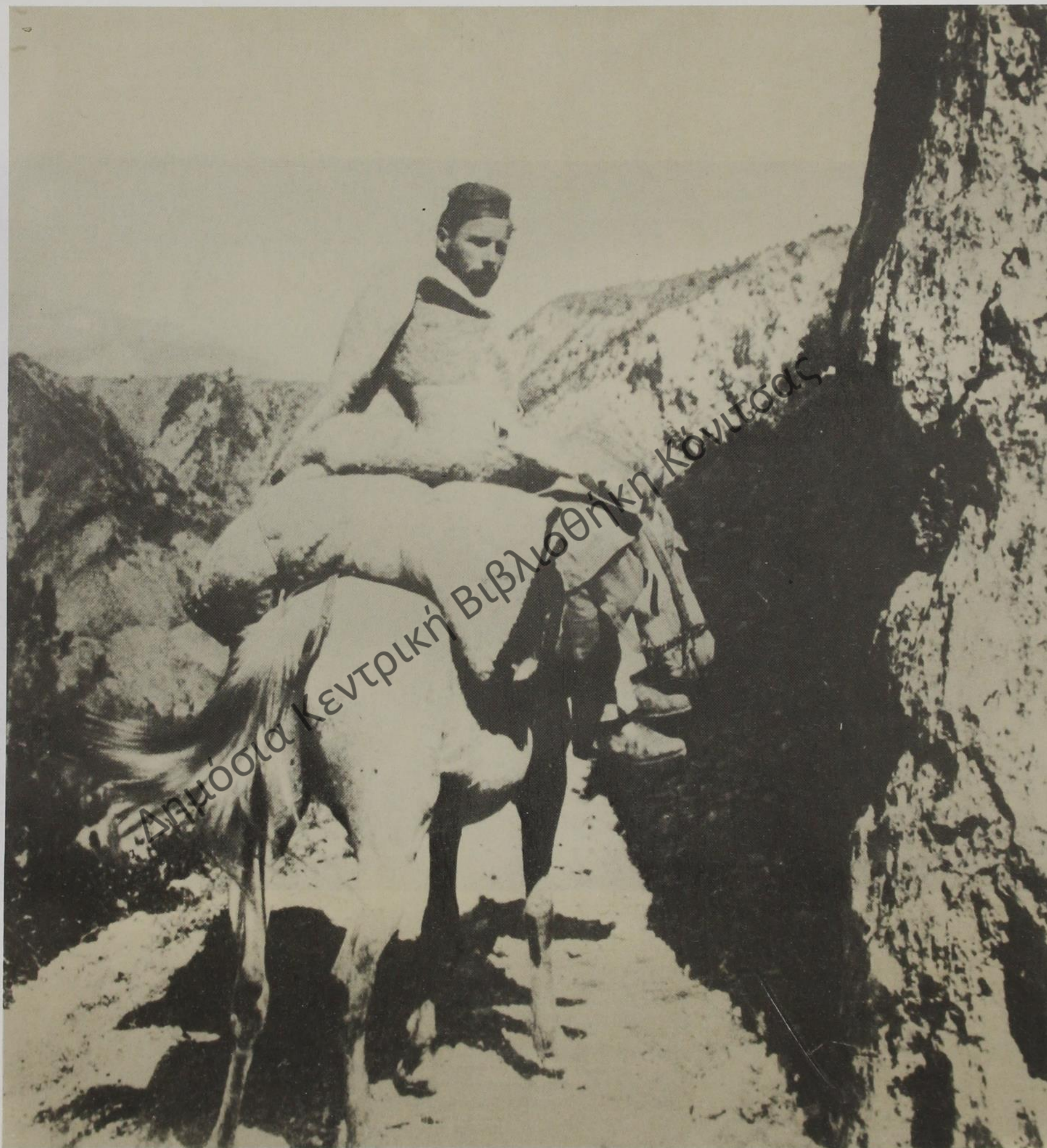





51. 52 Το τόξο, για τον ηπειρώτη μάστορα, στάθηκε μια δύσκολη και επίπονη κατάκτηση, καρπός μακροχρόνιας άσκησης και εμπειρίας. Χρησιμοποιήθηκε σε πολλές κατασκευές, δίνοντας λύση σε τεχνικά, ταυτόχρονα και αισθητικά προβλήματα. Ας δούμε δύο πετυχημένες εφαρμογές του.

Παλιά δημόσια βρύση, τοξωτή, στη Βοστίνα, σήμερα Πωγωνιανή, το 1938 (φωτογρ. Σπ. Μελετζή).

Το μονότοξο γεφύρι του Βοϊδομάτη προπολεμικά. Στα πέτρινα γεφύρια, το τόξο βρήκε την τολμηρότερη έκφρασή του. (Φωτογρ. Καλογερίδη).



53. 54. Όχι σπάνια,
θα λέγαμε τις
περισσότερες φορές,
ένα γεφύρι χώριζε το
κάθε χωριό από τα
χωράφια του
απέναντι «κάμπου».
Το διάβαιναν οι
χωρικοί, τουλάχιστον
δυο φορές την
ημέρα: να πάνε να
δουλέψουν στα
χτήματα το πρωί, να
επιστρέψουν να
ξαποστάσουν στα
σπίτια τους το
σούρουπο. Και την
Κυριακή, την κάθε
σκόλη, πήγαιναν στο
καφενείο, το πιο
κοντινό στη ρεματιά,
και παρατηρούσαν το
έρημο κείνη την
ημέρα γεφύρι.
Πολύτοξο και
επιβλητικό το
πέτρινο γεφύρι του
Σκούμπη, σε έβγαζε
στα πρώτα σπίτια
του Ελμπασάν(ι), απ'
όπου δρομάκια
καλντεριμωτά,
πολύστροφα,
αναλάμβαναν να σε
ανεβάσουν στους
πάνω μαχαλάδες
(φωτογρ. από το
αλβανικό
«Monumentet»).

Κάθε Κυριακή, με
την καλή του
φορεσιά, καθόταν κι
ο Μπάρμπα -Γιάννης
στο καφενείο της
Βύσσιανης, στο
Πωγώνι, έπινε τον
καφέ του, κι
αγνάντευε απέναντι,
ή στα... χρόνια τα
παλιά. Καλοκαίρι του
1938: πώς πέρασαν
τα χρόνια! (φωτογρ.
Σπυρ. Μελετζή).







55. 56. Λένε πως οι ηπειρώτες Κουδαραίοι, οι πετράδες δηλαδή - στη σύνθηματική τους γλώσσα, «κούδα» σήμαινε πέτρα - έχτισαν τον κόσμο ολόκληρο. Θα λέγαμε ακριβέστερα πως τον συμπλήρωσαν, προέκτειναν την όποια ομορφιά του σκληρού ηπειρώτικου τοπίου, απαλύνοντας τη ζωή τους. Τέχνη τους, η πειθαρχημένη επανατοποθέτηση της σκόρπιας πέτρας σε σχήματα πια αρχοντικού, μύλου, εκκλησίας, βρύσης, τολμηρού γεφυριού. Και όλα αυτά - εδώ και το σημαντικότερο - χωρίς κάποια ρήξη με το περιβάλλον.
Με το καλέμι στα χέρια, στη Βοστίνα του 1927, Πυρσογιαννίτες πελεκάνοι «σιάζουν» την πέτρα (από το αρχείο της Προοδ. Ένωσης Πυρσογιαννής / περ. «Αρμολόι»).

Πέτρα στην πέτρα το παλιό γεφύρι του Μίσιου, μέσα στην αγριότητα του Βίκου σμικρύνεται σ' ένα απλό εξάρτημα της φύσης. Κι ο ανθρώπινος ρυθμός του, αφομοιώνεται από την ασυμμετρία του τοπίου. (Φωτογρ. Έλλησ Παπαδημητρίου).



57. 58. Το ηπειρώτικο τόξο γέρασε σαν κατασκευή όμως. Σαν σχήμα εξακολουθεί και σήμερα να ανακουφίζει, τουλάχιστον αισθητικά. Και έγινε η τόλμη έκφραση, να εμπνέει το σεβασμό. Στην Παραμυθιά του 1938. Αγορά. Ο αγώνας του μεροκάματου ο ίδιος, κάθε πρωί. Κάτω από την καμάρα (φωτογρ. Σπ. Μελετιή). Στην Κόνιτσα του 1975. Αποκατάσταση. Το καμπανάκι και πάλι στη θέση του, να προειδοποιεί. Κάτω από την καμάρα (φωτογρ.;).





Δημόσια Κεντρική Βιβλιοθήκη Κόνιτσας

Δημόσια Κεντρική Βιβλιοθήκη Κόνιτσας

Δημόσια Κεντρική Βιβλιοθήκη Κόνιτσας

ΤΟ ΓΕΦΥΡΙ ΤΟΥ ΜΠΙΚΑ ΣΤΟ ΛΥΚΟΣΤΟΜΟ...

Επανερχόμαστε στο περίφημο γεφύρι του Λυκόστομου, που έχτισε καινούργιο το 1861 ο μεγάλος εθνικός ευεργέτης από το Τσεπέλοβο του Ζαγοριού Γεώργιος Μπίκας, για δύο λόγους. Ο ένας είναι γιατί τώρα, έχοντας στη διάθεσή μας πολύ περισσότερα στοιχεία πέρα απ' τη μαρτυρία του Λαμπρίδη, μπορούμε να συμπληρώσουμε τα ελάχιστα που γράψαμε τότε για το γεφύρι, και ο δεύτερος γιατί ακριβώς μέσα απ' αυτά τα στοιχεία φαίνονται καθαρά η βουλμία και οι καταχρήσεις ορισμένων επιτήδειων που με αφορμή τέτοια έργα εύρισκαν πρόσφορη ευκαιρία να κερδοσκοπίσουν ασύστολα -η περίπτωση δεν είναι μοναδική, ίσως όμως η πιο ενδεικτική. Εξακολουθεί παρ' όλα αυτά να μας λείπει κάποια φωτογραφική μαρτυρία για το ίδιο το γεφύρι, που βέβαια θα κάλυπτε το θέμα πλήρως.

Από τα παλιά ακόμη χρόνια, το συγκεκριμένο πέραςμα απ' το Λυκόστομο, αναγκαίο για τους πολλούς εκείνους που κατευθύνονταν βόρεια -προς Αλβανία, Μακεδονία, Βλαχιά- παρουσίαζε πάντα προβλήματα σοβαρά και μεγάλες δυσκολίες. Βασική αιτία, τα εκτεταμένα έλη που σχηματίζονταν ανάμεσα στη λίμνη των Ιωαννίνων και σ' αυτή της Λαψίστας, σήμερα αποξηραμένης. Κανένα έτσι γεφύρι που κατά καιρούς στήθηκε σ' εκείνο το μέρος, πρόχειρο ή περισσότερο επιμελημένο, δεν στέριωσε για μεγάλο διάστημα. Μερικές ραγδαίες βροχές με παρατεταμένη διάρκεια, αρκούσαν για να φουσκώσουν τις λίμνες, να πλημμυρίσουν την περιοχή, και να διακόψουν τη συγκοινωνία στα τόσα караβάνια και κοπάδια που χρησιμοποιούσαν το πέραςμα. Δύο τέτοια γεφύρια, από τα χωρίς αμφιβολία αρκετά που θα εξυπηρέτησαν παλιά την περιοχή, μας είναι σήμερα γνωστά. Εκείνο που έχτισε με χρήματά του το 1550 ο τοπάρχης Ιωαννίνων Λουφτή Πασάς, και το άλλο -ανακατασκευή του προηγούμενου- του Πασσό Μπέν Τζιαλάλ Πασά, κατασκευασμένο έναν αιώνα αργότερα (1643).

Σε πολύ άσχημη λοιπόν κατάσταση -συνηθισμένο άλλωστε φαινόμενο- πρέπει να βρήκε το γεφύρι κι ο Μπίκας, όταν νέος, αρχές του προηγούμενου αιώνα, ξενιτευόταν για την Οδησσό. Ήταν τόσο επικίνδυνο το πέραςμα που, όπως λένε, παραλίγο να του στοιχίσει τότε τη ζωή, να πνιγεί. Ορκίστηκε έτσι, πως αν ποτέ αποχτούσε χρήματα, θα έχτιζε εκεί γεφύρι μεγάλο και γερό, να περνούν με ασφάλεια οι

άνθρωποι και να τον ευγνωμονούν. Την υπόσχεσή του βέβαια αυτή την κράτησε, αλλιώς όμως το θέλησαν -τουλάχιστον ως προς την αντοχή- οι... ελεοφάγοι, όπως τόσο εύστοχα τους αποκαλεί ο Λαμπρίδης. Αλλά ας πάρουμε τα πράγματα με τη σειρά.

Τα πρώτα χρήματα για το χτίσιμο καινούργιου γεφυριού, τα στείλε ο Γεώργιος Μπίκας το 1858. Πρωτομάστορας ανέλαβε ο Δημήτριος Τσόπανος απ' τη Βούρμπιανη, που ξεκίνησε το έργο μάλλον αρχές του επόμενου χρόνου. Κατά τον τελευταίο, «... συνεφώνησα... να κατασκευάσω την ρηθείσαν γέφυραν, συνισταμένην κατά τον προϋπολογισμόν εκ πήχεων οκτώ χιλιάδων επί τιμήματι διακοσίων χιλιάδων γροσίων, κατ' εργολαβίαν, χορηγών εγώ αυτός άμμοι, πέτραν και εργασίαν, η δε άσβεστος και λοιπά ήσαν εις βάρος του ιδρυτού κ. Μπίκα⁴¹...». Ας σημειωθεί εδώ, πως για να ξεκινήσει η κατασκευή, χρειάστηκε να ζητηθεί άδεια από τους απογόνους του Πασσό Μπέν Τζιαζάλ Πασά, κάτι που δείχνει τι δικαιώματα αποχτούσε εκείνος που θα πλήρωνε για να γίνει ένα δημόσιο έργο.

Μέχρι τον Ιούλιο τα πράγματα φαίνεται πως πήγαιναν καλά, οι εργασίες στο γεφύρι προχωρούσαν κανονικά. Αυτόν όμως το μήνα, ο πρώτος των αντιπροσώπων του Μπίκα, συμπατριώτης του απ' το Τσεπέλοβο Αναστάσιος Πράσιнос, προσβληθείς από υψηλό πυρετό, πέθανε. Από τότε άρχισαν και τα προβλήματα, οι προστριβές ανάμεσα στους μαστόρους και τους πληρεξούσιους του Μπίκα, με άμεσο βέβαια αντίκτυπο την καθυστέρηση της κατασκευής. Έτσι το τέλος του χρόνου, παρά τα συμφωνηθέντα, βρήκε το γεφύρι ακόμη ημιτελές και το χειρότερο μια πλημμύρα, συνέπεια ραγδαίων βροχών, γκρέμισε κάποιο τμήμα του.

Το γεφύρι συνεχίστηκε να κατασκευάζεται τον επόμενο χρόνο, το 1860 δηλαδή. Ο πρωτομάστορας, και βέβαια υπεύθυνος για την κατασκευή, Δημήτριος Τσόπανος, γράφει, «... εξηκολούθησα το έργο μετά πλείστου όσου ζήλου και κατεσκευάσα, αντί τεσσάρων, επτά καμάρας προβαίνοντος δε του έργου και ακριβούς επιμετρήσεως γενομένης ευρέθη, ότι η γέφυρα θα συνίστατο, ουχί εξ οκτώ χιλιάδων πήχεων, κατά τον προϋπολογισμόν, αλλ'

59. Γεώργιος Μπίκας. Ο Εθνικός ευεργέτης από το Τσεπέλοβο Ζαγοριού, που το όνομά του συνδέθηκε κυρίως με το χτίσιμο του γεφυριού στο Λυκόστομο.

41. Από επιστολή του εργολάβου Δημήτριου Τσόπανου στην εφημερίδα της Αθήνας «Εθνοφύλαξ» στις 23 Αυγούστου του 1865.



Γ. Α. ΜΙΤΙΒΑΣ.

εκ δώδεκα χιλιάδων πήχεων, επομένως υπήρχε λάθος πλέον των τεσσάρων χιλιάδων πήχεων, ήτοι, εκτός της συμφωνηθείσης, εγένετο περιπλέον εργασία τεσσάρων χιλιάδων πήχεων⁴²...».

Τελικά το γεφύρι του Λυκόστομου, που στοίχισε 477.000 γρόσια, ολοκληρώθηκε το 1861. Το γεγονός μαρτυρούσε και σχετική επιγραφή σε πλάκα, τοποθετημένη η τελευταία σε κοντινό εικονοστάσι.

«ΚΑΤΕΣΚΕΥΑΣΘΗ ΕΚ ΘΕΜΕΛΙΩΝ Η ΓΕΦΥΡΑ ΛΥΚΟΣΤΟΜΟΥ ΕΝ ΕΤΕΙ 1861 ΔΑΠΑΝΗ ΤΟΥ ΕΚ ΤΣΕΠΕΛΟΒΟΥ ΤΟΥ ΖΑΓΟΡΙΟΥ ΑΕΙΜΝΗΣΤΟΥ ΕΥΕΡΓΕΤΟΥ ΓΕΩΡΓΙΟΥ Κ. ΜΠΗΚΑ. ΕΠΙΣΤΑΤΟΥΝΤΟΣ ΤΟΥ ΕΚ ΤΣΕΠΕΛΟΒΟΥ ΑΝ. ΠΡΑΣΙΝΟΥ»

Μεγάλο και επιβλητικό λοιπόν το γεφύρι -φιδωτό το θυμούνται μερικοί- αλλά δυστυχώς όχι πολύ γερό, όπως θα αποδείκνυαν σε λίγο καινούργιες ζημιές. Μάλιστα το πράγμα επισημάνθηκε απ' την αρχή και οι επιστάτες και αντιπρόσωποι του Μπίκα έσπευσαν να τον ενημερώσουν σχετικά. Ο ίδιος ο μεγάλος ευεργέτης δυσαρεστήθηκε φαίνεται από την όλη εξέλιξη της υπόθεσης και δεν θέλησε να ικανοποιήσει τις επιπλέον χρηματικές απαιτήσεις του εργολάβου. Ο τελευταίος σε επιστολή του διαμαρτυρίας που έστειλε στην εφημερίδα της Αθήνας «Εθνοφύλαξ», τέσσερα χρόνια μετά το στήσιμο του γεφυριού, δικαιολογεί τον εαυτό του και κατηγορεί σαν υπεύθυνους της κατάστασης τους αντιπροσώπους του Μπίκα.

«...Οι αντιπρόσωποί του, υπηρετούντες ιδιοτελείς σκοπούς και όπως καλύψωσι τα ίδιας των ελλείψεις και την βραδύτητα, παρέστησαν εις τον φιλογενή κ. Γεώργ. Μπίκαν άλλως τα πράγματα, αποδίδοντες εις εμέ τας ίδιας των ελλείψεις και την βραδύτητα του έργου, μεταχειριζόμενοι ως επιχείρημα και πρόφασιν αγενή, ότι εκρημνίσθησαν δήθεν ολίγοι πήχεις και ότι ο τοίχος εκτίζετο δήθεν άνευ ασβέστου, γεγονός αποδεικνυόμενον όλως ψευδέστατον εκ του ότι ουδέν συμφέρον είχαν να μη μεταχειρίζωμαι άσβεστον ήν εχορήγουν αυτοί οι αντιπρόσωποι· μάλιστα είχαν συμφέρον να μεταχειρίζωμαι περισσότερο άσβεστον· τούτου ένεκα παροργισθείς εναντίον μου ο κ. Μπίκας και δους πίστην εις τας συκοφαντίας αυτάς ανέβαλε να με πληρώση τας υπολειπομένας πέντε χιλιάδας γροσίων εκ της καθαρής συμφωνίας και τας εκατόν χιλιάδας γροσίων δια την περιπλέον εργασίαν και τοι προσκληθείς εις τούτο δια δύο επιστολών μου σταλεισών δια του αρχιερέως και ετέρας τρίτης επιστολής, δια δε της τελευταίας του προς με επιστολής, μοι απέδιδε χολήν αντί μάνα, ενώ δυνάμει δικαιώματος απαιτώ τούτο και ουχί λόγω ελεημοσύνης...⁴²»

Έτσι είχαν λοιπόν τα πράγματα και είναι βέβαια άσκοπο να ψάξεις ποιο μέρος είχε άδικο και ποιο

δίκιο· ίσως έφταιγαν και τα δυο. Δίκαια τους κατηγορεί ο Λαμπρίδης με οξύτητα, «... αλλά το έργον αναλόγως του δαπανηθέντος ποσού και κατά την επιθυμίαν του ευεργέτου δεν εξετελέσθη. Τοίχος εξ αμφοτέρων των πλευρών μετά χωμάτων και πετρών εν τω μέσω συσσωρευθέντων εγερθείς και επί των παναρχαίων εκείνων και κατερειπωμένων θεμελίων στηριχθείς απετέλεσε την περί ου ο λόγος στενήν και πανταχόθεν πάλιν φθειρομένην και καταρρέουσαν ταύτην γέφυραν. Και ημίονοι δύο μετά συνήθους φορτίου αντιπροαγόμενοι επικινδύνως ταύτην πολλαχού διέρχονται. Αλλ' ει και η περί ης ο λόγος γέφυρα τοιαύτη ανωκοδομήθη, ουχ ήττον όμως οι εις το έργον τούτο επιστατούντες εφρόντισαν και ανήγειραν περί το τέλος αυτής άκομψον μεν, ασφαλή δε στήλην, εφ' ης εχάραξαν χρυσοίς γράμμασι προς αοίδιον μνήμην και τα εαυτών ονόματα⁴³...».

Ο πάντα όμως μεγαλόψυχος Γεώργιος Μπίκας, προκειμένου να διορθώσει όσο μπορούσε τα πράγματα καταργώντας δικαιολογημένους φόβους για το μέλλον του γεφυριού, φρόντισε να αφήσει με τη διαθήκη του αξιόλογο ποσό, χρήσιμο για επισκευές που σίγουρα σε λίγα χρόνια θα είχε ανάγκη. Συγκεκριμένα το άρθρο ΙΙ της διαθήκης του, που έγραψε στην Οδησό το Μάιο του 1867, αναφέρει: «... Να καταθέσωσιν οι ενταύθα εκτελεσταί της διαθήκης μου εις την Εθνικήν Τράπεζαν της Ελλάδος αιωνίως τριάκοντα χιλιάδας δραχμών, ίνα χρησιμεύσωσιν οι τόκοι αυτών εις επισκευήν της γεφύρας Λυκοστόμου, μεταξύ Ιωαννίνων και Ζαγορίου, την οποίαν με χρήματά μου έκτισα. Τους τόκους αυτών θέλουσι τους στέλλει οι εκτελεσταί Αθηνών εις επιδιόρθωσιν της γεφύρας, όταν ζητηθώσιν εγγράφως υπό του Προεστώτος Ιωαννίνων και Ζαγορίου και κατ' έγκρισιν του Ελληνικού Προξενείου Ιωαννίνων. Όταν οι τόκοι περισσεύσωσι, να προσθέτωνται εις το κεφάλαιον, το οποίον θέλει μείνει αιωνίως απείρακτον...⁴⁴».

Πόσο δίκιο είχε ο Μπίκας, αλλά κι όλοι που συμμερίζονταν τους φόβους του! Δεν πέρασαν πολλά χρόνια απ' το χτίσιμο και οι περιπέτειες του γεφυριού άρχισαν· καταστροφές και επιδιορθώσεις που του άλλαξαν στο χρόνο πολλές φορές τη μορφή και την όψη. Παραθέτουμε μερικές ανταποκρίσεις από τα Γιάννενα, δημοσιευμένες σε εφημερίδες της εποχής.

28 Σεπτεμβρίου 1879

... σήμερα κατέπεσε μετά την απόσυρσιν των υδάτων η γέφυρα Λυκοστόμου, εις την κατασκευήν της οποίας ο αείμνηστος Μπήκας εδαπάνησεν υπέρογκα ποσά, αλλ' ένεκα των γενομένων καταχρήσεων και του αθλίου σχεδίου της κατασκευής σαθρά και ελεεινή και μη δυναμένη να ανθέξη εις την πρώτην πλημμύραν. Δια της γεφύρας τοιαύτης συγκοινωνούσι τα Ιω-

42. Από την ίδια παραπάνω επιστολή.

43. Ιωάνν. Λαμπρίδου: Περί των εν Ηπειρώ Αγαθοεργημάτων, Μέρος Β', Εν Αθήναις 1880, σελ. 8.

44. Ολόκληρο το κείμενο της διαθήκης δημοσιεύεται στο βιβλίο του Κώστα Λαζαρίδη: Ο Τσεπελοβίτης Εθνικός Ευεργέτης Γεώργιος Μπίκας και το γεφύρι στο Λυκόστομο, Γιάννινα 1981, σελ. 26 -37.



60. Το χάνι στο Λυκόστομο, δίπλα απ' το παλιό γεφύρι.

άννινα μεθ' όλης της Δυτικής, Μέσης και Άνω Ηπείρου και της Δυτικής Μακεδονίας, και ευχής έργον είναι οι εκτελεσταί της διαθήκης του αιμνήστου τούτου ανδρός να λάβωσι μέτρα, ίνα ταχέως και στερεώς κατασκευασθή. Άλλως πολλά δυστυχήματα θέλουσι συμβή έως ου ευρεθή ο νέος αυτής κτίτωρ...

12 Οκτωβρίου 1879

... Ήν καταπεσούσαν γέφυραν του Λυκοστόμου επισκευάζει ήδη ο της Ελλάδος ενταύθα γενικός Πρόξενος κ. Α. Λούτος εκ συνεννοήσεως μετά των εν Αθήναις εκτελεστών της διαθήκης του αιμνήστου Γ. Μπίκα αντί δαπάνης 2.500-3.000 γροσίων ή 750 δραχμών. Η επισκευή αυτή γίνεται δια ξύλων τεθειμένων ένθεν και ένθεν και ούτω καθίσταται ήδη εν μέρει ξύλινος. Ίνα όμως προληφθή νέα αλλαχού πτώσις αυτής, είναι επάναγκες να γίνη τοίχος, όπως μη ευκόλως κλονίζη αυτήν το ορμητικόν ρεύμα το ρέον εκ της λίμνης των Ιωαννίνων προς την λίμνην Λαψίστης και Πετσάλη. Αλλά προς τούτο απαιτείται τουλάχιστον δαπάνη 10 χιλιάδων δραχμών, ίνα επί δεκαετίαν εξασφαλισθή η ύπαρξις της...

10 Ιανουαρίου 1881

... Έχομεν ραγδαίας βροχάς και αι οδοί και της πόλεως και έξω κατέστησαν αδιάβατοι και φόβος υπάρχει μη πάθη η γέφυρα του Λυκοστόμου και τότε αλλίμονον εις τον κόσμον. Επειδή δε ο λόγος περί Λυκοστόμου σημειούμεν, ότι οι εν Αθήναις αξιότιμοι επίτροποι του σαιδίου Μπήκα από του Νοεμβρίου έπεμ-

ψαν ενταύθα δρχ. 8.000, ίνα επισκευασθή η γέφυρα αυτή, το μέγα τούτο ευεργέτημα της Ηπείρου. Αλλά εξωδεύθησαν και εξοδεύονται εις μάτην, διότι και οι εις ους αποστέλλονται και οι επιφορτισμένοι της γεφύρας δια παν άλλο εισίν αρμόδιοι ή δια τοιούτον έργον. Και άλλοτε εγράψαμεν, ότι δέον να ληφθή πρόνοια και νυν επαναλαμβάνομεν τούτο. Θέλομεν δε επανέλθει προσεχώς εν εκτάσει περί τούτου, ίνα και οι εν Αθήναις πεισθώσιν, ότι οι άνθρωποι, οίς χρώνται προς τούτο, αναρμόδιοι εισίν...

28 Μαρτίου 1881

... οι εν Αθήναις εκτελεσταί της διαθήκης του αιμνήστου Γ. Μπήκα, έπεμψαν ενταύθα 8.000 δρχ. προς επισκευήν της υπ' αυτού οικοδομηθείσης γεφύρας του Λυκοστόμου, ήτις εβλάβη καιρίως εκ των πλημμυρών δια το άθλιον της κατασκευής του. Εκ του ποσού τούτου εδαπανήθησαν προς επισκευήν μόνον 10 οθωμανικά λίραι ή περί τας 270 δραχμάς, ει και το ποσόν υπερβολικόν δια την γενομένην επισκευήν. Ήδη, αν και ευρισκώμεθα εν πλήρει ανοίξει, ουδεμία φροντίς ελήφθη και τα χρήματα τοκίζουσι κι ανατοκίζουσι οι εις ους εστάλησαν τοκογλύφοι. Δέον οι εκτελεσταί να μεριμνήσωσι περί της γεφύρας ταύτης, να αναθέσωσι την επισκευήν αυτής εις άνδρας τιμίους και ειδότας τι να πράξωσι και να χρεώσωσι κατά το 11ον άρθρον της διαθήκης του αιμνήστου Μπήκα τους έχοντας τα χρήματα και τοκίζοντας ταύτα. Διότι πολλούς θέλουσι σωφρονίσει...

Αυτά και άλλα πολλά εξακολούθησαν κατά τα επόμενα χρόνια. Βλέπετε καινούργια ήθη έκαναν πια την εμφάνισή τους και η κοινωνική συμπεριφορά άρχισε να αλλάζει ριζικά. Πάντως το γεφύρι του **Λυκόστομου**, αντιμετωπίζοντας στην περίπτωση του όχι μονάχα την αγριότητα της φύσης μα και τον χαρακτήρα του καινούργιου ανθρώπου, κατάφερε να επιβιώσει μέχρι το δικό μας αιώνα και να εξυπηρετήσει, έστω μετ' εμποδίων, τις ολοένα αυξανόμενες συγκοινωνιακές ανάγκες του τόπου. Έσβησε από φυσικό θάνατο -βαθμιαία οι πέτρες του, η λάσπη κι ο ασβέστης «ξαναιπέστρεψαν» στη γη-τα τελευταία χρόνια. Θα τελειώσουμε μαζί του δίνοντας μια εικόνα του -αλλά και του περιβάλλοντος χώρου- με τη βοήθεια του Κώστα Λαζαρίδη, που μικρός μαθητής πηγαίνοντας στα Γιάννενα, το πέρασε πολλές φορές⁴⁵.

«... Θυμάμαι το στενό φιδωτό γιοφύρι, που κάτω απ' αυτό, από μερικές καμάρες του περνούσαν οι «μάνες» του νερού, που έρχονταν από τη λίμνη. Θυμάμαι τις ψαροκαλύβες των ψαράδων, τριγυρισμένες από το νερό του βάλτου, που πολλές φορές η στάθμη του ήταν πολύ ψηλή και κόντευε να φτάσει κατά τους χειμωνιάτικους μήνες ως τα χείλια του γιοφυριού. Θυμάμαι τις «τσιμές», που αγόραζαν από τους ψαράδες οι πεζοί διαβάτες ή καβάλα στα ζώα τους, όταν περνούσαν το γιοφύρι. Ακόμα θυμάμαι πως στην είσοδο του γιοφυριού, καθώς έρχονταν οι άνθρωποι από το Ζαγόρι, Κόνιτσα, Πωγώνι, Β. Ηπειρο, ήταν ένα εικόνισμα τετράγωνο, πάνω στο οποίο ήταν εντοιχισμένη μια άσπρη πλάκα, που πάνω σ' αυτή ήταν σκαλισμένα γράμματα. Τα γράμματα αυτά έδειχναν τη χρονολογία, που είχε γίνει εκείνο το παλιό γιοφύρι, καθώς και το όνομα του καλού ευεργέτη, που είχε διαθέσει τα χρήματα για να γίνει αυτό τότε στα παλιότερα χρόνια...»

Εικ. 60.

Παράπλευρά του ήταν το ιστορικό χάνι του Λυκόστομου, σπουδαίος σταθμός για διανυκτέρευση επιβατών και για στάθμευση στρατιωτικών τμημάτων και εμπορικών караβανιών. Στο χάνι του Λυκόστομου κατέλυαν το βράδυ όσοι επίσημοι επρόκειτο να 'ρθουν εκείνη την εποχή στην πρωτεύουσα της Ηπείρου για να τους γίνει την άλλη μέρα επίσημη υποδοχή στα Γιάννενα, γιατί τότε οι επίσημοι έρχονταν από τους Αγίους Σαράντα οι πιο πολλοί. Σήμερα και το χάνι αυτό κείτεται ένας άμορφος σωρός από ερείπια, γιατί στον καιρό της κατοχής έγινε αυτό παρανάλωμα της μανίας των κατακτητών...

«... Πριν και λίγες μέρες ο παραγερασμένος πλάτανος στο Λυκόστομο βρήκε το τέλος του. Κάποιοι έβαλαν φωτιά στην κουφάλα του και σε λίγο βρέθηκε ξαπλωμένος στο δρόμο. Αν μπορούσε να μας πει την ιστορία του ο υπεραιωνόβιος αυτός πλάτανος, θα μαθαίναμαν απ' αυτόν αρκετά στοιχεία, που έχουν σχέση με την ιστορία της Ηπείρου γενικά, αλλά και των Γιαννίνων ειδικότερα. Κάθισαν στον

ίσκιο του μυριάδες διαβάτες με σκοπό να δροσιστούν απ' το νερό του πηγαδιού, που βρίσκεται στη ρίζα του. Έγινε αυτός εδώ και εκατοντάδες χρόνια μάρτυρας διάφορων και βασανιστικών και βίαιων σκηνών, αλλά και διασκεδάσεων κατά τα χρόνια της Τουρκοκρατίας.. Ποια εξέλιξη θα πάρει η περιοχή με το χτίσιμο διάφορων σπιτιών εκεί και ύστερα από την αποξήρανση της λίμνης της Λαψίστας κανένας δεν μπορεί να προβλέψει... Εξυπακούεται πως δεν ήταν δυνατό να παραμένει το γιοφύρι πάντοτε το ίδιο, όπως ήταν εδώ και εκατό χρόνια. Καινούρια χρόνια, καινούριοι άνθρωποι, καινούριες ανάγκες, καινούρια έργα...».

45. Κώστα Λαζαρίδη: Το γεφύρι του Λυκόστομου, «Ηπειρ. Αγών», 15, 17, 18/8/1957, και του ίδιου: Ο Ευεργέτης από το Τσεπέλοβο Γ. Μπίκας και το γεφύρι στο Λυκόστομο, «Ηπειρ. Αγών», 29... /1/1972.

Δημόσια Κεντρική Βιβλιοθήκη Κόνιτσας

ΓΕΦΥΡΙΑ ΤΗΣ «ΕΠΑΝΩ» ΗΠΕΙΡΟΥ (ΑΛΒΑΝΙΑΣ)...

Επί τουρκοκρατίας, όταν τη Βαλκανική δεν τη χώριζαν σύνορα, η διακίνηση ανθρώπων - φυσικά και αγαθών - ήταν ελεύθερη ανάμεσα στα κατεχόμενα «κράτη». Οι πλανόδιοι τεχνίτες μπορούσαν να εξασκούν τότε το επάγγελμά τους αρκετά μακριά από την πατρίδα τους, αρκεί να εξασφάλιζαν το μεροκάματο, κάποτε ίσως κι ένα μεγαλύτερο κέρδος. Ιδιαίτερα οι ηπειρώτες και δυτικομακεδόνες Κουδαραίοι, με τις μικρές τους επαγγελματικές ομάδες, έφτασαν σχεδόν μέχρι τα άκρα της βαλκανικής, βρίσκοντας απασχόληση σε κάθε είδους οικοδομική δραστηριότητα.

Στην Αλβανία, ταξίδεψαν κυρίως κομπανίες από τα χωριά της Κόνιτσας - την Πυρσόγιαννη, τη Βούρμπιανη, τη Στράτσιανη, τον Ίσβορο, αλλά και χωριά σήμερα μέσα στην αλβανική επικράτεια. Στην περιοχή της Δρόπολης, του Πωγωνίου, της Πρεμετής, αλλά και πιο πάνω, στις Κορυτσάς, του Τεπελενιού, του Ελμπασάν, ακόμη και στα ίδια τα Τίρανα, μπορεί κανείς να συναντήσει έργα - βρύσες, υδραγωγεία, μύλους, δημόσια λουτρά, καλντεριμωτούς δρόμους, γεφύρια - καμωμένα από χέρια ηπειρωτών μαστόρων. Όταν ο Αλή Πασάς κυρίαρχουσε σε τούτα τα μέρη, ένας μεγάλος αριθμός στρατιωτικών και δημόσιων κατασκευών εκτελέστηκε, δίνοντας δουλειά σε πάρα πολύ κόσμο.

Τα παλιά πέτρινα γεφύρια, τα χτισμένα στο σημερινό αλβανικό χώρο, εξ αιτίας ακριβώς του ανώμαλου εδάφους του και των πολλών ποταμών και χειμάρρων που τον διαρρέουν, υπολογίζονται πως ξεπερνούν κατά πολύ τα εκατό. Πολύτοξα μερικά, τα πιο πολλά μονότοξα, γεφυρώνουν κυρίως ποτάμια της νότιας Αλβανίας και θεωρούνται έργα του Αλή Πασά - αυτός τα χρηματοδότησε. Ένας Αλβανός μηχανικός, έχει γράψει σχετικά⁴⁶: «... Όπως συνάγεται από πλήθος ιστορικές πηγές, μα κι από αντικείμενα που σώθηκαν ως τις μέρες μας, κατά την περίοδο της ηγεμονίας του Αλή Πασά, κατασκευάστηκαν πάρα πολλά έργα στη χώρα μας, μεταξύ των οποίων ξεχωρίζουν φρούρια σαν εκείνα στο Τεπελένι, Λιμπόχοβο, Αγία Τριάδα. Ιδιαίτερη προσοχή όμως δόθηκε και σε δημόσια έργα, όπως δρόμοι, γεφύρια, υδραγωγεία κ.λπ. Αξίζει να αναφερθεί το υδραγωγείο στο φρούριο του Αργυρόκαστρου μήκους 12 χιλιομέτρων, καθώς και εκείνο του φρουρίου στο Τεπελένι.

»Από διάφορες πηγές μαθαίνουμε επίσης, ότι τον καιρό εκείνο, φτιάχτηκαν και ξαναφτιάχτηκαν πολλά γεφύρια, χωρίς να ξέρουμε ποια ακριβώς. Κατά τη διάρκεια εξερευνήσεων στις περιοχές Ζαγοριάς και Πωγωνίου, συναντήσαμε πάμπολλες τέτοιες κατασκευές, με πέτρινα τόξα, σε καλή λειτουργική κατάσταση. Δεχόμαστε ότι χτίστηκαν επί Αλή Πασά, διότι: πρώτον, μοιάζουν τόσο στην κατασκευή όσο και στην τεχνική - δεύτερον, οι περιοχές αυτές αποτελούσαν μέρος της επαρχίας όπου βασίλευε ο Αλή Πασάς και όπου είχε δείξει μεγάλη οικοδομική δραστηριότητα - τρίτον, διότι υπάρχουν πολλές προφορικές παραδόσεις που αποδίδουν το χτίσιμο αυτών των γεφυριών στον Αλή Πασά...»

Τα παραπάνω υποστηρίζει, και έχει γράψει, ο Valter Shtylla, αλβανός ερευνητής, που έχει κάνει αρκετές εργασίες πάνω στα λαϊκά γεφύρια της πατρίδας του. Με διαδοχικές αποστολές τα μελέτησε σε βάθος και δημοσίευσε τα αποτελέσματα των ερευνών του στο επίσημο αρχιτεκτονικό περιοδικό τους το «Monumentet». Ενδιαφέρον παρουσιάζει το γεγονός, ότι συχνά, μαζί με τα γεφύρια, έγινε προσπάθεια να εντοπιστούν και παλιά μονοπάτια, οι δρόμοι που χρησιμοποιούσαν τα караβάνια, συμπεραίνοντας έτσι για την τότε εμπορική κίνηση, τις οικονομικές γενικότερα δομές του τόπου.⁴⁷

Ο Valter Shtylla γεννήθηκε στα Τίρανα το 1942. Το 1970 απεφοίτησε από το εκεί πανεπιστήμιο «Enver Hoxha», σχολή μηχανικών, και σήμερα εργάζεται στο Institutit i Monumenteve te Kultures της ίδιας πόλης. Επικεφαλής της διεύθυνσης αρχαίων και μεσαιωνικών αρχιτεκτονικών μνημείων, οι δραστηριότητές του καλύπτουν την έρευνα, μελέτη, αναστύλωση και ανάδειξη παλιών κτισμάτων και κατασκευών, όπως τα γεφύρια, οι δρόμοι, τα υδραγωγεία, τα δημόσια λουτρά και άλλα. Επάνω σ' αυτά λοιπόν τα θέματα έχει γράψει και δημοσιεύσει

46. Valter Shtylla: Ndërtimtë Inxhimierike të tillimit të Shekullit XIXtë në disa Krahina të çfaqërisë së Jugut, στο «Monumentet», 1/1981, σελ. 69.

47. Ύστερα από αίτημά μας, πολύ ευγενικά οι Αλβανοί (Institutit i Monumenteve te Kultures, Tiranë Shqipëri) μας έστειλαν μερικούς τόμους του ετήσιου αρχιτεκτονικού περιοδικού τους MONUMENTET, όπου περιέχονταν εργασίες και του Valter Shtylla σχετικές με τα γεφύρια της Αλβανίας. Ο ίδιος ο αλβανός ερευνητής, σε επιστολή του, μας εξήγησε αρκετά από την καριέρα του και τις εργασίες του πάνω σ' αυτά τα λαϊκά χτίσματα. Τους ευχαριστούμε όλους.

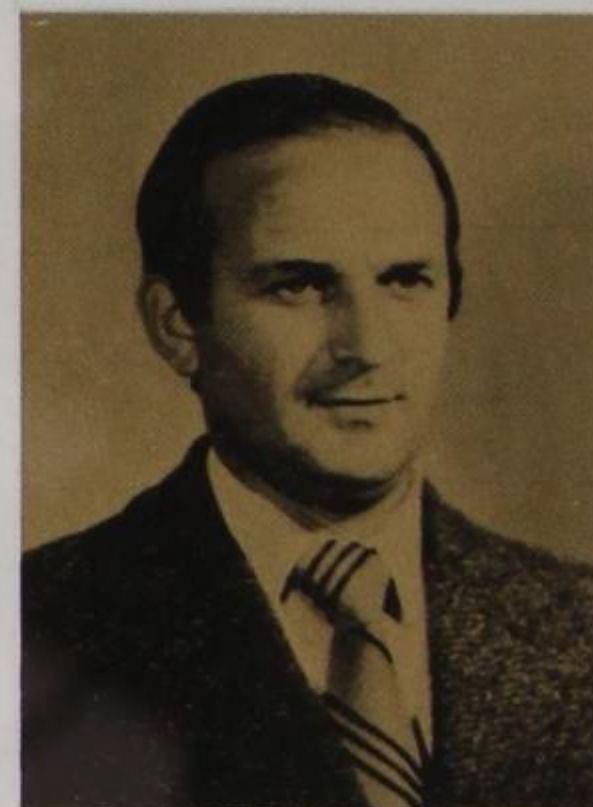

61. Valter Shtylla. Αλβανός ερευνητής, με αρκετές εργασίες πάνω στα λαϊκά γεφύρια της πατρίδας του.

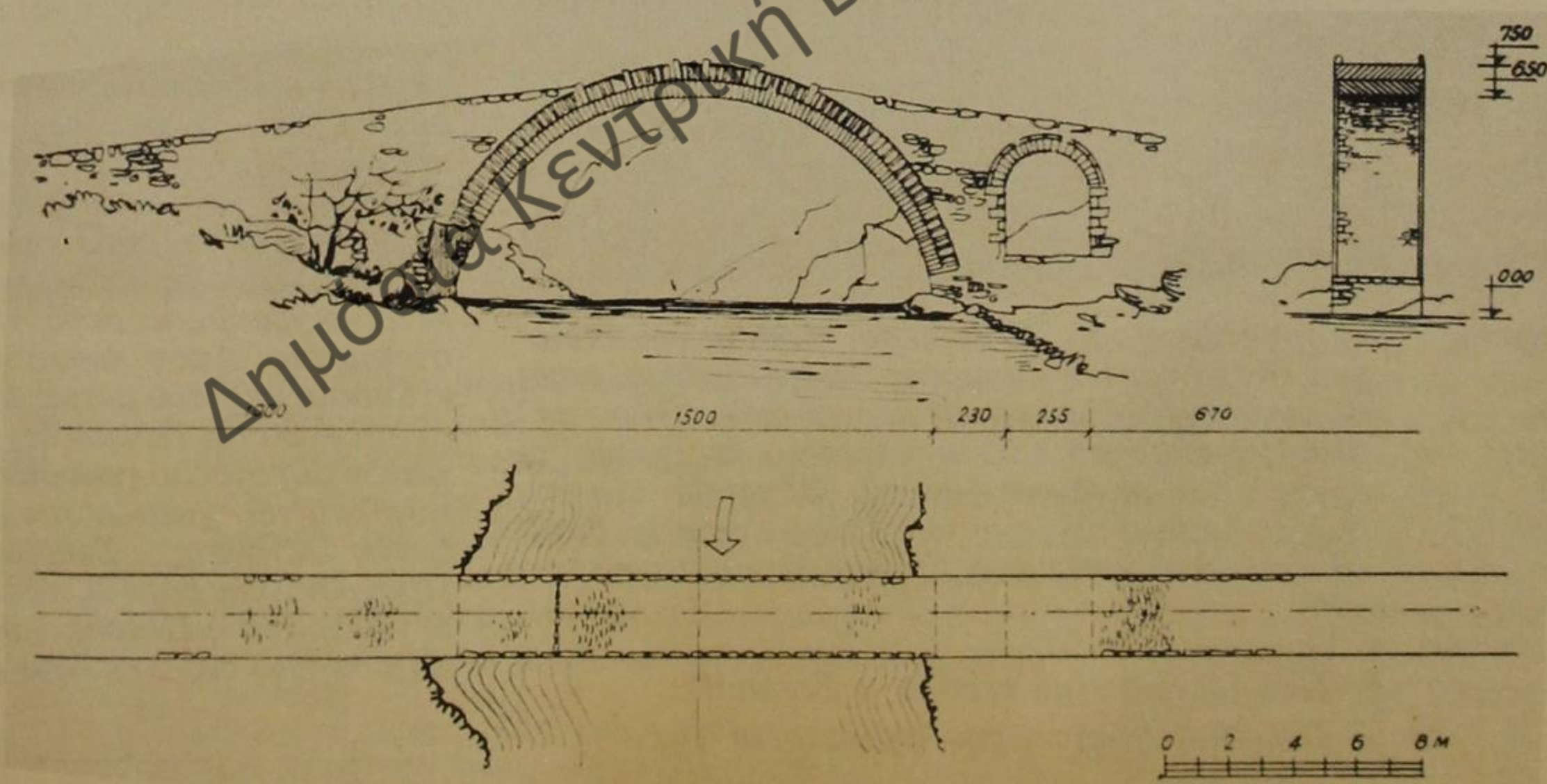

62. Ura e Katiut - Το γεφύρι του Κατή. Δείγμα της εργασίας του V. Shtylla. Σε καρτέλλες υπάρχουν φωτογραφίες των γεφυριών και ακριβείς αποτυπώσεις τους.

αρκετές εργασίες, ιδιαίτερα για τα παλιά λαϊκά γεφύρια της χώρας του που τα γνώρισε όλα από κοντά στη διάρκεια ειδικών ερευνητικών αποστολών.

Παρακάτω αναδημοσιεύουμε αποσπάσματα από εργασίες του σχετικές με τα γεφύρια της νότιας Αλβανίας, δημοσιευμένες φυσικά στο «Monumentet». Το πρώτο μέρος καλύπτει την περιοχή της Πρεμετής, τα γεφύρια δηλαδή του Αώου και των

περιοχή του Malëshonë (Μαλέσσιοβου), που βρίσκεται αριστερά ως προς τη ροή του, από άλλες, όπως της Shqerisë (Σκερίας) και Dëshnicës (Ντεσνίτζας) που απλώνονται στη δεξιά όχθη. Έχουμε εδώ να κάνουμε με τόπους που ήταν πυκνοκατοικημένοι και αρκετά ανεπτυγμένοι κατά τις διάφορες ιστορικές περιόδους. Για να εξασφαλιστεί έτσι η ομαλή ανάπτυξη των κοινωνικών και οικονομικών σχέσεων ανάμεσα στις επιμέρους περιοχές και τα χωριά της περιφέρειας Πρεμετής, ήταν απαραίτητη η συγκρότηση ενός δικτύου επικοινωνιών που να περιλαμβάνει δρόμους και πολλά γεφύρια.

Από τα παλιά τα χρόνια, η κοιλάδα του Αώου διασχίζεται από ένα δρόμο, που προερχόμενος από Κοτσε (Κορυτσά) και Λεσκοβίκι (Λεσκοβίκι), περνάει την Πρεμετή και φτάνει στην Κέλσυγέ (Κλεισούρα)· εκεί, διακλαδίζεται σε δύο τμήματα, για να κατευθυνθεί το ένα στο Βεράτ (Μπεράτι) και το άλλο, προχωρώντας πάντα κατά μήκος του Αώου, να διασχίσει τα στενά της Κλεισούρας και να καταλήξει στο Τεπελένι (Τεπελένι). Ακολουθώντας ακριβώς το δρομολόγιο αυτού του δρόμου, θα αναφέρουμε μερικά γεφύρια που, επάνω από διάφορα σημεία του Αώου και των παραποτάμων του, είχαν σκοπό να συνδέσουν τις περιοχές και τα χωριά αυτής της ζώνης.

Κατά τη γνώμη μας, τα γεφύρια που αποτελούν αντικείμενο αυτού του άρθρου, χτίστηκαν στην περίοδο από 17ο μέχρι 18ο, ακόμη και 19ο αιώνα. Ο παλιός δρόμος της διαδρομής Λεσκοβίκι - Πρεμετής συναντάει τον Αώο, αφού πρώτα αφήσει αριστερά του, πάνω στο Σαραντάπορο, το πέτρινο γεφύρι του Ρεράτιτ (Περατιού) - σήμερα ερειπωμένο - απ' όπου μπορούσε κανείς να κατευθυνθεί προς τα Γιάννενα. Από κει και πέρα ο κύριος δρόμος προχωράει στην Πρεμετή, ακολουθώντας τη δεξιά όχθη του Αώου. Στο χωριό Σαργόνα (Τσαρίσοβο) υπάρχει χείμαρρος με το ίδιο όνομα, όπου, εξακόσια μέτρα πριν την εκβολή του στον Αώο, βρίσκουμε άλλο πέτρινο γεφύρι, κι αυτό σήμερα πάρα πολύ καταστραμμένο. Αφού περάσουμε το Τσαρίσοβο, πεντακόσια περίπου μέτρα από τη σημερινή κρεμαστή γέφυρα της Πρεμετής, βλέπουμε τα ερείπια και τρίτου μονότοξου γεφυριού, χρήσιμου τότε για τη σύνδεση των χωριών του άνω Αώου με κείνα της ζώνης Πετράνης - Σκερίας.

Προχωρώντας βόρεια, κάποτε φτάνουμε στο Πετράνι (Πετράνη ή Πέτρα), χωριό όπου ο παλιός δρόμος, περνώντας τον Αώο με τη βοήθεια μεγάλου

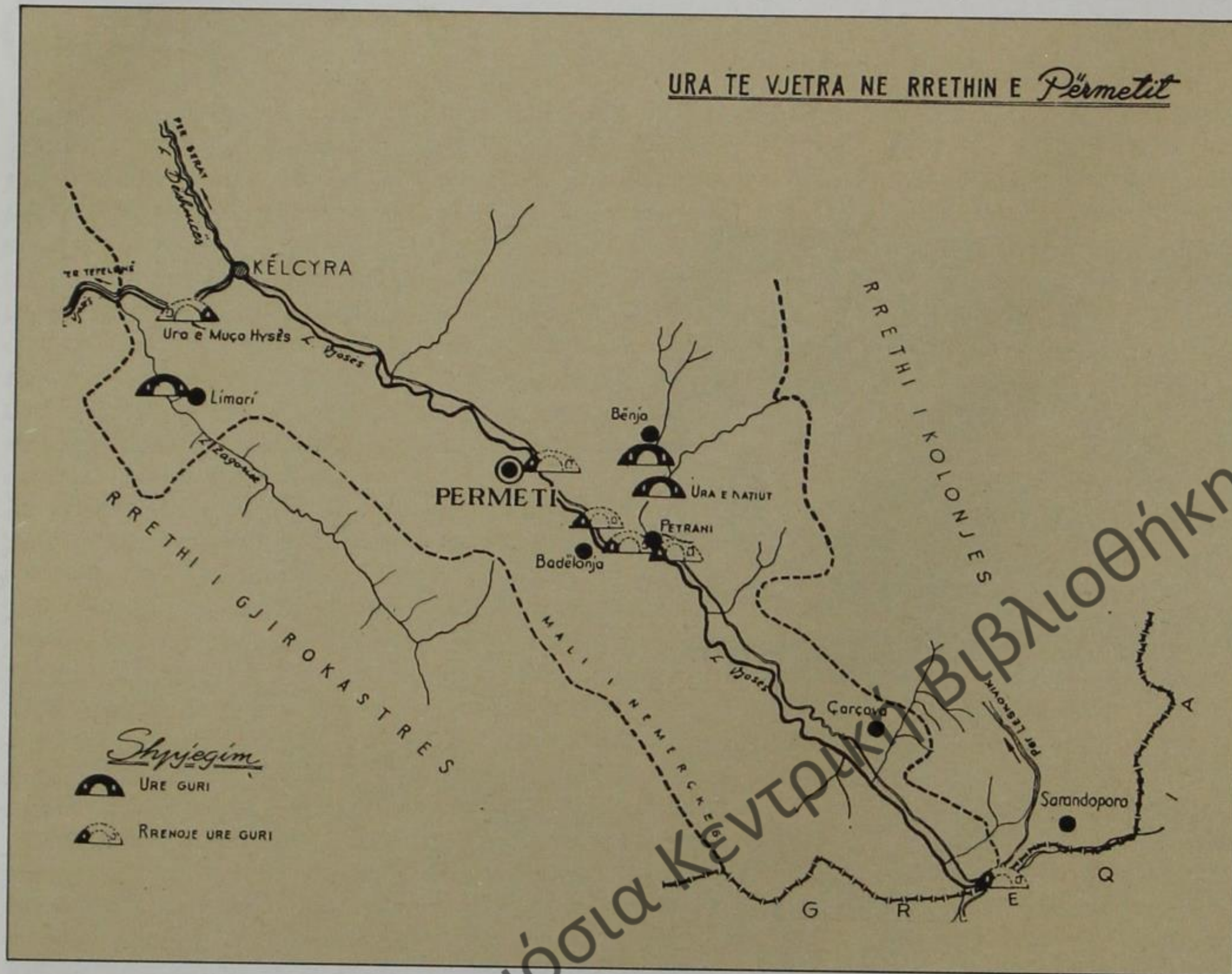

63. Χάρτης της περιοχής Πρεμετής με τα γεφύρια της.

παραποτάμων του. Το δεύτερο, γεφύρια των περιοχών Πωγωνίου και Ζαγοριάς. Το τρίτο, αναφέρεται σ' αυτά του Δρίνου και σε μερικά ακόμη γύρω απ' το Αργυρόκαστρο. Ενώ το τελευταίο, περιγράφει τα αρκετά που συναντάει κανείς φεύγοντας για την παραθαλάσσια περιοχή των Αγίων Σαράντα, βασικά όμως όσα γεφυρώνουν τον Καλεσιώτικο ποταμό⁴⁸

A. Ura të vjetra në rrethin e Përmetit. Παλιά γεφύρια στην περιφέρεια της Πρεμετής

Ο Vjosa (Αώος), ένας από τους μεγαλύτερους ποταμούς της χώρας, διασχίζει την περιφέρεια Përmetit (Πρεμετής) από τα νοτιοανατολικά προς τα βορειοδυτικά. Διατρέχοντας από άκρου εις άκρο σχεδόν όλη την ορεινή ζώνη της Πρεμετής, χωρίζει την

48. Τα αποσπάσματα αυτά, είναι από τις παρακάτω εργασίες του Valter Shtylla, δημοσιευμένες σε τεύχη - τόμους του «Monumentet».
— Disa Ura të Vjetra prej guri në Vendin tonë «Monumentet», 11/1976, σελ. 223-233.
— Disa ura të Vjetra në Shqipërinë e Jugut, «Monumentet», 14/1977, σελ. 101-123.
— Ndërttime Inxhinierike të tillimit të shekullit XIX^{te} në disa krahina të Shqipërisë së Jugut, «Monumentet», 1/1981, σελ. 69-97.

URAT NË RRETHET - *Sarandë e Gjirokastrë*

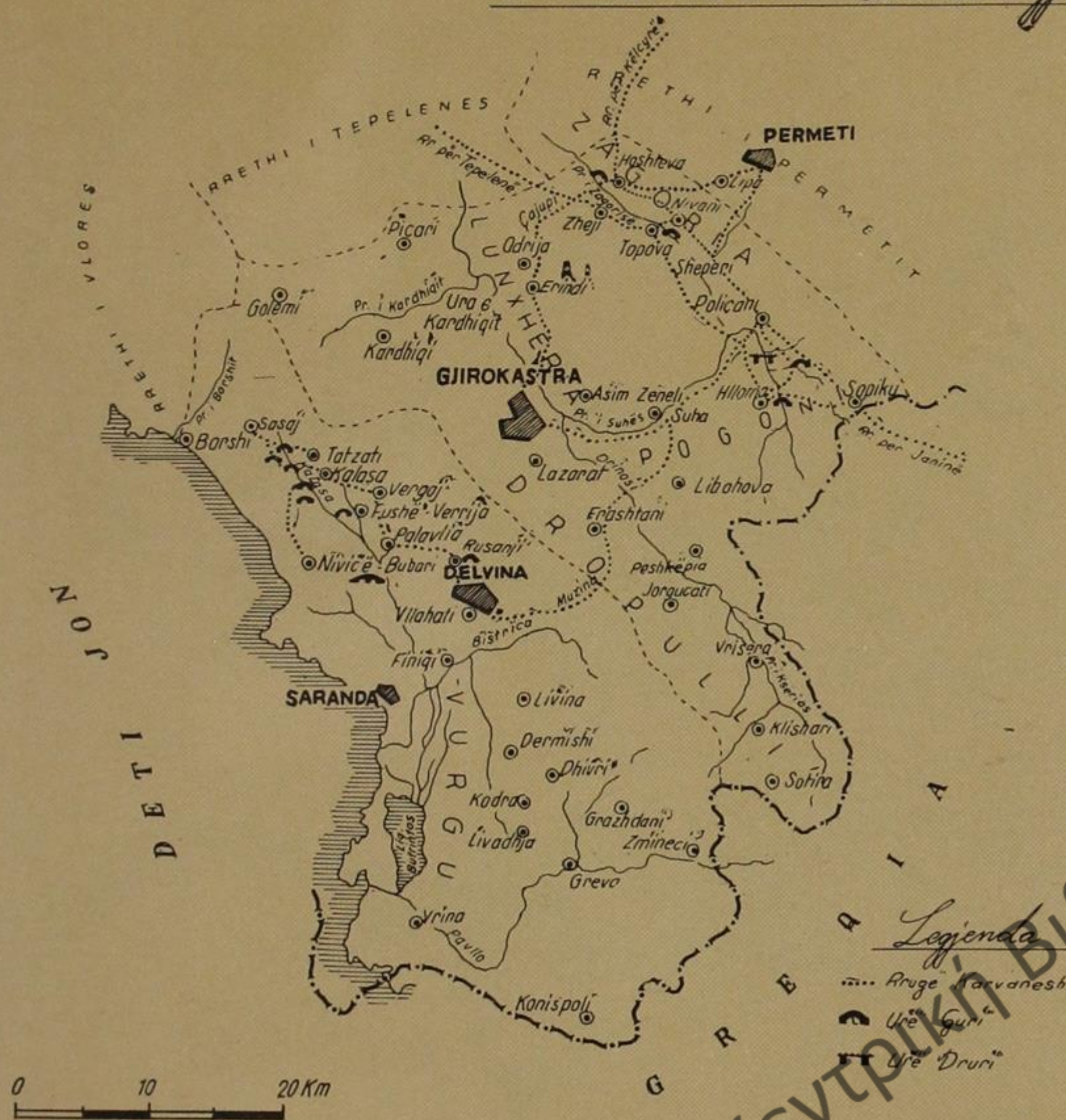

64. Χάρτης περιοχής Αργυρόκαστρου, Δέλβινου και Ρεζόμας, με τα γεφύρια τους.

πέτρινου γεφυριού, συνέχιζε Πρεμετή κατά μήκος πια της αριστερής όχθης. Το γεφύρι της Πέτρας, που αναφέρεται και από τον Rouqueville το 1806, βρισκόταν λίγο πιο πέρα από το σημείο όπου το ποτάμι Langagicë (Λιγγαρίτσα) πέφτει στον Αώο. Τώρα δεν σώζονται παρά μόνο μερικά κομμάτια του κύριου τόξου του, ενώ παλιά φωτογραφία το δείχνει με επτά καμάρες και δυο μικρές βοηθητικές παραθυρίδες.

Ο Λιγγαρίτσας είναι ένας από τους κύριους παραποτάμους του Αώου στην περιφέρεια της Πρεμετής. Λίγα χιλιόμετρα πριν την εκβολή του, στη λουτρόπολη Bëhja (Μπένια), υπάρχει το γεφύρι του Katiut (Κατή) ένα έργο πολύ ενδιαφέρον, καλοδιατηρημένο, που στήθηκε κατά το δεύτερο μισό του 18ου αιώνα. Αλλά και στην είσοδο της Μπένιας, πάνω στον ομώνυμο χείμαρρο, βρίσκεται κι άλλο, μικρό

γεφύρι, μονότοξο, αυτό του 17ου αιώνα.

Μετά την Πέτρα, πιο πάνω, γεφύρωνε τον Αώο, μ' ένα μεγάλο τόξο και δυο μικρότερα δεξιά και αριστερά, το λεγόμενο γεφύρι της **Badëlonja** (Μπαντελιόνης). Σήμερα δεν σώζονται παρά μερικά κομμάτια του. Το ανέφεραν, στις αρχές κιόλας του 19ου αιώνα, ο Rouqueville κι ο Hughes.

Στην είσοδο ακριβώς της Πρεμετής όπου φτάνουμε σε λίγο, υπήρχαν, παλιά, δυο μεγάλα πέτρινα γεφύρια, σήμερα εξαφανισμένα. Στο σημείο που ορθώνεται το σύγχρονο γεφύρι της πόλης, σώζεται τώρα μια μικρή γερασμένη καμάρα στην αριστερή όχθη του ποταμού.

Ακολουθώντας πάντα τη ροή του Αώου κατά μήκος των στενών της Κλεισούρας, τρία χιλιόμετρα μετά απ' αυτήν την πόλη, σώζονται τα ερείπια του γεφυριού του **Muco Hysës**. Τούτο το πέρασμα με τα τρία τόξα, φτιαγμένο στην πρώτη δεκαετία του 17ου αιώνα από τον Muco Hysës - διοικητής του φρουρίου στο Τεπελένι και αρχηγός των εξεγερμένων Αλβανών κατά της Οθωμανικής τυραννίας στα χρόνια 1701 μέχρι 1704 - συνέδεε την Κλεισούρα με την περιοχή του Μαλέσσιου και τη ζώνη του Αργυρόκαστρου.

Τέλος, ανάμεσα στα πιο επιβλητικά γεφύρια της περιφέρειας της Πρεμετής, θα πρέπει να αναφέρουμε και το γεφύρι του **Limari**, πάνω στον ποταμό Zagorise (Ζαγόρι), με τόξο περίπου 20 μέτρα ψηλά από την επιφάνεια του νερού - άλλο ένα, με μικρότερη αυτό καμάρα, υπάρχει μέσα στο χωριό, σε χείμαρρο που φέρει το ίδιο όνομα. Το γεφύρι του **Limari**, σύμφωνα με προφορική παράδοση, έκανε δώρο ο Αλή Πασάς στο Χασάν Δερβίση, έναν από τους έμπιστους άνδρες του, μαζί μάλιστα με το λιθόστρωτο που οδηγεί από το γεφύρι στο χωριό. Ο Αλή Πασάς, ξέρουμε από ιστορικές και προφορικές λαϊκές παραδόσεις, πως συνήθιζε τέτοιου είδους δώρα - εκτάσεις γης, διάφορες κατασκευές - σε όλους όσους του προσέφεραν υπηρεσίες.

Κλείνοντας εδώ, θα λέγαμε συμπερασματικά, πως τον Αώο γεφύρωσαν στο πέρασμα των αιώνων δύο ειδών πέτρινα γεφύρια, κι αυτό ανάλογα με το πλάτος της κοίτης του. Όσον αφορά τον άξονα που βρίσκεται πάνω από την Πετράνη, στη Μπαντελιόνη και στο γεφύρι του **Muco Hysës**, βλέπουμε έναν τύπο γεφυριού με μια μεγάλη καμάρα στο κέντρο και δυο μικρότερες δεξιά κι αριστερά διατεταγμένες συμμετρικά. Ενώ στο γεφύρι της **Πετράνης** ή **Πέτρας** και στην Πρεμετή, έχουμε γεφύρια με μια βασική καμάρα πάνω από τον ποταμό και αρκετές άλλες στη δεξιά και αριστερή όχθη.

B. Ura të vjetra në Pogon e Zagori

Παλιά γεφύρια στο Πωγώνι και τη Ζαγοριά.

Οι περιοχές Πωγωνίου και Ζαγοριάς απλώνονται από νοτιοανατολικά προς τα βορειοδυτικά σε μια

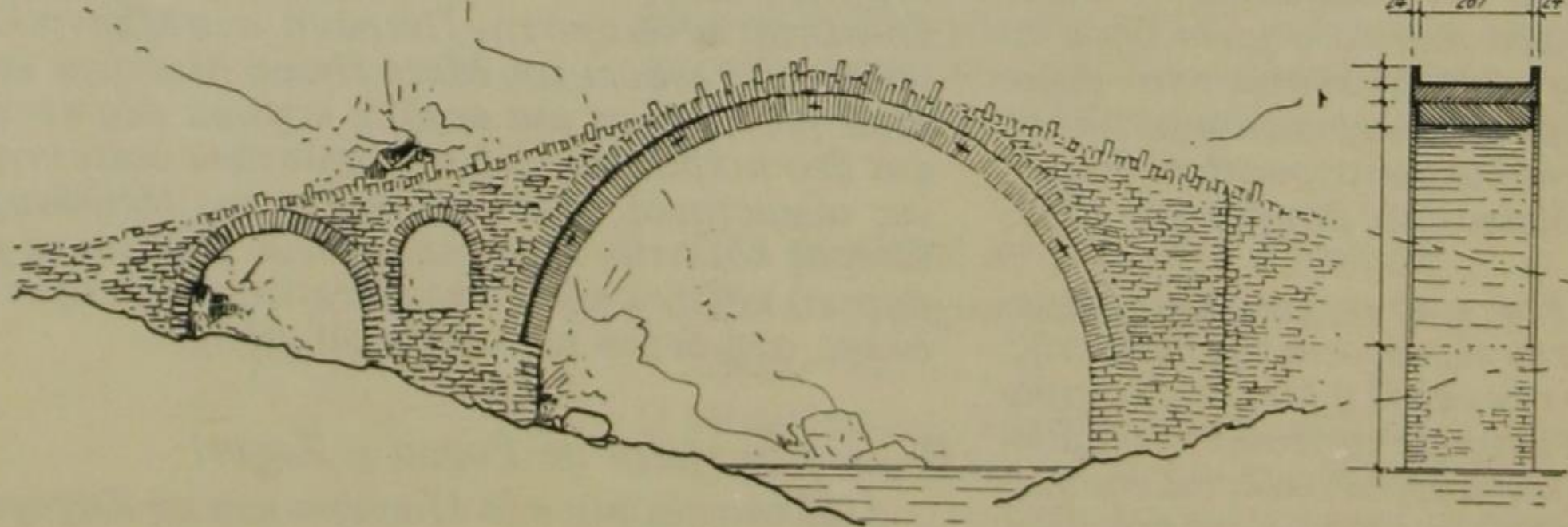
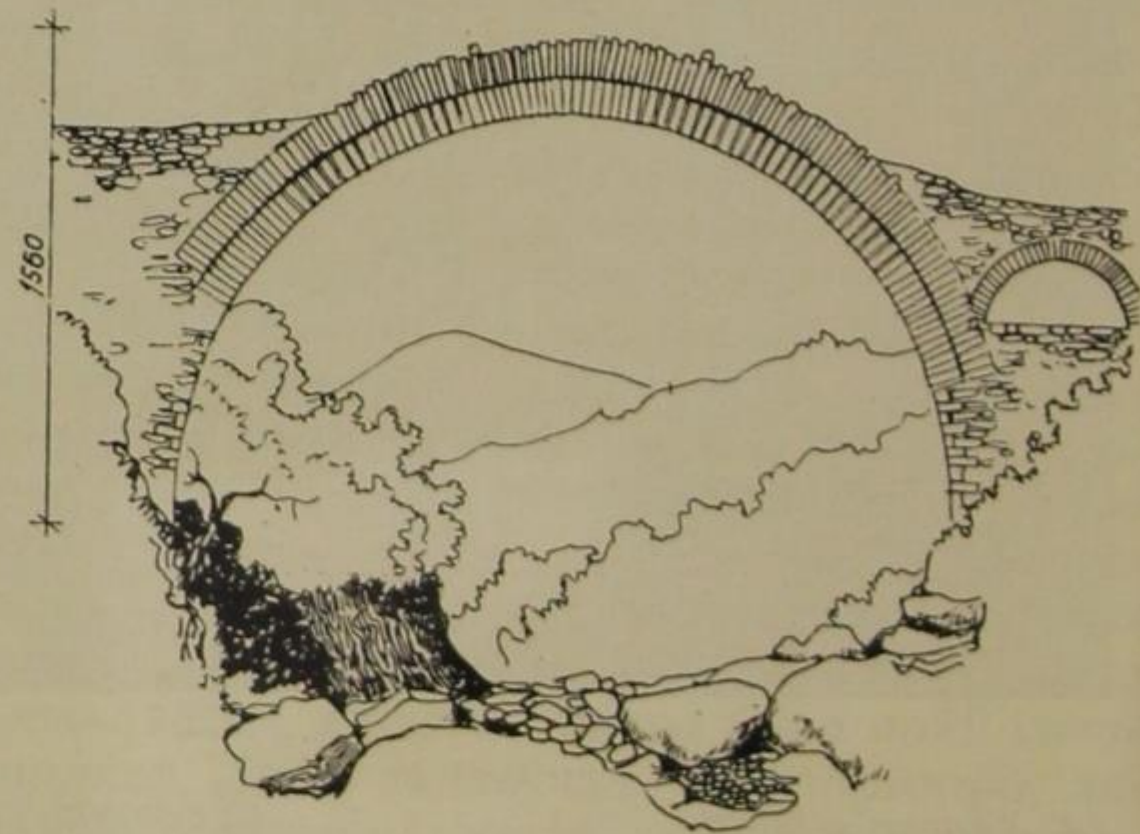
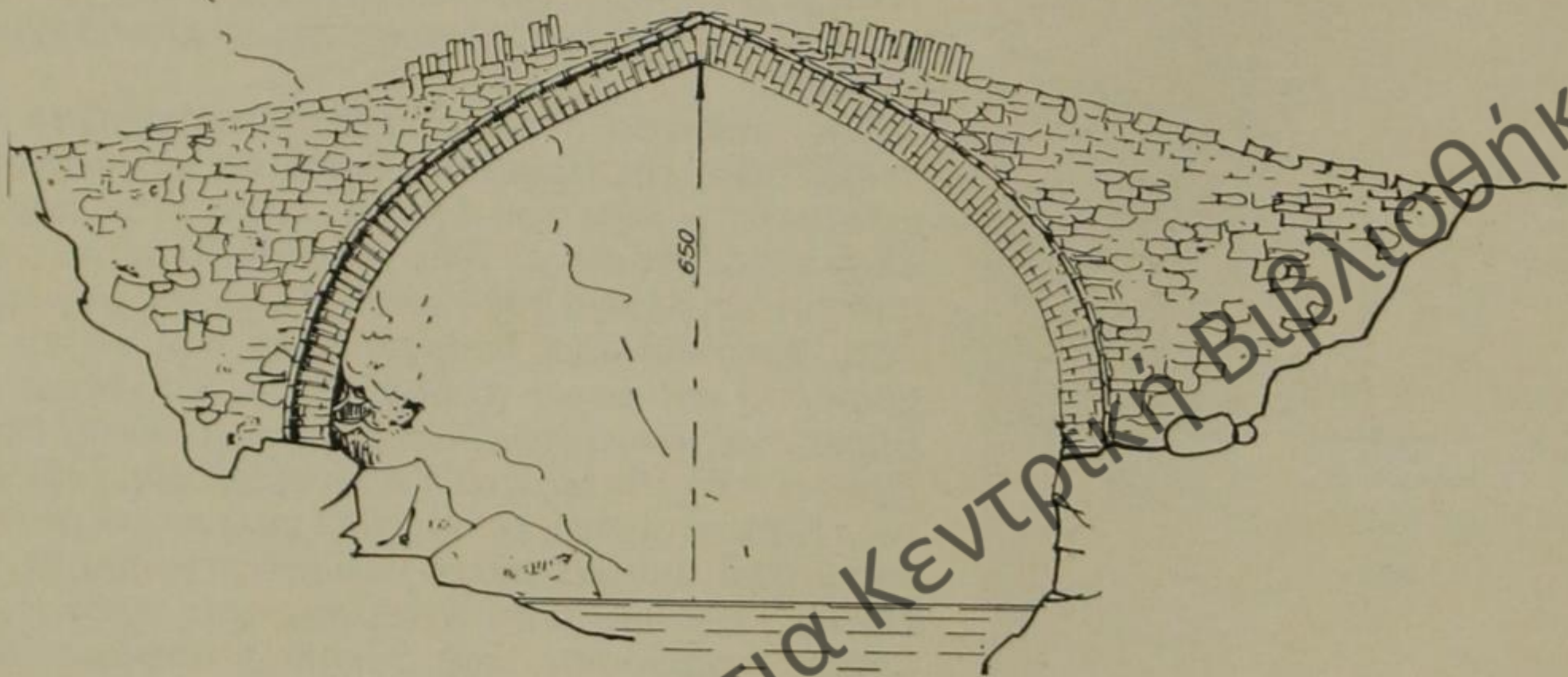
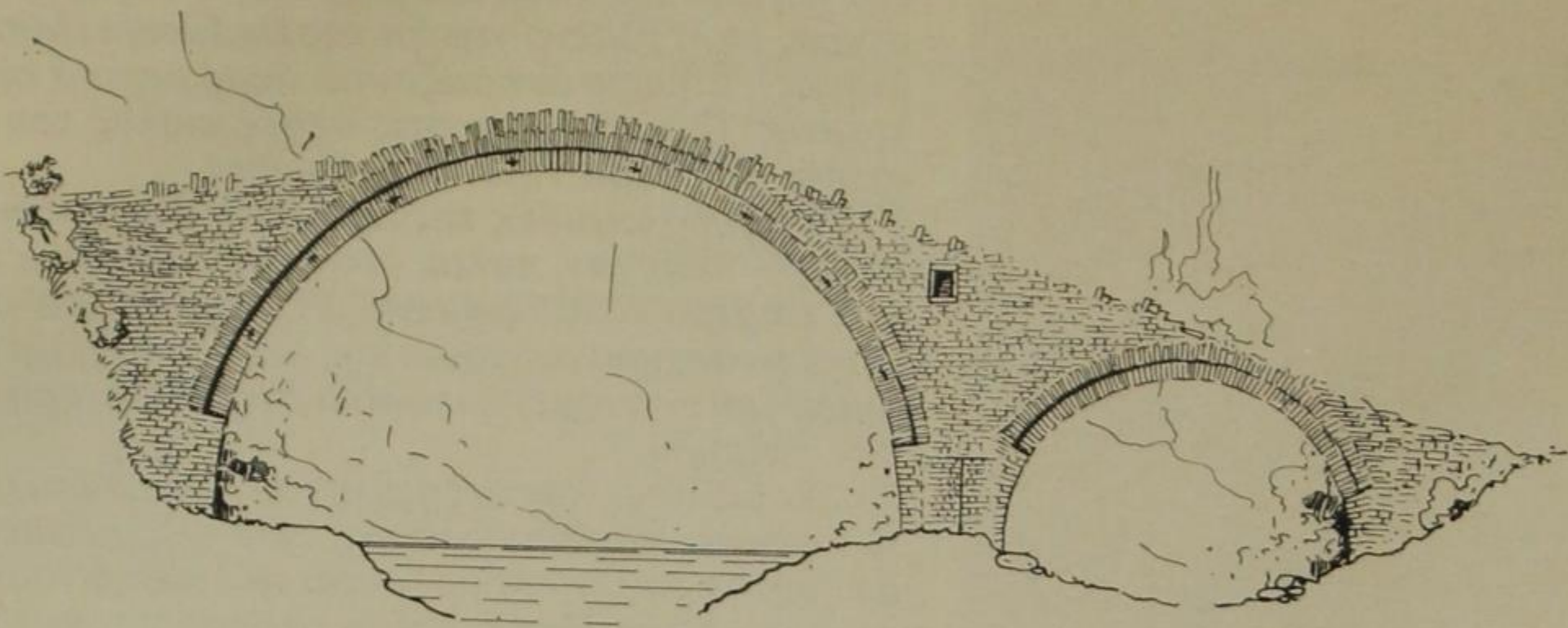

Δημόσια Κεντρική Βιβλιοθήκη Κόνιτσας

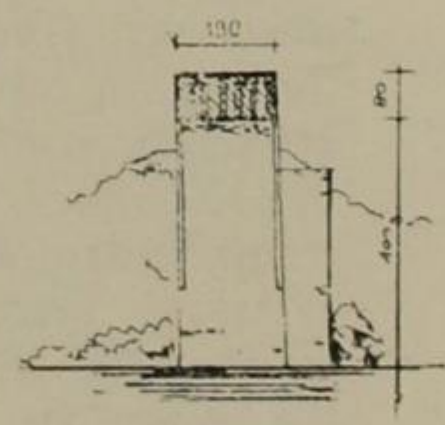
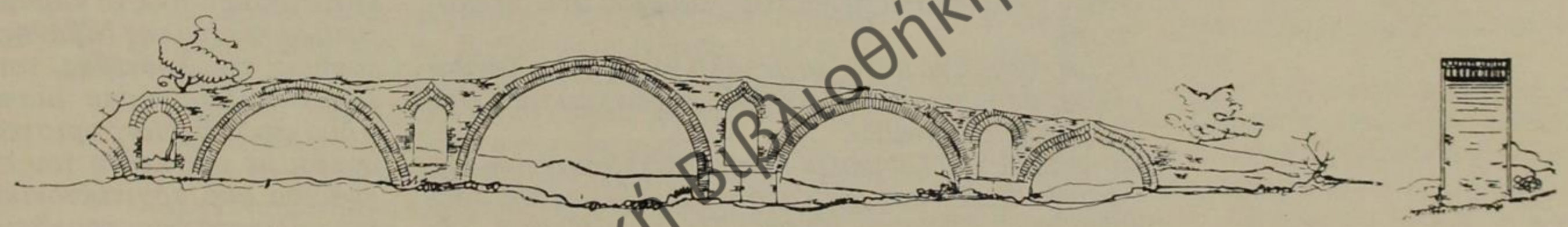
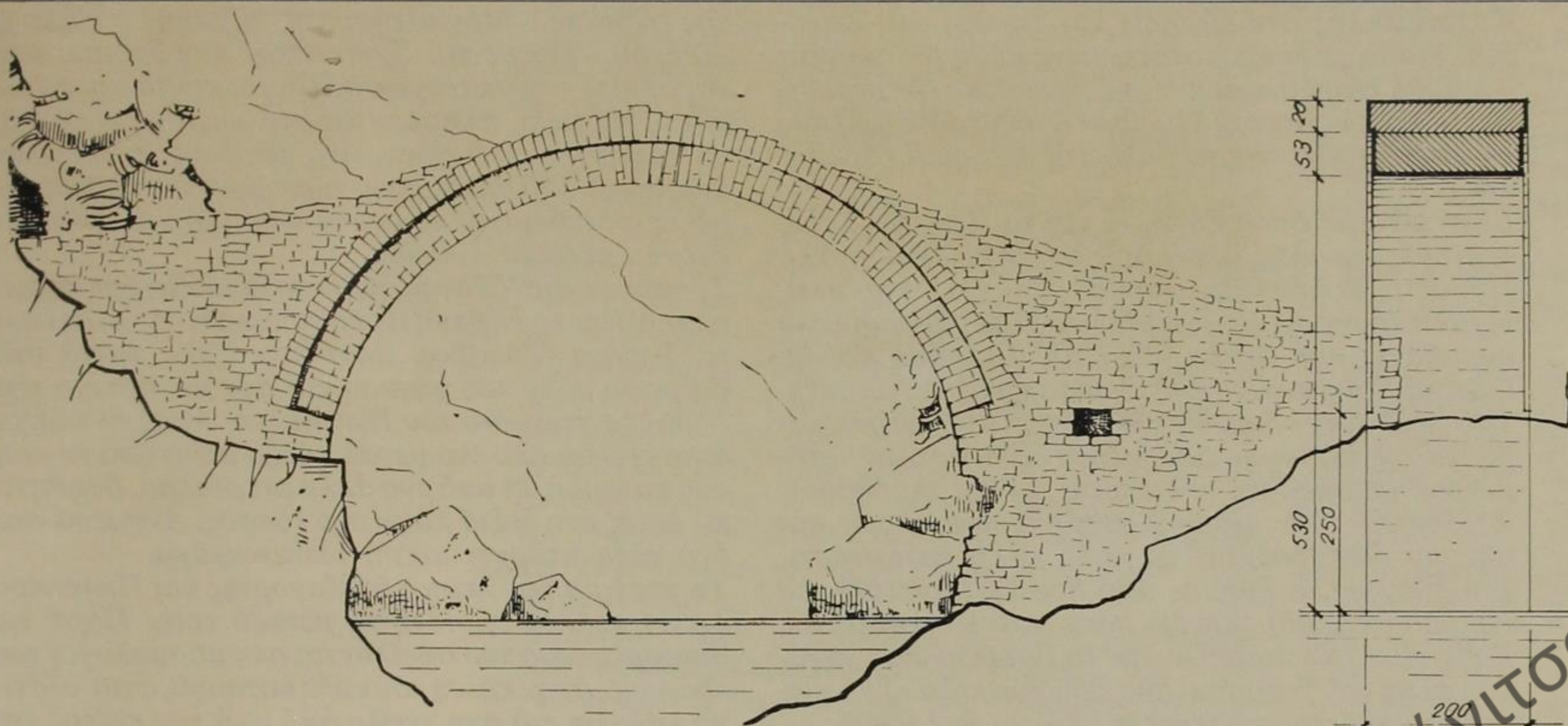

65. Γεφύρια της Αλβανίας σε αποτυπώσεις του Valter Shtylla.

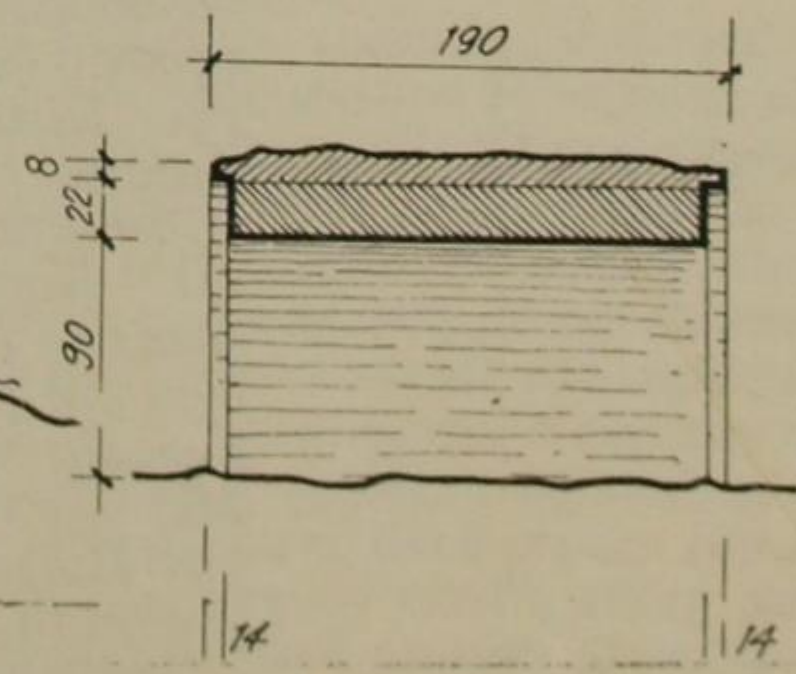
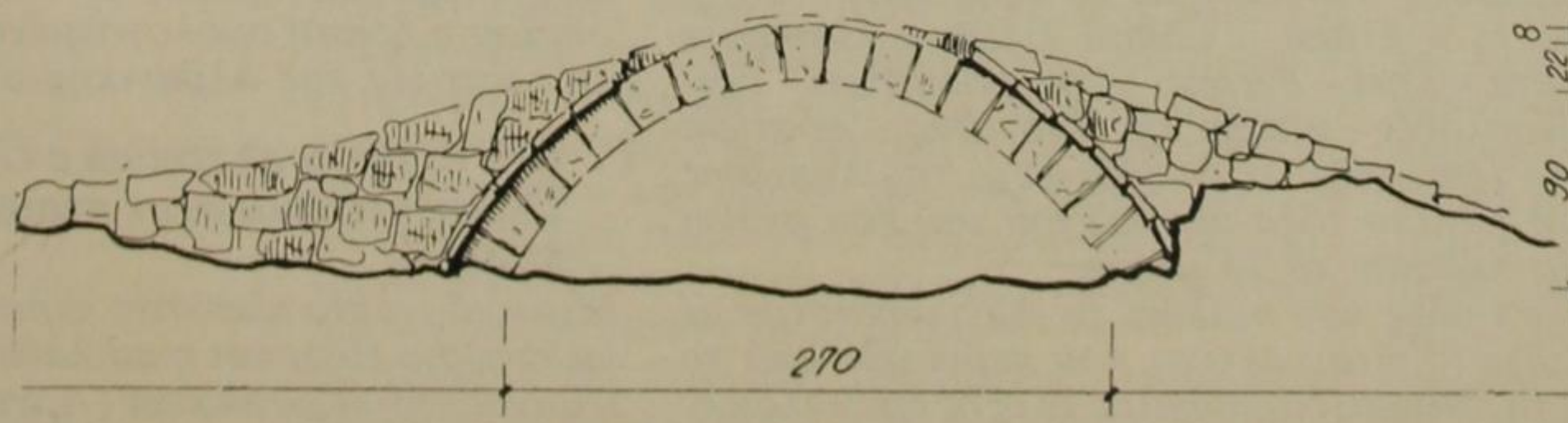

πεδιάδα που σχηματίζουν οι ποταμοί Σωπικός και Κατσαρέλλος στο Πωγώνι και Ζαγόρι στη Ζαγοριά. Τούτα τα πυκνοκατοικημένα μέρη βρίσκονται ανάμεσα στην οροσειρά της Nëmërkë (Νεμέρτσικας) και σε κείνη του Lunxhegi (Λουντσουριού) που τα χωρίζει από την πεδιάδα της Drogullë (Δρόπολης).

Είναι φανερό ότι η Ζαγοριά και το Πωγώνι, όντας περιοχές μεγάλης εμπορικής κίνησης όπου ο Αλή Πασάς ο Τεπελενλής άσκησε την πολιτικο-οικονομική του εξουσία, διέθεταν πολλούς δρόμους για караβάνια που τις ένωνε με άλλα μεγάλα κέντρα όπως τα Γιάννενα, το Αργυρόκαστρο, την Πρεμετή. Το πυκνό αυτό οδικό δίκτυο μέσα στα κατοικήσιμα βουνά της περιοχής εμποδιζόταν από αρκετά ποτάμια και χειμάρρους που έπρεπε να υπερπηδηθούν. Χτίστηκαν έτσι πέτρινα γεφύρια που ακόμα και σήμερα διατηρούνται σε πολύ καλή κατάσταση. Στο Πωγώνι, ο δρόμος από Soriku (Σωπίκη) για Hllomo (Χλωμό) περνάει πάνω από το ποτάμι του Κατσαρέλλου (Κατσαρέλου) με τη βοήθεια ενός μεγάλου πέτρινου γεφυριού που έχει δύο τόξα. Το λιθόστρωτό του προστατεύεται από τις δυο μεριές μ' ένα τυπικό κρηπίδωμα των χρόνων του Αλή Πασά με πέτρινα δηλαδή κολωνάκια, ύψους 80 εκατοστών, χωμένα στο σώμα του γεφυριού ανά 50 εκατοστά.

Εκτός όμως από αυτό, το μεγάλο γεφύρι του Κατσαρέλου, υπάρχει και μικρό, πάλι με δυο καμάρες, στο ρέμα του Bucuvallës.

Το γεφύρι του Ciminxhit (Τσιμισκή) βρίσκεται πάνω στο Σωπικό ποτάμι και αποτελεί μέρος του δρόμου Grykë e Selckës - Skogë - Hllomo - Catistë. Στο μέσο του και πάνω από την κοίτη του ποταμού, υπάρχει ένα μεγάλο τολμηρό τόξο με σπάνια μεσαιωνική γραμμή.

Το γεφύρι του Paspalit βρίσκεται στην είσοδο της περιοχής του Πωγωνίου, πάνω στο ποτάμι της Suhës (Σούχας). Αποτελείται από δυο πλευρικά υποστηρίγματα, καθώς επίσης και από δύο κεντρικές κολώνες χτισμένες στους βράχινους όγκους της κοίτης του ποταμού.

Το γεφύρι της Hoshteva (Χοστέβας) στέκει χτισμένο στον ποταμό Ζαγόρι που πηγάζει από το όρος Dhëmbelit. Άλλοτε δια μέσου της Χοστέβας περνούσε ο δρόμος που συνέδεε το Αργυρόκαστρο με την Πρεμετή σύμφωνα με το εξής δρομολόγιο: Cjirokastra - Erindi - Cajupi - Ura e Hoshtevës - Hoshteva - Lipa - Përmeti (Αργυρόκαστρο - Ερίντη - Κουλούζι - γεφύρι της Χοστέβας - Χοστέβα - Λίπα - Πρεμετή). Το γεφύρι αυτό της Χοστέβας έχει ένα μεγάλο τόξο στο κέντρο του που φτάνει άνοιγμα περίπου τα 15 μέτρα.

Μια άλλη οδός που συνέδεε το Αργυρόκαστρο με την Πρεμετή ήταν εκείνη που περνούσε από το γεφύρι της Nivani (Νιβανης) με το εξής δρομολόγιο: Cjirokastra - Erindi - Cajupi - Topova - Ura e Nivanit - manastiri i Nivanit - Nivani - Sheperi - Përmeti (Αρ-

γυρόκαστρο - Ερίντη - Κουλούζι - Τόποβο - Γεφύρι της Νιβανης - Μοναστήρι της Νιβανης - Νιβανη - Σέπερη - Πρεμετή). Ίχνη αυτού του δρόμου των караβανιών των εμπόρων σώζονται κοντά στο ποτάμι της Νιβανης, πλησίον του μύλου. Μπορεί κανείς να διακρίνει το λιθόστρωτο φάρδους 2,8 μέτρων καμωμένο από πέτρες των γύρω βουνών, τοποθετημένες ακανόνιστα, που όμως στα άκρα πλαισιώνει στενή πέτρινη λουρίδα.

Το γεφύρι της Νιβανης, στον ποταμό Ζαγόρι, σήμερα συνδέει τη Νιβανη με τη Nderanin (Δεράνη) και το Topova (Τόποβο). Βρίσκεται πολύ κοντά στο διώροφο μύλο του χωριού και στο μοναστήρι της Νιβανης χτισμένο τον 18ον αιώνα. Αυτό το γεφύρι αποτελείται από ένα μεγάλο τόξο πάνω από τη ροή του ποταμού, κι από ένα άλλο μικρότερο, βοηθητικό αυτό, στα δεξιά πάνω στο έδαφος. Ανάμεσα στα δύο τόξα υπάρχει μικρή ψευτοκαμάρα.

Τα γεφύρια των περιοχών Ζαγοριάς και Πωγωνίου έχουν πολλές ομοιότητες μεταξύ τους. Παρά τις διαφορές τους που οφείλονται στη μορφολογία του εδάφους, στην κοίτη του κάθε ποταμού, στην υδάτινη κάλυψη και στη γεωλογική υφή της κοίτης και της όχθης, μοιάζουν αρκετά σε ότι αφορά τη μορφή τους. Το μεγάλο δίτοξο γεφύρι του Κατσαρέλου - άνιστες μεταξύ τους οι καμάρες του - είναι πανομοιότυπο με εκείνο της Νιβανης, επίσης με δύο τόξα. Τα γεφύρια της Χοστέβας, του Τσιμισκή, του Limari, έχουν την ίδια φόρμα: μια κεντρική καμάρα και μια ή δύο ψευδοθυρίδες αριστερά ή δεξιά πολύ ψηλά σε σχέση με την κοίτη του ποταμού. Όλα αυτά τα γεφύρια από αρχιτεκτονική άποψη έχουν μεγάλη καμπύλη στο ύψος του κλειδιού του βασικού τόξου, μια λύση τυπική για τα πέτρινα γεφύρια του Μεσαίωνα.

Το λιθόστρωτο, σ' όλες τις περιπτώσεις, σχηματίζεται από πέτρινες λωρίδες, τοποθετημένες πλάγια, για να διευκολύνεται η άνοδος στη ράχη του γεφυριού, που γίνεται αρκετά απότομη στο ύψος του κλειδιού του μεγάλου του τόξου. Ένα άλλο κοινό στοιχείο σ' αυτά τα γεφύρια είναι η κατασκευή του κρηπιδώματος με πέτρινα ίσης διατομής κάθετα κολωνάκια, μπηγμένα μέσα στον τοίχο και σε ίσες μεταξύ τους αποστάσεις 60-70 εκατοστών.

Τα γεφύρια που έγιναν επί ηγεμονίας Αλή Πασά του Τεπελενλή κατέχουν σημαντική θέση μέσα στις όλες δραστηριότητες του αλβανού πασά, του οποίου η δράση ομολογουμένως σημάδεψε θετικά την ιστορία της αλβανικής οικοδομικής τέχνης.

Γ. Ura të vjetra në rrethin e Gjirokastrës

Παλιά γεφύρια στην περιφέρεια του Αργυρόκαστρου

Μια από τις πιο πλούσιες περιοχές σε παλιά πέτρινα γεφύρια είναι και η κοιλάδα του ποταμού Drino (Δρίνος) στο Gjirokastrë (Αργυρόκαστρο). Από το Jergucati (Γεωργουτσάτι) μέχρι το Labovën e Zharës (Λάμποβο των Ζάππα), η κοιλάδα αυτή είναι

διάσπαρτη από πέτρινα γεφύρια, μικρών ή μεγάλων διαστάσεων, που συνδέουν το Αργυρόκαστρο με τα γειτονικά χωριά, καθώς και τα χωριά αναμεταξύ τους. Ανάμεσα στα πολύ μεγάλα γεφύρια που έχουν κι ένα ιδιαίτερον ενδιαφέρον εξέχουσα θέση κατέχει το γεφύρι της **Kollorcës** (Καλορζής), χτισμένο 4 χιλιόμετρα νοτιοδυτικά από την πόλη πάνω σε παραπόταμο του Δρίνου. Φαρδύ 3,30 μέτρα και ψηλό 7 μέτρα, σε επίπεδη φόρμα αλλά ελαφριά κλίση στην είσοδο και την έξοδό του, έχει πέντε μεγάλα τόξα που το άνοιγμά τους ποικίλλει από 9 έως 12 μέτρα. Κοντά στο χωριό **Grapsh** (Γράψη), κατά μήκος της εθνικής οδού, υπάρχει ένα πέτρινο γεφύρι με τέσσερα ανοίγματα υπό μορφή σχεδίας, του οποίου οι διαστάσεις ποικίλλουν από 5-7 μέτρα. Μακρύ 50 μέτρα και φαρδύ 3,70, γεφυρώνει παραπόταμο του Δρίνου που οι ντόπιοι ονομάζουν Ξεροπόταμο. Είναι γνωστό σαν γεφύρι της **Glinë** (Γλίνας), επειδή από εκεί περνάει ο δρόμος για τη λουτρόπολη που φέρει το ίδιο όνομα.

Ανάμεσα στα πιο μεγάλα γεφύρια αυτής της κοιλάδας συγκαταλέγεται και κείνο της **Suhës** (Σούχας), χτισμένο στα νοτιοδυτικά του ομώνυμου χωριού και σε ποτάμι με ίδιο κι αυτό όνομα. Παλιά συνέδεε το Αργυρόκαστρο με τα χωριά του **Libohonës** (Λιμπόχοβου), ενώ τώρα βρίσκεται εκτός χρήσης. Απομένουν μόνο τα ερείπιά του στην ίδια ακριβώς κατάσταση που το βρήκε κι ο **Isambert** το 1873. Έχει πέντε τόξα ανοίγματος 6-12 μέτρων, διατεταγμένα συμμετρικά σε σχέση με τη βασική καμάρα όπου σχηματίζεται και είδος ράχης.

Στην είσοδο του χωριού **Haskonë** (Χόσκοβο), πάνω από ένα ποτάμι αποξηραμένο, υψώνεται μικρό γεφύρι με δύο ημικυκλικές καμάρες που το άνοιγμά τους ποικίλλει από 6-8 μέτρα και είναι κατασκευασμένες από πέτρα ασβεστώδη.

Το γεφύρι της **Goritës** (Γοραντζής), κι αυτό σε ξηροπόταμο, βρίσκεται κοντά στο **Jergucati** (Γεωργουτσάτι), αριστερά από την εθνική οδό. Έχει συνολικό μήκος 27 μέτρα, φάρδος 1,60 και φέρει τρία τόξα.

Κοντά στο Αργυρόκαστρο, πάνω στο Δρίνο, μπορεί να δει κανείς μια καμάρα απομονωμένη, που κατά τα φαινόμενα ανήκε σε γεφύρι τριών ή τεσσάρων τόξων χτισμένου εκεί παλιά.

Περίπου 200 μέτρα μακριά από το δρόμο Αργυρόκαστρου **Τεπελενιού**, προς την πλευρά του **Λάμποβου των Ζάππα**, πάνω στον ποταμό Δρίνο, βρίσκεται το γεφύρι του **Subashit** (Σούμπαση) που αναφέρεται από τον **Hughes** ήδη από το 1830. Σήμερα είναι κατερειπωμένο και δεν σώζονται παρά τμήματα της εισόδου και εξόδου του στις όχθες, ενώ το κύριο τόξο έχει σπάσει και καταρρευσει. Από μετρήσεις που έγιναν, προκύπτει πως το άνοιγμα αυτού του τόξου έφτανε τα 27 μέτρα.

Τα γεφύρια της κοιλάδας του Δρίνου δεν φέρουν χρονολογία κατασκευής. Διάφορες όμως γραπτές πηγές αναφέρουν πως οι πρωτομάστορες από το

Dhoksati (Δοξάτι) **Νοκόνα** και **Këllëgi** είχαν δημιουργήσει κείνα τα χρόνια τέτοιο όνομα που η φήμη τους ξεπερνούσε κατά πολύ τα σύνορα της χώρας. Είναι πιθανόν λοιπόν, οι ίδιοι αυτοί μαστόροι -κατασκευαστές βασικά υδραυλικών έργων, όπως βρύσες, πηγάδια, υδραγωγεία κ.λ.π. - να συνέβαλαν σε μεγάλο ποσοστό στην κατασκευή και των πέτρινων γεφυριών της κοιλάδας του Δρίνου.

Δ. **Ura të vjetra në rrethin e Rrëzomës**

Παλιά γεφύρια στην περιφέρεια της **Ρεζόμας** Εικ. 64.

Η περιοχή της **Rrëzomës** (Ρεζόμας) στο **Delvina** (Δέλβινο), που εκτείνεται από νοτιοανατολικά προς βορειοδυτικά, από το Δέλβινο μέχρι το **Tatzati** (Ταταζάτες), ανήκει στην κοιλάδα του ποταμού **Kalasa** (Καλεσιώτικος), που πηγάζει από τη χαράδρα **Ταταζάτες** και χύνεται στον ποταμό **Bistrica** (Μπίστριζα), πριν ο τελευταίος εκβάλει στη θάλασσα.

Η περιοχή της **Ρεζόμας** κατέχει σημαντική θέση στους δρόμους που συνέδεαν το πασαλίκι των **Ιωαννίνων** και του **Δελβίνου** με τη ζώνη **Bregut të Detit** (παραθαλάσσια περιοχή).

Ο δρόμος στις πλαγιές της **Himara** (Χειμάρρας), από Δέλβινο στο χωριό **Καλιάσσα** μέσω **Ρεζόμας**, ακολουθούσε τους πρόποδες του βουνού που ονομάζεται «**Malit të Gjerë**» (Μαλικιάρι), περνώντας δίπλα από πολλά χωριά.

Μέσα στο ίδιο το χωριό **Καλιάσσα**, ο δρόμος περνάει το ποτάμι μ' ένα πέτρινο γεφύρι που ονομάζεται γεφύρι του **Cines**, το σπουδαιότερο όπως φαίνεται από τα γεφύρια της **Ρεζόμας**. Αποτελούσε μέρος του δρόμου **Δέλβινου - Παραλίας**. Κοντά σ' αυτό το γεφύρι, στη δεξιά όχθη του ποταμού, διατηρούνται σε καλή κατάσταση ίχνη λιθόστρωτου αρχαίου δρόμου.

Το γεφύρι του **Cines** έχει ένα και μοναδικό ημικυκλικό τόξο. Πάνω στο λιθόστρωτο υπάρχει και στις δύο πλευρές κρηπίδωμα πέτρινο ύψους 40 εκατοστών, κατασκευασμένο από κολωνάκια χωμένα στο σώμα του γεφυριού. Τέτοια τεχνική κρηπίδωματος βρίσκουμε και στα γεφύρια της **Ζαγοριάς** και του **Παγωνίου**, στο **Limari** και στις **Χόστοβας**, που κατά προφορική παράδοση χτίστηκαν επί ηγεμονίας του **Αλή Πασά**.

Το πιο μακρυνό γεφύρι της περιοχής της **Ρεζόμας**, είναι εκείνο του χωριού **Ταταζάτες**, χτισμένο στον **Καλεσιώτικο ποταμό** πιο συγκεκριμένα στις πηγές του, κάτω από το βράχο που στέκεται το χωριό. Αυτό το γεφύρι αποτελεί μέρος του δρόμου που συνδέει τους **Ταταζάτες** με τη θάλασσα. Είναι κατασκευασμένο από πέτρες του γύρω χώρου και έχει ένα μόνο τόξο ανοίγματος 9 περίπου μέτρων.

Περίπου διακόσια μέτρα παρακάτω, βρίσκεται κι άλλο, ονομαζόμενο αυτό γεφύρι του **Jesir**. Σήμερα όμως δεν λειτουργεί γιατί η κοίτη του **Καλεσιώτικου** μετατοπίστηκε τριάντα μέτρα προς τα αριστερά. Πιθανόν τούτο το γεφύρι να χτίστηκε πριν από

κείνο στους Ταταζάτες, ίσως όμως να κατασκευάστηκαν και τα δύο ταυτόχρονα.

Αλλά ας ξαναγυρίσουμε στο χωριό Καλιάσσα. Εκεί, εκτός από το γεφύρι του **Cines** που γνωρίσαμε, υπάρχει άλλο ένα γεφύρι, που κι αυτό λέγεται του **Jesir** (το δεύτερο). Συνέδεε τους πιο παλιούς μαχαλάδες του χωριού **Frataj** και **Ajidin** με τον πιο πρόσφατο, τη συνοικία **Fshatarëne** (των Χωρικών) απ' τη δεξιά μεριά του ποταμού. Σήμερα το γεφύρι αυτό βρίσκεται έξω από την κοίτη, αφού η τελευταία μετατοπίστηκε τριάντα μέτρα προς τα αριστερά. Πάντως διατηρείται σε καλή κατάσταση, έχει μήκος 35 μέτρα και το μοναδικό του τόξο άνοιγμα 12 μέτρα.

Το πρώτο γεφύρι του δρόμου Δέλβινου - Ρεζόμας, βρίσκεται πάνω στο χείμαρρο του **Baburajt** - φέρει το όνομά του - στην έξοδο του πολύ παλιού χωριού **Rusanji** του Δέλβινου όπου υπάρχει και το τζαμί του **Gjin Aleksit** του 18ου αιώνα. Εκεί ακριβώς άρχισε ο δρόμος των Καραβανιών της Ρεζόμας που περνούσε λίγο πιο μακριά απ' τα στενά του **Katalatit**.

Στην πεδιάδα του **Vapajt**, κοντά στο Δέλβινο, λίγα χιλιόμετρα προτού ο Καλεσιώτικος χυθεί στον ποταμό Μπίστριζα, στη διασταύρωση των δρόμων **Saganda - Delvina** (Αγίων Σαράντα - Δέλβινου) και κείνου της **Finiqi** (Φοινίκης), υπάρχουν μερικά κατάλοιπα παλιών πέτρινων γεφυριών.

Σύμφωνα με τα υπάρχοντα ίχνη, φαίνεται πως ο Καλεσιώτικος άλλαξε κοίτη, μετατοπίστηκε 400 μέτρα πιο αριστερά, κοιτάζοντας προς Αγίους Σαράντα. Υπήρχε λοιπόν εκεί ένα γεφύρι τρίτοξο, με μια κεντρική καμάρα και δύο μικρότερες δεξιά και αριστερά.

Κάπου 200 μέτρα δεξιά απ' αυτό το γεφύρι, κοντά στους Αγίους Σαράντα, διατηρούνται τα ίχνη κι ενός άλλου γεφυριού, που απ' ό,τι φαίνεται ανήκει στη δεύτερη κοίτη του Καλεσιώτικου. Σώζονται ακόμη τρία τόξα του, αλλά το ένα έχει υποστεί ζημιές.

Τέλος ας αναφερθεί και το λεγόμενο γεφύρι του **Zoto**, μ' ένα τόξο, στην τωρινή κοίτη του ποταμού. Τα γεφύρια της περιοχής της Ρεζόμας, ανεξάρτητα από τις προφορικές παραδόσεις που αποδίδουν την κατασκευή τους στον Αλή Πασά τον Τεπελενλή, έχουν κοινά χαρακτηριστικά μεταξύ τους, καθώς και με άλλα έργα, που κατατάσσονται στις κατασκευές της περιόδου των αλβανικών πασαλικιών.

Δημόσια Κεντρική Βιβλιοθήκη Κόνινης

Δημόσια Κεντρική Βιβλιοθήκη Κόνιτσας

ΕΞΙ ΓΕΦΥΡΙΑ ΣΤΗΝ ΑΝΑΣΕΛΙΤΣΑ (ΒΟΪΟ)...

Προλογίζοντας τότε τα «Ηπειρώτικα Γεφύρια», προκειμένου να ορίσουμε το χώρο που θα κάλυπτε η έρευνά μας, είχαμε γράψει: Δεν περιοριζόμαστε στο έδαφος της σημερινής Ηπείρου, αλλά τη θεωρούμε με τα ευρύτερα της όρια, να περιλαμβάνει δηλαδή τη νότια Αλβανία, όπως και τις κοντινές περιοχές των γύρω νομών - Γρεβενών, Τρικάλων, Καρδίτσας και Ευρυτανίας. Και αυτό, γιατί την εποχή της δημιουργίας των εξεταζόμενων γεφυριών, τα σύνορα -εντελώς νοητά - τα συνέθετε η προοδευτική αλλαγή κάποιας ιδιοσυγκρασίας και όχι η στυγνή «γραμμή» μιας διοικητικής απόφασης.

Έτσι, μ' αυτό το σκεπτικό, έπρεπε να είχαμε συμπεριλάβει τότε στη μελέτη μας και την ιστορική περιοχή της Ανασελίτσας (σήμερα Βοΐο), επαρχία πια του νομού Κοζάνης. Αν δεν έγινε εκεί κάτι τέτοιο, πρέπει να ομολογηθεί σαν παράλειψή μας και να προσπαθήσουμε να επανορθώσουμε μ' αυτό εδώ το κεφάλαιο. Χωριά σαν το Ζουπάνι (Πεντάλοφος), Σβόλιανη (Αγ. Σωτήρα), Ντόλο (Βυθός), Μαγέρη (Δασύλλιο), Σέλιτσα (Εράτυρα), Μοιρασάνη (Μόρφη), δεν μπορεί, παρά να θεωρηθούν συνέχεια, από ιστορική, κοινωνική, οικονομική και πολιτιστική άποψη, των μαστοροχωριών της Κόνιτσας. Ίδια θα λέγαμε και σ' αυτά ήθη και έθιμα, ίδιες δυσκολίες διαβίωσης, απaráλλαχτα όμοιος κι ο τρόπος της ζωής τους. Μαστόροι στο επάγγελμα οι περισσότεροι κάτοικοί τους - χτίστες, πελεκάνοι, ταγιαδόροι, ζωγράφοι - έφευγαν σαν τους Ηπειρώτες, την άνοιξη και γύριζαν αργά το φθινόπωρο, οργανωμένοι σε οικοδομικές κομπανίες, τα γνωστά μας μπλούκια δουλειάς. Άλλωστε όλοι αυτοί, οι τόσο ικανοί τεχνίτες - της Ανασελίτσας, της Κόνιτσας αλλά και των Τζουμέρκων και μερικών ακόμη περιοχών - έγιναν γνωστοί με το κοινό όνομα «Κουδαραίοι» και μίλησαν την ίδια συνθηματική, επαγγελματική γλώσσα, τα «κουδαρίτκα» ή «μαστόρκα».

Όπως ο καθεαυτό ηπειρώτικος χώρος, έτσι και το τοπίο της Ανασελίτσας κυριαρχείται από ψηλά και απότομα βουνά - Βοΐο το μεγαλύτερο - στενές πόλγες και βέβαια ορμητικά πολύστροφα ποτάμια. Το σπουδαιότερο απ' τα τελευταία, το λεγόμενο Πραμόρτσα (σλάβικη λέξη, σημαίνει ελικοειδής), ή Παλιομάγειρος, «χαράζει» με τα πολλά μικρά παραποτάμια του - λάκκους τα λένε οι ντόπιοι - σχε-

δόν όλη την Ανασελίτσα. Το ίδιο, κάποια στιγμή, εκεί κοντά στη Λιαψίστα (Νεάπολη) χύνεται στο μεγάλο Αλιάκμονα. Υπήρχε και εδώ λοιπόν επιταχτική η ανάγκη να «ζευχθούν» τα περάσματα, που, όσο μικρά κι αν παρουσιάζονταν, εμπόδιζαν το δρόμο των ντόπιων, μα και των διερχόμενων караβανιών των νοτιότερων, προς τον «άνω ρου» του Αλιάκμονα κι από εκεί στη Σερβία, Αυστρία, Ουγγαρία, Βλαχιά. Βέβαια τούτα τα γεφύρια δεν απέκτησαν ποτέ τους τη διάσταση και ανάταση των γεφυριών του Ζαγοριού, της Κόνιτσας και του Άραχθου, αλλά στήθηκαν, έστω και σε μικρότερη κλίμακα, στον ίδιο ηπειρώτικο ρυθμό. Μπορεί να τα έχτισαν τα περισσότερα Ζουπανιώτες και Ντολιότες μαστόροι, μα σίγουρα τα δούλεψαν και Κονιτσιώτες τεχνίτες, Ηεροσογιαννίτες και Βουρμπιανίτες, αφού οι δύο ξεχωριστές σήμερα περιοχές, τότε έζησαν, όπως είπαμε, και λειτούργησαν ενιαία.

Για μερικά απ' αυτά τα γεφύρια της Ανασελίτσας, συγκεκριμένα έξι σε αριθμό, θελήσαμε να μας μιλήσει η Ευανθία Φωτοπούλου, που εκτός του ότι κατέγεται από τούτα ακριβώς τα μέρη, σαν αρχιτέκτονας - σπούδασε στο Πανεπιστήμιο της Θεσσαλονίκης - έχει την ικανότητα να εισδύσει στο βάθος, στις τεχνικές λεπτομέρειες, των χτισμάτων. Το κείμενο που παρακάτω παραθέτουμε αποτελεί απόσπασμα από ανακοίνωσή της στη Βοϊακή Εστία Θεσσαλονίκης στα πλαίσια του Γ' Συνεδρίου Ιστορίας, Λαογραφίας - Γλωσσολογίας, και Παραδοσιακής Αρχιτεκτονικής του Δυτικομακεδονικού χώρου, που διοργανώθηκε στη συμπρωτεύουσα τον Απρίλη του '82. Είχε τίτλο, «Τα ιστορικά γεφύρια στο Βοΐο και η αρχιτεκτονική τους». Ας το παρακολουθήσουμε...

Η πρώτη επαφή με ένα παραδοσιακό πετρογέφυρο δημιουργεί την αίσθηση που φέρνει η σφραγίδα του παρελθόντος, ενός παρελθόντος που συχνά έχει συννεχιστεί με μια θρυλική νότα. Το γερό δέσιμο του ανθρώπινου έργου με την άγρια φύση, η πλήρης ενσωμάτωσή του σ' αυτήν αντανακλάται πάντα και στην εξωτερική της όψη, στο αισθητικό της αποτέλεσμα. Όποιο κι αν είναι το τοπίο μέσα στο οποίο έχει ενταχθεί, θα έχει οπωσδήποτε πλήρως απομοιωθεί απ' αυτό, τόσο που μοιάζει πια σαν να μη



66. Χτιστάδες από το Ντόλο (Βυθό)
Βόιου Κοζάνης στον Άγιο Ανδρέα
Κυνουρίας στην Πελοπόννησο το
1928.

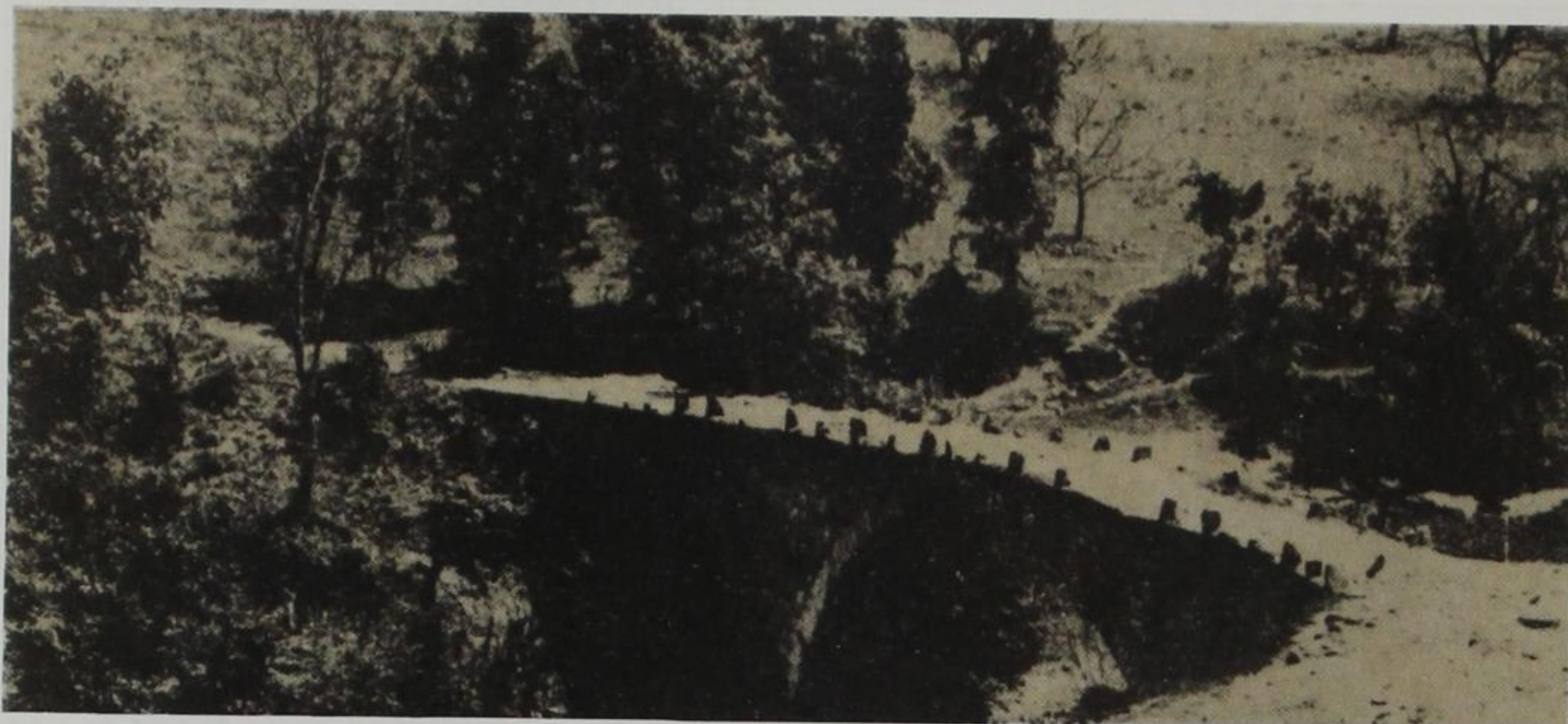

67. Το γεφύρι της Μόρφης.
Κατασκευάστηκε στα 1720 με 1730
από πληρωμένους τεχνίτες κι από
εργάτες του ομώνυμου χωριού.

γινόταν να υπάρχει το τοπίο αυτό χωρίς το γεφύρι του, ή το γεφύρι χωρίς το τοπίο του. Το ένα αποτελεί εξάρτημα και συμπλήρωμα του άλλου. Η γραφικότητα και η πρωτογενής υφή της εικόνας είναι βασικό εικαστικό αποτέλεσμα όλης αυτής της διαδικασίας.

Υπάρχουν πολλά ιστορικά γεφύρια στο Βοίο. Τα χαρακτηριστικά και ο τρόπος κατασκευής είναι κοινά για όλα τα γεφύρια, εκτός από ορισμένα στοιχεία που μπορεί κάποτε να λείπουν. Π.χ. εγκάρσια ανοίγματα δεν υπάρχουν πάντα. Έχουμε διαλέξει ορισμένα αντιπροσωπευτικά τα οποία θα χρησιμοποιηθούν σαν παραδείγματα. Μπορούμε να κάνουμε μια ομαδοποίηση με βάση τον αριθμό τόξων από τα οποία αποτελούνται.

Έτσι στην πρώτη ομάδα έχουμε γεφύρια με ένα μόνο τόξο. Ένα πολύ καλό τέτοιο δείγμα είναι το γεφύρι της Χρυσαιγής. Η κατασκευή του είναι πολύ προσεγμένη, οι πέτρες πελεκητές, γι' αυτό κατορθώθηκε με ένα μόνο τόξο να καλυφθεί ένα μεγάλο διάστημα (14,50 μ.), έχει μεγάλο ύψος (9,70 μ.), γι' αυτό ο διάδρομός του έχει μεγάλες κλίσεις. Στο ψηλότερο τμήμα του έχει κατασκευαστεί πολύ λεπτό, τίποτα περισσότερο από το τόξο, για να δίνει όσο το δυνατόν λιγότερα φορτία. Επίσης έχει στηθαίο χτιστό σ' όλο του το μήκος γιατί λόγω του μεγάλου του ύψους είναι επικίνδυνο.

Στη δεύτερη ομάδα έχουμε γεφύρια με δύο τόξα. Τέτοια είναι το γεφύρι της Μόρφης και το γεφύρι της Αγίας Σωτήρας. Αυτά τα δύο έχουν πολλές ομοιότητες μεταξύ τους, όπως η κλίση τους, η γενική τους μορφολογία. Αυτό βέβαια οφείλεται και στην ομοιότητα του τοπίου τους. Και τα δύο έχουν το ένα τους σκέλος να πατάει σε ψηλό βράχο και το απέναντι σε χαμηλή όχθη. Και τα δύο αποτελούνται από ένα πολύ μεγάλο τόξο, που καλύπτει όλο το πλάτος της συνηθισμένης ροής και ένα πολύ μικρότερο. Στο ψηλό τους σημείο ξεκινάνε περίπου οριζόντια και μετά παίρνουν απότομη κλίση μέχρι την

απέναντι όχθη. Οι βασικές τους διαστάσεις είναι μέγιστο ύψος για το γεφύρι επτά μέτρα και μέγιστο μήκος περίπου εικοσιεπτά μέτρα. Αντίστοιχα για το γεφύρι της Αγίας Σωτήρας έχουμε οκτόμισυ μέτρα ύψος και εικοσιέξι μέτρα μήκος.

Το πρώτο μεγάλο έργο, που έγινε στη Μόρφη και το οποίο διατηρείται σήμερα σε καλή κατάσταση, είναι αυτό το γεφύρι που αναφέρθηκε, και ενώνει τη Μόρφη με την Τσιούκα. Επειδή η κοινότητα ήταν πολύ μικρή και δεν μπορούσε ν' ανταπεξέλθει στα έξοδα ενός τόσο δαπανηρού έργου, ζήτησε τη βοήθεια από το αρματολίκι της περιφέρειάς της. Το αρματολίκι φορολόγησε και τα γύρω χωριά και το έργο ανεγέρθηκε στα 1720 - 1730 από πληρωμένους τεχνίτες κι από εργάτες του χωριού που δούλευαν με αγγαρεία. Μ' αυτό το σύστημα οι κοινότητες εκείνης της εποχής έφτιαχναν μεγάλα έργα χωρίς κανενός τη βοήθεια, αμιλλώμενη ευγενικά η μια κοινότητα την άλλη (στοιχεία από το βιβλίο του Βασιλή Τζώρτζη «Μόρφη το χωριό μου»).

Σύμφωνα με πληροφορίες και πάλι του Βασιλή Τζώρτζη, το γεφύρι της Αγίας Σωτήρας χτίστηκε το 1851, με ενέργειες του Παπανικηφόρου. Ο Παπανικηφόρος έχτισε πρώτα το μύλο, δίπλα στο ποτάμι, και μετά έχτισε το γεφύρι. Στο χτίσιμό του δούλεψε ο Γιώργος Αντωνόπουλος, τεχνίτης από την Αγία Σωτήρα. Πριν χτιστεί αυτό το γεφύρι που σώζεται σήμερα σε πολύ καλή κατάσταση, υπήρχε άλλο παλιό γεφύρι κοντά στο μύλο από τον οποίο δεν σώζεται τίποτα.

Στο γεφύρι της Αγίας Σωτήρας συμβαίνει ένα ασυνήθιστο φυσικό φαινόμενο, που δε σχετίζεται με την κατασκευή. Κάτω από τα τόξα του έχουν σχηματιστεί σταλακτίτες που φτάνουν μέχρι 20 εκ. μήκος. Φαίνεται ότι στα υλικά του κονιάματος περιέχονται διαλυτά άλατα ασβεστίου που με τα χρόνια παρασύρονται από τη βροχή, περνούν από τους πόρους που θα πρέπει να υπάρχουν ανάμεσα στις πέτρες, και εμφανίζονται στην κάτω παρειά όπου κρυσταλλοποιούνται.

Στην τρίτη ομάδα έχουμε γεφύρια με τρία τόξα. Ένα τέτοιο γεφύρι είναι το επωνομαζόμενο **Πετρογέφυρο** και βρίσκεται στην περιοχή της κοινότητας Μόρφης. Αποτελείται από ένα μεσαίο τόξο μεγαλύτερο από τα δύο πλαϊνά σε ύψος, αλλά περίπου ίσο με άνοιγμα με το ένα από τα δύο. Τα τόξα του είναι κατασκευασμένα αρκετά προσεκτικά με λαξευτούς λίθους. Έχει δύο μεσαία βάθρα με σφηνοειδή διαμόρφωση. Έχει σχετικά μικρό ύψος (μέγιστο ύψος στο μεσαίο τόξο, 4,20-4,30 μ.) αλλά πολύ μεγαλύτερο συνολικό μήκος, περίπου τριάντα μέτρα, γιατί η κοίτη του ποταμού σ' εκείνο το σημείο είναι πολύ πλατιά. Ανάμεσα από τα δύο μεγάλα τόξα του έχει κατασκευασθεί τοξωτό πέρασμα για να επιτρέψει το νερό να περνάει χωρίς να κουράζει πολύ το γεφύρι όταν φουσκώνει το ποτάμι. Η γενική του κατασκευή δυστυχώς δεν έγινε αρκετά ανθεκτική. Εκτός

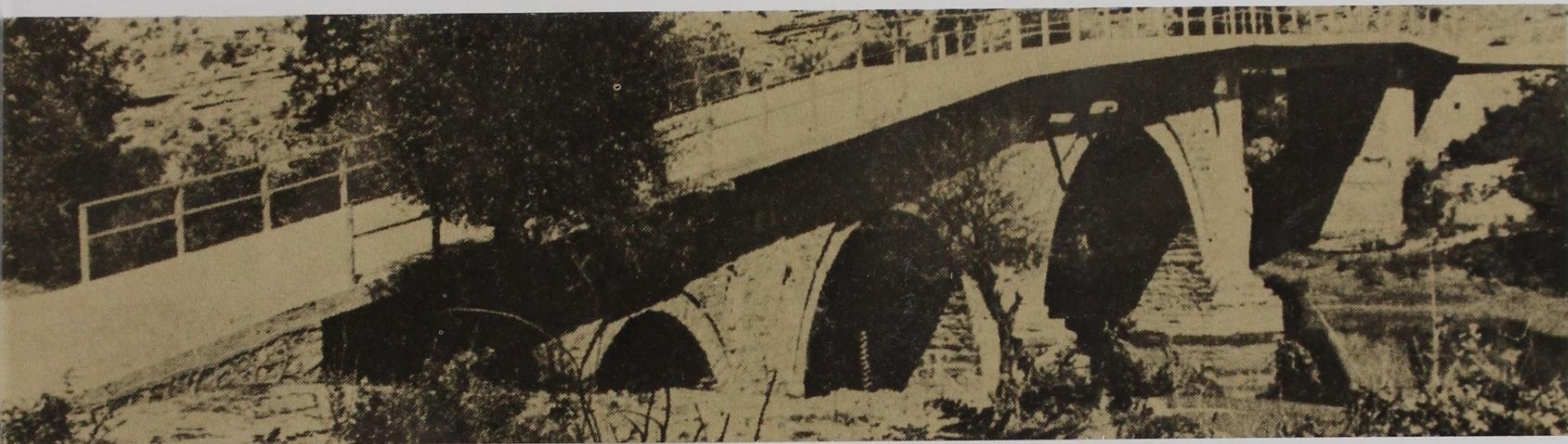

68. Το γεφύρι του Κρημινίου στην Πραμόριτσα Βόιου Κοζάνης.

από τα τόξα, το γεφύρι, κατασκευάστηκε από φυσικούς λίθους, σχεδόν ακατέργαστους, το συνδετικό υλικό δεν ήταν αρκετά ισχυρό, γι' αυτό παρουσιάζει σήμερα εμφανή φθορά. Το ένα βάθρο του μάλιστα είχε σκαφθεί τόσο, ώστε σύντομα θα κατέρρευε αν δε φρόντιζαν οι Μορφιώτες να κάνουν μια σύντομη ενίσχυσή του. Ωστόσο, παρά την φθορά του, διατηρεί πολύ καλά τη γραφικότητά του και είναι καθαρή η λεπτή και ανάλαφρη μορφή του.

Αναφέρθηκε ήδη ότι η ονομασία του είναι **Πετρογέφυρο**. Υπάρχουν δύο εκδοχές που εξηγούν την πιθανή προέλευση αυτού του ονόματος. Σύμφωνα με την πρώτη, επέστρεψε από την Κωνσταντινούπολη ο γιός ενός Διλοφίτη στο χωριό του και προσπάθησε να περάσει το ποτάμι στο σημείο που βρίσκεται σήμερα το γεφύρι. Το ποτάμι όμως είχε φουσκώσει πολύ, τον παρέσυρε και τον έπνιξε. Λέγεται ότι αυτό το παιδί ονομαζόταν Πέτρος, γι' αυτό το γεφύρι που χτίστηκε αργότερα σ' εκείνη τη θέση ονομάστηκε **Πετρογέφυρο**. Η δεύτερη εκδοχή είναι ότι έχει πάρει αυτό το όνομα επειδή είναι κατασκευασμένο από πέτρα.

Το **Πετρογέφυρο** της Μόρφης πρέπει να χτίστηκε γύρω στα 1810, χωρίς να είναι απόλυτα σίγουρη αυτή η χρονολογία, γιατί δεν υπάρχουν πηγές που να το επιβεβαιώνουν.

Στην τέταρτη ομάδα συγκαταλέγονται τα γεφύρια που αποτελούνται από περισσότερα των τριών τόξα. Τότε αποκτούν πολύ μεγάλο μήκος γιατί προορίζονται να καλύψουν μια πολύ πλατειά κοιτή. Πρέπει να αναφέρουμε ότι η κοίτη ενός ποταμού γίνεται στενή όταν διέρχεται συνήθως μέσα από βραχώδες έδαφος κι αντίθετα πλαταιίνει όταν το έδαφος είναι μαλακό και περίπου πεδινό. Γι' αυτό μεγάλα γεφύρια μπορούμε να βρούμε μόνο σε μέρη ημιπεδινά, και εκεί όπου το έδαφος περιέχει πολύ χώμα. Ένα τέτοιο γεφύρι είναι το γεφύρι του **Τσουκάρη** στο ποτάμι Πραμόριτσα, κοντά στο Ροδοχώρι. Το γεφύρι αυτό αποτελείται από πέντε τόξα εκ των οποίων

το δεύτερο από αριστερά είναι το μεγαλύτερο με άνοιγμα 12,20 μ. και όλα τα άλλα είναι κατά πολύ μικρότερα. Αναλογικά δεν έχει πολύ μεγάλο ύψος (μέγιστο ύψος 6,91 μ.) αλλά έχει πολύ μεγάλο μήκος που φτάνει τα 40 περίπου μέτρα. Είναι ένα γερό γεφύρι που χρησιμοποιείται ακόμη και σήμερα συνδέοντας αγροτικούς δρόμους της κοινότητας Ροδοχωρίου. Η μόνιμη ροή του ποταμού καλύπτει πλάτος περίπου 20 μέτρων γι' αυτό μόνον δύο από τα βάθρα του έχουν σφηνοειδή διαμόρφωση. Πάνω από το ένα μάλιστα υπάρχει και το τοξωτό άνοιγμα που αναφέρθηκε και σε προηγούμενες παραγράφους. Αρκετά ιστορικά στοιχεία για το γεφύρι του **Τσουκάρη** μας δίνει ο Δημήτρης Γκαβανάς στο βιβλίο του «Ροδοχώρι Βοίου». Παρατίθεται η παράγραφος όπως έχει γραφτεί από τον ίδιο:

«Εις τον δρόμον προς το Τσοτύλι και εις τον ποταμόν Πραμόρτσα παρά την θέσιν Παλαιομονάστηρο, είναι το γεφύρι **Τσουκάρη**, λιθόκτιστο, με καμάρες, επιβλητικό στην εμφάνιση, έργο στερεό, παλαιάς αρχιτεκτονικής. Εκτίσθη προ του έτους 1890, δαπάναις του Δημητρίου Τσουκάρη, της οικογενείας Τζιάτζιου. Ειργάζετο ούτος εις Κωνσταντινούπολη ως Κάλφας και εκέρδιζε και δια την εποχήν εκείνην έκανε την κοινωφελή δαπάνην με το κτίσιμο του γεφυριού, διότι δι' αυτού δεν εξυπηρετούντο μόνον οι ομοχώριοί του, αλλά όλα τα χωριά μέχρι Φιλιππαίων, Μαυρονόρος κ.λπ. Εν ημέραις αγοράς εν Τσοτυλίω караβάνι απαζαριώτες με τα ζώα των περνούσαν επί διήμερον από το Ροδοχώρι. Ας είναι αιωνία η μνήμη του ευεργέτου μας Δημητρίου Τσουκάρη, οι δε κοινοτικοί παράγοντες μέλημά των ας έχωσι την καλήν διατήρησιν του παλιού αυτού αρχιτεκτονικού κτίσματος.

» Πότε εκτίσθη το γεφύρι δεν έχουμε ακριβή χρονολογία, ούτε εκ παραδόσεως, ούτε εξ επιγραφής του. Πάντως διασώζεται η παράδοσις ότι ο μακαρίτης Τσουκάρης έστειλε εκ Κων/πόλεως σεβαστόν χρηματικόν ποσόν χρυσών λιρών εις τον Νικόλαον

Κωνσταντινίδην, όστις και επιμελείτο του έργου όταν απουσίαζεν ο ευεργέτης. Η μια βάση του γεφυριού υποστάσα διάβρωσιν επεσκευάσθη υπό της Κοινότητας το 1955, τότε δε κατεστράφη και η εντοιχισμένη χρονολογία του. Πάντως το 1886 η γέφυρα **Τσουκαρη** όσον και η γέφυρα **Κριμηνίου**, ήτις ανετινάχθη το 1946, δεν υφίσταντο, τούτο δε συνάγεται εκ των διασωζομένων γραπτών οδοιπορικών σημειώσεων του περιηγητού Νικολάου Σχινά (1886), γράφοντας:

»... Μικρόν μετά το χωρίον Τραπεζίτσα συμβάλλει εκ δεξιών έτερος παραπόταμος καλούμενος Μπουχορίνα, όστις σχηματίζόμενος εκ δύο κλάδων του μεν αριστερού, παρερχομένου των χωρίων Μπόρσια(;), Λούβρη, Φιτόκι και Τσακνοχώρι, κειμένων παρά την αριστεράν αυτού όχθην, ως και των επί της δεξιάς Κρεμίσι, Ραδοβίσι και Στιζιάχι, εις ο συνιστάται μετά του ετέρου δεξιού κλάδου κατερχομένου εκ των χωρίων Λίσι, παρέρχεται των δεξιόθεν χωρίων Δοβρουνίτσα (παρ' ώ και λιθίνη γέφυρα) και Κρίφτσι, ως και του χωρίου Μιραλή, εις 10' της ώρας από του οποίου υπάρχει λιθίνη γέφυρα επί της συγκοινωνίας τούτου μετά του χωρίου Ζουπάν. Επί του ποταμού δε τούτου υπάρχουν και έτεροι δύο γέφυραι, η μεν επί της οδού από του χωρίου Πανάρετι προς την Λειψίστην και Χρούπισταν, η δε επί της συγκοινωνίας των χωρίων Τσουρχλί και Λουκόμι...».

Το γεφύρι του **Τσουκαρη** έχει όλα τα χαρακτηριστικά των παραδοσιακών πέτρινων γεφυριών, και βασικό μέλημα κι εδώ ήταν να γίνει προσαρμογή της κατασκευής στον φυσικό χώρο. Ίσως αυτή να είναι η αιτία που στη συγκεκριμένη περίπτωση λείπει από το έργο η χάρη και η ελαφρότητα της μορφής. Πράγματι η συνολική εικόνα δίνει την αίσθηση κάποιου βάρους και αυτό είναι άμεση συνάρτηση του μεγάλου μήκους του. Πρέπει να σημειώσουμε ότι οι δύο μικρές καμάρες του δεν είναι άμεσα ορατές γιατί κρύβονται πίσω από πυκνούς και σχεδόν διαπέραστους θάμνους, ώστε πολύ δύσκολα μπορεί κανείς να τις προσεγγίσει. Έτσι η πρώτη εικόνα που έχει κανείς περιέχει μόνο τα δύο μεγαλύτερα τόξα του και το επισκευασμένο τμήμα, και αυτή η εικόνα δίνει ένα τόνο μεγαλοπρέπειας.

Εικ. 68. Την ίδια περίπου περιγραφή και την ίδια ανάλυση μπορούμε να κάνουμε για το γεφύρι του **Κρημινίου**. Έχει επίσης πέντε τόξα, ανθεκτική κατασκευή και φαίνεται πως είχε δύο ανοίγματα στο σώμα του τα οποία σε κάποια φάση της ζωής του τα έκλεισαν και τώρα διακρίνονται μόνον οι τοξωτές διατάξεις των λίθων εκεί όπου θα ήταν άλλοτε τα ανοίγματα. Ανατινάχτηκε η μια βάση του το 1946 και επισκευάστηκε στη συνέχεια όχι όμως κατά τρόπο πιστό αλλά απλώς αποκαταστάθηκε η σύνδεσή του με την όχθη ώστε να μπορεί να χρησιμοποιείται.

Η μορφολογική του εντύπωση είναι και εδώ παρόμοια με εκείνη που δίνει το γεφύρι του **Τσουκαρη**, αν και έχουμε μια πιο ομαλή μετάβαση στις διαστά-

σεις των ανοιγμάτων ξεκινώντας από το δεύτερο εκ δεξιών που είναι το μεγαλύτερο και προχωρώντας προς τα αριστερά όπου έχουμε το μικρότερο. Επίσης το μέγιστο ύψος είναι μικρότερο από εκείνο του προηγούμενου γεφυριού, γι' αυτό και δεν έχει τόση μεγαλοπρέπεια.

Στο Βόιο υπάρχουν πολλά ακόμη γεφύρια γιατί υπάρχουν αρκετά ποτάμια που περνούν κοντά σε διάφορα χωριά. Παρουσιάσαμε ορισμένα μόνο απ' αυτά ως αντιπροσωπευτικά και γιατί είναι πρακτικώς πάρα πολύ δύσκολο να ερευνηθούν όλα, τη στιγμή μάλιστα που πολλά είναι δυσπρόσιτα. Ωστόσο όσα έχουμε ήδη εξετάσει μας δίνουν μια καλή και αρκετά ολοκληρωμένη εικόνα της γενικής τους μορφολογίας και κατασκευής. Αυτό άλλωστε είναι αποτέλεσμα των συνθηκών κάτω από τις οποίες γινόταν οποιοδήποτε οικοδομικό έργο μέχρι τα τέλη περίπου του 19ου αιώνα. Καθορίζεται δηλαδή από το τοπίο, το υλικό κατασκευής, τις οικονομικές δυνατότητες, και κυρίως από τα συνεργεία κατασκευής τα γνωστά ισνάφια των μαστόρων της Δυτικής Μακεδονίας, και Ηπείρου. Αυτά ήταν δηλ. η καταλυτική δύναμη που θα αποφάσιζε θα καθόριζε και θα δημιουργούσε τα έργα, λαμβάνοντας υπ' όψιν τις τοπικές συνθήκες. Αλλά παρά τις τοπικές συνθήκες που πάντα έπαιζαν τον ρόλο τους, υπήρχε αναμφισβήτητα μια ομοψυχία και μια ομοιογένεια στον γενικό χαρακτήρα των έργων, όποιοι κι αν ήταν αυτοί που τα κατασκεύαζαν κατά περίπτωση. Αυτό φαίνεται ιστορικά να οφείλεται σε δύο λόγους. Ο πρώτος ήταν η κοινή καταγωγή όλων των μαστόρων, η λαϊκή τους προέλευση ανεξαιρέτως. Δεν ήταν εξειδικευμένοι, επιτηδευμένοι, ακαδημαϊκοί ή οποιοδήποτε άλλοι που θα μπορούσαν να είναι ξεκομμένοι από το λαό και τις γνήσιες τάσεις του που προέρχονται από μια ιστορία και μια επεξεργασία αιώνων. Μετέφεραν δηλαδή σε κάθε χώρο οι μαστόροι την λαϊκή τους ψυχή η οποία εκδηλωνόταν σε κάθε έργο τους, γιατί το έργο τους ήταν δικό της προϊόν όπως προϊόν της είναι και οποιοδήποτε γενικά έργο λαϊκής τέχνης. Ο δεύτερος ήταν το σύστημα δουλειάς και οι κινήσεις των μαστόρων. Οι διαδρομές που εκτελούσαν οι μαστόροι κατά τις ετήσιες μετακινήσεις τους, σχεδόν πάντα περνούσαν από την Κωνσταντινούπολη, που ήταν το κέντρο των τεχνών της εποχής. Εκεί συναντούσαν άλλα ισνάφια, επικοινωνούσαν μαζί τους, αλληλοεπηρεάζονταν, διαμόρφωναν νέες τάσεις για την δουλειά τους και στη συνέχεια εξαπολύονταν σ' όλη την Ανατολική Μεσόγειο και ακόμη πιο μακριά για να μεταδώσουν ότι μετέφεραν μέσα τους. Έτσι έγινε μια διάχυση κοινών μορφών σε μια τόσο μεγάλη περιοχή όπως η Ανατολική Μεσόγειος.

Δημόσια Κεντρική Βιβλιοθήκη Κόνιτσας

ΤΟ ΣΥΜΦΩΝΗΤΙΚΟ ΓΙΑ ΤΟ ΓΕΦΥΡΙ ΤΗΣ ΜΑΕΡΗΣ...

Ο Πρωτομάστορας, είτε κατά τη διάρκεια της εργασίας, είτε ακόμα και το χειμώνα, τότε που όλοι οι άλλοι του μπουλουκιού ξεκουράζονταν στα σπίτια τους, έπρεπε να ψάξει, να βρει και να κλείσει την αμέσως επόμενη δουλειά, αυτή που θα τους εξασφάλιζε τη συνέχεια στην απασχόληση και άρα το μεροκάματο για ολόκληρη την ομάδα.

Η συμφωνία κλεινόταν προφορικά, «μπέσα για μπέσα», στηριζόμενη στον περίφημο εκείνο «λόγο τιμής», ένδειξη, ως ένα σημείο βέβαια, του ηθικού κώδικα της εποχής. Και λέμε ως ένα σημείο, γιατί σ' αυτή την υποθετική - τουλάχιστον στις περισσότερες φορές - αμφιτεροβαρή σχέση, οι εργαζόμενοι βρίσκονταν σε μειονεκτική κατά κανόνα θέση. Δεν μπορούσαν να έχουν ιδιαίτερες αξιώσεις κατοχύρωσης απ' τον εργοδότη τους, τη στιγμή που αυτός ήταν οικονομικά και επομένως και κοινωνικά σε ανώτερη θέση, πολύ δε περισσότερο όταν επρόκειτο για κάποιον Τούρκο αξιωματούχο. Από διηγήσεις παλιών μαστόρων, αλλά και περιπτώσεις που διέσωσε η παράδοση, υπήρξαν αρκετές αθετήσεις των συμφωνηθέντων εκ μέρους των ιδιοκτητών, είτε για την τελική εξόφληση της οφειλής τους, είτε για υποχρεώσεις που είχαν αναλάβει - παράδειγμα η παροχή τροφής - κατά τη διάρκεια της εργασίας. Τέτοια κρούσματα, οι τεχνίτες μπορούσαν να τα αντιμετωπίσουν καταφεύγοντας βασικά στον Κατή της περιοχής, λύση όμως αβέβαιη ως προς το αποτέλεσμα, μια και κάτι τέτοιο σήμαινε χάσιμο χρόνου και το σημαντικότερο αμφίβολη ευνοϊκή γι' αυτούς απόφαση. Θεωρούσαν καλύτερο, και περισσότερο αποτελεσματικό, να προχωρήσουν σε σταδιακή εγκατάλειψη του γιαπιού, το οποίο βέβαια, σε μια χειρονομία συναδελφικής αλληλεγγύης, δεν αναλάμβανε να περατώσει καμιά άλλη ομάδα δουλειάς. Επρόκειτο δηλαδή στην πραγματικότητα για μια σιωπηρή συμφωνία ανάμεσα στα μπουλούκια, που έβαζε αποδειγμένα κάποιο φραγμό στην κακή πίστη του μελλοντικού ιδιοκτήτη.

Από ένα χρόνο όμως και μετά, φαίνεται πως υπήρξαν - άγνωστο με ποια αφορμή, ίσως επειδή τα κρούσματα παραπλήθυναν - συμφωνίες και γραφτές, μην αφήνοντας έτσι περιθώρια για υπαναχώρηση σε κανένα από τα δύο μέρη των συμβαλλομένων. Τα λίγα βέβαια γραφτά συμφωνητικά που σώθηκαν, δείχνουν ότι κάτι τέτοιο δεν έγινε σε ευρεία

κλίμακα. Απεναντίας, μπορούμε να πούμε, πως η χρήση τους στάθηκε πολύ περιορισμένη. Έχει όμως αρκετό ενδιαφέρον η ανάγνωση ενός σχετικού χαρτιού - ως σημειωθεί συντασσόταν συχνά μάλιστα σε μάρτυρες, οι οποίοι και το υπόγραφαν - γιατί παρέχει πολλές και σημαντικές πληροφορίες, όχι μόνο οικονομικού περιεχομένου, αλλά και για καθαρά τεχνικά θέματα.

Από τα λίγα τελικά, συμφωνητικά που σώθηκαν κι έχουμε στη διάθεσή μας, μπορούμε να διακρίνουμε και να γενικεύσουμε, πως μια τέτοια γραπτή συμφωνία συνήθιζε να περιλαμβάνει:

- α. τα δύο μέρη της σύμβασης ονομαστικά (ιδιοκτήτης και πρωτομάστορας)
- β. το αντικείμενο της συμφωνίας (κατασκευή σπιτιού, εκκλησίας, καμπαναριού...)
- γ. την περιγραφή αρκετών λεπτομερειών του συμφωνηθέντος έργου (ύψος οικοδομής, αριθμός ορόφων, προδιαγραφές επιμέρους κατασκευών...)
- δ. τον τρόπο εφοδιασμού των υλικών και μερικών πρόσθετων ειδικών εργαλείων.
- ε. το ύψος της αμοιβής και τον τρόπο παροχής της.
- στ. το ποσό ενδεχόμενης προκαταβολής.
- ζ. τον τρόπο διατροφής και ύπνου.
- η. τα δώρα για την έναρξη της δουλειάς (θεμελιάτικα) ή του «ριξίματος» της στέγης (μπαξίσια).
- θ. τη σύνθεση του μπουλουκιού.
- ι. τις υπογραφές των συμβαλλομένων.
- ια. τα ονόματα και τις υπογραφές των μαρτύρων.

Όλα όσα μέχρι στιγμής είπαμε - συμπεράσματα μελέτης συμφωνητικών και φυσικά διασταύρωσης των όποιων πληροφοριών με τους τελευταίους εμπειρικούς μαστόρους - προέρχονται και βέβαια αφορούν - εύκολα το κατανοεί κανείς αυτό - χτίσιμο βασικά σπιτιών. Οι πληροφορίες και γραφτές συμφωνίες για άλλου είδους χτίσματα, είναι ανύπαρκτες. Απλώς τα συμπεράσματά μας, με κάποια ίσως αυθαίρετη γενίκευση, επεκτείνονται και σ' αυτά. Συμφωνητικό ειδικά για χτίσιμο γεφυριού μέχρι σήμερα δεν είχε δημοσιευτεί. Μπορούμε να πούμε πως είχαμε πια πιστέψει, ή ότι τέτοιο χαρτί δεν διασώθηκε, ή ότι δεν είχε υπάρξει ποτέ ανάγκη να συνταχτεί, μια και επρόκειτο για έργο κοινής χρήσης και άρα πλατιά γνωστό στην περιοχή· θα ήταν δύσκολο δηλαδή κανείς σε τέτοια περίπτωση να

69. Το συμφωνητικό ανάμεσα στην κοινότητα Μαέρης και Ζουπανιώτες μαστόρους, για χτίσιμο γεφυριού το 1910.

αμελήσει τις υποχρεώσεις του. Να όμως σήμερα που επιτέλους ανακαλύψαμε, και δημοσιεύουμε παρακάτω, ένα συμφωνητικό κατασκευής γεφυριού, πραγματικά πολύτιμο έγγραφο, ντοκουμέντο. Πρόκειται για τη γραφτή συμφωνία ανάμεσα στην κοινότητα Μαέρη της Ανασελίτσας (σήμερα Δασύλιο Γρεβενών) και μαστόρων από το κοντινό Ζουπάνι (σήμερα Πεντάλοφο Κοζάνης) για χτίσιμο γεφυριού στο Μαγεργιώτικο, παραπόταμο της Πραμόρτσας. Το συμφωνητικό συντάχτηκε, και το γεφύρι που «ένωσε» τη Μαέρη με το Τριτσκό (Τρίκορφο) κατασκευάστηκε, το 1910.

Θα σχολιάσουμε και θα μελετήσουμε το περιεχόμενο του «Συμβολαίου», αφού πρώτα το διαβάσουμε. Πρέπει να πούμε, πως σώθηκε στο προσωπικό αρχείο το δάσκαλου της Μαέρης Βασίλη Παπανικολάου και πως σήμερα μας το παραχώρησε ευγενικά για δημοσίευση ο Γιάννης Παπατσιούμας από το μαστοροχώρι Ντόλο (Βυθός) Βοίου.

Συμβόλαιον

Δια του παρόντος εγγράφου δηλούται, ότι μεταξύ των υποσημειωμένων αντιπροσώπων της κοινότητας Μαέρης και του εκ Ζουπανίου εργολάβου κ. Νικολάου Μπαμπαλή και κ. Παύλου Μούρτζιου συνεβάλλοντο τα ακόλουθα.

- Α^{ον} Οι εν λόγω κύριοι αναλαμβάνουσι την οικοδομήν λιθίνης γεφύρας ασβεστοκτίστου επί του μεταξύ των κοινοτήτων Μαέρης και λουντζίου διερχομένου παραποτάμου του Αλιάκμονος, υποχρεούμενοι να εργασθώσιν ευσυνειδήτως μέχρι τελείας αποπεράτωσης του έργου, ούτινος το σχεδιαγράφημα εχάραξεν ο εκ λιβοχόβου κ. Γεώργιος Ζούφας, εις όν και η περί την ακριβή αυτού εφαρμογήν εποπτεία ανατίθεται.
- Β^{ον} Υποχρεούνται προσέτι να κατασκευάσωσι και τοποθετήσωσι το εκ ξύλων πρώτυπον της γεφύρας (καλούπια) άτινα η κοινότης θέλει μετακομίση εις το ωρισμένον της οικοδομής μέρος, κατά την μετακόμισιν δε των μεγάλων ξύλων θέλουσι βοηθήση την κοινότητα και δι εν λογω εργολάβου μετά των κτιστών.
- Γ^{ον} Πρωτίστως οφείλουσι να εύρωσι κατάλληλον λατομείον εκ του οποίου θέλουσι προμηθευθή λίθους όσον οίοντε στερεούς, ούς υποχρεούνται οι κ. εργολάβοι να μετακομίσωσιν εις το ωρισμένον μέρος της οικοδομής. Την αναγκαιούσαν δε δια την εξαγωγήν των λίθων πυρίτιδα υποχρεούται να παράσχη αυτοίς η κοινότης προς δε και να επιδιορθώνη τα αναγκαιούντα αυτοίς εργαλεία.
- Δ^{ον} Συμφώνως τω σχεδιαγραφήματι του κ. Γ. Ζούφα το έργον δέον να έχη μήκος μεν μέτρα δέκα και οκτώ (αριθμ. 18) πλάτος δε τρία (αριθμ. 3) και ύψος επτά και ήμισυ (αριθμ. 7 1/2) το δε μεταξύ του τόξου και των βάσεων διάστημα θα έχη μήκος μέτρα ένδεκα (αριθμ. 11) εκατέρωθεν δε της βάσεως το τείχος θα έχη μήκος τρία και ήμισυ μέτρα (αριθμ. 3 1/2).
- Ε^{ον} Οι λίθοι της βάσεως και του τόξου δέον να ώσι καλώς επεξεργασμένοι και εφηρμοσμένοι καθώς και άπασα η οικοδομή, τα δε καμαρολίθια της βάσεως και του τόξου δέον να έχωσι πάχος 0,16 του μέτρου μέχρι 0,20 το δε ύψος 0,60 του μέτρου.
- ΣΤ^{ον} Η κοινότης Μαέρης υποχρεούται να πληρώση τοις εν λόγω κ. εργολάβοις λίρας οθωμανικάς εβδομήκοντα και τρεις (αριθμ. 73) ας θα λαμβάνωσι παρά του ταμίου της αντιπροσωπείας αιδ. Παπανικολάου εις τρεις αναλόγους δόσεις, ων η τελευταία θέλει μετρηθή μετά είκοσι τουλάχιστον ημέρας μετά την αποπεράτωση του έργου. Εν περιπτώσει δε καθ ήν θέλει αναφανή κατά το διάστημα

τούτο βλάβη τις ή έλλειψις του έργου, υποχρεούνται οι κύριοι εργολάβοι μετά την επιδιόρθωσιν της βλάβης και την συμπλήρωσιν της ελλείψεως να λάβωσι το υπόλοιπον της τελευταίας δόσεως. Συν τω επιδομάτι τούτω η κοινότης θέλει παράσχη αυτοίς και δύο φορτία οίνου, τρία σφάγια και δέκα οκάδας ρακην.

Ζ^{ον} Ως προκαταβολή εμετρήθησαν αυτοίς σήμεραν παρά του ταμίου λίραι τουρκ. πέντε (αρ. 5) μετά δε την έναρξιν του έργου θέλει συμπληρωθή ολόκληρος η πρώτη δόσις. Όθεν εγένετο το παρόν εις διπλούν δι' ασφάλειαν των συμβαλλομένων μερών και υπεγράφη.

Ο Επόπτης

(υπογραφή)

Γεώργιος Ζούφας

Οι Εργολάβοι
Εν Μαέρη τη 4η Ιουλίου 1910

(υπογραφές)

Παύλος Μούρτζιους
νικόλαος Μπαμπαλής
(«χαρτόσημο» του
ενός πιάστρου)

Ελάβαμη ένα κίστη λίρας ηκοσιπέντε αριθμός (25) Ιουλίου 26 1910

Ελάβαμη δέκα λίρας Αριθμός 10 Αυγούστου 15 1910

Ελαβάμη δεκαπέντε λίρας Αριθμός 15 Αυγούστου 29 1910

Ελαβον ο W(ς) εις δύο δόσεις και άλλας είκοσι και μία λιρ. οθ. αριθ. 21

Εν Ζουπανίω τη 21 Σεπτεμβρίου 1910

Σήμεραν την 26η Σεπτεμβρίου εμετρήθησαν, ως υπόλοιπον της ωρισμένης συμφωνίας και ως δώρον ευχαριστήσεως λίρας Τουρκίας τέσσαρας (αριθμ. 4) ήτοι εν όλω λίρας Τουρκίας εβδομήκοντα πέντε (αριθμ. 75) και εξωφλήθη το παρόν συμβόλαιον. Διο και υποσημειούται παρά του κ. Εργολάβου.

Εν Μαέρη τη 21η Σεπτεμβρίου 1910

Οι Εργολάβοι

+

Γίνεται αμέσως φανερό -από την ορθογραφία, τη σύνταξη, την καλλιγραφία, γενικά την όλη ροή της γλώσσας- πως το παραπάνω συμφωνητικό πρέπει να έχει συνταχτεί από κάποιον «γραμματισμένο» της περιοχής, ας πούμε δάσκαλο, ή και κληρικό. Διαφέρει δηλαδή αρκετά από τ' άλλα συμφωνητικά που έχουμε στη διάθεσή μας, γραμμένα αυτά από τους ίδιους τους μαστόρους, ή κι από τους επίσης με λίγες γνώσεις ιδιοκτήτες. Εδώ, μια και επρόκειτο για έργο που αφορούσε όλη την κοινότητα, θέλησαν να δώσουν στο κείμενο μια πιο επίσημη μορφή. Κατά τα άλλα, κι αυτό το συμφωνητικό το σχετικό με κατασκευή γεφυριού, δεν διαφέρει ουσιαστικά ως προς το περιεχόμενο από τα άλλα που ρυθμιζαν το χτίσιμο σπιτιών. Απεναντίας θά λέγαμε, πως και τούτο υπακούει σ' έναν κοινό τύπο συμφωνητικού, που απ' ότι φαίνεται πρέπει να έχει χρησιμοποιηθεί σαν πρότυπο για την σύνταξη όλων των σχετικών γραπτών συμφωνιών. Άλλωστε, ανεξάρτητα με τι είδος έργου έχουμε να κάνουμε -αρχοντικό, λαϊκό σπίτι, εκκλησία, γεφύρι, καμπαναριό, βρύση- τα διάφορα στάδια κατασκευής, όπως και τα έθιμα που τα συνοδεύουν, διαφέρουν μεταξύ τους ελάχιστα. Και στην περίπτωση λοιπόν του συμφωνητικού του γεφυριού, βλέπουμε να δηλώνονται καθαρά τα δύο μέρη της σύμβασης, το αντικείμενο της συμφωνίας, πολλές κατασκευαστικές λεπτομέρειες, οι υποχρεώσεις των συμβαλλομένων ως προς τον εφοδιασμό

70. Το γεφύρι της Μαέρης. Κατασκευάστηκε το 1910 και σώθηκε το συμφωνητικό του.



Δημόσια Κεντρική Βιβλιοθήκη Κόνιτσας

αλλά και τη μεταφορά των υλικών, το ύψος της αμοιβής, ο τρόπος καταβολής της (προκαταβολή, δόσεις, εξόφληση), ακόμη και το δώρο που οι μαστόροι δικαιούνται μετά τη λήξη των εργασιών «... η κοινότης θέλει παράσχη αυτοίς και δύο φορτία οίνου, τρία σφάγια και δέκα οκάδας ρακήν...». Το τελευταίο, είναι φανερό πως αποτελεί αντίστοιχο συνήθειο με κείνο των «μπαξισιών» στις οικοδομές, που γινόταν όταν κάρφωναν το σκελετό της στέγης. Αντίθετα, από το συγκεκριμένο συμφωνητικό, λείπουν οι μάρτυρες και οι υπογραφές τους, ίσως λόγω του δημόσιου χαρακτήρα του έργου. Τέλος, βλέπουμε το ίδιο το έγγραφο να έχει χρησιμοποιηθεί και σαν εξοφλητική απόδειξη εκ μέρους των μαστόρων.

Και ερχόμαστε στη συνέχεια να επισημάνουμε τρία πραγματικά σημαντικά σημεία του συμφωνητικού και να προβληματιστούμε πάνω στις πληροφορίες που μας παρέχουν. Αφορούν με τη σειρά, το σχέδιο του γεφυριού, την εποχή κατασκευής του έργου, και τον τρόπο δοκιμασίας της αντοχής του.

Διαβάζουμε κάπου στην αρχή, παράγραφο Α, πως οι μαστόροι υποχρεούνται «... να εργασθώσιν ευσυνειδήτως μέχρι τελείας αποπερατώσεως του έργου, ούτινος το σχεδιαγράφημα εχάραξεν ο εκ λιθοχόβου κ. Γεώργιος Ζούφας...». Θυμόμαστε παράλληλα και τα λόγια του τελευταίου γεφυριού, του Πασχάλη του Ζούνη, όταν τον συναντήσαμε στην Πωγωνιανή: «... το σχέδιο μας το έφεραν ένας έπαρχος τότες... Να χτίσουμε ένα γεφύρι, είπε, τέτοιο. Κατά αυτό τον τρόπο, Μ' ένα τόξο...» Αλλά κι ο Ν. Παπακώστας, στα «Ηπειρωτικά» του, γράφει, πως, «... το δικαίωμα υποδείξεως του προτιμητέου (σχεδίου), εδόθη εις τον εκ Κατορτσίου Κατσανοχωρίων ευεργέτην Ιωάννην Λούλην...».

Τι συμβαίνει λοιπόν; Δεν έφτιαχναν το σχέδιο του γεφυριού οι ίδιοι οι μαστόροι; Μήπως γι' αυτό φροντίζαν άλλοι, περισσότερο καταρτισμένοι σε θέματα θεωρητικής γεωμετρίας και στατικότητας των πραγμάτων; Ή απλώς κάτι τέτοιο συνέβη στα τελευταία μόνο χρόνια της Τουρκοκρατίας, όταν υπήρχαν αρκετοί πια, κυρίως στον απελευθερωμένο Νότο, σπουδαγμένοι στην Ευρώπη αρχιτέκτονες; Σίγουρα η συμβουλή των τελευταίων -γιατί όχι και το σχέδιό τους- θα εθεωρείτο εγγύηση για την ασφάλεια του έργου. Δεν μπορεί βέβαια να αποκλειστεί και το τυχαίο στις παραπάνω τρεις μαρτυρίες που μας εισήγαγαν σε αμφιβολίες.

Δύσκολο έτσι να δώσει κανείς μια συγκεκριμένη, σίγουρη απάντηση στο παραπάνω ερώτημα. Δυστυχώς τα στοιχεία δεν είναι τόσα, ίσως και τέτοια, που να επιτρέπουν άφοβα μια γενίκευση και στη συνέχεια εξαγωγή κάποιου συμπεράσματος τεκμηριωμένου. Παραμένει το ερώτημα.

Ας έλθουμε τώρα στην εποχή που προσφερόταν πιο πολύ για την κατασκευή ενός γεφυριού. Υπάρχουν

δύο χρονολογίες στο συμφωνητικό. Η πρώτη, «4η Ιουλίου 1910», ημέρα σύνταξης του εγγράφου, δηλώνει την έναρξη των εργασιών, ενώ η δεύτερη, «21 Σεπτεμβρίου 1910», ημερομηνία πληρωμής και εξόφλησης των μαστόρων, μαρτυρεί το τέλος του έργου. Το τέλος καλοκαιριού -αρχή φθινοπώρου εθεωρείτο, και σίγουρα ήταν, η καλύτερη περίοδος για να χτιστεί ένα γεφύρι, αφού τότε λιγότευαν, ίσως και στέρευαν, τα νερά του ποταμού, διευκολύνοντας τους τεχνίτες. Βέβαια οι δύο ημερομηνίες του συμφωνητικού, μια και αφορούν ένα, το συγκεκριμένο μόνο γεφύρι, δεν μπορούν να τεκμηριώσουν μια τέτοια, διατυπωμένη από καιρό, υπόθεση: σίγουρα όμως την επιβεβαιώνουν γι' άλλη μια φορά, μάλιστα τώρα και γραφτά.

Θα τελειώσουμε με μια παρατήρηση, μάλλον αναπάντεχη ανακάλυψη, στην παράγραφο Στ' του συμφωνητικού για το γεφύρι της **Μαέρης**. Σημειώνεται εκεί, πως η τελευταία δόση «... θέλει μετρηθή μετά είκοσι τουλάχιστον ημέρας μετά την αποπεράτωσιν του έργου. Εν περιπτώσει δε καθ' ην θέλει αναφανή κατά το διάστημα τούτο βλάβη τις ή έλλειψις του έργου, υποχρεούνται οι κύριοι εργολάβοι μετά την επιδιόρθωσιν της βλάβης και την συμπλήρωσιν της ελλείψεως να λάβωσι το υπόλοιπον της τελευταίας δόσεως...».

Πληροφορούμαστε δηλαδή εδώ, για πρώτη φορά, πως την ολοκλήρωση των εργασιών και την παράδοση του έτοιμου πια γεφυριού, ακολουθούσε ορισμένο χρονικό διάστημα δοκιμασίας -ένα είδος θα λέγαμε τεστ- της αντοχής του. Πραγματικά, μερικές απ' τις πρώτες μέρες λειτουργίας του, που από γεφύρι σε γεφύρι δεν μπορεί παρά να διέφεραν -στο συγκεκριμένο της **Μαέρης** ορίζεται ένα εικοσαήμερο- παρουσιάζονται πολύ κρίσιμες για το μέλλον του. Τυχόν ατέλειες και παραλλείψεις, με τις φθινοπωρινές κατεβασιές του ποταμού, θα φανερωθούν, κι οι μαστόροι, θέλοντας να εισπράξουν το υπόλοιπο της αμοιβής τους, θα φροντίσουν κατ' ανάγκη να τις επιδιορθώσουν. Καμιά φορά όμως, τούτο το γεμάτο αγωνία, τόσο για τους μαστόρους όσο και για τους χωρικούς διάστημα, αποδεικνύεται ακόμη και μοιραίο για την ζωή του γεφυριού. Δεν μπορούμε να ξεχάσουμε το προηγούμενο γεφύρι της **Πλάκας**, εκείνο του 1863, που σωριάστηκε αδύναμο στην κοίτη του Αράχθου την πρώτη κιόλας μέρα της λειτουργίας του, την ώρα ακριβώς που χαρούμενα τα γύρω χωριά γιόρταζαν στα εγκαίνιά του.

Δημόσια Κεντρική Βιβλιοθήκη Κόνιτσας

ΜΑΡΤΥΡΙΕΣ ΑΠ' ΤΙΣ ΠΑΡΑΛΛΑΓΕΣ «ΤΟΥ ΓΙΟΦΥΡΙΟΥ ΤΗΣ ΑΡΤΑΣ»...

Οι παραλογές, τα πολύστιχα εκείνα άσματα στα οποία κυριαρχεί έντονα το παραμυθιακό στοιχείο, κατέχουν ξέχωρη και σημαντική θέση ανάμεσα στα πολλά διηγηματικά τραγούδια της ελληνικής λαϊκής ποίησης. Σ' αυτές, όπως τόσο εύστοχα επισημαίνει ο C. Fauriel, «... η λαϊκή φαντασία εκδηλώνεται με τη μεγαλύτερη ποικιλία, ελευθερία και δύναμη...»⁴⁹. Η υπόθεσή τους, δραματική, έχει θεατρική δομή και μελοδραματικό ύφος, ενώ η μουσική που διακριτικά τις συνοδεύει -αν υπάρχει μουσική- είναι λιτή με ήχο μελαγχολικό. Τέτοιες παραλογές, με ευρεία μάλιστα διάδοση, θα μπορούσαμε να αναφέρουμε εκείνες «του νεκρού αδελφού», «της κερα-Βδοκιάς», «του Μαυριανού και της αδερφής του», «της Λυγερής και του Χάρου» και βέβαια την πασίγνωστη «του γιοφυριού της Άρτας», που σ' αυτό εδώ το κεφάλαιο θα μας απασχολήσει ειδικά.⁵⁰ Ο τραγουδιστός θρύλος της γυναίκας του Πρωτομάστορα που θυσιάστηκε για να στεριώσει το γεφύρι,

Εικ. 71.

«του γιοφυριού της Άρτας» όπως είναι περισσότερο γνωστός, είχε απήχηση όχι μόνο στον καθαρά ηπειρώτικο χώρο, αλλά σ' ολόκληρο τον ελλαδικό, κι ακόμα παραέξω. Πλήθος παραλλαγών, με μεγάλη ποικιλία στην υπόθεση, αλλά στηριζόμενες πάντα στην ίδια κεντρική ιδέα, γεννήθηκαν απ' την μακρυνή Τραπεζούντα του Πόντου μέχρι την Κρήτη, κι απ' την Κύπρο και τα παράλια της Μικρασίας μέχρι το Μοναστήρι και τα Ιόνια νησιά. Αλλά και στην υπόλοιπη Βαλκανική, μέχρι πάνω την Ουγγαρία, το συγκεκριμένο τραγούδι, με την εσωτερική δύναμη που διαθέτει, κέρδισε μια σημαντική θέση στην ιστορία της δημώδους ποίησης των εκεί λαών. Τό ότι κάποτε ο μύθος δεν αναφέρεται στο συγκεκριμένο γεφύρι της Άρτας αλλά προσαρμόζεται σε κάποιο άλλο, γνωστό στην περιοχή απ' όπου η παραλλαγή γεφύρι, σπανιότερα και σε διαφορετικό χτίσμα -εκκλησία, πύργο, υδραγωγείο- δεν έχει σημασία. Για κατάκτηση παραμένει πάντα ένα μεγάλο όσο και δύσκολο έργο, με παράλληλες, ουσιαστικά ίδιες, τις όποιες του μαρτυρίες.

Εδώ, δεν θα μας απασχολήσει η φιλολογική αξία του τραγουδιού, η συγκριτική -πάντα σε φιλολογικό επίπεδο- μελέτη των παραλλαγών του, ούτε βέβαια η χρονική όπως και τοπική αφετηρία της πρώτης-πρώτης του μορφής. Αντίθετα, εκμεταλλευόμενοι την ευκαιρία που μας παρέχουν οι εκατοντάδες

παραλλαγές με τις άφθονες τοπικού χαρακτήρα πληροφορίες τους, θα προσπαθήσουμε να ανακαλύψουμε νέα στοιχεία, ή και να επιβεβαιώσουμε, από πρώτο τούτη τη φορά χέρι, υποψίες παλιές 'σε τελική ανάλυση να πλουτίσουμε, σχεδόν να ολοκληρώσουμε, τις γνώσεις μας πάνω στην τεχνική διαδικασία, το ψυχολογικό κλίμα, αλλά και την όλη κοινωνική ατμόσφαιρα μέσα στην οποία κατορθώθηκε ένα τόσο δύσκολο έργο, όπως ήταν για την εποχή του το γεφύρι, να γίνει πραγματικότητα. Σίγουρα, τα όποια συμπεράσματα, τώρα πια δεν αφορούν μόνο τον Ηπειρώτη και το χτίσμα του, μια τόσο τοπικά περιορισμένη δηλαδή σχέση. Απ' ένα σημείο και μετά το κατορθώμα γίνεται ιδέα και έχει μερίδιο σ' αυτή ο κάθε άνθρωπος.

Αμέσως παρακάτω, θα παραθέσουμε ενδειχτικά, τέσσερες απ' τις πολλές παραλλαγές του τραγουδιού -κατά σειρά Ηπειρώτικη, Θρακιώτικη, Ποντιακή και Κουτσοβλαχική- για να αντλήσουμε στη συνέχεια -όχι μόνο απ' αυτές- πολύτιμες πληροφορίες και υλικό, που βέβαια θα σχολιάσουμε.

Η πρώτη, ηπειρώτικη παραλλαγή που παραθέτουμε, σχετικά ολιγόστιχη, όπως άλλωστε όλες οι προερχόμενες απ' την Ήπειρο, έχει συλλεγεί από ανώνυμο και δημοσιευτεί στο «Ζωγράφειο Αγώνα», τόμο Α, σελ. 82, το 1891. Η παράθεση του μύθου απλά και σύντομα, δίχως πρόθεση εντυπωσιασμού και φιλολογικής ωραιοποίησης, αποτελεί, για όλους εκείνους που υιοθετούν την Ήπειρο σαν πατρίδα του τραγουδιού, ένα ακόμα αποδεικτικό στοιχείο του ισχυρισμού τους. Είναι φανερό εδώ, πως ακόμα βρισκόμαστε στην πρωταρχική σύλληψη, δεν έχει ξεκινήσει η διαδικασία εξέλιξης και εμπλουτισμού που σιγά αλλά σταθερά θα οδηγήσει σε πιο σύνθετες μορφές. Θα έχουμε την ευκαιρία να το αντιληφτούμε αυτό καλύτερα σε λίγο, όταν σε μια συγκριτική αντιπαράθεση θα ακολουθήσουν παραλλαγές του τραγουδιού κι από άλλες περιοχές.

71. Το γεφύρι της Άρτας σε παλιά υδατογραφία. Σ' αυτό αναφέρονται οι περισσότερες παραλλαγές του τραγουδιού του Πρωτομάστορα.



49. C. Fauriel: Chants populaires de la Grèce moderne, τόμ. Α', Paris 1824, 6. LXXX.

50. Για τις παραλογές γενικά, βλέπε το βιβλίο του Γιώργου Ιωάννου: Το δημοτικό τραγούδι - Παραλογές, Αθήνα 1975.



Χίλιοι μαστόροι δούλευαν στις Άρτας το γιοφύρι
 κι ολοήμερίς εδούλευαν κι από βραδύ χαλνούσε.
 Μοιριολογούν οι μάστοροι και κλαίνε τα τσιράκια.
 Πουλάκι πάησε κ' έκατσε στη μεσινή καμάρα
 5 δεν ελαλούσε σαν πουλί, σαν όλα τα πουλάκια,
 μον' ελαλούσε κ' ήλεγε μ' ανθρώπινη λαλίτσα:
 «Μαστόροι, μην παιδεύεστε, μην πολυτυραγιέστε
 αν δε στεριώσεται άνθρωπο, γιοφύρι δε στεριώνει,
 κι ουδ' ορφανό, κι ουδ' ορφανή, κι ουδέ χήρας παιδά-
 κι,
 10 μονέ του πρωτομάστορα του Γιάννη τη γυναίκα».
 Τον Κάλφα του ν' εφώναξε, να πάνη να τη φέρη.
 «Καλή μερά μαστόρισσα - Καλώς τον κάλφα πού
 'ρθε!
 — 'Αϊντε! 'αϊντε, μαστόρισσα, σε θέλ' ο μάστοράς
 μας.
 — Κάλφα μ', αν έρθες για καλό, να ρθώ κατά πως
 είμαι,
 15 Κάλφα μ', κι αν έρθες για κακό, να βάλω μαύρα
 ρούχα.
 — 'Αϊντε, 'αϊντε μαστόρισσα, κι ας είσαι καθώς εί-
 σαι».
 — «Καλή μερά σου, Γιάννη μου. — Καλώς τη Γιάν-
 ναινά μου.
 — Γιάννη μου, τ' είν' το κράξιμο, το τ' είν' το
 κάλεσμά σου;
 — Το δαχτυλίδι μόπεσε μεσ' στη μεσιά καμάρα,
 20 Και ποιος θα μπη, και ποιος θα βγη, το δαχτυλίδι να
 βρη;
 — Εγώ να μπω, κι εγώ να βγω, το δαχτυλίδι να βρω».
 Κι όσο να μπη κι' όσο να βγη, γίνη θεμελιωμένη.
 Ψιλή λαλίτσα ν' έσυρε, όσο κι αν εμπορούσε.
 «Τρεις αδερφάδες ήμασταν, κι οι τρεις θεμελιωμέ-
 νες
 25 η μια 'χτισε το Δούσαβη, η άλλη την Αυλώνα,
 κι η τρίτη η μικρότερη της Άρτας το γιοφύρι.
 Πως τρέμει η καρπούλα μου, να τρέμη το γιοφύρι,
 πως τρέχουν τα πατάκια μου, να τρέχουν οι διαβάτες,
 πως κλαίει το παιδάκι μου, ν' αχάη το ποτάμι».

Η δεύτερη παραλλαγή του τραγουδιού που παραθέ-
 τουμε στη συνέχεια, μας έρχεται από τον Αίνο της
 Θράκης. Την έχει καταγράψει ο Συμ. Μανασσειδής
 και πρωτοδημοσιεύσει, στα 1875, στην έκδοση «Ο
 εν Κωνσταντινοπόλει Φιλολογικός Σύλλογος»,
 Τόμ. Θ', σελ. 369. Βλέπουμε σ' αυτή, οι 29 στίχοι
 της προηγούμενης Ηπειρώτικης παραλλαγής να έ-
 χουν τώρα αυξηθεί στους 70. Αναπόφευκτα έτσι, τα
 μοτίβα του τραγουδιού πολλαπλασιάζονται, η πλο-
 κή εμπλουτίζεται με περισσότερες λεπτομέρειες,
 εισάγονται καινούργιοι διάλογοι, μερικοί δανεισμέ-
 νοι από άλλη παραλογή, εκείνη «του νεκρού αδελ-
 φού». Αλλά και ονοματολογικά, το γεφύρι της Άρ-
 τας στη συγκεκριμένη θρακιώτικη παραλλαγή που
 ακολουθεί, αντικαθίσταται από το μάλλον μεταφυ-
 σικό γεφύρι της Τρίχας. Ας την παρακολουθήσου-
 με:

Σαρανταπέντε μάστοροι, σαρανταδυό καλφάδες,
 σαράντα χρόνια φκειάνανε της Τρίχας το γιοφύρι.
 Ολοήμερίς το φκειάνανε, το μεσονύχτι πέφτει.
 Κι' ο Κάλφας ανεστέναξε, φωνή μεγάλη βάνει:
 5 «Ποιος είναι όπου το γκριμνά, ποιος ένι που το
 ρίχνει;
 Θέλει Βενέτικα φλωριά, θέλει μαργαριτάρια,
 και την καλύτερ' του χωριού να μπω να του διαλέ-
 ξω;»
 Κι ο δράκος 'ηλογήθηκε 'πο μεσιακιά καμάρα.
 Δεν κελαιδούσε σαν πουλί μηδέ σαν χελιδόνι,
 10 μον' κελαιδούσε κ' ήλεγε ανθρώπινη λαλίτσα:
 «Δεν θέλω 'γω μηδέ φλωριά μηδέ μαργαριτάρια
 μηδέ 'ν καλύτερ' του χωριού να μπης να την διαλέ-
 ξης,
 μόν' θέλω την Κυραυδοκιά, την αηδονολαλούσα,
 που τραγουδούσ' από βραδύ όσο να ξημερώση
 15 κι' εξύπνησε εννιά χωριά και δεκοχτώ καζάδες,
 κι' εξύπνησε τον βασιλέ με τη βασίλισσά του,
 κι' εξύπνησε τον δράκοντα με την δρακόντισσά
 του».
 Κι' ο κάλφας σαν τον άκουσε, πολύ τον κακοφάνη.
 «'Αντε να πας, καλό παιδί, 'ν Κυραυδοκιά να φέ-
 ρης.
 20 — «'Αντε να παμ', Κυραυδοκιά, κι ο Κωνσταντής
 σε θέλει.
 — Και τι με θέλ' ο Κωνσταντής και τι με θέλ' ο
 κάλφας;
 Ιχτές, προχτές, εκεί ήμουν και πάλι τι με θέλει;
 Και αν με θέλη για καλό, να βάλω τα χρυσά μου,
 και σαν με θέλη για κακό, να βάνω μαύρα να 'ρτω.
 25 — Και για καλό και για κακό για βάλε τα χρυσά
 σου».
 Σηκώθη κι' εστολίστηκε 'πο το πουρνό ως το βρά-
 δυ.
 Βάνει τον ήλιο πρόσωπο και το φεγγάρι αστήθη
 και τον καθάρι' αυγερινό τον βάνει δαχτυλίδι.
 Παίρνει τες βάγιες απ' ομπρός, τες βάγιες από πίσ-
 σω,
 30 τες βάγιες απ' τα πλάγια της, στον Κωνσταντή και
 πάγει.
 Στη στράτα όπου πήγαινε, αηδόνια κελαιδούσαν:
 «Αυτού που πας, Κυραυδοκιά, πίσω δε θα γυρίσης».
 — «Στάσου, βρε συ καλό παιδί, ν' ακούσω τι με
 λένε.
 — 'Αντε να παμ' Κυραυδοκιά, κι ο Κωνσταντής
 προσμένει
 35 αηδόνια ένι κι ας λαλούν, πουλιά είναι, κι ας λένε».
 Στη στράτα όπου πάγαινε, μάγισσες τη φωνάζουν
 «Αυτού που πας, Κυραυδοκιά, πλιον πίσω δεν γυρί-
 ζεις.
 — Στάσου, βρε συ καλό παιδί, ν' ακούσω τι με λένε.
 — 'Αντε να παμ', Κυραυδοκιά, κι ο Κωνσταντής
 προσμένει
 40 μάγισσες είναι, κι ας λαλούν, μάγισσες είν' κι ας
 λένε».
 «Καλώς τα κάμετε, μαστόρ', καλώς τα πολεμάτε.
 και τι με θέλεις, Κωνσταντή, και τι με θέλεις, κάλ-
 φας;
 — Το δαχτυλίδι μ' έπεσε, η πρώτη μ' αρριβώνα,
 θέλω να μπης, θέλω να βγης, θέλω να μι το βγάνης.
 45 — Μετά χαράς σου, Κωνσταντή, κι ό,τι μι πης να
 κάμω.
 Ιγώ να μπω κι' ιγώ να βγω κ' εγώ να σι το βγάλω».
 Πιάσανε και τη δέσανε ογδόντα 'ργυιές αλ' σίδα.
 Σαράντα 'ργυιές κατέβηκε και πάτο δεν ευρήκι
 κι άλλες σαράντα τέσσιρις και πάλιν δεν ευρήκι.

- 50 Κυραυδοκιά φοβήθηκε, φωνή μεγάλη βάνει.
«Σύρε μ' απάνω, Κωνσταντή, σύρε μ' απάνω, κάλ-
φα.
Το δαχτυλίδι σ' τούβρα 'γω και θέλω να με σύρης».
Κι ο κάλφας 'πηλογήθηκε με τον καημό στα χείλη.
«Κάθου αυτού που κάθεσαι και πλιο απάν' δε βγαί-
νεις,
55 το δαχτυλίδι μ' το φορώ κι' απάνω πλιο δε βγαί-
νεις
—Σύρε μ' απάνω, Κωνσταντή, σύρε μ' απάνω,
κάλφα,
κι' αφ'κα την πόρτα μ' ανοιχτή και τα ψωμιά στο
φούρνο,
και το μικρό μας το παιδί στην κούνια και κοιμάται.
— Εγώ την πόρτα την σφαλώ και τα ψωμιά τα
παίρνω
60 και το μικρό μας το παιδί κι' εκείνο το μερώνω.
— Ακούσατέ με να σας πω, μαστόροι και καλφάδες.
Τρεις αδερφάδες ήμασταν κι οι τρεις κακογραμμέ-
νες.
Η μια φκειασε το Δούναρβο κι η άλλη τον Αυφράτο
κι ιγώ η κακορρίζικη της Τρίχας το γιοφύρι.
65 Ως τρέχουν τα ματάκια μου, να τρέχη το ποτάμι,
ως τρέμει η καρδίτσα μου, να τρέμη το γιοφύρι,
ως πέφτουν τα μαλλάκια μου, να πέφτουν οι διαβά-
τες.
Μα τι κακό 'ναι πού 'πα γω η κακομοιριασμένη,
πόχ' αδερφό στην ξενιτιά και πως θε να περάση;
70 Μόνον το Μέγα Σάββατο να στέκη το γιοφύρι».

Στο Θ' τόμο της «Λαογραφίας», έτος 1926, και σελ.
602-603, βρίσκουμε την επόμενη παραλλαγή, που
μας έρχεται απ' το μακρινό Πόντο. Την έχει συλλέ-
ξει ο Αθ. Παρχαρίδης. Μέσα απ' τους 35 στίχους
της ακούμε για άλλη μια φορά το γνωστό μύθο, με
μερικές όμως εδώ αλλαγές στα χρησιμοποιηθέντα
αντικείμενα. Η πιο σοβαρή, η αντικατάσταση του
συμβολικού δαχτυλιδιού μ' ένα απ' τα πιο απαραί-
τητα εργαλεία του κάθε χτίστη, το «τσ' ακούτσι»
(σφυρί). Από κει και πέρα, το οπωσδήποτε διαφορε-
τικό άκουσμα οφείλεται στην ιδιομορφία της τοπι-
κής διαλέκτου και βέβαια στο χαρακτηριστικό
ήχο της μουσικής που συνοδεύει.

- Η γέφυρα, η γέφυρα, της Τρίχας το γεφύρι,
σεράντα μαστόρ' έχτιζαν κ' εξήντα μαθητάδεα,
όλον την μέραν έχτιζαν κι αποβραδής χαλάουν.
Μοιρολογούνε οι μαστόρ', κλαίγνε τα μαθητάδεα,
5 κι' αυτός ο πρωτομάστορας βαρύν καρδιαν εχ' ει.
'Ερθεν φωνήν από βαθιά σσου γεφυρί το σκούλος.
«Ντο δισ με, πρωτομάστορα, και σταινώ το γεφύρι;
— Αν δίγω σε τον κύρη μου, άλλον κύρη παλ' κ'
έχω,
αν δίγω σε την μάνα μου, άλλεν μάναν παλ' κ' έχω,
10 αν δίγω σε τον αδελφό μ', άλλ' αδελφόν παλ' κ'
έχω,
αν δίγω σε την κάλην μου, καλύτερη ευρίσκω».
Κόμαν σσο σπίτιν κ' έφτασεν σσο μεσοχάν κ'
εκάτσεν,
την κάλην ατ' επέντεσεν απάν' σσο σταυροδρόμιν.
«Καλώς τον πρωτομάστοραν και ντ' έεις κ' είσαι
φλιμμένος;
15 — Ερούξα το τσ' ακούτσι μου σσο μέγαν την καμά-
ραν,

- τσ εμπαιν' κι 'εβγαίν' και φέρ' μ' ατο να στένω το
γεφύρι;
— Κόμαν τον Γιάννεν κ' έλουσα και σσο κούνιαν
κ' εθέκα,
κόμαν τα χτήνεα κ' έλμεξα και σσο μαντρίν κ'
εφέκα,
κόμαν το ζμάριν κ' έζμωσα και το φουρνίν κ' εποί-
κα,
20 κόμαν την αύλεαν κ' έπλυσα και σσο νερόν κ'
επήγα.
Κι αν εν και ντο αλληγορείς περμέσον, χάιτ ασ
πάμε,
εγώ μπαίνω, εγώ βγαίνω και παίρνω το τσ' ακούτσ' ι
σ'».
Εφόρεσεν κ' ενέλλαξεν κ' εχπάστεν κ' εχ' και
πάει.
Εχάρανε όλ' οι μαστόρ κι όλα τα μαθητάδεα.
25 Σεράντα πήχες κατηβαίν' με κάρδεαν χαρεμένην,
κι άλλα σεράντα κατηβαίν' και σίττεα κλαίει και
λέει:
«Άμον ντο τρέμ' η κάρδεα μου, να τρέμη το γεφύρι,
και άμον ντο τρέμ' τα γόνατά μ', να τρέμνε και οι
δεαβάτοι.
— Ευχέθ', κόρη, ευχέθ', κόρη, ευχέθ', μη καταρά-
σαι.
30 Εεις αδελφόν σσην ξενιτεάν και έρχεται δεαβαίνει.
— Άμον ντο στέκ' η κάρδεα μου, να στέκη τε γεφύ-
ρι,
κι άμον ντο στέκν' τα γόνατά μ'. να στέκνε το κ' οι
δεαβάτοι
κ' έχω αδελφόν σσην ξενιτεάν και ερχεται δεαβαί-
νει».

Και θα κλείσουμε αυτό το μικρό δείγμα τραγουδι-
ών, που σας υποσχεθήκαμε, παραθέτοντας και μία...
κουτσοβλαχική παραλλαγή, έκπληξη τόσο στο
ρυθμό -ο κλασικός δεκαπεντασύλλαβος έχει αντι-
κατασταθεί από οκτασύλλαβο ιαμβικό -όσο και στο
περιεχόμενο- στους 181 (!) στίχους της, αναπόφευ-
κτα, έχουν υπεισέλθει αρκετές, πολλές φορές εντυ-
πωσιακές λεπτομέρειες. Φανερό ότι βρισκόμαστε
πλέον, μπροστά σε προϊόν μακροχρόνιας εξελικτι-
κής διαδικασίας. Δημοσιεύτηκε στο Βουκουρέστι,
το 1922, στην «Anthologie aromanesca» του Tache
Parahagi, με τίτλο Puntea din Arta (= το γεφύρι της
'Αρτας). Εδώ, μεταφρασμένη από το Λέανδρο Βρα-
νούση, περιέχεται στη σχετική μελέτη του Γεωργί-
ου Μέγα, στο ΚΖ' τόμο της «Λαογραφίας» (σελ.
209-211).

Α΄.

Λ. Α. ἀρ. 2305, σ. 217. (Ε. Μ. Σ. ἀρ. 3099, ταιν. 212, Β11)
 Στερεὰ Ἑλλάς (Μικρὸ Χωριὸ Εὐγοντανίας).— Σπ. Περιστέρης, 1959.

Τρόπ. fa. Τον. \approx sol² = fa

Τραγ.: Μαρία Πανταζή (93)

♩ ~ 92

Σα - ράν - τα μα. - - - σου ρό - - - που - λα κ'έ -

Ξην. τα - δυὸ μα. στό - - - ροι γιο - φύ - ρι

ν-έ - - , γιο. φύ - ρι ν-έ - - - στε. ριῶ - - - να - νε - - -

Τον.

Β΄.

Λ. Α. ἀρ. 2280, σ. 153-154. (Ε. Μ. Σ. ἀρ. 2351, ταιν. 169, Β3)
 Δωδεκάνησος (Πυλὶ Κῶ).— Σπ. Περιστέρης, 1958.

Τρόπ. γέ μετα χροῦς Α΄ (γέ = la). Τον. si² = la²

Τραγ.: Τσουννιάς Ἄνδρ. (16)

♩ ~ 120

Ἐ - κα. τὸν πέν - τε μά - - - στο - - - ροι

μ'έ - - - ξήν. τα μα. δη - τά - - - δες δε -

κα - ο - - - χτῶ κα - λοὶ ἴπουρ - - - γοί.

Τον.

Γ'.

Λ. Α. ἀρ. 2351, σ. 705. (Ε. Μ. Σ. ἀρ. 5222, ταιν. 328Α15)
Κύπρος (Κοιλάνεμον Καρλασίας).— Στ. Καρακάσης, 1960

Τραγ. : *Ονούφριος Χατζηπικιερός (60)

Τρόπ. ré (ré=la).

♩ ~ 152-168

Τζέϊ κά' στούς πέν - τε πο - τα - μούς, τζέϊ κά' στές
πέν - τε βρύ - σες — γιο - φύριν ἔν' — πού χτί - ζα - ρι - μέ δώ - δε -
κα κα - μά - ρες — ἵπο τὸ πουρ - νόν — νῆ - χτι - ζαν το — τὸ δει - λι
πά - λῆ - χά - λαν — τζ' ἔ - ναν που - λιν — ἔ - κά θι -
σεν — στη — μέ - σα — τήν κα - μά - ραν —
Τον.

73. Μουσικές γραφές τεσσάρων παραλλαγών «του γεφυριού της Ἄρτας», ὅπως τραγουδιούνται στο Μικρὸ χωριὸ Ευρυτανίας, Πυλὶ Κω, Κοιλάνεμο Κύπρου και Τραπεζοῦντα Πόντου (Από τα «Ελληνικά Δημοτικά Τραγούδια», τομ. Γ', των Γ. Σπυριδάκη και Σπ. Περιστέρη, της Ακαδημίας Αθηνών).

- 60 ο πιο μεγάλος (ο πρωτομάστορας), καθώς έπλενε το πρόσωπό του, και πρόβαλε στην αυλόπορτα, είδε πουλί πετούμενο. Το πουλί καθώς πετούσε, σε κλαδί ήρθε και κάθησε,
- 65 τον πρωτομάστορα κοίταζε και με πολύ καημό κελαηδούσε, στον πρωτομάστορα έλεγε: — Πρωτομάστορα, μη στενοχωριέσαι αν θες δουλειά ν' αποτελειώσης,
- 70 του μικρού αδερφού τη γυναίκα να πάρετε, στα θεμέλια να τη βάλετε, γρήγορα - γρήγορα να την σκεπάσετε, πόνο και λύπηση να μην κοιτάξετε. Ο πρωτομάστορας καθώς άκουγε
- 75 το πουλί τούτο όσα του έλεγε, απ' τα κατάβαθά του στέναξε, η καρδιά του σκιζόταν, γιατί πολύ μεγάλη αγάπη είχε για την πιο μικρή του νύφη.
- 80 Εκείνη είχε ένα μωρό, στα πόδια του δεν είχε στηθή ακόμα' αχώριστο απ' τη μάννα του, Κωνσταντίνο τό' λεγαν. Ο πρωτομάστορας συλλογιόταν
- 85 και πολύ στενοχωριόταν. Ύστερα όμως σκέφθηκε: Ο Θεός έτσι το θέλησε. Το γεφύρι τούτο για να γίνη, πρέπει η πιο μικρή νύφη να πεθάνη.
- 90 Στο σπίτι έστειλε παραγγελιά, γιόμα καλό να ετοιμάσουν, η πιο μικρή νύφη να ντυθή, το φαγητό μ' αυτήν να τους το στείλουν. Σ' όσα παραγγέλλει ο πρωτομάστορας
- 95 η πιο μικρή νύφη υπακούει τον Κωνσταντίνο της σηκώνει από τον ύπνο τον ξυπνά τον βύζαξε, τον χόρτασε και τον ξανακομίζει.
- 100 Ντύθηκε, αρματώθηκε, για το γεφύρι ξεκινάει μεγάλη ήταν η χαρά της το φαγητό να πάη. Όπως στο γεφύρι καθώς έφθασε, λέει στους μαστόρους: — Βρε μαστόροι, βρε καημένοι, καλή επιτυχία στη δουλειά σας! Πού είναι το γεφύρι που φτιάχνετε; Έξι χρόνια τι δουλεύετε;
- 110 — Κυρά, και εμείς απορούμε, το γεφύρι αφ' ότου αρχίσαμε μέρα και νύχτα όλοι δουλεύουμε και δε μπορούμε να το στήσουμε. Ο πρωτομάστορας μας έδωσε παραγγελιά,
- 115 με όρκους μας εξώρκισε: Σήμερα το φαγητό όποιος φέρη, να μην τον αφήσουμε να φύγη στα θεμέλια να τον βάλουμε, το γεφύρι να μπορέσουμε να στήσουμε.
- 120 Αυτή η κακόμοιρη δεν καταλάβαινε τι της λέγαν οι μαστόροι τον άντρα της κοιτάζε και τον έβλεπε που έκλαιγε ασταμάτητα με καημό και πόνο τον ρωτά
- 125 καθώς τον βλέπει δακρυσμένον: — Αγαπημένε μου, λεβέντη μου άντρα, θέλω να μου πης ορθά-κοφτά: γιατί κλαις και χύνεις δάκρυα; Πες το καθαρά, έτσι να ζήσης!
- 130 — Αγαπημένη, ο αναστεναγμός μου δεν είν' για τίποτ' άλλο: το δαχτυλίδι μου 'πεσε, καλή μου, σ' αυτόν εκεί το λάκκο' πέρνα να το πιάσης! Στο λάκκο εκείνη μπήκε,
- 135 όπως ο άντρας της παρήγγειλε' οι μαστόροι χύμηξαν, βιαστικοί και δίχως οίκτο, στα θεμέλια την εσπρώξαν και με πέτρες τη στριμώξαν.
- 140 Εκείνη, η δόλια, τους εφώναζε, λυπητερά τους παρακάλεγε, τις σάρκες της ξεσκίζοντας και τα μαλλιά της κεφαλής μαδώντας: — Αγάλια-αγάλια, εσείς μαστόροι,
- 145 μαστόροι με την τέχνη σας τη φοβερή' αγάλια, σας παρακαλώ, να βύζαξω το μωρό μου μια φορά! Οι μαστόροι κλάμα δεν ακούγαν, τη φωνή της δεν την πρόσεχαν.
- 150 Όμως αυτή τους έλεγε κι όσο μπορούσε τους παρακαλούσε: — Εσείς, μαστόροι, αχ, καημένοι, ένα λόγο μου ν' ακούσετε: θα σας το ειπώ άλλη μια φορά,
- 155 το βυζί μου να μου τ' αφήσετε απ' έξω, το μωρό μου από την πείνα να μη μου πεθάνη στείλετε να μου το φέρουν, να το βάλω στο βυζί να βυζάξη, γιατί είναι και πάρα μικρό,
- 160 άστητο κι αδύνατο! Οι μαστόροι πάλι δεν την άκουγαν και κοιτάζαν τη δουλειά τους. Κ' η καημένη τότε βγάζει κατάρα και φωτιά απ' το στόμα της:
- 165 — Όπως σκούζει το μωρό μου, το ποτάμι αυτό να σκούζη' κι όπως τρέμω εγώ η καημένη, να τρέμη και της Άρτας το γεφύρι μήνας να μην περνάη που το ποτάμι να μην αρταίνεται από άνθρωπο πνιγμένον' κι όπως εμένα μου τρέχει το βυζί, έτσι να χαθήτε κ' εσείς οι μαστόροι. Όσες τρίχες έχω η δόλια στην παλάμη μου, τόση να 'ναι η απολαβή σας σ' ένα χρόνο.
- 175 Τρεις αδερφάδες ήμασταν και οι τρεις κακότυχες: Γιατί και τις τρεις μας στοίχειωσαν κακοί μαστόροι και σκληρόκαρδοι: Η μια είναι στου Δούναβη,
- 180 η άλλη στου Βαρδάρη, κ' εγώ στης Άρτας το γεφύρι!

Θα προσπαθήσουμε τώρα, χρησιμοποιώντας βέβαια όχι μόνο τις παραπάνω τέσσερες παραλλαγές που παραθέσαμε, αλλά πολύ περισσότερες, να υποψιαστούμε τις όποιες πληροφορίες, τελικά μαρτυρίες, που οι φλύαροι κατά τα άλλα στίχοι του τραγουδιού περιέχουν.

Κι αρχίζουμε με τον πρώτο κιόλας στίχο των παραλλαγών.

- Σαράντα πέντε μάστορες κι εξήντα μαθητάδες... (Θεσσαλ.)
- Σαράντα μαστορόπουλα κ' εξήντα δυό μαστόροι... (Πελοπον.)
- Χίλιοι τρακόσιοι μάστοροι κ' εξήντα μαθητούδια... (Στερ. Ελλάδ.)
- Χίλιοι τριακόσιοι μάστοροι κι χίλια μαστουρούδια... (Μακεδ.)

Ο υπερβολικά μεγάλος, «ποιητική αδειά» βέβαια, αριθμός μαστόρων και μαθητάδων που δηλώνεται ότι χτίζουν το γεφύρι, δεν μπορεί παρά να φανερώνει πως τέτοια, δύσκολα στη θεμελίωση και κατασκευή έργα, τα αναλάμβαναν πολυπληθείς ομάδες δουλειάς με αρκετές ειδικότητες στη σύνθεση και πολλά εργαλεία και μέσα στην κατοχή. Και σ' αυτή του ακόμα την ποιητική υπερβολή, ο απλός λαός χρειάζεται κάποιο έρεισμα για να την υιοθετήσει. Εύκολα βλέπεις ενθουσιάζεται, αλλά ποτέ του, μα ποτέ του, δεν ψεύδεται.

Αλλά μέσα από τον πρώτο κιόλας στίχο, η έστω τους δυο-τρεις πρώτους, μπορούμε να αποσπάσουμε μία ακόμα πολύτιμη πληροφορία. Μαθαίνουμε το πως, κατά τόπους, αποκαλούσαν τους μαστόρους και φυσικά μαζί με αυτούς και τα μαστορόπουλα. Πραγματικά ενδιαφέρουσα μαρτυρία. Τους φώναζαν λοιπόν, μαστόρους ή μάστορες, καλφάδες, χουστάδες ή χτιστάδους, και τους πρώτους στην ιεραρχία πρωτομαστόρους ή πρωτομάστορες ή και μπάσκαλφες. Για τα μαστορόπουλα, οι σχετικές επωνυμίες είναι ακόμα περισσότερες. Τα έλεγαν παιδιά, τσιράκια, μαστορόπουλα ή μαστουρούδια, μαθητάδες, μαθητούδια, μαθητάδους, μαθητάκια, μαθετάδεα. Στα Ιόνια νησιά και τα Δωδεκάνησα, τα ονόματά τους σχεδόν ξαφνιάζουν. Τα έλεγαν αντίστοιχα πουργούς και λαουρέντες ή λαγουρέντες. Αμέσως μετά, γνωστοποιώντας μας ο λαϊκός τραγουδιστής το λόγο για τον οποίο όλοι τούτοι οι μαστόροι και τα τσιράκια τους έχουν συγκεντρωθεί, μας παρέχει άθελά του την ευκαιρία να γνωρίσουμε όλα τα φημισμένα τότε γεφύρια του Ελλαδικού χώρου, μα και μερικά παραέξω. Ενδιαφέρουσες, από γλωσσολογική βέβαια άποψη, είναι και οι συναντώμενες διαφορές στην προφορά της λέξης «γεφύρι» αλλά και του ρήματος που ορίζει την πράξη του «χτισίματος». Έτσι, οι παρέες των μαστόρων... εσκαργιώνανε, εστεριώνανε, φκειάνανε, θιμέλιουναν, εχτούσανε, δούλευαν, χτίνανε, καλομύστριζαν, χτίνησκαν... ένα γεφύρι, ένα γιοφύρι ή γιφύριν, ένα γκιφύρι, ένα γιοφύριδ, μια γέφυρα. 11οιο είναι αυτο το φημισμένο γεφυρι; Μπορούμε

72. Χάρτης διάδοσης του τραγουδιού «του γεφυριού της Αρτας» στον ελληνικό χώρο, κατά τον Γ. Μέγα.

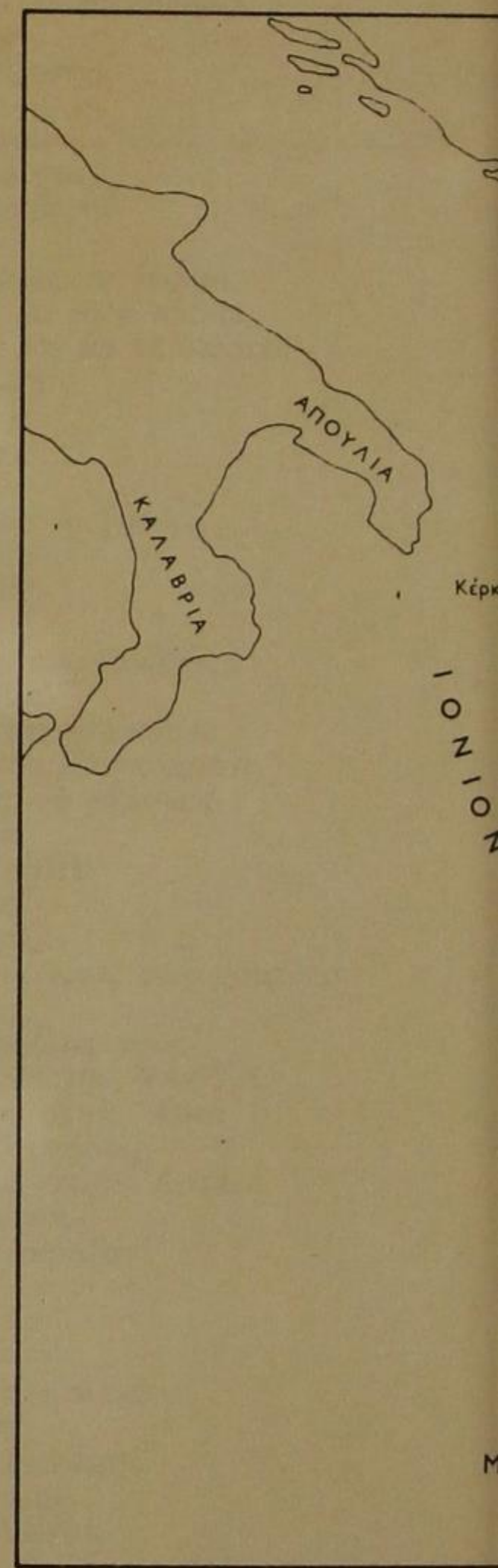



ΧΑΡΤΗΣ ΔΙΑΔΟΣΕΩΣ ΤΟΥ ΤΡΑΓΟΥΔΙΟΥ «ΤΟΥ ΓΕΦΥΡΙΟΥ ΤΗΣ ΑΡΤΑΣ» ΑΝΑ ΤΟΝ ΕΛΛΗΝΙΚΟΝ ΧΩΡΟΝ

να το μάθουμε σε συνδυασμό με τους τελευταίους στίχους του τραγουδιού που μαρτυρούν την τύχη των τριών αδερφών. Ξακουστά λοιπόν τότε γεφύρια ήσαν: της Άρτας, του Μανώλη, του Κοράκου, της Λάρισας (Λάρσας), του Τούρναβου, του Βαρδάρη, του Ίρη, της Αυλώνας, της Αλαμάνας (Ελλάδας), του Γαλατά (της Πόλης), του Δούναβη, των Αδάνων (Αντάνας), του Ευφράτη (Αυβράτη, Αυβρίτη, Αυφράτο), του Βελιγραδίου (Μπιλιγκράτι), του Μαρίτσα (Έβρου).

Στο πρώτο πάντα μέρος του τραγουδιού -παρουσιάζεται ομολογουμένως σαν το πιο πλούσιο σε πληροφορίες- μια μαρτυρία, συναντώμενη βασικά σε θρακιώτικες παραλλαγές, κυριολεκτικά ξαφνιαίνει.

- που πρόσταξε τον μπάσκαλφα να φκιάσει το γεφύρι
- Μιχάλ μπέης εξέβηκε πομέσ' από τη Μπόλη με τετρακόσιοι μαστόροι...
- φοβέρα από το βασιλιά να κόψουν τους μαστόρους
- φιρμάνι από το βασιλιά να πα να σε στοιχειώσω
- ανάθεμα το βασιλιά...

Γίνεται αμέσως φανερό από τούτους τους στίχους, ότι όχι σπάνια, το χτίσιμο ενός γεφυριού υπήρξε αποτέλεσμα εξαναγκασμού και πίεσης εκ μέρους των κρατούντων. Δεν είναι άλλωστε τυχαία πως κάτι τέτοιο δηλώνεται στη Θράκη, περιοχή πολύ κοντά στην πρωτεύουσα της αυτοκρατορίας. Σε περίπτωση μάλιστα αποτυχίας των μαστόρων, τους περιμένει, αντί πληρωμής, σκληρή τιμωρία, κάποτε και θάνατος. Άλλοι καιροί, διαφορετική εργασιακή, γενικότερα κοινωνική συμπεριφορά και αντιμετώπιση.

Αλλά τις επικρατούσες τότε συνθήκες δουλειάς, αφορούν και οι δύο επόμενες διαπιστώσεις.

Η πρώτη, ρίχνει φως στο ωράριο της εποχής που, δυστυχώς, παρουσιάζεται ασυνήθιστα μακρύ σε χρόνο και άρα εξαντλητικό, σχεδόν απάνθρωπο σε κούραση.

- κι ολημερίς εδούλευαν... (Ηπειρ.)
- ολημερίτσα τό 'χτιναν... (Μακεδ.)
- Β-ούλην την μέραν έχτιναν... (Δυτ. Μ. Ασία)
- τ' ολημεριόν το χτίνησκαν... (Καππαδοκία)

Η άλλη, η δεύτερη διαπίστωση, παρ' ότι απαντάται σχετικά ελάχιστες φορές, αποκαλύπτει ένα συνήθειο που, τουλάχιστον σε μερικά μέρη, δεν μπορεί παρά να είχε τελικά εξελιχτεί σε εργασιακό κανόνα. Πιο συγκεκριμένα, όταν τη νύχτα το γεφύρι γκρεμίζεται, στο συνηθισμένο «μοιρολογούν οι μαστόροι και κλαίνουν οι μαθητάδες...», έχουμε αντιπαράθεση στη στενοχώρια των μαστόρων τη χαρά των μαθητάδων, κάτι βέβαια που σε πρώτο άκουσμα εκπλήσσει. Την εξήγηση δίνουν οι ίδιες οι παραλλαγές -ή έστω κάποιες απ' αυτές- δικαιολογώντας έτσι τούτη την απρόσμενη αντίθεση συναισθημάτων:

- Παραπονιούνται' οι μαστόροι και κλαίνουν οι καλφάδες και χαίρουντ' οι καλοί 'πουργοί, γιατί' ανεβαίνει η ρόα... (Δωδεκ.)
- Κλαίν' οι μαστόροι, κλαίνει το, τόχουν αποκομμένο κ' οι λαγουρέντες χαίρουνται, γιατί' είν' αλλαζορνάδα... (Ιόν.)

Οι μαστόροι δηλαδή παίρνουν το χτίσμα εργολαβία, «κατ' αποκοπή» όπως λέγεται, ενώ τα μαστορόπουλα, δουλεύοντας μεροκάματο, έχουν συμφέρον να παρατείνεται η εργασία, και ν' ανεβαίνει ο μισθός τους, ή «ρόα» τους.

Ωστόσο, σε μια μακεδονίτικη παραλλαγή βλέπουμε να συμβαίνει και το ακριβώς αντίθετο' τα τσιράκια δηλαδή τούτη τη φορά να κλαίνει, ενώ οι μαστόροι αναπάντεχα να χαίρονται.

- τα μαστορούδια έκλιγαν τον παραδαρμό τους, κι οι μαστόροι χαίρουνταν, ανέβινι η ρόγα τς...

Φανερό σε τούτη την περίπτωση, πως το γεφύρι εδώ χτίζεται με μεροκάματα, κάτι όμως που δεν ενθουσιάζει τα μαστορόπουλα μπροστά στις κακουχίες και τα βάσανα που αντιμετωπίζουν. Το κέρδος επισκιάζεται από το δυσανάλογα μεγάλο κόπο.

Έτσι ή αλλιώς όμως, για να φέρουν οι τεχνίτες ένα τόσο δύσκολο έργο σαν το γεφύρι σε πέρας, έπρεπε να δουλεύουν όχι μόνο «ολημερίς», όπως είδαμε, αλλά και για αρκετά μεγάλο χρονικό διάστημα.

- τρεις χρόνους εδουλεύανε στης Άρτας το γιοφύρι... (Θεσσαλ.)
- σαράντα χρόνια φκειάνανε της Τρίχας το γιοφύρι... (Θράκη)

Τούτη η υπερβολή, και εδώ βέβαια «ποιητική αδειά», δείχνει ακριβώς την ιδιαίτερη δυσκολία, το μόχτο και τις οικονομικές θυσίες, που απαιτούσε το θεμέλιωμα και στη συνέχεια το στέργιωμα ενός γεφυριού. Προκειμένου μάλιστα κάποτε ο λαϊκός τραγουδιστής να εκφράσει καλύτερα και πιο παραστατικά αυτό τον αγώνα, θέλει το γεφύρι που χτίζεται να είναι τεράστιο σε διαστάσεις και εντελώς έξω από κάθε πραγματικότητα κι ανθρώπινες δυνατότητες.

- γιοφύριν εν' που χτίζετουν με δώδεκα καμάρες (Κυπρ.)
- σαράντα 'ργυιές κατέβηκε και πάτο δεν ευρήκι (Θράκ.)
- χιλίων πεντακοσιών πηχών και χίλιες πήχες ύψος (Πελοπ.)
- φκειάκανε τριχογιόφυρο μ' εξηνταδυό καμάρες (Θράκ.)

Το τόξο, η καμάρα όπως το ονομάτισε καλύτερα και πιο εύστοχα ο λαός, σαν βασικό στοιχείο που ενέπνευσε και στήριξε την όλη κατασκευή μνημονεύεται συχνά, θα λέγαμε κυριαρχεί στους στίχους του τραγουδιού. Στεκόμαστε ιδιαίτερα στο σημείο όπου εξαγγέλεται η ζητούμενη θυσία, το τίμημα για το στέργιωμα του έργου. Με αφορμή εκεί τον ορισμό

του μέρους όπου στάθηκε το πουλί, ή ακούστηκε η φωνή του δράκου, ή του στοιχειού, έχουμε μια σειρά από ενδιαφέρουσες προσφωνήσεις, ή ορισμούς του τόξου. Διαβάζουμε λοιπόν: μεσιά καμάρα, δεξιά καμάρα, μεσιακιά καμάρα, δεξιά bada καμάρα, πρώτη καμάρα, γυριστή καμάρα, μεσική καμάρα, φρύδι καμάρας, στου γεφυριού το πόδι, τεμέλι (θεμέλιο).

Το τόξο, σαν το πιο δύσκολο μέρος της δουλειάς, χτίζει ο ίδιος ο πρωτομάστορας, ενώ τις βοηθητικές, λιγότερο υπεύθυνες εργασίες, αναλαμβάνουν όπως είναι φυσικό οι μαθητευόμενοι. Κι αυτός όμως ο καταμερισμός της εργασίας, δεν παραλείπεται να σημειωθεί, έστω με απλή νύξη, σε μερικές απ' τις παραλλαγές του τραγουδιού. Για παράδειγμα:

- κλαίει κι ο πρωτομάστορας που χτένει τις καμάρες... (Πελοπ.)
- κι σεις τα μαθητόπουλα πέτρις να κουβαλάτι... (Δυτ. Μ. Ασίας)
- κλαίει τα μαστορόπουλα που φέρνουν τα λιθάρια... (Πελοπ.)

Αλλά εδώ θα πρέπει να σταματήσουμε την αναζήτηση άλλων τεχνικών πληροφοριών, που πραγματικά τόσο απλόχερα παρέχουν οι πολλές παραλλαγές. Σίγουρα, αν το θελήσει, μπορεί ο σχολαστικός μελετητής να φτάσει σε απίθανες λεπτομέρειες και αποκαλύψεις να βρει ακόμη και στοιχεία που αφορούν εργαλεία ή χρησιμοποιηθέντα υλικά.

- πιάνει κι ο πρωτομάστορας πεντ' έξη ματσακάνια... (Ιόν.)
- ο γεις τση χτύπα με πηλό κι άλλος με το γαλίκι... (Κρήτ.)
- άλλος πιχάει με το μουστρί κι άλλος με τον ασβέστη... (Θεσσαλ.)
- υπά' κι ο πρωτομάστορας με το σφύρι στο χέριν... (Ικαρ...).

«Του γιοφυριού της Άρτας» όμως το τραγούδι, εκτός από τις παραπάνω καθαρά τεχνικές πληροφορίες, παρέχει και στοιχεία ικανά να αναπλάσουν την όλην ατμόσφαιρα, το ψυχολογικό κλίμα που επικρατούσε κατά την κατασκευή αλλά και τη χρήση ενός γεφυριού: τι δηλαδή αισθάνονταν, τι πίστευαν, κι έτσι πως συμπεριφέρονταν μαστόροι και χωρικοί που βασικά το χρησιμοποίησαν. Μπορούμε γνωρίζοντας τον συγκινησιακό απόηχο, έτσι όπως εκφράστηκε με την πλοκή του μύθου, να οδηγηθούμε, με αντίστροφη πορεία, στα αίτια που τον γέννησαν στον ψυχικό κόσμο όλων εκείνων που οραματίστηκαν, έχτισαν, και στη συνέχεια «εκμεταλλεύτηκαν» ένα γεφύρι.

Και κατά αρχήν, η απόδοση της δυσκολίας της κατασκευής όχι στους πραγματικούς λόγους (περιορισμένα μέσα, εμπειρικές και μόνο γνώσεις των τεχνιτών), αλλά σ' εξωκοσμικά εμπόδια, μαρτυράει το φόβο, τις ενοχές, το δισταγμό μαστορά και απλού χρήστη για ένα έργο τολμηρό για την εποχή και με σημαντική παρέμβαση αισθητική και λειτουργική στο χώρο. Το πουλί, ο δράκος, το στοιχειό, η επουράνια φωνή, το όνειρο -καθένα κάτι

συμβολίζει- που εξαγγέλουν τη θυσία, πικρό αντίτιμο κάθε πράξης πρωτοποριακής, μεταθέτουν την πραγματική αιτία της δυσκολίας, συχνά αποτυχίας, σε νόμους και ισορροπίες πέρα απ' την ανθρώπινη δραστηριότητα και λογική.

- Πουλάκι πάησε κ' έκατσε στη μεσινή καμάρα... (Ηπειρ.)
- Στοιχειόν ιξιμουρφώθηκε από δεξιά καμάρα... (Μακεδ.)
- Κι ο δράκος 'πολογήθηκε 'πο μεσιακιά καμάρα... (Θράκ.)
- 'Ηλθε βοή απ' ουρανούς κι απ' Αρχαγγέλου στόμα... (Ιόν.)
- Ερθεν φωνήν από βαθεά σσου γεφυρί το σκούλος... (Πόντ.)

Το αντίτιμο για το στέριωμα του γεφυριού, έτσι όπως τούτο ακούγεται από το στόμα του πουλιού -συνηθέστερου εξάγγελου- αποτελεί ουσιαστικά και την τιμωρία του πρωταίτιου του έργου του τολμηρού πρωτομάστορα, που στα μάτια του απλοϊκού λαού φαντάζει το λιγότερο αυθάδης -μοίρα δυστυχώς, κάθε πρωτοπόρου δημιουργού.

- αν βάλεις 'που το γένος σου γιοφύριν τότε στέκει...

Φοβερό πραγματικά αντάλλαγμα, αφού σύμφωνα με τη λαϊκή πίστη «πονάει περισσότερο, εκείνος που... μένει» (όχι ο πεθαμένος.)

Και τότε, ιδιαίτερα σκληρός ο ποιητής -τραγουδιστής, διαλέγει σαν θύμα της τραγικής ανθρωποθυσίας, ένα από τα πιο αγαπημένα πρόσωπα του πρωτομάστορα: την ίδια τη γυναίκα του την «όμορφη», την «ώρα», την «αηδονολαλούσα», όπως την παινεύει. Μάλιστα την ίδια στιγμή, σε μια προσπάθεια έμμεσης αξιολόγησης τούτης της επιλογής του, θεωρεί πράγματα πολύτιμα και πρόσωπα σημαντικά, εντελώς ανεπαρκή για τον εξευμενισμό του κακού «δαίμονα».

- ...αν δε στεριώσεται άνθρωπο, γιοφύρι δε στεριώνει, κι ούδ' ορφανό, κι ούδ' ορφανή, κι ούδ' χήρας παιδάκι, μονέ του πρωτομάστορα του Γιάννη τη γυναίκα... (Ηπειρ.)
- ... δε θέλω 'γω μηδέ φλωριά μηδέ μαργαριτάρια μηδέ 'ν καλύτερ' του χωριού να μεις να την διαλέξεις, μον' θέλω την Κυραδοκιά, την αηδονολαλούσα... (Θράκ.)
- ... αν δε στοιχειώσει άνθρωπος, καμάρα δεν στεριώνει μηδέ ρωμιός, μηδ' άρχοντας, μηδέ κανείς διαβάτης, μόνον του πρωτομάστορα η όμορφη γυναίκα... (Εύβοια)
- ... Α γεν ιχτίσεις άνθρωπον, καμάρα δε στεριώνει, μητ' απ' τους μαθητάδους σου, μητ' απ' τους μαστορούς σου, μόνον του προυτουμάστορα, του Γιάννη τη γυναίκαν... (Δ. Μικρασία)

Ο πρωτομάστορας, τουλάχιστον στην αρχή, δέχεται το δυσάρεστο μήνυμα μάλλον απροετοίμαστος. «... πολύ του κακοφάνει, ...είναι χολιασμένος, ...λυπημένος, ...βαργαμισμένος, ...'ποσβολωμένος, ...με

τον καημό στα χείλη, ...βαρύν καρδίαν έχει,
...παίρνει τον παραπόνηση, ...αρχίζει να δακρύζει,
...επήρε τον το κλάμαν, ...έπεσε κι ελιγώθει, ...πό-
κλιγε πάνω στου γκιφύρι, ...και του θανάτου πέ-
φτει». Μέσα απ' τις πρώτες του όμως αυτές αντιδρά-
σεις, ζωγραφισμένες με τέχνη στις διάφορες πα-
ραλλαγές, αναδύεται όλος του ο πόνος για την τολ-
μηρή του απόφαση. Σίγουρα, τότε, η κατασκευή
γεφυριού αποτελούσε δοκιμασία σωματική και ψυ-
χική κάθε τεχνίτη, μα προπαντός του Πρωτομά-
στορα, βασικού υπεύθυνου του έργου. Την πάλη
που ακολουθεί με τον ίδιο του τον εαυτό, τις ανα-
στολές και τους δισταγμούς του, γιατί όχι το φόβο
μπροστά στο άγνωστο, νομίζουμε πως καταγράφει
κάποια κυπριακή παραλλαγή, όταν προδίδει την,
έστω προσωρινή, λιγοψυχιά του πρωτομάστορα.

- Τσ' αι στράφου, στράφου, Μαρουδκιά, τσ' αι τί-
ποτ' εν σε θέλω...

Δηλαδή είναι σαν να λέει, έστω και την ύστατη
στιγμή «παρελθέτω το ποτήριο τούτο απ' εμού». Πρόκειται ακριβώς για την ώρα, που η γυναίκα του,
υποψήφιο και ανύποπτο θύμα, φτάνει υπάκουη
στην προσταγή του στον τόπο της θυσίας.
Τελικά, θα υπερσχύσει το καθήκον· ο πρωτομά-
στορας θ' αναλάβει το έργο· τουλάχιστον θα προ-
σπαθήσει, γνωρίζοντας πως κάποια δεν μπορεί,
παρά να φτάσει και στη νίκη.
Σ' επιβεβαίωση της ερμηνείας που δώσαμε στη
συμπεριφορά του πρώτου των μαστόρων, σε υποστή-
ριξη γενικά όλων όσων αναφέραμε παραπάνω, έρ-
χονται και οι στίχοι μερικών παραλλαγών, μάλλον
σπάνιων στον ελληνικό χώρο - στην Αλβανία αντί-
θετα συνηθίζονται πολύ. Σύμφωνα μ' αυτές, θυσιάζ-
εται όχι η γυναίκα του πρωτομάστορα, αλλά εκεί-
νη του βασιλιά, του άρχοντα που διέταξε και χρη-
ματοδότησε το χτίσιμο του γεφυριού. Φανερή εδώ η
λαϊκή πεποίθηση, πως ευθύνεται περισσότερο -άρα
αυτός πρέπει να τιμωρηθεί και να πονέσει- ο ηθικός
αυτουργός του έργου.

Θα τελειώσουμε τούτη την ανίχνευση πληροφορι-
ών τεχνικής φύσεως μα και ψυχολογικής φόρτισης,
σχολιάζοντας ερμηνευτικά τους τελευταίους στί-
χους του τραγουδιού. Εκεί, η κατάρα της ηρωίδας,
και στη συνέχεια η αναίρεσή της, τροφοδοτούν τη
φαντασία μας για μια απόπειρα προσέγγισης των
συνθηκών -πραγματικών και επιθυμητών- που επι-
κρατούσαν στην περιοχή ενός γεφυριού.

Πιο συγκεκριμένα, με αφορμή την κατάρα, μαθαί-
νουμε τι περίπου συνέβαινε γύρω και πάνω από μια
τέτοια κατασκευή, την αναπόφευκτη φθορά της στη
διάβα του χρόνου, μα και για τα διάφορα περιστατι-
κά ή ατυχήματα που όχι σπάνια αναστάτωναν το
μικρό της «κόσμο».

... πως τρέμει η καρδούλα μου, να τρέμει το γιοφύρι,
πως τρέχουν τα ματάκια μου, να τρέχουν οι διαβάτες,
πως κλαίει το παιδάκι μου, ν' αχάει το ποτάμι,

πως πέφτουν τα μαλλάκια μου, να πέφτουν παλληκάρια,
πως σκούζει το παιδάκι μου, να σκούζουν τα στοιχειά,
ως πέφτουν τα δεντρόφυλλα, να πέφτουν οι άνθρωποι,
ως πέφτουν τα δάκρυά μου να πέφτουν τα χαλίκια,
κι ως πέφτουν τα μαλλάκια μου να πέφτουν κ' οι μαστό-
ροι,
κι από χρόνο εις το χρόνο να πέφτ' ένα καμήλι,
και με το καμήλι 'ντάμα απάνω τ' καμηλέρη τ'...

Αντίθετα με τη σκληρή πραγματικότητα, το επιθυ-
μητό, εκείνο που εύχονταν οι χωρικοί και προσπα-
θούσαν οι μαστόροι, εκφράστηκε με την αναίρεση
της κατάρας της ηρωίδας. Τις περισσότερες όμως
φορές, πρέπει να το πούμε, τούτη η ευχή αποδει-
κνυόταν ευσεβής και μόνο πόθος, όνειρο ανεκπλή-
ρωτο.

... σίδερο το κορμάκι μου, σίδερο το γιοφύρι,
σίδερο τα μαλλάκια μου, σίδερο κ' οι διαβάτες,
αν τρέμουν τ' άγρια βουνά, να τρέμει το γιοφύρι,
κι αν πέφτουν τ' άγρια πουλιά, να πέφτουν οι άνθρωποι...

Στη δικαιολογία τώρα που οδήγησε στην ανάκλη-
ση της κατάρας της πρωτομαστόρισσας, «... έχω
αδερφό στην ξενιτιά και πώς θε να περάσει», πέρα
απ' τη συγγένεια που σαν συγκινησιακό στοιχείο
λειτουργεί πειστικά στην υπόθεση του τραγουδιού,
διακρίνεται αφοπλιστικός στην ειλικρίνειά του ο
πραγματικός λόγος αυτής της υπαναχώρησης, στην
ουσία διακαής πόθος αμέτρητων γενεών: ο ξωμά-
χος, ο πραματευτής, ο ταξιδιώτης, το караβάνι του
κυρατζή, πρέπει να υπερπηδήσουν την ορμή του
ποταμού που τους ζώνει ύπουλα από παντού, υγρό
εμπόδιο στο βιοπορισμό και τις φιλοδοξίες τους.
Βέβαια, κάπου βαθιά στο υποσυνείδητο, φαίνεται
ακόμη να φωλιάζει κείνη η αστεία πια τύψη για
μακρινή «αυθάδεια», που όμως επιτρέπει μιαν εξαι-
ρεση στη γενική άφεση αμαρτιών.

... όταν περνάει ο γιόκας μου να στέκει το γεφύρι,
όλοι να πέφν να σκώνωνται, κανείς να μη ραγιέται,
κι όταν περνάει ο μάστορης, να τρέμει το γεφύρι,
και πε τ' αντρούς μου ντη φυλή ένας να μη μπομείνει...

Δημόσια Κεντρική Βιβλιοθήκη Κόνιτσας

ΛΑΪΚΗ ΑΡΧΙΤΕΚΤΟΝΙΚΗ - ΗΠΕΙΡΩΤΕΣ ΜΑΣΤΟΡΟΙ ΚΑΙ ΓΕΦΥΡΙΑ...

«- Πέρασαν πολλά - πάρα πολλά χρόνια από τότε - σπίνος μικρός, τσώνι το λέμε στην Ήπειρο - ξένοιαστος μια ανοιξιάτικη μέρα κίνησα από το χωριό της μάννας μου να πάω, δυο ώρες μακριά, στον παππού μου το χωριό ν' αγκαλιάσω τα σεβαστά του γόνατα, γιατί με υπεραγαπούσε με το δικό του τρόπο, παρά την αρχαϊκή αυστηρότητα των καλών εκείνων προγόνων του τόπου μας. Και την αγάπη του και την εμπιστοσύνη του την κατάλαβα, όταν πρωτάρχισε να μου εμπιστεύεται τ' άλογό του. Αυτό εσήμαινε πως είχα ενηλικιωθεί, είχα γίνει κιόλας δέκα χρονών. Στον τόπο μας, όπου, μάλιστα η πείνα ήταν πολλή και το ψωμί λίγο, μάλιστα μετά το χαλασμό της Πόλης (1924), η ενηλικίωση έρχεται γρήγορα, της πείνας και της ανάγκης γέννημα. Έτσι όπως ωριμάζουν πριν της ώρας τα στάχυα στην αχαμνή τη γη.

Κάπου έχω αποθησαυρίσει την προσταγή του γονιού που έχει πολλά παιδιά.

Σαν γίνει το αγόρι δέκα χρονών, ο γονιός του δίνει ένα άλογο, ένα ψωμί στο ταγάρι για επτά μέρες, του δίνει ακόμα ένα φούσκο (μπάτσο) λέγοντας:

— Σύρε, κερατά, να βγάλεις το ψωμί σου!

Επήγαινα λοιπόν λιανοτραγουδώντας από την Κρίνα στο Δοξάτι της χιλιόκαλης Λιούντζης εκοιτασμένος από την ομορφιά της ανοιξιάτικης φύσεως και στεφανωμένος μ' ένα κλαδί ανθισμένης βελανιδιάς, να ιδώ τον προπάτορα.

Λίγο πριν φτάσω στο Κεστοράτι την πατρίδα του μεγάλου ευεργέτη Χρηστάκη Έργεντη Ζωγράφου, θα περνούσα από το ποτάμι, που το χωρίζει από την Κρίνα. Ξάφνου στη στροφή του δρόμου ζυγώνοντας αντίκρυσσα στις πρωϊνές δροσοσταλίδες λουσμένο στο φως και την ασπράδα το πανώριο γεφύρι, χτίσμα της οικογενείας του Ζωγράφου, ψηλό, μονότοξο με δυο πλαϊνές παραθυρίδες, με άσπρες, ψηφιά, πελεκητές πέτρες, που λαμπίριζαν φανταχτερά, λες κι είχε σκηνώσει εκεί το ουράνιο τόξο και κάτω από τα σκέλη του να κατρακυλούν με πάταγο άσπρες τουλούπες νερού. Στο αντίκρυσμα του ποταμού με το γεφύρι ένοιωσα τότε τρόμο, και μόνο τρόμο, έτσι καθώς ήμουν ολομόναχος αντίκρυστο βουερό ρέμα της ανοιξιάτικης κατεβασιάς. Από τότε το πέρασα το ποτάμι και το γεφύρι και το ξαναπέρασα καθώς κι άλλα ποτάμια, κι άλλα γεφύρια κι άλλες μπόρες κι αναποδιές της ζωής, που πάντα θα βρίσκεται ένα γεφύρι να τις περάσεις...»

Έτσι άρχισε την ομιλία του ο Αλέξανδρος Μαρμόπουλος το βράδυ της 7ης Φεβρουαρίου του 1973 στη μεγάλη αίθουσα της Αρχαιολογικής Εταιρείας.

Ήταν μια έκδηλωση οργανωμένη από την Ηπειρωτική Εταιρεία με θέμα «Λαϊκή Αρχιτεκτονική - Ηπειρώτες μαστόροι και γεφύρια».

Ο ομιλητής γεννήθηκε στο χωριό Στεγόπολη της Λιούντζης, περιφέρειας Αργυροκάστρου της βόρειας Ηπείρου το 1914. Τέλειωσε το γυμνάσιο στην παλιά Βοστίνα, σήμερα Πωγωνιανή, και μετά παρακολούθησε Νομικά στο Πανεπιστήμιο της Αθήνας. Υπηρέτησε στην Φιλεκπαιδευτική Εταιρεία, ενώ ασχολήθηκε με την ιστοριοδιφική έρευνα, τη λαογραφία και το ηθογραφικό διήγημα. Έγινε μέλος του Φιλολογικού Συλλόγου «Παρνασσός», της Λαογραφικής Εταιρείας, των Φίλων του Λαού, της Φιλεκπαιδευτικής Εταιρείας, του Συνδέσμου Ιστορικών Συγγραφέων, της Ιστορικής και Εθνολογικής Εταιρείας, της Πανελληνίας Εταιρείας Αυτοδιάθετης Κύπρου και τέλος από το 1974 πρόεδρος της Ηπειρωτικής Εταιρείας της Αθήνας.

Μερικά από τα σημαντικότερα έργα του είναι:

1) Ήπειρος - Λαογραφικά, Ηθογραφικά, Εθνογραφικά, Τόμ. Α' 1961, Τόμος Β' 1964. 2) Του τόπου μου και του καιρού μου, 1968. 3) Χρ. Χρηστοβασίλης - ο διηγηματογράφος, ο λαογράφος, ο πατριώτης, 1965. 4) Ο μύθος της Αλβανικής συμβολής εις την ανεξαρτησία της Ελλάδος, 1963 5) Η ξενιτειά και το δημοτικό τραγούδι, 1966 6) Ήπειρος και Λακωνία, 1968. 7) Μεταπολεμικά Κληροδοτήματα και Δωρεαί, 1971.

Η Ηπειρωτική Εταιρεία, που όπως είπαμε οργάνωσε κείνη την τόσο ενδιαφέρουσα ομιλία - έκδηλωση του 1973, ξεκίνησε το 1906 σαν Ηπειρωτικό Κομιτάτο με εμφανείς βέβαια τότε τους σκοπούς και τις επιδιώξεις της. Η ανασύστασή της με πνευματικά πλέον και πολιτιστικά ενδιαφέροντα, έγινε το 1934, ενώ από το 1976 έχουμε εισδοχή στους κόλπους της και των «Φίλων των Ιωαννίνων». Από το 1974 εκδίδει, κάθε μήνα, Δελτίο, που έχει εξελιχτεί σε ένα πολύτιμο περιοδικό με ιστορικά λαογραφικά και πολιτιστικά θέματα από τη Ήπειρο, αλλά και τυπώνει σε χρήσιμα τομίδια το περιεχόμενο των ομιλιών που συχνά πραγματοποιεί από το 1961 σε αίθουσα της Αρχαιολογικής Εταιρείας. Ας ξαναγυρίσουμε όμως στο χειμωνιάτικο βράδυ του '73 και στον Αλέξανδρο Μαρμόπουλο, που συ-

Εικ. 74.



75. Μαστόροι από την Πυρσόγιαννη και το Ζουπάνι στην Καρδίτσα του 1934. «Ενθύμιον Καρδίτσης, 26η Οκτωβρίου, ημέρα Παρασκευή, το έτος 1934. Γκασιόπουλος Γεώργιος του Λεωνίδα. Συντεχνία Εμπειροτεχνών».

74. Αλέξανδρος Μαμμόπουλος.
Ήταν ο πρώτος που ασχολήθηκε με
τα ηπειρώτικα γεφύρια στο σύνολό
τους.



νεχίζει την αναφορά του στους εμπειρικούς μαστόρους της Ηπείρου και ειδικά στο δυσκολότερο ίσως δημιούργημά τους, τα γεφύρια, μπροστά σ' ένα πολυπληθές κοινό. Το περιεχόμενο της ομιλίας του, το διάρθρωσε, όπως άλλωστε προέτρεπε και ο ίδιος ο τίτλος της διάλεξης, σε δυο μέρη. Στο πρώτο, κάνοντας χρήση αρκετών πηγών, αλλά και σκέψεων ή συμπερασμάτων διάφορων μελετητών, μίλησε για τους Ηπειρώτες μαστόρους γενικά. Σταχυολογούμε ενδειχτικά αποσπάσματα της αναφοράς του...

«... Οι τεχνίτες, οι «Φίλοι του Θεού» όπως τους αποκαλούσαν οι Τούρκοι, απελάμβαναν υπολήψεως και σεβασμού και από το λαό, και από τον Τούρκο κυρίαρχο. Εκινούντο ελεύθερα από ένα καζά στον άλλο, από ένα πασαλίκι στο άλλο πασαλίκι και επροστατεύοντο. Την ευθύνη της ζωής τους,

την είχαν οι τοπικοί άρχοντες, μπέηδες κι αγάδες, εξ αιτίας της όχι εκτεταμένης ειδικεύσεως... Είκο... Δουλεύουν στους διατεταγμένους χώρους της εργασίας από ανατολής του ηλίου μέχρι της δύσεως, ποτέ χωρίς φαί υπολογισμένο στο μεροκάματό τους, ξίψωμα όπως λέγεται... Εξαντλητικό ήταν το ωράριο εργασίας τους, γι' αυτό όλοι τους ήταν ξερακιανοί, αδύνατοι, ηλιοκαμένοι, χωρίς κόιλιές σπαθάτοι σαν τ' άλογα του Μπερατιού... Ήταν αλύγιστοι στους σωματικούς πόνους, σκληραγωγημένοι ορεινοί πληθυσμοί βορεινού κλίματος με τροχισμένο το μυαλό τους από την έλλειψη αγαθών, που η άγονη πατρίδα τους με φειδώ τους παρείχε... Είναι φιλοσκόμμονες, φιλοπαίγμονες (χωρατατζήδες), ευφυολόγοι, που από την έλλειψη οποιασδήποτε μορφώσεως φτάνουν στη χοντρή σάτυρα (μαστορικά χωρατά). Ασκούν σαν τεχνίτες την «τέχνη των τεχνών» την αρχιτεκτονική, που πλαισιώνεται στο φυσικό περιβάλλον, απ' όπου εμπνέεται ο λαϊκός τεχνίτης... Γνωρίζει καλά ο Ηπειρώτης τεχνίτης τις κατασκευές με καμάρες και με τόξα ημικύκλια ή τεταρτοκύκλια, γνωρίζει να τοποθετεί τον κατακόρυφο άξονα και να δίνει απόλυτη συμμετρία στην κατασκευή του, να δίνει την ίδια του την καλλιτεχνική ψυχή...

... Δουλεύουν περιοδικά από τις απόκριες μέχρι το Νοέμβρη, οπότε γυρίζουν στο μεμλεκέτι, δηλ. την ιδιαίτερή τους πατρίδα, για να κοιτάξουν και τις γεωργικές τους δουλειές και την οικογένειά τους φέρνοντας και τα καζάντια τους, την αμοιβή της εργασίας... Η προσωνομία «Αρβαίντες» που αποδίδουν οι Στερεοελλαδίτες στους από Βορρά ερχομένους σε μπουλούκια ή νταϊφάδες μαστόρους είναι βέβαια σημαντική όχι εθνικού γνωρίσματος ή εθνικής συνειδήσεως, αλλά γλωσσικής διακρίσεως, ή διότι μιλούσαν αρβανίτικα οι της περιοχής Κολιωνίας και Κορυτσάς αρβανιτόφωνοι, ή διότι μιλούσαν Κουδαρίτικα, τη συνθηματική επαγγελματική και συνεπώς ακατανόητη για τους άλλους, γλώσσα, οι της περιοχής Κόνιτσας, Τζουμέρκων και Χουλιαράδων ελληνόφωνοι. Από τους Στερεοελλαδίτες και γενικά τους παλαιοελλαδίτες οι Ηπειρώτες ονομάζονταν και Κιούσηδες και Γκιούσηδες ή με τον τσιτακισμό Τσουσηδες...»

Το δεύτερο στη συνέχεια μέρος της διάλεξης, μετά το τόσο κατατοπιστικό για τους μαστόρους πρώτο, ήταν αφιερωμένο αποκλειστικά στα γεφύρια, τόσο της Ηπείρου, όσο και του άλλου ελλαδικού χώρου. Ο ομιλητής αναφέρθηκε σ' αυτά ονομαστικά, έδωσε -όσων ήταν γνωστή- τη χρονολογία ανέγερσης, αλλά ενδιαφέροντα στοιχεία και, το κυριότερο, συνόδεψε την περιγραφή τους με προβολή εγχρώμων διαφανειών. Η παρουσίαση έγινε κατά ποταμό -Αχελώου, Αράχθου και παραποτάμων, Λούρου, Καλαμά, Γορμού, Δρίνου, Σκούμπη, Αψου, Αώου, Σαραντάπορου, Αλιάκμονα, Πηνειού, Πορταϊκού,



76. Το γεφύρι του Αζί - Αγά στο Βενέτικο ποταμό ανάμεσα Τρίκωμο και Κηπουργιό Γρεβενών.

Τρικαλινού, Αγραφιώτη και άλλων. Ξεχωριστά παρουσιάστηκαν τα πολλά γεφύρια του Ζαγοριού. Η διάλεξη δεν μπορούσε να κλείσει, παρά με αφήγηση μερικών δοξασιών, θρύλων και παραδόσεων, που τόσες πολλές γέννησαν τα γεφύρια...

«... Δυο πατριές (φάρες) αλληλομισούμενες, του Γεραίνη και του Σταμάτη, στον Άγιο Μηνά του Ζαγοριού, αυτών που εικονίζονται κτήτορες του ναού του Αγίου Μηνά, με περικεφαλαίες κι επίσημη στολή, μετά το 1571, στη βυζαντινοκρατούμενη άλλοτε σημαντική αυτή περιοχή, συμπλέκονται εξ αιτίας της νύφης, κόρης του Γεραίνη. Η συμπλοκή γίνεται επάνω στο τελευταίο μονότοξο γεφύρι του **Βοδομάτη**, που βγαίνει στον κάμπο της Γλιτονιάβιστας για να ενωθεί με τον Αώο.

Στη συμπλοκή αλληλοσκοτώνονται πολλοί και δι-alύεται το ψίκι του γάμου επάνω στο γιοφύρι.

Στο θρήνο αυτόν της άγουρης νύφης αναφέρεται το τραγούδι:

Κοράσιο ν' ετραγούδαε, πέρδικα, περδικούλα μου
λέει ν' επάνω στο γεφύρι, γειάσ' Γεραίνη κόρη μ' γειά
σ'!

Και το γεφύρι εσειστήκε, πέρδικα, περδικούλα μου
λέει κι ο ποταμός εστάθη.

Και το θεριό αντικρίθηκε, λέει, από δεξιά καμάρα:

— Για πέστο, πέστο, κόρη, μ' λέει, ματαδευτέρωσέ το.

— Το τι καλό 'χω για να ειπώ και να το δευτερώσω;

Έχασα κύρην και κυρά, λέει και δυο πρώτα ξαδέρφια.

Από το θρήνο της κόρης σειστήκε το γεφύρι - από τον πόνο σείονται και τα βουνά ακόμη στο δημοτικό τραγούδι - εστάθηκε βουβό το ποτάμι και το θεριό, δηλ. το στοιχειό, που θυμήθηκε το δικό του σκοτωμό και τη δική του μοίρα εσυγκινήθηκε κι αυτό. Ανεξίκακο το στοιχειό συμπονεί, αλλά εκτελεί τον προορισμό για τον οποίον το εθεμελίωσαν

μαζί με το γεφύρι, σύμβολο της θυσίας για τα έργα τα μεγάλα, τα αιώνια.

Αυτό το στοιχειό - θεριό - αν δε φας θεριό δε θεριεύεις, λέει ο λαός μας - ο κόπος ο ανθρώπινος και οι ανοίπωτες θυσίες γενεών εδάμασαν τα θεριά - ποτάμια της ελληνικής γης, που ξεκινούν ακτινωτά από τη στέγη της Ελλάδος, την υψικάρηνη Πίνδο, πότε σαν πρασινογάλαζα γαϊτάνια, που γαληνεμένα και ειρηνικά πορεύονται και πότε ορμούν αφηνιασμένα στις δυο θάλασσες, το Αδριατικό - Ιόνιο και το Αιγαίο. Και τα εδάμασαν και τα έξεψαν στο ζυγό της ανάγκης των ανθρώπων με μια σειρά επιβλητικών έργων, τα παλιά κουρασανόχτιστα γεφύρια. Η ευσέβεια θα γεμίζει επί αιώνες τον Ελληνικό χώρο με ναούς και θα απομιμῆται τα παραδοσιακά πρότυπα. Η πίστη του Ισλάμ θα ανεγείρει τεμένη, τζαμιά και μιναρέδες, επί αιώνες. Όμως τα παλιά κουρασανόχτιστα γεφύρια δεν πρόκειται να ξαναχτιστούν, αφού η σύγχρονη τεχνική έχει τελειότερους τρόπους να εξυπηρετήσει τις ανθρώπινες ανάγκες. Θα έλεγα ακόμη ότι οι νέες χαράξεις των δρόμων μας απομακρύνουν και οπτικά από τα ξακουστά αυτά γεφύρια, που πολλά είναι πια διατηρητέα μνημεία, αθέατα μέσα στους λόγγους του ελληνικού χώρου...».

Μέσα στην ίδια χρονιά, το 1973, το περιεχόμενο της διάλεξης, κατά συνήθεια της Ηπειρωτικής Εταιρείας, τυπώθηκε και κυκλοφόρησε σε κομψό βιβλίο -τομίδιο, φέροντας αύξοντα αριθμό σειράς 40. Έκπληξη όμορφη, οι οχτώ έγχρωμες δισέλιδες φωτογραφίες με αντίστοιχα οχτώ σημαντικά γεφύρια της Ηπείρου - **Κλειδονιάβιστας** ή **Γλιτονιάβιστας**, **Καμπέραγα**, **Άρτας**, **Ζέρμας**, **Κοντοδήμου** ή **Λαζαρίδη**, **Νούτσου** ή **Κόκκορου**, **Καλογερίκο** ή **Πλακίδα**, **Τσίπιανης**. Η αξία του βιβλίου αυτού, πέρα απ' όλα τα άλλα, έγκειται και στο γεγονός, ότι αποτέλεσε την πρώτη ολοκληρωμένη δημοσίευση με θέμα αποκλειστικά τα γεφύρια. Μέχρι τότε είχαν γίνει πολλές βέβαια αναφορές σε τέτοιου είδους χτίσματα, αλλά εντάσσονταν σε εργασίες που είχαν άλλο αντικείμενο μελέτης (μονογραφία κάποιου χωριού, βιογραφία ξεχωριστού Ηπειρώτη, κλπ.). «Η μελέτη αυτή...» γράφει ο ίδιος ο Μαμμόπουλος, «... ελάχιστη συμβολή στην έρευνα του μεγάλου θέματος, δεν είναι δουλειά μόνο του κλειστού γραφείου. Αγάπησα και περπάτησα και την περπατώ ακόμα, όσο με βαστούν τα πόδια, την ελληνική ύπαιθρο, «εύορκος και άνευ απιστιών εραστής» της. Πολλά γεφύρια από τα περιγραφόμενα τα επλησίασα, τα έψαυσα, δεν τα φοβόμουν, όπως στην παιδική μου ηλικία, μα τα θαύμαζα πια, τα μελέτησα, και τα φωτογράφησα, για να γίνει μπορετό να τα χαρούν και άλλοι...»

Δημόσια Κεντρική Βιβλιοθήκη Κόνιτσας

ΤΕΧΝΙΚΗ ΚΑΙ ΑΙΣΘΗΤΙΚΗ ΤΩΝ ΗΠΕΙΡΩΤΙΚΩΝ ΓΕΦΥΡΙΩΝ...

Ο Γιώργος Χατζηστεργίου γεννήθηκε στα Τρίκαλα το 1955. Σπούδασε Πολιτικός Μηχανικός στο Εθνικό Μετσόβιο Πολυτεχνείο, για να ειδικευτεί στη συνέχεια στο Πανεπιστήμιο Surrey της Αγγλίας (Master of Science) πάνω σε ζητήματα γεφυροποιίας. Σήμερα είναι μελετητής έργων Πολιτικού Μηχανικού.

Το παρακάτω άρθρο του, τόσο κατατοπιστικό για την τεχνική και αισθητική των Ηπειρώτικων γεφυριών, φέρει βέβαια τη σφραγίδα της γνώσης του για το συγκεκριμένο θέμα, αλλά πάνω απ' όλα πηγάζει και ευαισθητοποιείται απ' την αγάπη του συγγραφέα για το λαϊκό γεφύρι της Ηπείρου, που γνώρισε άλλωστε από μικρός. «Το γεφύρι της Πόρτας...» μας εξομολογήθηκε, «... αποτέλεσε τμήμα της προσωπικής μου μυθολογίας». Αλλά κι αυτή ακόμα η ίδια η καταγωγή του - από το Περούλι της Πίνδου - τον κάνει Ηπειρώτη με την ευρεία πάντα σημασία της λέξης, έτσι όπως επανειλημμένα την υιοθετήσαμε.

Τεχνική και Αισθητική των Ηπειρώτικων Γεφυριών ⁵¹

• Τεχνικά Χαρακτηριστικά

Η θέση του Γεφυριού στο χώρο:

Τα περισσότερα Ηπειρώτικα γεφύρια είναι χτισμένα σε βραχώδη στενώματα ποταμών, έτσι ώστε να περιορίζεται από τη μια το προς γεφυρώση άνοιγμα, και από την άλλη να θεμελιώνεται σε στερεό έδαφος αντί για τις λασπώδεις επιφάνειες των ποταμών. Αυτά τα γεφύρια έχουν μορφή τόξωτη και αποτελούνται συνήθως από ένα τόξο. Το άνοιγμά τους είναι πολλές φορές 30 μέτρα, ενώ κάποτε φθάνει και τα 45. Το πλάτος είναι γύρω στα 3 μέτρα, ενώ το ύψος είναι συχνά 20 αλλά σε ορισμένες περιπτώσεις μπορεί να φθάσει τα 25 μέτρα.

Σε άλλες περιπτώσεις, η θέση του γεφυριού επιβάλλεται από ευρύτερες διοικητικές ή στρατιωτικές ανάγκες να μη γίνεται σε στενώματα βουνών, αλλά σε πεδινές εκτάσεις. Τότε, το μεγάλο άνοιγμα καλύπτεται με συνδυασμό πολλών τόξων (δίτοξο, τρίτοξο, ακόμα και δωδεκάτοξο).

Η μορφή των τόξων είναι σχεδόν πάντοτε ημικυκλική.

Υλικά και τρόπος κατασκευής:

Τα Ηπειρώτικα γεφύρια είναι πέτρινα, γιατί αυτό άλλωστε έχουν όλα τη μορφή τόξου - που είναι η

μόνη δυνατή μορφή πέτρινου φορέα για τη γεφυρώση κάποιου ανοίγματος.

Γενικά, το πέτρωμα από το οποίο λαμβάνονται οι πέτρες πρέπει να είναι ομοιογενές, συμπαγές και ανθεκτικό, να μην περιέχει μεγάλους κρυστάλλους ή υλικά σε αποσάθρωση, να μην έχει ρωγμές και να μην αποσθρώνεται κατά την επαφή του με τον αέρα ή το νερό.

Ο συνηθέστερος τύπος πετρών για τα Ηπειρώτικα Γεφύρια είναι ο σχιστόλιθος - ο οποίος αφθονεί στην περιοχή! Ο σχιστόλιθος έχει το πλεονέκτημα της παροχής πλακοειδών πετρών με μικρή επεξεργασία, όπως επίσης και της φθηνής μεταφοράς.

Το κονίαμα που αποτελεί τη συνδετική ύλη των πετρών - κουρασάνι - παρουσιάζει πολλές παραλλαγές κατά γεφύρι και περιοχή. Τα βασικά συστατικά του είναι σβησμένος ασβέστης, χώμα, νερό και κεραμίδι. Πολλές φορές το μίγμα αποτελείται και από ελαφρόπετρα, ξερά χορτάρια, ασπράδια αυγών, ακόμα και μαλλιά ζώων - που λειτουργούν σαν ενισχυτικές ίνες.

Το κονίαμα έχει συνήθως μικρότερη αντοχή από αυτή των πετρών της γέφυρας. Επίσης η αντοχή μειώνεται με το πάχος. Για τους λόγους αυτούς, το πάχος του κονιάματος δεν είναι μεγάλο.

Η κατασκευή του τόξου του γεφυριού άρχιζε με το στήσιμο των σκαλωσιών και το χτίσιμο των πεπλατυσμένων πετρών ταυτόχρονα από τις δυο μεριές προς την κορυφή, μέχρι την τοποθέτηση της πέτρας - κλειδί στην κορυφή των τόξων. Στη συνέχεια χτιζόταν πάνω στο τόξο το «γέμισμα» της γέφυρας ως την επιφάνεια του δρόμου. Το «γέμισμα» γίνεται και με ξηρολιθοδομή - δηλαδή, πέτρινη κατασκευή χωρίς κονίαμα.

Οι σκαλωσιές έπρεπε να κατασκευάζονται έτσι, ώστε να ελαττώνονται οι παραμορφώσεις του τόξου, ο χρόνος εκτέλεσης της κατασκευής το ίδιο, όπως επίσης ο απαιτούμενος όγκος ξυλείας να γίνει ο ελάχιστος.

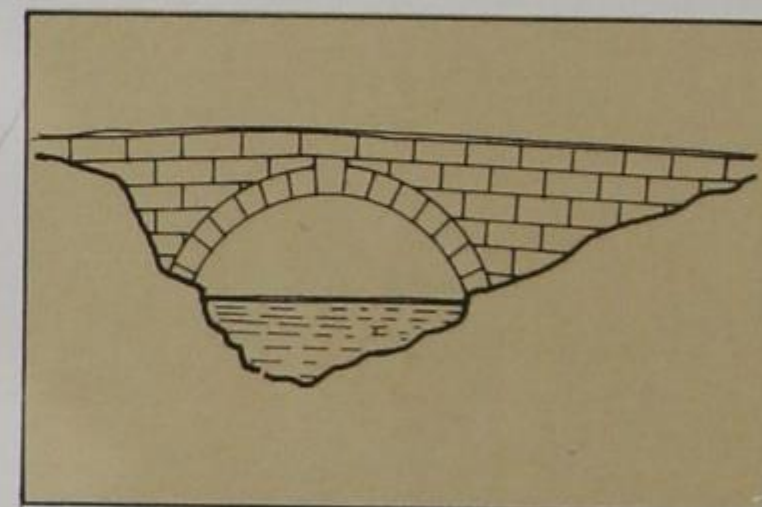

77. Η κατασκευή του τόξου του γεφυριού άρχιζε με το στήσιμο των σκαλωσιών και το χτίσιμο των πεπλατυσμένων πετρών ταυτόχρονα από τις δύο μεριές προς την κορυφή, μέχρι την τοποθέτηση της πέτρας - κλειδί στην κορυφή των τόξων.

78. Τύποι δράσεων - (α) εφελκυσμός, (β) θλίψη: Τα τόξα δείχνουν τη φορά των δράσεων. (γ) κάμψη, (δ) στρέψη, (ε) διάτμηση, (ζ) λυγισμός: Στη διάτμηση, το ένα τμήμα τείνει να ολισθήσει κατά μήκος της διατμητικής γραμμής (διακεκομμένη). Ο λυγισμός είναι δείγμα υπερφόρτισης του μέλους.

Εικ. 77.

51. Το άρθρο αυτό γράφτηκε ειδικά για το βιβλίο μας, κι όπως μας πληροφορήσε ο συγγραφέας του, στοιχεία άντλησε από τα παρακάτω βιβλία:

- Bridges, D. Becket
- Structural Aspects of Historic Buildings, R. Mainstone
- Bridges, Aesthetics and Design, F. Leonhardt.
- Ιστορία της Γεφυροποιίας, Κωστέας

Ακόμη, ιδιαίτερα πολύτιμη - πάντα κατά τον Γιώργο Χατζηστεργίου - υπήρξε και η συνάντηση που είχε με τον αρχιτέκτονα Άρη Κωνσταντινίδη σχετική με τα Ηπειρώτικα γεφύρια.

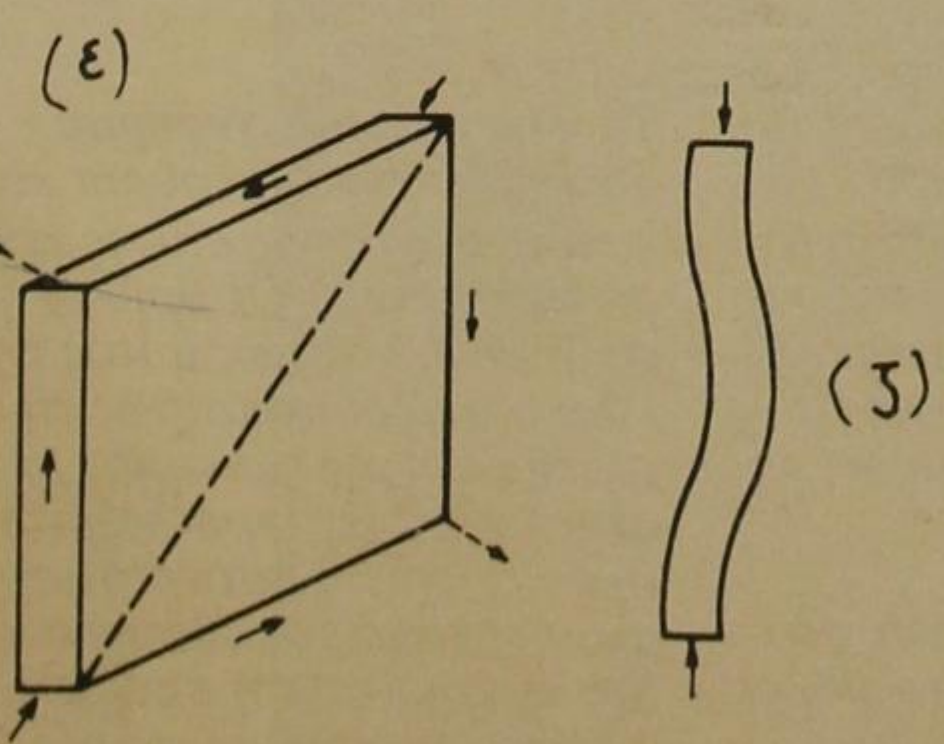
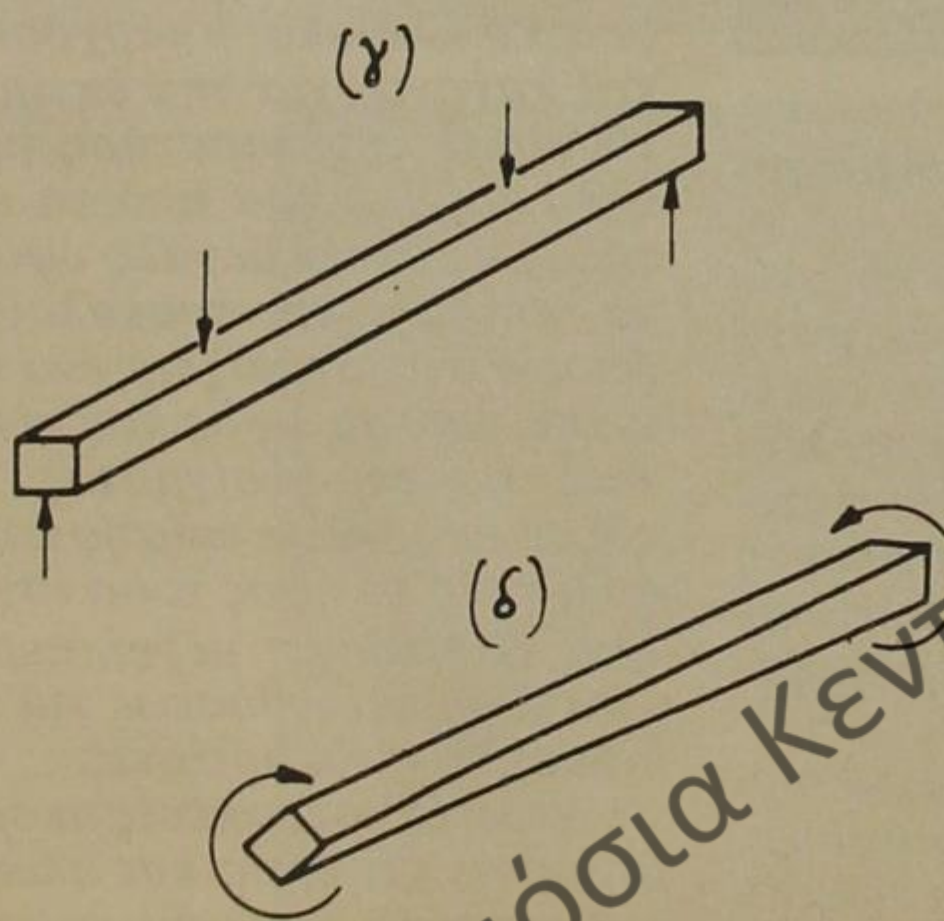
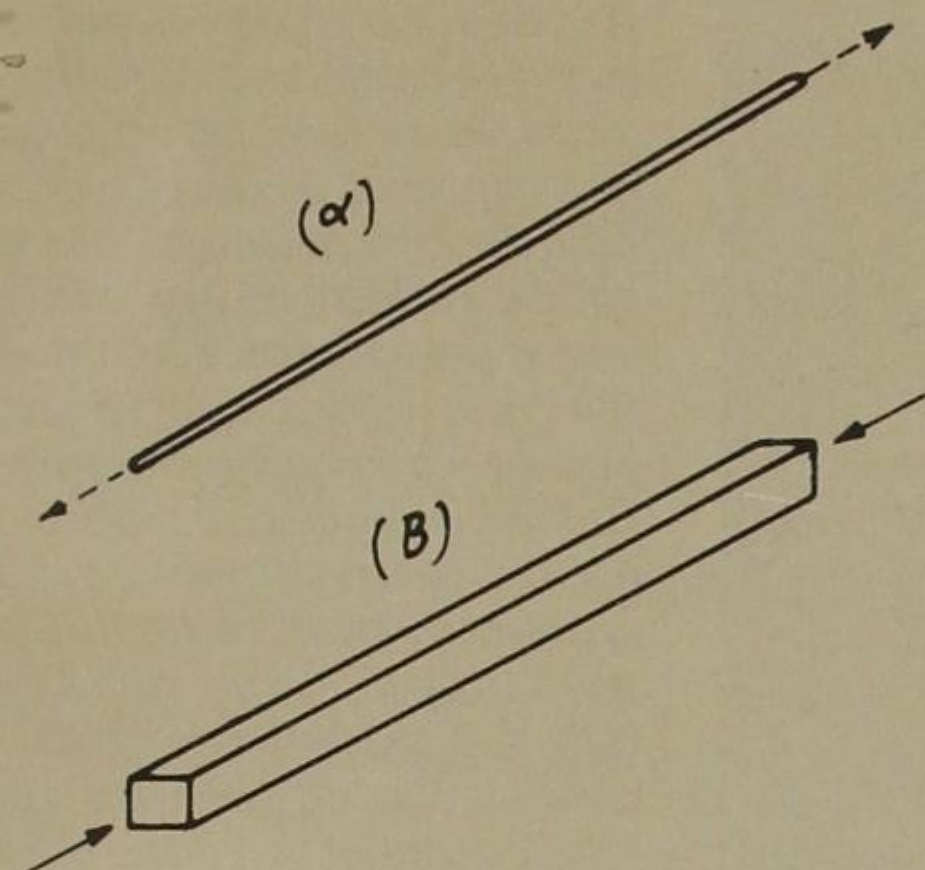

Δημόσια Κεντρική Βιβλιοθήκη Κωνσταντίνου Καραϊσκάκη

● Κατασκευαστική συμπεριφορά.

Γενικά:

Οι συντεχνίες των μαστόρων κατασκεύαζαν τα Ηπειρώτικα γεφύρια με βάση τη διαίσθηση και τη συλλογική εμπειρία - η οποία αναπτύχθηκε στο διάστημα πολλών αιώνων και μετά από πολλές επιτυχημένες και αποτυχημένες προσπάθειες.

Οι πρώτες τάσεις για μια επιστημονική προσέγγιση του σχεδιασμού των κατασκευών παρουσιάστηκαν κατά τη διάρκεια της Αναγέννησης στην Ευρώπη - οπότε ο Λεονάρδος ντα Βίντσι και ο Γαλιλαίος έκαναν σημαντικές προόδους στην κατανόηση της αντοχής των υλικών. Κατά τον 18ο αιώνα, οι επιστημονικές μέθοδοι άρχισαν να εφαρμόζονται συστηματικά στο σχεδιασμό των κατασκευών. Με την ίδρυση της φημισμένης Ecole de Ponts et Chaussées το 1747 στο Παρίσι, η θεωρία της Ανάλυσης των κατασκευών εξελίχθηκε ιδιαίτερα και επηρέασε το σχεδιασμό των γεφυρών.

Ο συνδυασμός των επιστημονικών μεθόδων ανάλυσης με τη βαθύτερη κατανόηση της αντοχής των υλικών, επέτρεψαν την πιο συστηματική έρευνα για οικονομική χρήση του υλικού, τόλμη στις αισθητικές λύσεις, κ.λπ. Για παράδειγμα, για το σχεδιασμό της πέτρινης γέφυρας Neuilly στο Παρίσι, ο Perronet διέγνωσε ότι σε μια σειρά τόξων ίσων ανοιγμάτων, οι οριζόντιες ωθήσεις στα ενδιάμεσα βάθρα εξισορροπούνται για το ίδιο βάρος της γέφυρας. Έτσι, υιοθέτησε λεπτό πάχος των ενδιάμεσων βάθρων, αυξάνοντας το άνοιγμα για τη ροή του ποταμού και βελτιώνοντας την εμφάνιση των τόξων. Στη γέφυρα αυτή ο λόγος πάχους βάθρου - μήκος ανοίγματος τόξου είναι 1:10, ενώ στις Ρωμαϊκές γέφυρες είναι 1:3.

Στο σχεδιασμό των Ηπειρώτικων γεφυριών δεν εφαρμόστηκαν βέβαια ποτέ οι επιστημονικές αναλύσεις. Αυτό δεν σημαίνει ότι η τεχνική κατασκευής, όπως και οι λύσεις των μορφών δεν είναι επιτυχημένες. Άλλωστε, η συλλογική κατασκευαστική εμπειρία των πέτρινων φορέων έχει διάρκεια αιώνων - οπότε οι βασικές αρχές στήριξης αυτών των φορέων ήταν ήδη γνωστές στις συντεχνίες των Ηπειρώτων μαστόρων.

Επομένως, οι θεωρητικές έννοιες που αναφέρονται στις επόμενες παραγράφους έχουν αναδρομικό χαρακτήρα και έχουν σκοπό να παρουσιάσουν συνο-

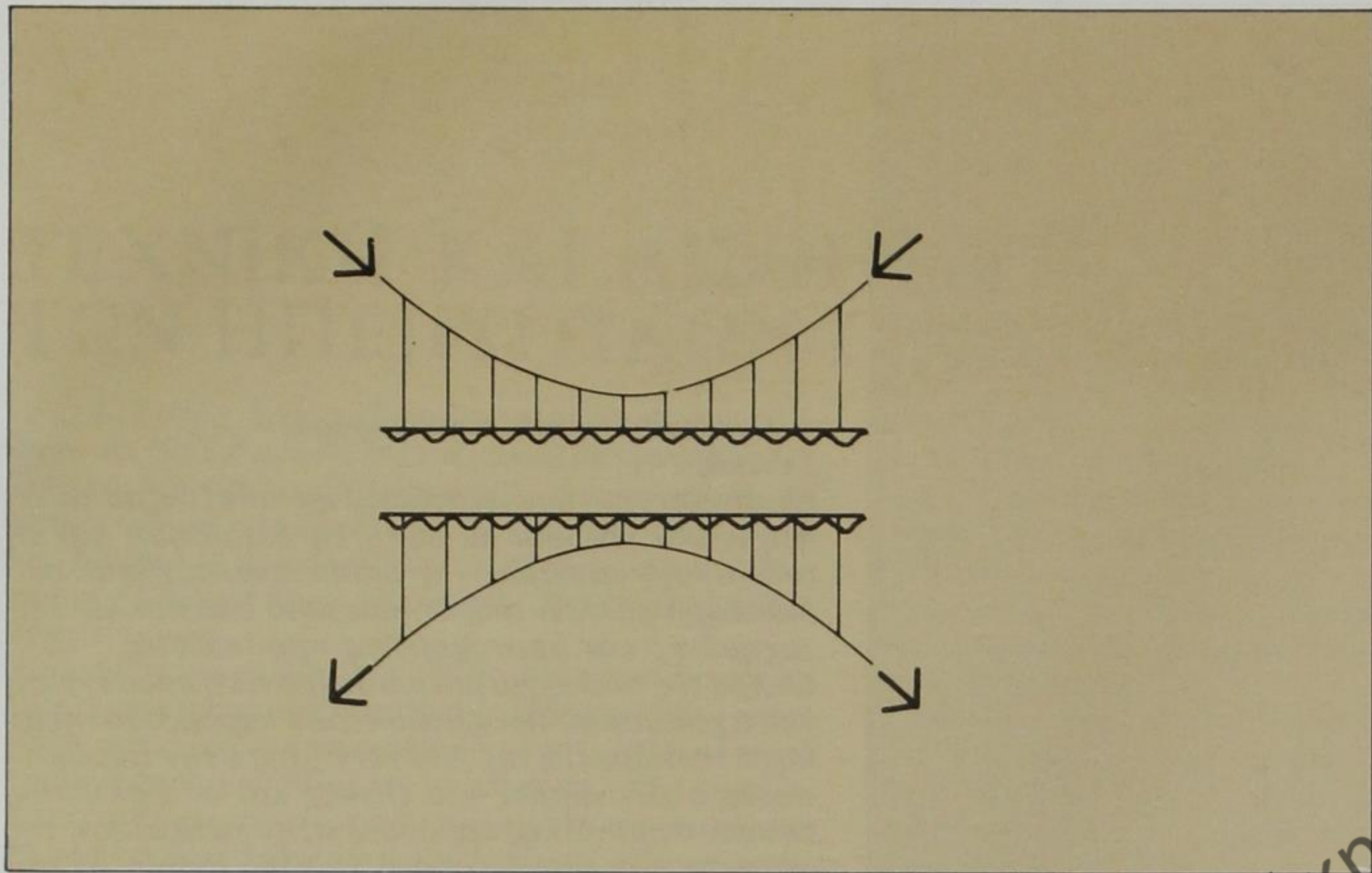

79. Αν το τόξο αναστραφεί, τότε υπόκειται σε θλίψη αντί για εφελκυσμό, οπότε καταρρέει.

πτικά τη γνώση για την κατασκευαστική συμπεριφορά των πέτρινων γεφυριών.

Δράσεις και αποτελέσματα:

Οι πέντε βασικοί τύποι δράσεων των δυνάμεων στο εσωτερικό μιας κατασκευής αποκαλούνται εφελκυσμός, θλίψη, κάμψη, στρέψη και διάτμηση. Μια κατασκευή πρέπει να έχει την ικανότητα να αντιστέκεται σε όλες αυτές τις δράσεις. Η ικανότητα αυτή εξαρτάται από τη γεωμετρία της κατασκευής, την αντοχή και τις σχετικές ακαμψίες των μεμονωμένων στοιχείων και των κόμβων σύνδεσής τους.

Εικ. 78.

Αν η κατασκευή επιτρέπει μόνον ένα τρόπο ισορροπίας των δυνάμεων λέγεται στατικά ορισμένη, ενώ όταν περισσότεροι από ένα τρόποι είναι δυνατοί τότε η κατασκευή λέγεται στατικά αόριστη και τα φορτία θα ακολουθήσουν τη διαδρομή των περισσότερων άκαμπτων οδών και θα αποφύγουν τα ασθενέστερα τμήματα.

Οι παλαιότερες κατασκευές έτειναν να είναι ογκώδεις και στατικά αόριστες, αφού κατασκευάζονταν από σχετικώς ασθενή υλικά, όπως η πέτρα. Μια στατικά αόριστη κατασκευή έχει τη δυνατότητα πολλών ανακατανομών μέσα στο σχήμα της και μπορεί να απορροφήσει νέες φορτίσεις, μετατοπίσεις και παραμορφώσεις. Κάθε σχήμα έχει τους δικούς του χαρακτηριστικούς περιορισμούς και συμπεριφορά.

Το τόξο:

Αν θεωρήσουμε ένα καλώδιο που υπόκειται σε ομοιόμορφη κατανεμημένη φόρτιση, και το βάρος του καλώδιου είναι μικρό συγκρινόμενο με το εξωτερικό φορτίο, το καλώδιο θα αποκτήσει παραβο-

λική μορφή. Η κατασκευή αυτή είναι εφελκυσόμενη. Αν το τόξο αναστραφεί, τότε υπόκειται σε θλίψη αντί για εφελκυσμό, οπότε καταρρέει. Όμως, εάν η αλυσίδα αντικατασταθεί από ένα υλικό τέτοιων χαρακτηριστικών ώστε η θλίψη να παραληφθεί χωρίς λυγισμό, τότε προκύπτει το τόξο. Το τόξο υπόκειται σε καθαρή θλίψη όταν φορτίζεται ομοιόμορφα, εάν η μορφή του είναι παραβολική. Επομένως, το ιδανικό σχήμα του τόξου υποκειμένου σε ομοιόμορφα κατανεμημένη φόρτιση είναι η παραβολή. Επειδή συνήθως το φορτίο δεν είναι ακριβώς ομοιόμορφα κατανεμημένο, εκτός από την καθαρή θλίψη εισάγεται και κάποια κάμψη. Αυτό συνεπάγεται ότι η γραμμή δράσης της θλιπτικής δύναμης που δρα στη διατομή - και η οποία λέγεται ώθηση - θα ανέβει. Το σχήμα του τόξου επιλέγεται ώστε το «ανέβασμα» της γραμμής να κρατηθεί στο ελάχιστο και επομένως δεν θα αναπτυχθεί εφελκυσμός.

Η ακριβής εκτίμηση της αντοχής των πέτρινων τόξων αποτελεί ένα από τα δυσκολότερα προβλήματα του μηχανικού. Μαθηματικοί υπολογισμοί της αντοχής σπάνια μπορούν να βοηθήσουν αποτελεσματικά, αν δεν συνοδεύονται από δοκιμές σε φυσική κλίμακα. Υπάρχουν πάντα μερικοί πρακτικοί κανόνες για την εκτίμηση της αντοχής ενός τόξου με την παρατήρηση: τα παραβολικά τόξα είναι ισχυρότερα από τα επίπεδα ελλειπτικά. Τα τόξα με αρκετά μεγάλο ύψος είναι ισχυρότερα από τα επίπεδα και προκαλούν μικρότερη οριζόντια ώθηση στις στηρίξεις: ένα τόξο θεωρείται μη ανθεκτικό, εάν το ύψος του είναι μικρότερο του ενός τετάρτου του ανοίγματος. Το ύψος των λίθων του τόξου επηρεάζει επίσης πολύ την αντοχή: όσο μεγαλύτερο το ύψος τόσο ισχυρότερο το τόξο, αφού έτσι θα υπάρχει μεγαλύτερος αριθμός εναλλακτικών γραμμών ώθησεως για να ανταποκριθούν στις διαφορετικές φορτίσεις.

Οι τοξωτές κατασκευές μπορούν να απορροφήσουν θερμικές κινήσεις και πλεονάζοντα φορτία με το σχηματισμό τοπικών ρηγματώσεων στα τόξα, οι οποίες δρουν σαν αρθρώσεις. Τρεις τέτοιες αρθρώσεις επιτρέπονται θεωρητικά.

Τα Ηπειρώτικα γεφύρια:

Τα Ηπειρώτικα γεφύρια είναι κατασκευασμένα με τους κανόνες της καλής τεχνικής και είναι ιδιαίτερα ανθεκτικά. Οι θρύλοι για τα γεφύρια που δεν στεριώνουν - όπως αυτός της Άρτας ή του Μανώλη - απεικονίζουν ακριβώς τη διαδικασία της ολοκλήρωσης δια της εμπειρίας μετά από επιτυχημένες και αποτυχημένες προσπάθειες. Η φάση της κατασκευής ήταν η πιο κρίσιμη για το χτίσιμο του γεφυριού: η κακή τοποθέτηση των σκαλωσιών, η αιφνίδια κακοκαιρία ή ακόμα και οι πλημμύρες, αποτελούσαν ορισμένες φορές την αιτία κατάρρευσης του γεφυριού.



80. Γενικά μία τοξωτή κατασκευή δεν είναι μόνο θλιβόμενη. Υπάρχει και μία μικρή καμπτική καταπόνηση.

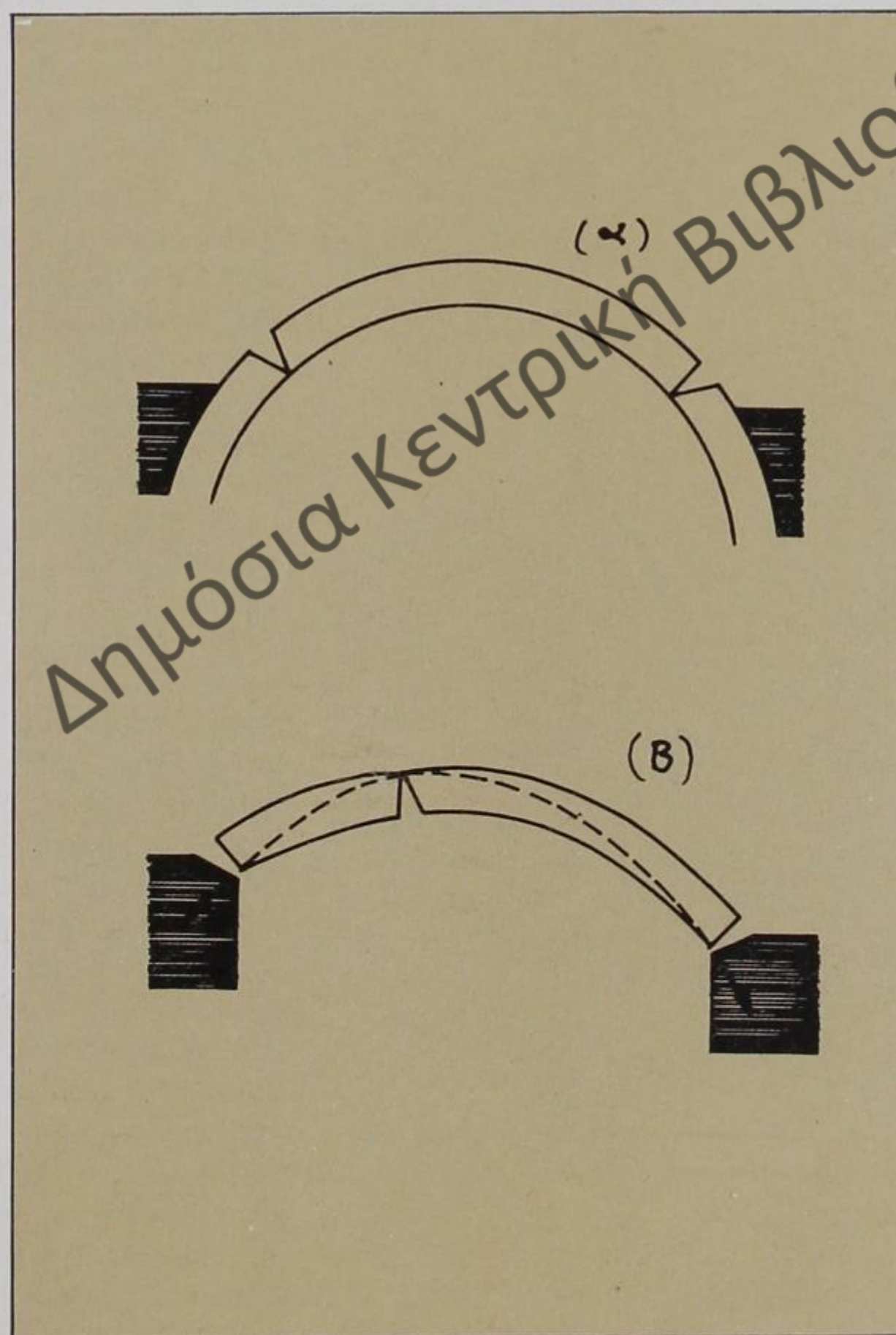

81. Παραδείγματα ευσταθών τοξωτών κατασκευών: (α) Ρηγματωμένο τόξο με σταθερές στηρίξεις και δύο αρθρώσεις στα τέταρτα του μήκους. (β) Παραμορφωμένο τόξο με τρεις ρηγματώσεις και μία υποχωρούσα στήριξη. Η γραμμή ώθησης περνά από τις τρεις αρθρώσεις.

• Τα Ηπειρώτικα γεφύρια σε σχέση με τις άλλες πέτρινες γέφυρες του Ευρωπαϊκού χώρου.

Τα περισσότερα Ηπειρώτικα γεφύρια κατασκευάστηκαν μεταξύ του 1700 και του 1870. Αρκετά είναι βέβαια και αυτά που χτίστηκαν και παλαιότερα - από το 1500. Αυτό σημαίνει ότι κατασκευάστηκαν στην περίοδο της Τουρκοκρατίας και επομένως σε συνθήκες πολιτιστικής απομόνωσης και οικονομικής δυσπραγίας. Η μοναδική αναφορά της συλλογικής εμπειρίας των μαστόρων σε ανάλογα έργα, θα μπορούσε να αφορά έργα γεφυροποιίας της Ρωμαϊκής εποχής - οπότε και αναπτύχθηκε σημαντικά η τέχνη της γεφυροποιίας. Στην Αρχαία Ελλάδα δεν αναφέρεται η κατασκευή αξιόλογων γεφυρών - μάλιστα, ο θόλος με τη σημερινή έννοια της λέξης, δηλ. κατασκευή προς κάλυψη χώρου με λαξευτές πέτρες τοποθετημένες κατά ακτινωτούς αρμούς δεν ήταν γνωστός στην αρχαιότητα.

Η εξέλιξη της Γεφυροποιίας στον ευρύτερο Ευρωπαϊκό χώρο άρχισε τη Ρωμαϊκή εποχή (700 π.Χ. - 500 μ.Χ.). Οι Ρωμαίοι μεταχειρίστηκαν μόνο τον πλήρη ημικυκλικό θόλο, γι' αυτό και συνήθως δεν κατασκεύαζαν ανοίγματα μεγαλύτερα των 25 μέτρων, αφού αυτό συνεπάγεται μεγάλο ύψος γέφυρας. Τα πάχη των βάθρων ήσαν υπερβολικά, φθάνοντας συνήθως μέχρι το τρίτο του ανοίγματος του θόλου. Χαρακτηριστικό των Ρωμαϊκών γεφυρών είναι ότι συνήθως αποτελούνται από σειρά ανίσων θόλων με ανοίγματα μειούμενα από του κέντρου προς τα άκρα.

Απο το 500 μ.Χ. ως το 1100 δεν εκτελείται καμιά αξιόλογη κατασκευή γέφυρας. Σημαντική ώθηση στην ανάπτυξη της Γεφυροποιίας έδωσαν πολλά τάγματα μοναχών, τα οποία ονομάστηκαν «αδελφοί γεφυροποιοί» και είχαν σκοπό την εξυπηρέτηση των οδοιπόρων. Οι γέφυρες που χτίστηκαν ως το 1700 είτε συνεχίζουν τη Ρωμαϊκή παράδοση με τα ημικυκλικά τόξα ή χαρακτηρίζονται από την επιρροή του Γοτθικού ρυθμού με την οξυγώνια θλάση του θόλου και τον τονισμό των κατακόρυφων γραμμών του έργου. Πάντως, αν και μέχρι το 1800 οι κατασκευαστές άρχισαν να δείχνουν μεγαλύτερη τόλμη στη διαμόρφωση των γεφυρών - ανοίγματα των 72 μέτρων, μικρότερες διαστάσεις βάθρων, μικρότερο πάχος θόλων στην κλείδα - δεν υπήρξε ουσιαστική πρόοδος στην τεχνική της εκτέλεσης των έργων.

Με την εισαγωγή των επιστημονικών μεθόδων στην ανάλυση της κατασκευής, οι πέτρινες γέφυρες του 18ου αιώνα κατασκευάζονται με σημαντική οικονομία του υλικού. Οι γέφυρες της εποχής αυτής διακρίνονται για τους χαμηλούς θόλους, τη λεπτότητα των βάθρων, καθώς και την αρχιτεκτονική επιμέλεια της κατασκευής. Μα ήδη οι πέτρινες γέφυρες φθάνουν στα όριά τους: νεότερα υλικά όπως ο χυτοσίδηρος και το σκυρόδεμα εμφανίζονται και εκτοπίζουν τις πέτρες από τις κατασκευές. Με τα

νέα υλικά μεγαλύτερα ανοίγματα καλύπτονται και με οικονομικότερο τρόπο, αλλά πρέπει να σημειωθεί ότι οι πέτρινες γέφυρες είναι αξεπέραστες στο ζήτημα της ανθεκτικότητας της κατασκευής στο χρόνο.

• Αισθητική

Η λειτουργία της γέφυρας συνίσταται στο να προσφέρει πέρασμα σε ανθρώπους, οχήματα, ή υλικά, συνδέοντας δύο σημεία. Αυτή η μοναδική και συγκεκριμένη χρήση της γέφυρας τη διακρίνει από τους άλλους τύπους κατασκευών.

Η γέφυρα σχεδιάζεται κατ' ανάγκη με βασικά κριτήρια τη στατική συμπεριφορά της ανωδομής και εδάφους και την οικονομικότητα. Το σχήμα της γέφυρας συνδέεται στενά με τη στατική συμπεριφορά της κατασκευής: όταν το σχήμα αρχίζει και μεταβάλλεται, τότε προκύπτει αυτόματα και μεταβολή των εντατικών μεγεθών της - δεν συμβαίνει το ίδιο π.χ. με την αισθητική της όψης ενός κτιρίου.

Δεδομένου μάλιστα ότι στις πέτρινες γέφυρες το σχήμα επιβάλλεται εκ των πραγμάτων, οι αισθητικές αναζητήσεις των κατασκευαστών τους επικεντρώθηκαν στο τι θα τοποθετηθεί επί της γέφυρας -ιδίως στις γέφυρες που βρίσκονται στις περιοχές των πόλεων. Για παράδειγμα, η περίφημη γέφυρα Ponte San Angelo του Αδριανού στον Τίβερη (134 μ.Χ.) είχε ορειχάλκινη στέγη επί σαράντα στηριγμάτων, ενώ αργότερα ο Πάπας Κλημέντιος VII το 1530 τοποθέτησε δέκα κολοσσιαία αγάλματα αγγέλων. Αργότερα, στις μεσαιωνικές γέφυρες υπάρχουν πολλές φορές πύργοι για την άμυνα ή ακόμα και καταστήματα, αν αυτές βρίσκονται στο κέντρο της πόλης. Στην παλαιά γέφυρα του Λονδίνου στον Τάμεση, από τα 12 μέτρα πλάτους της γέφυρας, μόνο τα 3 μέτρα έμειναν ελεύθερα από τα καταστήματα.

Οι γέφυρες της Αναγέννησης - με πιο αντιπροσωπευτικές αυτές της Φλωρεντίας και της Βενετίας - έχουν ιδιαίτερα τονισμένη την αισθητική τους διάσταση.

Μια άλλη ιδιομορφία των γεφυρών είναι ότι αυτές - με τον ένα ή τον άλλο τρόπο - αποτελούν δημόσιο έργο, οπότε δεν μπορούν παρά να αντανακλούν περισσότερο από οποιαδήποτε άλλη κατασκευή το πνεύμα του τόπου και της εποχής τους.

Τα Ηπειρώτικα γεφύρια είναι απλά και απέριττα: όχι μόνο δεν έχουν άλλα οικοδομήματα στο κατάστρωμά τους - άλλωστε τα περισσότερα δεν είναι κοντά σε μεγάλες πόλεις - αλλά δεν έχουν και κάποιο είδος διακόσμησης.

Παρατηρώντας τα Ηπειρώτικα γεφύρια αισθάνεται κανείς ότι αποτελούν προέκταση και συμπλήρωση της φύσης. Φαίνεται πως οι μαστόροι που τα έκτιζαν δεν είχαν κάποια αισθητική προϋδέαση: ακολούθησαν την τεχνική που τους επέβαλλε η πέτρα και το σχήμα ερχόταν σαν φυσική συνέπεια.

Όπως έγραφε και ο Σολωμός: «Η πέτρα φωνή έχει και μιλάει».

Δημόσια Κεντρική Βιβλιοθήκη Κόνιτσας

ΒΙΒΛΙΟΓΡΑΦΙΑ ΚΑΙ ΕΙΚΟΝΟΓΡΑΦΙΑ ΤΟΥ ΗΠΕΙΡΩΤΙΚΟΥ ΓΕΦΥΡΙΟΥ...

Παρ' όλο που η άμεση γειτνίαση- καθημερινή οπτική επαφή, συχνή εξ ανάγκης χρήση -θα μπορούσε να αμβλύνει τον όποιον εντυπωσιασμό που ένας Ηπειρώτης δοκιμάζει μπροστά σ' ένα γεφύρι, φαίνεται τελικά πως τούτος, έχοντας ανέκαθεν συνειδητοποιήσει την αξία ενός τέτοιου χτίσματος, δεν έχασε ποτέ την ευκαιρία να ασχοληθεί μαζί του, να το μελετήσει, να το φωτογραφήσει αρκετά, έστω κάποτε και απλώς να το αναφέρει περήφανος. Γιατί πως αλλιώς μπορεί να ερμηνεύσει κανείς τις τόσες πολλές γραφτές πληροφορίες που μας άφησαν οι ντόπιοι, πολύτιμες σήμερα μαρτυρίες για την τελική ιστορία του φαινομένου που ειπώθηκε Ηπειρώτικο γεφύρι. Κάθε Ηπειρώτης, είτε λόγιος με ευρύ πεδίο αναζήτησης, είτε απλός πατριδολάτρης στοχεύοντας τη μονογραφία του μικρού χωριού του, θα γράψει, έστω παρεμπιπτόντως, και μερικά για τα γεφύρια, ή το γεφύρι που νέος χρησιμοποίησε.

Σ' αυτές τις πληροφορίες, υλικό συναισθηματικής βασικά φόρτισης, θα έλθουν τελευταία να προστεθούν, αδικαιολόγητα δειλά, και μερικές εργασίες ειδικών ερευνητών, χωρίς όμως, κατά τη γνώμη μας, το θέμα να καλυφτεί ικανοποιητικά. Και δυστυχώς το λαϊκό γεφύρι, έξω σήμερα από κάθε έστω και στοιχειώδη λειτουργικότητα, είναι ένα χτίσμα που δεν αντέχει να περιμένει.

Με κόπο όχι μικρό και για ένα αρκετά μεγάλο διάστημα, αποδελτιώσαμε όλες εκείνες τις πληροφορίες που μπορούν να σχετίζονται άμεσα κυρίως, αλλά και κάποτε έμμεσα, με τα γεφύρια. Όταν ξεκινήσαμε, ομολογούμε, δεν προσδοκούσαμε τόσο υλικό - σε 299 ανήλθαν οι βιβλιογραφικές πηγές - με συνέπεια η τελική «συγκομιδή» πραγματικά να μας εκπλήξει. Και αυτό βέβαια χωρίς το ψάξιμό μας να πάρει εξαντλητική μορφή.

Σ' αυτό το σημείο όμως θα πρέπει να σημειώσουμε πως, απρόσμενα, το τελικό ωφέλιμο υλικό δεν είναι και ανάλογο του μεγάλου αριθμού των εντοπισμένων βιβλιογραφικών πηγών. Παρατηρήσαμε δηλαδή συχνά ίδιες πληροφορίες να επαναλαμβάνονται από τον ένα συγγραφέα στον άλλο, μειώνοντας έτσι ακόμα περισσότερο το ήδη μικρό χρήσιμο απόσπασμα από το έργο τους που αφορά κάποιο γεφύρι. Αυτός είναι άλλωστε κι ο λόγος - η επανάληψη - που διακόψαμε την παραπέρα αναζήτηση.

Φυσικά η έρευνά μας στόχευε από την αρχή πληροφορίες που αφορούσαν αποκλειστικά γεφύρια από την Ήπειρο.

Παρ' όλα αυτά, κρίναμε χρήσιμο να συμπεριλάβουμε και ό,τι βρήκαμε σχετικό με γεφύρια που βρίσκονται στον υπόλοιπο ελλαδικό χώρο και τη βαλκανική. Τέτοιες όμως πληροφορίες περιέχονται ελάχιστες.

Από τις 299 βιβλιογραφικές πηγές που ακολουθούν, οι 253 είναι ελληνικές και 46 - βρίσκονται στο τέλος - ξένες. Από τις τελευταίες, αν εξαιρέσουμε τις πραγματικά πολύτιμες εργασίες του Αλβανού Valter Shtylla για τα γεφύρια στη βόρεια Ήπειρο, όλες οι άλλες ασχολούνται με την καταγωγή, την ηλικία, και τη φιλολογική αξία του τραγουδιού της θυσιασμένης γυναίκας του Πρωτομάστορα. Ακόμη, από τις 253 ελληνικές βιβλιογραφικές πηγές, αξίζει να τονιστεί, πως οι 75 έχουν σαν αντικείμενο αναφοράς το φημισμένο γεφύρι της Άρτας.

Οι βιβλιογραφικοί τίτλοι παρατίθενται κατά αλφαβητική σειρά των επωνύμων των συγγραφέων τους - πρώτα οι Έλληνες κι ύστερα οι ξένοι. Σε μερικούς - κι είναι ελάχιστοι αυτοί - ο αναγνώστης θα συναντήσει μικρό αστερίσκο να σημειώνει το συγγραφέα. Σημαίνει, πως, παρά την προσπάθειά μας, δεν κατορθώσαμε να βρούμε το βιβλίο του και να ορίσουμε το ακριβές περιεχόμενό του.

1. **Ανώνυμος:** Η γέφυρα της Πόρτας εν Θεσσαλία, στο «Νέα Ελλάς» (εικονογραφημένο Εθνικό Ημερολόγιο) των Γ. Δροσίνη και Γ. Κασδώνη, έτος Β, 1896. [σελ. 311-312... ιστορικό του γεφυριού. Εντυπωσιακή Α/Μ φωτογραφία του στη σελίδα 312.]
2. **Ανώνυμος:** Η γέφυρα της Άρτης, στο «Νέα Ελλάς» (εικονογραφημένο Εθνικό Ημερολόγιο) των Γ. Δροσίνη και Γ. Κασδώνη, έτος Β, 1896. [σελ. 272-275... στοιχεία για το γεφύρι και την κατάσταση που επικρατούσε σε αυτό όταν ήταν σύνορο Ελλάδας - Τουρκίας. Στη σελίδα 273 ωραία Α/Μ φωτογραφία του]
3. **Ανώνυμος:** Το θρυλικό γεφύρι της Άρτας, στην εφ. «Ηπειρωτικόν Βήμα» (Άρτας), φ. 44/21.10.1929. [... διαμαρτυρία για τη σκέψη γκρεμίσματος του γεφυριού. Δημοσιεύεται Α/Μ φωτογραφία του].
4. **Ανώνυμος:** Ο εθνικός μας ποιητής και πρόεδρος της Ελληνικής Ακαδημίας κ. Κωστής Παλαμάς προς

- το «Ηπειρωτικόν Βήμα», στην εφ. «Ηπειρωτικό Βήμα» (Άρτας), φ. 60/25.1.1930
[...επιστολή του Παλαμά προς την τοπική εφημερίδα με την οποία εκφράζει το θαυμασμό και την αγάπη του για το γεφύρι της Άρτας].
5. **Ανώνυμος:** Ο Ε.Ο.Τ. και η γέφυρα, στο περ. «Σκουφάς» (Άρτας), τευχ. 17-18, 1961.
[σελ. 289... έκκληση για να συντηρηθεί το γεφύρι της Άρτας]
 6. **Ανώνυμος:** Να σωθεί η γέφυρα, στο περ. «Σκουφάς» (Άρτας), τευχ. 36, 1975
[σελ. 225(667)... έκκληση να σωθεί το γεφύρι της Άρτας].
 7. **Ανώνυμος:** Γεφύρια, στο τεύχος - τομίδιο «Ελληνική Παράδοση - Θεσσαλικός Χώρος», Λάρισα 1979.
[σελ. 28-32... παρουσιάζονται με Α/Μ φωτογραφίες και κατατοπιστικές λεζάντες γεφύρια του Θεσσαλικού χώρου. Πιο συγκεκριμένα: γεφύρι της Πόρτας (σκίτσο), Μαρτεντζικού, Μεζήλο, Τριζώλου, Αλαμάνου, Παλιοκαμάρα, Μαρούλι, Καρυάς, Μαρωνίτσας, Λέστιανης, Ιτέας Καρδίτσας, Αηδονοπόλων Άνω Βόλου. Στο εξώφυλλο υπάρχει το γεφύρι της Πόρτας έγχρωμο].
 8. **Ανώνυμος:** Να διασωθεί το γεφύρι της Άρτας, στο περ. «Σκουφάς» (Άρτας), τευχ. 50-51, 1979.
[σελ. 75... νέα έκκληση για το εγκαταλειμμένο γεφύρι].
 9. **Ανώνυμος:** Για προστασία τους, στην εφ. «Το Ζαγόρι μας», φ. 49, Απρίλης 1982.
[... για τον κίνδυνο κατάρρευσης του γεφυριού του Καμπέραγα].
 10. **Ανώνυμος:** Έρχονται ειδικοί για συντήρηση της γέφυρας, στην εφ. «Ταχυδρόμος της Ημέρας» (Άρτας) φ. 450/2.9.83.
[...από την κινητοποίηση για τη διάσωση του γεφυριού της Άρτας].
 11. **Ανώνυμος:** Δόθηκαν 65 εκατομμύρια σαν πρώτη δόση, στην εφ. «Ταχυδρόμος της Ημέρας» (Άρτας), φ. 481/15.9.83.
[...από τις ενέργειες διάσωσης του γεφυριού της Άρτας. Δημοσιεύεται Α/Μ φωτογραφία του].
 12. **Ανώνυμος:** Επιχείρηση σωτηρίας για το γεφύρι της Άρτας, στην εφ. «Έθνος», φ. 21.9.1983.
[...για τα μέτρα διάσωσης].
 13. **Ανώνυμος:** Κατάρρευση απειλεί το γιοφύρι της Άρτας, στην εφ. «Ελεύθερος Τύπος», φ. 21.9.1983.
[...μεγάλο άρθρο για τους κινδύνους κατάρρευσης του γεφυριού, τα αίτια, προτεινόμενα μέτρα διάσωσής του].
 14. **Ανώνυμος:** Σκοντάφτει στην Δ.Ε.Η., στην εφ. «Ταχυδρόμος της Ημέρας» (Άρτας), φ. 466/24.9.1983.
[...γραφειοκρατικές δυσκολίες στη διάσωση του γεφυριού της Άρτας. Δημοσιεύονται Α/Μ φωτογραφίες από την αυτοψία στο γεφύρι των αρμόδιων].
 15. **Ανώνυμος:** Απειλεί να πέσει το γιοφύρι της Άρτας, στην εφ. «Έθνος» φ. 29.9.1983.
[...για τα έργα διάσωσης του γεφυριού].
 16. **Ανώνυμος:** Παλαιογέφυρο και Μεγάλο Γεφύρι Τσεπελόβου, στην εφ. «Το Ζαγόρι μας», φ. 106-107/Ιαν.-Φεβρ. 1987.
[...έκκληση να σωθούν δύο γεφύρια του Τσεπελόβου, το λεγόμενο «Παλιογέφυρο» και εκείνο του Χάτσιου].
 17. **Αραβαντινός Π.:** Χρονογραφία της Ηπείρου, Εν Αθήναις 1856.
[Τομ. Α, σελ. 254... για τον χορηγό του γεφυριού της Πάσαινας, σελ. 258... τραγούδι με γεφύρι του Πράβι. Τόμος Β, σελ. 22... για το γεφύρι της Άρτας, σελ. 105, 151... απλές αναφορές στο γεφύρι της Βαβούσας, σελ. 291... για τον Λουφτί Πασσά τον χορηγό του γεφυριού του Λυκόστομου].
 18. **Αραβαντινός Π.:** Συλλογή Δημοδών Ασμάτων της Ηπείρου, Εν Αθήναις 1880. Επανέκδοση: Δωδώνη, Αθήνα 1967.
[...τραγούδια με γεφύρια στις σελ. 48, 84, 107, 115, 196, 203, 286.].
 19. **Αράπογλου Μιχάλης:** Γεφύρια του Ζαγορίσιου χώρου, στο περ. «Δελτίο Κέντρου Ερευνών Ζαγοριού», τευχ. 1, Ιούνιος 1981.
[σελ. 33-35... εδαφικές ιδιομορφίες του Ζαγοριού και ονομασία των γεφυριών του. Συνοδεύει ένα σκίτσο, από σειρά του Κ.Ε.Ζ., με το γεφύρι του Μύλου στους Κήπους].
 20. **Αράπογλου Μιχάλης:** Τα Ζαγορήσια Γεφύρια, στην εφ. «Το Ζαγόρι μας», φ. 37/Απρίλης 1984.
[σελ. 5-6... αναφέρεται στις αιτίες που χτίστηκαν τα γεφύρια στο Ζαγόρι και στη σχέση τους με τους υδρομύλους. Υπάρχει και Α/Μ φωτογραφία γεφυριού στο Βάρδα ποταμό].
 21. **Άρτα - Τουριστικός Οδηγός, 1959:** Κείμενα - Επιμέλεια: Μιχάλη Περάνθη. Φωτογραφίες: Σπύρου Μελετσή.

[σελ. 71-75... για το γεφύρι της Άρτας: ιστορικό, χρονολόγηση κατασκευής, θρύλοι, παραλλαγές του τραγουδιού. Υπάρχει όμορφη Α/Μ φωτογραφία του γεφυριού της Άρτας (σελ. 70), και μια μικρή, επίσης Α/Μ, του γεφυριού του Κοράκου (σελ. 48)].

22. **Αρχαιολογικόν Δελτίον (B₂ - Χρονικά).**
[κείμενα σχετικά με αναστυλωτικές εργασίες και μερικές φωτογραφίες. Τομ. 21 (1966) σελ. 275 για γεφύρια Μαρδάχας και Μανώλη. Φωτογραφίες τους στους πίνακες 271γ, 272α, 272β.
Τομ. 22 (1967) σελ. 303 για γεφύρι Πόρτας, σελ. 335 για γεφύρι Κοράκου και «Κουτσοκάμαρο». Φωτογραφίες τους στους πίνακες 199α,β και 262β.
Τομ. 23 (1968) σελ. 271 για γεφύρι Πόρτας. Φωτογραφίες στους πίνακες 209α,β
Τομ. 26 (1971) φωτογραφία γεφυριού Ελασσόνας στον πίνακα 275γ.
Τομ. 29 (1973-74) σελ. 604 για τα γεφύρια Βωβούσας και Πετσώνη, σελ. 605 για γεφύρι της Άρτας, φωτογραφίες τους στους πίνακες 422α,β,γ,δ, 423δ].
- 23*. **Αστερίου Λουκάς:** Το γεφύρι της Άρτας, Θεσ/κη [;]
- 24*. **Βάλδκαμπ Φον (Αντώνιος Τούμας):** Ελλάς, Μακεδονία, Νότιος Αλβανία, Εν Αθήναις 1901 (μετάφραση: Ευγεν. Ρ. Ραγκαβή). [;]
25. **Βαρζώκας Ι. Κώστας:** Βίκος, Γιάννινα 1985.
[...μικρές αναφορές στα γεφύρια του Βίκου και των παραποτάμων του στις σελίδες 15, 30, 31, 33, 36-38, 44, 62].
26. **Βασιλείου Πάνος:** Η Επισκοπή Λιτζάς κι Αγράφων, Αθήνα 1960.
[...δημοσιεύονται Α/Μ φωτογραφίες του γεφυριού του Μανώλη (σελ. 174 - Νο 43) και της Τατάρνας (σελ. 107 Νο 32)].
27. **Βασιλείου Πάνος:** Τουριστικός Οδηγός Ευρυτανίας. [σελ. 107... για το γεφύρι του Διπόταμου στην Ευρυτανία. Επίσης δημοσιεύονται και οι φωτογραφίες: μικρή έγχρωμη του γεφυριού της Τατάρνας (σελ. 27), μικρή Α/Μ του γεφυριού του Διπόταμου (σελ. 107), μικρή Α/Μ του γεφυριού της Τέμπλας (σελ. 150), και μια μεγάλη Α/Μ του γεφυριού της Τατάρνας (σελ. 152-153)].
- 28*. **Βελλιανίτης Θ.:** Της Άρτας το γεφύρι, στο περ. «Αλεξ. Δωδώνη» τομ. Α, 1931-32. [σελ. 113;].
29. **Βέλος Βάσος:** Η γέφυρα Κοιλαδίου, στο περ. «Βοϊακή Ζωή», τευχ. 44, Μαρτ. - Απρίλ. 1980.
[σελ. 16, 21 ... στοιχεία για το γεφύρι του Κοιλαδίου -παλιά Τσαβαλέρι. Τοπική παράδοση για θυσία μοσχαριού. Α/Μ φωτογραφία του. Επίσης Α/Μ φωτογραφία του δημοσιεύτηκε και στο τευχ. 47/Σεπτ. -Οκτωβρ. '80 της «Βοϊακής Ζωής», στη σελ. 16.].
30. **Βενέζης Ηλίας:** Το γεφύρι της Άρτας, στο περ. «Ηπειρωτική Εστία» (Ιωαννίνων), τευχ. 32, Δεκεμβρ. 1954.

ΒΙΒΛΙΟΘΗΚΗ
ΗΠΕΙΡΩΤΙΚΗΣ ΕΤΑΙΡΕΙΑΣ ΑΘΗΝΩΝ

ΑΡ. 40

ΑΛΕΞ. Χ. ΜΑΜΜΟΠΟΥΛΟΥ

ΛΑΪΚΗ ΑΡΧΙΤΕΚΤΟΝΙΚΗ ΗΠΕΙΡΩΤΕΣ ΜΑΣΤΟΡΟΙ ΚΑΙ ΓΕΦΥΡΙΑ

ΑΘΗΝΑΙ
1973

[σελ. 1135-1136 ... έκκληση να γίνει σεβαστό και να σωθεί το γεφύρι].

31. **Βενετσάνοπουλος, Μπρούσκου, Παπουτσόπουλος:** Ζαγόρι, ο τόπος περ' απ' το βουνό, στο περ. «Ταξιδεύοντας», τευχ. 2, Γενάρης 1978.
[σελ. 54-65. Δημοσιεύεται μεγάλη έγχρωμη φωτογραφία του γεφυριού του Νούτσου ή Κόκκορου στις σελίδες 58-59. Επίσης, μικρή έγχρωμη του γεφυριού του Πλακίδα ή Καλογερικού (σελ. 61)].
32. **Βικέλας Δ.:** Από Νικοπόλεως εις Ολυμπίαν, Εν Αθήναις 1885. Επίσης στην «Εστία», 1885, τευχ. 508-520. [σελ. 38, 39, 41-45, ... για το γεφύρι της Άρτας. Σκηνή απ' την εποχή που ήταν μεθοριακό χτίσμα. σελ. 34-36 από την «Εστία»... αναφορά στο γεφύρι της Άρτας].
33. **Βλάχος Γιώργος:** Οι «ενέσεις» θα σώσουν το γεφύρι της Άρτας, στην εφ. «Έθνος», φ. 13.10.1983.
[... περιγραφή της μεθόδου που εφαρμόστηκε για τη σωτηρία του γεφυριού].
34. **Βλάχος Γιώργος:** Σώθηκε ο θρύλος του Πρωτομάστορα, στην εφ. «Έθνος», φ. 15.11.1983.
[... μέτρα για να σωθεί το γεφύρι της Άρτας. Έγχρωμη φωτογραφία από τις εργασίες].

ΤΟ ΤΡΑΓΟΥΔΙ
ΤΟΥ ΓΕΦΥΡΙΟΥ ΤΗΣ ΑΡΤΑΣ

ΣΥΓΚΡΙΤΙΚΗ ΜΕΛΕΤΗ
ΥΠΟ
ΓΕΩΡΓΙΟΥ Α. ΜΕΓΑ

ΕΝ ΑΘΗΝΑΙΣ
1971

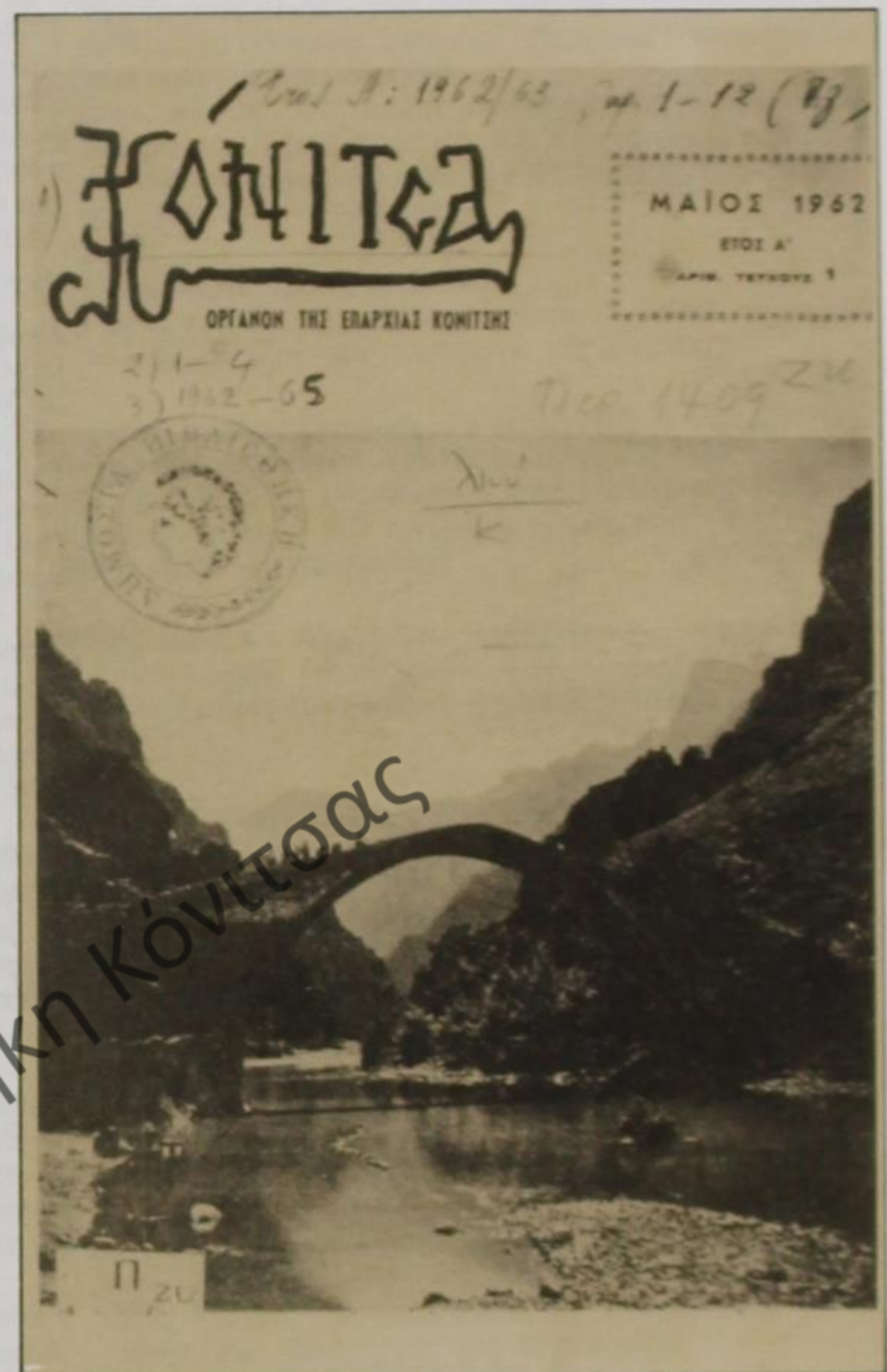

82. Το εξώφυλλο του βιβλίου του Αλέξ. Μαμμόπουλου που κυκλοφόρησε το 1973 και αποτέλεσε την πρώτη αναφορά στα ηπειρώτικα γέφυρια.

83. Μια συγκριτική μελέτη για το τραγούδι - θρύλο «του γιοφυριού της Άρτας». Δημοσιεύτηκε το 1971 στη «Λαογραφία», τομ. ΚΖ', σελ. 25-212.

84. Στο πρώτο τεύχος του περιοδικού «Κόνιτσα», το Μάη του 1962, δημοσιεύτηκε στο εξώφυλλο μια σπάνια φωτογραφία του γεφυριού στον Αώο, και περιέχονται στις σελίδες του αρκετές πληροφορίες γι' αυτό (Λαμπρίδη, Σούρλα κ.ά.).

35. Βλάχος Λεωνίδας: Όταν το γιοφύρι της Άρτας ήταν σύνορο, στο περ. «Σκουφάς» (Άρτας), τευχ. 56-57, Ιουλ. - Δεκ. 1980.
[σελ. 333-334 ... στοιχεία για τη ζωή πάνω και γύρω από το γεφύρι, από το 1881 μέχρι το 1912, όταν τούτο ήταν ελληνοτουρκικό σύνορο].

36. περ. «Βοϊακή Ζωή» (Θεσ/κης).
[...στο εξώφυλλο τευχ. 52/Ιουλ.-Αυγ. 1981 υπάρχει έγχρωμη φωτογραφία του γεφυριού του Τσουκάρη. Μερικά στοιχεία δημοσιεύονται στη σελ. 2.].

37. Βρεττάκος Νικηφόρος: Της Άρτας το γιοφύρι (θεατρικό δράμα σε 3 πράξεις). Δημοσιεύτηκε στο περ. «Σκουφάς» (Άρτας) σε συνέχειες.

[... τευχ. 29/1964-65, σελ. 221-228
» 30-31/1965, » 263-269
» 32/1966, » 322-327
» 33/1967, » 403-409
» 34/1968, » 461-466
» 37/1975, » 267-273].

38. Γάσιος Αναστάσιος: Ένας καλοκαιρινός περίπατος προς Βωβούσα, στην εφ. «Το Ζαγόρι μας», φ. 24.3.1980.
[... μικρή αναφορά στο γεφύρι της Βωβούσας. Υπάρχει και Α/Μ φωτογραφία του].

39. Γεωργιάδης Θεόφραστος: Μοσχόπολις, Αθήναι 1975.
[... στην φωτογραφία Νο. 13 εικονίζεται το δίτοξο γεφύρι της Αγίας Παρασκευής, κοντά στον ομώνυμο ναό].

40. Γεωργούλας Γ. Σωκράτης: Λαογραφικά Ανατολικού Ήπειρου, στο περ. «Ηπειρωτική Εστία» (Ιωαννίνων), 1967.
[σελ. 23 ... αναφορά στο γεφύρι της Πλάκας και σε περιεργές παραδόσεις του. σελ. 25... πληροφορίες για καταστραμμένο γεφύρι στη θέση Παλαιοδιόφυρο του χωριού Πλατανούσα].

41. Γιάνγκας Χ. Αθανάσιος: Ηπειρωτικά Δημοτικά Τραγούδια, 1000-1985, Αθήνα.
[... τραγούδια με αναφορές σε γεφύρια στις σελίδες 55, 62, 122, 123, 133, 141, 181, 189, 219, 220, 232, 317, 339, 404, 425, 509, 570, 594 596].

42. Γιαννοπούλου - Ρουκούνη Μάρω: Πομακοχώρια, στο περ. «Θρακικά Χρονικά», τευχ. 38, 1983.
[σελ. 204, 205... υπάρχουν Α/Μ φωτογραφίες 2 γεφυριών από Πομάκιχο χωριό της Θράκης].

43. *Γιαννουκάκης Δημήτριος: Το γεφύρι της Άρτας, στην Εφ. «Εμπρός» (Αθηνών) 1956-57.
[.]

44. Γιοφύλλης Φώτος: Τα Ηπειρώτικα ήθη, έθιμα και τραγούδια, στο περ. «Φιλολογική Πρωτοχρονιά», 1958 και ανάτυπο.
[σελ. 11-13 του ανάτυπου ... για τους θρύλους του γεφυριού της Άρτας. Σελ. 9,16 ... υπάρχουν δύο σχέδια του συγγραφέα για το γεφύρι της Κόνιτσας και της Άρτας αντίστοιχα].
45. Γκαβανάς Δημήτριος: Ροδοχώρι Βοίου, 1974.
[σελ. 55 ... για το γεφύρι του Τσουκαρη. Υπάρχει και Α/Μ φωτογραφία του στη σελίδα 113].
46. Γκατσόπουλος Μ. Σταύρος: Κόνιτσα, στο περ. «Κόνιτσα», τευχ. 19-20, περίοδος Α!, 1963.
[σελ. 7-8... για το γεφύρι της Κόνιτσας. Περιστατικό αφορμή για το χτίσιμό του].
47. Γκέτσης Κώστας: Κινδυνεύει το γεφύρι της Άρτας, στην εφ. «Τα Νέα», φ. 20.8.1983.
[... επισήμανση βλάβης στη βάση του γεφυριού. Δημοσιεύεται Α/Μ φωτογραφία υποβρύχια με τη ζημιά στη βάση].
48. Γκέτσης Κώστας: Πέφτει η γέφυρα, στην εφ. «Ταχυδρόμος της Ημέρας» (Άρτας), φ. 447/30. 8. 1983.
[... μεγάλο πρωτοσέλιδο άρθρο για τον κίνδυνο κατάρρευσης που πέρασε το γεφύρι της Άρτας όταν ανακαλύφτηκε τυχαία στα θεμέλιά του τεράστιο κενό. 4 Α/Μ φωτογραφίες συνοδεύουν το κείμενο].
49. Γκέτσης Κώστας: Ξανάμπλεξε το θέμα στην Αρχαιολογία, στην εφ. «Ταχυδρόμος της Ημέρας» (Άρτας), φ. 452/6.9.1983.
[γραφειοκρατικά εμπόδια για τη διάσωση του γεφυριού της Άρτας].
50. Γκέτσης Κώστας: Σώζεται το ιστορικό γιοφύρι της Άρτας, στην εφ. «Τα Νέα», φ. 21.9.1983.
[... επεξεργασμένο άρθρο για τα μέτρα που πήραν οι αρχές για να σώσουν το γεφύρι. Δημοσιεύονται 2 έγχρωμες φωτογραφίες από την «επιχείρηση» αυτή].
51. Γκέτσης Κώστας: S.O.S. Το γεφύρι της Άρτας κινδυνεύει, στο περ. «Ταξιδιώτες», τευχ. 6, Νοέμβριος 1983.
[σελ. 20-23... για τον κίνδυνο κατάρρευσης του γεφυριού από το φράγμα της ΔΕΗ. Δημοσιεύονται δύο έγχρωμες φωτογραφίες, μια μεγάλη του γεφυριού και μια μικρότερη, υποβρύχια, με τη βλάβη του βάθρου].
52. Γκούτος Γεώργιος: Η συγκοινωνία στην επαρχία Κονιτσης παλιότερα, στο περ. «Κόνιτσα», Οκτώβρ. 1966.
Επίσης δημοσιεύτηκε στο βιβλίο «Μολοστινά», επιμέλεια Χαρίλ. Γ. Γκούτου (σελ. 24-25).
[... στοιχεία για το πως αντιμετώπιζαν παλιά οι κάτοικοι το πέρασμα των ποταμιών. Αναφορά στους λεγόμενους «γεφυράδες»].
53. Γρανίτσας Στέφανος: Τα άγρια και τα ήμερα του βουνού και του λόγγου. Α! έκδοση 1921, Β! έκδοση 1956.
[σελ. 45 (β! έκδοσης) ... περιγραφή γεφυριού του Μανώλη και της γύρω τοποθεσίας].
54. Δάλλας Γιάννης: Το Γεφύρι (διήγημα), στο περ. «Σκουφάς» (Άρτας), τευχ. 1, Απρίλης 1955.
[σελ. 31-37... διήγημα με υπόθεση που αναφέρεται στο χτίσιμο του γεφυριού του Λούρου].
55. Δάλλας Γιάννης: Ο Λούρος, στο περ. «Σκουφάς» (Άρτας), τευχ. 38-39, 1975.
[σελ. 327 (769)... η ανατίναξη από τους γερμανούς του γεφυριού του Καλόγηρου στο Λούρο].
56. Δάλλας Γιάννης: Στο ρεύμα του ποταμού, Αθήνα 1986.
[σελ. 14-15... ανατίναξη του γεφυριού του Καλόγηρου / διήγημα: ο Λούρος. σελ. 77-92... για το χτίσιμο του γεφυριού του Καλόγηρου / διήγημα: Η γέφυρα του Καλόγηρου.
Πρόκειται για αναδημοσίευση των δύο προηγούμενων (No. 54 και 55) κειμένων].
57. Δημητρακόπουλος Γ. Σοφοκλής: Βλαχόραφτη Γορτυνίας, Αθήναι 1972.
[σελ. 132-133... στοιχεία για το γεφύρι του Βαλαβάνη ή Κούκου στον Αλφειό ποταμό της Πελοποννήσου. Υπάρχει και Α/Μ φωτογραφία του (σελ. 132)].
58. Διαμαντής Κων/νος: Άπαντα Ι - Η Ροδαυγή των Τζουμερκων, Αθήνα 1984.
[σελ. 80-88... για το γεφύρι της Άρτας. σελ. 93... για τα ατυχήματα στον Άραχθο. σελ. 95... για τα ονόματα του Άραχθου. σελ. 97-98... για τα γεφύρια του Άραχθου. σελ. 101-102... για το πέρασμα του ποταμού. Δημοσιεύεται ενδιαφέρον συμφωνητικό μεταξύ των χωρικών και ενός περατάρου (βαρκάρη) που τους περνούσε απέναντι. σελ. 128... γενικά για τον Άραχθο].
59. Δρούγιας Χρόνης: Η αρχαιολογική γέφυρα Βωβούσας, στην εφ. «Πανηπειρωτική», φ. 32-33, Αυγ.-Σεπτ. 1980.
[σελ. 12... διάφορα στοιχεία για το γεφύρι της Βωβούσας με μία Α/Μ φωτογραφία του].
60. Δωρής Μιχάλης: Ανώνυμη Αρχιτεκτονική - Γέφυρες, στο περ. «Αρχιτεκτονική», τευχ. 13/77, 1969.
[σελ. 50-61... γενικά για τα γεφύρια και ειδικότερα για εκείνα του Αγίου Βησσαρίωνα ή Πόρτας, της Κόνιτσας, του Μοναστηρίου και του Δρίνου, της Άρτας, κι άλλα μικρότερα.
Περιέχονται μέσα στο κείμενο 8 Α/Μ φωτογραφίες και 2 σχέδια του γεφυριού της Πόρτας, 5 φωτογραφίες της Κόνιτσας, 2 του Μοναστηρίου (λανθασμένα είναι του Μόσταρ της Γιουγκοσλαβικής Ερζεγοβίνης), 1 του Σούμπαση στο Δρίνο, 1 της Άρτας, 1 της Λειβαδιάς, 2 γκραβούρες γεφυριών της Ζακύνθου, και 4 της γέφυρας υδραγωγείου του Ηρακλείου Κρήτης].
61. Ευθυμίου Αναστάσιος: Ιστορικόν Αρχείον Κονιτσης, Ιερός Λόχος Κονιτσιωτών έτους 1913, στο περ. «Κόνιτσα», περίοδος Α', τευχ. 10, 1963.
[σελ. 7... για τον κανονιοβολισμό του γεφυριού της Κόνιτσας υπό των αποχωρούντων Τούρκων στις 21.2.1913].
62. Ευθυμίου Αναστάσιος: Τα προ εκατονταετίας στην Κόνιτσα, στο περ. «Κόνιτσα», τευχ. 105-107, 1971.
[σελ. 8... μειοδοτικός διαγωνισμός για την κατασκευή του γεφυριού της Παλδούμας στις 19.4.1871].
63. Ευταξίας Νικ.: 24 Ιούνη 1881-24 Ιούνη 1981, στο περ. «Σκουφάς» (Άρτας), 1981.
[σελ. 12... για την κατάσταση που δημιουργήθηκε στο γεφύρι της Άρτας μετά το 1881, όταν έγινε ελληνοτουρκικό σύνορο. Η δύσκολη διακίνηση των ανθρώπων που εργαζόνταν στον κάμπο, πέρα από το γεφύρι].

64. **Το Ζαγόρι μας.** Εφημερίδα Εθνικής και Λαογραφικής Εταιρείας Ζαγορίου.
[... έχουν δημοσιευτεί Α/Μ φωτογραφίες γεφυριών, ανεξάρτητα από τα κείμενα, στα παρακάτω φύλλα:
φ. 34/Ιαν. '81, γεφ. Καμπέραγα
φ. 55/Οκτ. '82 γεφ. Τσίπιανης
φ. 62/Μαΐ '83 γεφ. Βοϊδομάτη
φ. 79/Οκτωβ. '84 γεφ. Βοϊδομάτη
φ. 85/Απρίλ. '85 γεφ. Καμπέραγα].
65. **Ζιώγας Β. Θωμάς:** Το γιοφύρι στο Κάντισικο (Δροσοπηγή). Επιστολή στο περ. «Κόνιτσα», τευχ. 27, περίοδος Β', 1982.
[σελ. 27... αναφέρεται σε παλιότερη επιστολή αναγνώστη του περιοδικού, ο οποίος προσδιόριζε χρονολογία κατασκευής του συγκεκριμένου γεφυριού].
66. **Ζώτος Β.Α. (Μολοσσός):** Ηπειρωτικά Μελέται - Δρομολόγιον της Ελληνικής Χερσονήσου, Τόμος Δ', Τεύχ. Α, Εν Αθήναις 1878.
[... αναφορές στα γεφύρια της Ηπείρου και της Αλβανίας στις σελίδες 18, 31, 38-40, 44-45, 48, 53, 61-62, 67, 70, 90, 92-93, 96, 109-110, 121, 128].
67. **Ηπειρωτικός Αγών (εφημ. Ιωαννίνων):** Επιστολή Λαζαρίδη, φ. 30.9.1977.
68. **Ηπειρωτική Εταιρεία:** Δελτίο πνευματικής ενημέρωσεως - έκδοση ομωνύμου εταιρείας, Αθήνα
[... έγχρωμες φωτογραφίες γεφυριών έχουν δημοσιευτεί στα εξώφυλλα των παρακάτω τευχών: 99/Δεκ. '84 (Άρτας), 100/Ιαν. '85 (Καλογερίκο), 101/Φεβρ. '85 (Καμπέραγα), 102/Μάρτ. '85 (Νούτσου), 103/Απρίλ. '85 (Πλάκας), 104/Μαΐ '85 (Βωβούσας), 105/Ιούν. '85 (Κόνιτσας), 106/Ιουλ. '85 (Νούτσου).
Ενθετες Α/Μ φωτογραφίες υπάρχουν στα τεύχη: 34/Φεβρ. '79 (Αγίους), 38/Νοεμβρ. '79 (Κόνιτσας), 43/Απρίλ. '80 (Μύλου), 56/Μαΐ '81 (Τσίπιανης), 63/Δεκ. '81 (Καλογερίκο Βωβούσας), 68-69-70/Μαΐ-Ιούν. - Ιουλ. '82 (Πλάκας), 71-72-73/Αυγ. - Σεπτ. -Οκτ. '82 (Αγίους), 76-77/Ιαν. - Φεβρ. '83 (Άρτας, Πλάκας), 78/Μάρτ. '83 (Βοϊδομάτη), 81/Ιούν. '83 (Πλάκας), 97-Οκτ. '84 (Πλάκας), 114/Μάρτ. 86 (Οικονόμου)].
69. **Ηπειρωτικό Ημερολόγιο, 1982.**
Έκδοση Εταιρείας Ηπειρωτικών Μελετών, Ιωάννινα 1982.
[... Πλαισίωση των κειμένων του με Α/Μ φωτογραφίες γεφυριών του Απόστολου Βερτόδουλου.
Σελ. 22 (Άρτας), 45 (Πλάκας), 59 (Πολυτσάς), 73 (Κόνιτσας), 83 (Καμπέραγα), 115 (Ζέρμας), 129 (Βοϊδομάτη), 189 (Νούτσου), 197 (Πιτσώνη), 229 (Μίσιου), 249 (Φραγκάδων), 265 (Μύλου), 283 (Βωβούσας) 315 (Καλογερίκο), 357 (Κοντοδήμου), 369 (Τσίπιανης)].
70. **Ηώς (περιοδικό)**
[... δημοσιεύτηκαν Α/Μ φωτογραφίες γεφυριών στα τεύχη: 51 (10)/1961 σελ. 38 (Αγίους), 52-53/1961 σελ. 106 (Τατάρνας), 91/1966 σελ. 40 (Ρωμηού), 92-97/1966 σελ. 45 (Λάρισας), σελ. 96 (Λάρισας σε γκραβούρα), σελ. 54 (παλιό στο Θραψίμι), σελ. 84 (σχέδιο του Γ. Μανουσάκι)].
71. **Θεοτοκός Γιώργος:** Το γεφύρι της Άρτας, στο περ. «Θέατρο», 1944, σελ. 95-165 και σε έκδοση της Εστίας το 1959.
[... θεατρικό έργο σε πέντε εικόνες].
72. **Θεσπρωτός Κοσμ. - Ψαλίδας Αθανάσ.: Γεωγραφία Αλβανίας και Ηπείρου, Επανεκδ.: Εταιρεία Ηπειρωτικών Μελετών, Ιωάννινα 1964.**
[σελ. 22, 28, 30... απλές αναφορές σε γεφύρια του Μπερατιού, της Δίβρας και του Ελμπασάν. Στο τέλος χάρτες Αλβανίας και Ηπείρου όπου σημειώνονται θέσεις διαφόρων γεφυριών].
73. **Θεσσαλικά Χρονικά, 2/1931.**
[σελ. 170+1... ολοσέλιδη όμορφη Α/Μ φωτογραφία του Κ. Ζήμερη του γεφυριού της Πόρτας].
74. **Καβασακάλης Σωτήρης:** Τα τρία γεφύρια στις Σάτρες, στο περ. «Θρακικά Χρονικά», τευχ. 19, Ιούλιος 1965.
[σελ. 137-139... οδοιπορικό στις Σάτρες της Θράκης και περιγραφή των τριών γεφυριών τους. Υπάρχουν δύο Α/Μ φωτογραφίες].
75. **ΚΑ. ΒΛ.:** Το γεφύρι του Λυκόστομου, στην εφ. «το Ζαγόρι μας», φ. 79, Ιουλ. 1984,
[σελ. 6 ... για το ιστορικό του γεφυριού στο Λυκόστομο].
76. **Καζαντζάκης Νίκ (Πέτρος Ψηλορείτης):** Η Θυσία, 1910.
[... θεατρικό έργο που το μελοποίησε αργότερα, το 1916, ο Μ. Καλομοίρης με τίτλο «ο Πρωτομάστορας»].
77. **Καιροφύλλας Κωστ.:** Ιστορικά σημειώματα περί Άρτης, στο περ. «Ηπειρωτικά Χρονικά», τόμ. 4, 1929.
[σελ. 80 ... για πλημμύρα του Αράχθου το 1794 και σημείωση για το χτίσιμο του γεφυριού της Άρτας. Σελ. 83-84... πληροφορίες για γεφύρι κοντά στο Ελευθεροχώρι και τους Χαλκιάδες].
78. **Καλογιάννης Βάσος:** Στης Λάρσας το γιοφύρι, στο περ. «Ηπειρωτική Εστία», τευχ. 64-65, 1957.
[σελ. 698-701 ... ιστορικό, θρύλοι, τραγούδι, για το γεφύρι της Λάρισας ή του Αλκαζάρ].
79. **Καλούσιος Γ. Δημήτριος:** Βυλίζα - Ευαγγ. της Θεοτόκου, Τρίκαλα 1982.
[σελ. 47-52 ... αναφορά στο γεφύρι του Παπαστάθη].
80. **Καλούσιος Γ. Δημήτριος:** Προσωπικό Ημερολόγιο (ανέκδοτο).
[2.8.1983 ... πορεία προς το γεφύρι του Παπαστάθη].
81. **Καλούσιος Γ. Δημήτριος:** Ματσούκι, το βλαχοχώρι μας, στην εφ. «Έρευνα» (Τρικάλων), φυλ. 13, 14.10.1984.
[σελ. 4 ... αναφορά στο γεφύρι του Παπαστάθη. Σημειώνεται ενδιαφέρων θρύλος].
82. **Κάμπα - Τόσκα Σούλα:** Λαογραφικά Αργιθέας Θεσσαλικών Αγράφων, Αθήναι 1981.
[σελ. 206-208 ... για την κατασκευή γεφυριών στην περιοχή των Θεσσαλικών Αγράφων. Δημοσιεύονται Α/Μ φωτογραφίες στις σελίδες 153 (γεφ. Τριζώλου) και 207 (γεφ. Καρακονησίου ή Μαρτεντζικού)].
83. **Καραβασίλης Νίκος:** Πώς σώθηκε το γεφύρι, στο περ. «Σκουφάς», τευχ. 42-43, 1976.
[σελ. 109-112 ... πώς σώθηκε το γεφύρι της Άρτας από τους Ιταλούς την άνοιξη του 1943 όταν ανταρτικά σώματα προσπάθησαν να το ανατινάξουν].

84. **Καρανάσιος Γ. Αχιλ.:** Γέφυρα Πόρτας, Εκκλησία Πόρτα Παναγιάς, Μοναστήρι Ντουσικου, στο περ. «Μετέωρα» (Τρικάλων), τευχ. 133-138, Δεκ. 1965. [σελ. 38-39...για το γεφύρι της Πόρτας. Δημοσιεύεται Α/Μ φωτογραφία του].
85. **Καραπιέρης Δ.:** Ξενάγησις στην Ευρυτανία, 1974. [σελ. 16-18, 27, 33...για τα γεφύρια του Μανώλη, της Τέμπλας, της Τατάρνας και του Αυλακιού].
86. **Καρατζένης Δημήτρ.:** Αι επαναστάσεις της Άρτης, του 1866 και 1878, Αθήναι 1974. [...πληροφορίες πολλές για τις μάχες γύρω και πάνω στο γεφύρι του Κοράκου. Α/Μ φωτογραφία του στη σελ. 32].
87. **Καρζής Θ.:** Οι χαμένες πατρίδες των Ελλήνων, Αθήναι, α' έκδοση 1973, β' έκδοση 1979. [...δημοσιεύονται δύο γκραβούρες γεφυριών. Στην πρώτη εικονίζεται το γεφύρι της Ανδριανούπολης (σελ. 163) και στη δεύτερη το γεφύρι του Βαρδάρη στα Σκόπια (σελ. 206)].
88. **Κατσιμήτρος Χαρ.:** Η Ήπειρος προμαχούσα, Αθήνα 1982. [σελ. 110... σημείωση της ανατίναξης του γεφυριού των Αγίων (Αγίου) το 1940].
89. **Κλιάφα Μαρούλα:** Θεσσαλία 1881-1981, Αθήνα 1983. [...στις σελίδες 29, 152, 157, υπάρχουν Α/Μ παλιές φωτογραφίες αντίστοιχα των γεφυριών της Λάρισας, της Ελασσόνας και της Πόρτας].
90. **Κόκκινος Δημοσθένης:** Ηπειρώτες Μαστόροι και γεφύρια (βιβλιοπαρουσίαση του βιβλίου του Αχ. Χ. Μαμμόπουλου: Λαϊκή Αρχιτεκτονική - Ηπειρώτες μαστόροι και γεφύρια, Αθήναι 1973), στο περ. «Ηπειρωτική Εστία» (Ιωαννίνων), τευχ. 23, 1974, σελ. 748.
91. **Κόκκινος Διονύσιος:** Προς τα σύνορα, στο περ. «Σκουφάς» (Άρτας), τευχ. 23-24, 1962. [σελ. 52...περιγράφει το γεφύρι της Άρτας και το πέρασμα απ' αυτό του ελληνικού στρατού].
92. **Κοντοχρίστος Μ.Χ.:** Απ' τα Λαογραφικά της περιοχής μας, στο περ. «Σκουφάς» (Άρτας), τευχ. 14, Μάϊος 1959. [σελ. 154...αναφέρεται ενδιαφέρων όσο και άγνωστος σχετικά θρύλος για το γεφύρι της Άρτας].
93. **Κουμπουλής Φώτ.:** Στο Ανθοχώρι, Το γεφύρι της Πραμόριτσας, στο περ. «Βοϊακή Ζωή» (Θεσ/κης), τευχ. 51, Μάϊ - Ιούν. 1981. [σελ. 21...για το γεφύρι το χτισμένο στον ποταμό Πραμόρτσα, παραπόταμο του Αλιάκμονα. Υπάρχει Α/Μ φωτογραφία του 1937].
94. **Κούνδουρος Γιώργος:** Αλλοτινά και Αξέχαστα, Αθήνα 1985. [σελ. 200...σύντομη αναφορά στο γεφύρι της Γκρίκας. Σελ. 52...δημοσιεύεται Α/Μ φωτογραφία του με ενδιφέροντα στοιχεία στη λεζάντα].
95. **Κρυστάλλης Κώστας:** Άπαντα (επιμέλεια Πολύβιου Βοβολίνη).
96. **Κυριάκης Θρασύβουλος:** Τα υπό κατασκευήν μεγάλα έργα συγκοινωνίας του νομού μας, στην εφ. «Ηπειρωτικόν Βήμα», φ. 37/2.9.1929. [... σκέψεις για τη μεταχείριση και χρησιμοποίηση του γεφυριού της Άρτας].
97. **Κυριαζής Κίμων:** Καλογερίκο ή Πλακίδα, το ωραιότερο γεφύρι μας, στην εφ. «Το Ζαγόρι μας», φ. 82, Ιαν. 1985. [σελ. 3...για το γεφύρι και το μύλο του].
98. ***Κωνσταντινίδης Απόστ.:** Ζαγοριακά Σύμμικτα (Χρονικά του 1840), Αλεξάνδρεια Αιγύπτου, 1961. [σελ. 1...κατάρρευση γεφυριού Καλοκαιρινού στη Ζαγορά Πηλίου το 1840].
99. **Κωνσταντινόπουλος Γ. Χρ.:** Το χωριό μου Γλανιτσιά -Μυγαλιά, Αθήνα 1965. [σελ. 75...για το γεφύρι της Κυράς στην Αρκαδία].
100. **Κωνσταντινόπουλος Γ. Χρήστ.:** Οι παραδοσιακοί χτίστες της Πελοποννήσου, Αθήνα 1983. [... πληροφορίες για γεφύρια της Πελοποννήσου στις σελίδες 25-26 (γεφ. Βαλαβάνη ή Κούκου), 35 (Ίρη), 32 (Παραλογγών), 27 (Λούσιου), 26 (Αρκαδίας), 26 (Γλόγοβας), 27 και 38 (Κυράς)].
101. **Κώτσος Θ. Βασίλ.:** Τοπωνύμια του χωριού Κοκκινόχωματος Ιωαννίνων, Κοκκινόχωμα 1985. [σελ. 41... για κάποιο ατύχημα που έγινε το 1919 σε μικρό γεφύρι έξω από το χωριό].
102. **Κωτσιώρης Βασίλ.:** Η Αργιθέα, Αθήναι 1972. [σελ. 56-60...για το γεφύρι του Κοράκου - ιστορικό, θρύλοι, παλιά φωτογραφία του (σελ. 57)].
103. **Λαζαρίδης Κώστας:** Το γεφύρι του Λυκόστομου, στην εφ. «Ηπειρωτικός Αγών» (Ιωαννίνων), φ. 15, 17, 18.8.1957. [...αναφέρονται στοιχεία για την κατασκευή του γεφυριού].
104. **Λαζαρίδης Κώστας - Μακρής Μήτσος:** Καπετάν Αρκούδας, Γιάννινα 1960. [σελ. 15...για το θάνατο του Καπετάν Αρκούδα στο γεφύρι του Οβριού (Εβραίου), Λάβδα, ή, από τότε και μετά, Αρκούδα. Υπάρχει Α/Μ φωτογραφία του γεφυριού στη μετά την 24 σελίδα].
105. **Λαζαρίδης Κώστας:** Η Διαθήκη του Ευγένιου Πλακίδα και το Κουκούλι Ζαγορίου, Γιάννινα 1969. [σελ. 18...διαθήκη που αφήνει χρήματα για τη συντήρηση του γεφυριού Πλακίδα ή Καλόγερου. Σελ. 26-28...ιστορικό του γεφυριού. Σελ. 26...Α/Μ φωτογραφία του].
106. **Λαζαρίδης Κώστας:** Ελάτε στο Ζαγόρι να θαυμάσετε του Βίκου τη Χαράδρα, Γιάννινα 1970.

[σελ. 41-42, 46-53, 59...για τα γεφύρια του Βίκου-Νούτσου, Μίσιου, Καλόγερου, Κοντοδήμου, Παλιογέφυρο. Συνοδεύουν Α/Μ φωτογραφίες].

107. **Λαζαρίδης Κώστας:** Ο Εθνικός αγωνιστής Κων/νος Ράδος και οι εθνικοί ευεργέτες από το Τσεπέλοβο, Γιάννινα 1971.
[σελ. 44...το άρθρο 11 της διαθήκης του Γ. Μπήκα με το οποίο γνωστοποιεί την πρόθεση να επισκευάζεται το γεφύρι του Λυκόστομου που ο ίδιος άλλωστε είχε δαπανήσει για να χτιστεί.
σελ. 43...φωτογραφία του Γ. Μπήκα].
108. **Λαζαρίδης Κώστας:** Ο ευεργέτης απ' το Τσεπέλοβο Γ. Μπίκας και το γεφύρι στο Λυκόστομο, στην εφ. «Ηπειρωτικός Αγών» (Ιωαννίνων), φ. 29, 30, 31.1.1972 και 1,2.2.1972.
[...στοιχεία για την κατασκευή του γεφυριού στο Λυκόστομο και φωτογραφία του Γ. Μπήκα].
109. **Λαζαρίδης Κώστας:** Συμπληρωματικά στοιχεία στα υπ' αριθμ. 1-10 βιβλία της «Μικρής Ζαγορίσιας βιβλιοθήκης», Γιάννινα 1972.
[σελ. 21-27...διάφορα στοιχεία για το γεφύρι του Λυκόστομου].
110. **Λαζαρίδης Κώστας:** Μπάγια (τώρα Κήποι), η πρωτεύουσα του Ζαγοριού, Γιάννινα 1975.
[σελ. 58, 59, 62, 101-107...πληροφορίες για τα γεφύρια του Κοντοδήμου, του Μύλου, του Πετσώνη, το Καλογερίκο, το «χαλασμένο», κ.ά. Συνοδεύουν Α/Μ φωτογραφίες].
111. **Λαζαρίδης Κώστας:** Το χωριό μου το Κουκούλι, Β' Το Τσουμπάρι της Αγίας Παρασκευής και η περιοχή του, Γιάννινα 1977.
[σελ. 21-26...για το γεφύρι του Νούτσου ή Κόκκορου και τη σπηλιά του Νταβέλη που βρίσκεται δίπλα. Συνοδεύουν 4 Α/Μ φωτογραφίες του γεφυριού].
112. **Λαζαρίδης Κώστας:** Το χωριό μου το Κουκούλι, Γ' Οι Κουκουλιώτικοι Μύλοι στη χαράδρα του Βίκου, Γιάννινα 1977.
[σελ. 33-38, 44-45, 47...για τα γεφύρια Καλογερίκο, Νούτσου, Μίσιου. Υπάρχουν Α/Μ φωτογραφίες των γεφυριών Κοντοδήμου, Καλογερίκου, Νούτσου και Μίσιου. Επίσης, συνοδεύει σχεδιάγραμμα του Βίκου (περιοχή Κουκουλιού) με θέσεις των μύλων και των γεφυριών].
113. **Λαζαρίδης Κώστας:** Από τα Λαογραφικά του χωριού μου Κουκουλιού Ζαγοριού, στο περ. «Ηπειρωτική Εστία» (Ιωαννίνων), 1979.
[σελ. 852...μία πρόληψη (No. 62) σχετική με τα γεφύρια].
114. **Λαζαρίδης Κώστας:** Το τρίτοξο γεφύρι του Κουκουλιού «Καλογερίκο» ή του «Πλακίδα», στο περ. «Ηπειρος» (Θεσ/κης), έτος Δ', τεύχ. 2, Ιουλ. - Δεκ. 1981.
[σελ. 90-94...ιστορικό παλιό και σύγχρονο του γεφυριού].
115. **Λαζαρίδης Κώστας:** Ο Τζεπελοβίτης εθνικός ευεργέτης Γεώργιος Μπίκας και το γεφύρι στο Λυκόστομο, Γιάννινα 1981.

[...συγκεντρωμένα όλα τα στοιχεία που αφορούν το γεφύρι του Λυκόστομου].

116. **Λαζαρίδης Κώστας:** Συμπληρωματικό (τρίτο) της «Μικρής Ζαγορίσιας Βιβλιοθήκης», Γιάννινα 1982.
[σελ. 5-7...μερικές παρατηρήσεις για την ονομασία του γεφυριού Καλογερίκο ή Πλακίδα. Υπάρχει και Α/Μ φωτογραφία του].
117. **Λαζαρίδης Κώστας:** Οικολογικά προβλήματα του Ζαγοριού, στο περ. «Δελτίο Κέντρου Ερευνών Ζαγοριού», τευχ. 9, Ιούνιος 1985.
[σελ. 30-33...μέρος ανακοίνωσης του συγγραφέα στην οικολογική συνάντηση στο Γρεβενήτι (6, 7.9.1980). Αναφέρεται στους κινδύνους που απειλούν τα γεφύρια του Ζαγοριού, πió συγκεκριμένα αυτά του Νούτσου και το Καλογερίκο].
118. **Λαζαρίδης Κώστας:** Τα Ζαγορίσια Γεφύρια (ανέκδοτη εργασία, με πολλές λεπτομέρειες για τα γεφύρια του Ζαγοριού).
119. **Λαμπρίδης Ιωάννης:** Ζαγοριακά, Εν Αθήναις 1870.
[...πληροφορίες για τη χρηματοδότηση γεφυριών του Ζαγοριού: για γεφύρι κοντά στο Πάπιγκο (σελ. 24), κοντά στους Νεγάδες (59), έξι γεφύρια της Δόλιανης (75), για γεφύρια στο Βίκο και τη Μπάγια (89), για γεφύρι ανάμεσα Μπάγια και Κουκούλι (107). Επίσης στη σελίδα 22 αναφέρεται αιματηρό περιστατικό που έλαβε χώρα στο γεφύρι της Κλειδονιάβιστας, εξ ου και το δημοτικό τραγούδι].
120. **Λαμπρίδης Ιωάννης:** Περί των εν Ηπειρώ Αγαθοεργημάτων, Μέρος Α', Εν Αθήναις 1880.
[...πληροφορίες για την χρηματοδότηση γεφυριών: Καλογερίκο (σελ. 53), γεφύρι ανάμεσα Άνω Σουδενά και Βίτσα (47), Παπαστάθη (56), γεφύρι στο Μεσοβούνι (58), γεφύρι του Λούρου (61), γεφύρι κοντά στα Γρεβενά (65), γεφύρια της Κόνιτσας, Σταρίτσιανης, ανάμεσα Πάπιγκο και Βιτσικό (σελ. 150), και γεφύρι Αρτσίστας (151)].
121. **Λαμπρίδης Ιωάννης:** Περί των εν Ηπειρώ Αγαθοεργημάτων, Μέρος Β', Εν Αθήναις 1880.
[...πληροφορίες για την χρηματοδότηση γεφυριών: Λυκόστομο (σελ. 8-10), Λαγκάτσας (10), Πλάκας (71), 2 Γεφυριών στα Πράμαντα (72), Πατριάρχη (72), Μπαλδούμας (72), στου Σλούπα (72), στους Καλαρρύτες (75), για γεφύρια του Ζαγοριού (80 - 83, 95 - 100, 105, 119), για γεφύρια περιοχής Γρεβενών (152 - 153), Κοράκου (158), Άρτας (158), Πάσαινας (167), για γεφύρια στη Θεσπρωτία (179, 181 - 182, 194), Μεσογέφυρας (185 - 186), Κλειδονιάβιστας (186), για γεφύρια κοντά στην Κόνιτσα (187, 189, 198), γεφυριών στην Αλβανία (202 - 203, 209 - 210, 213 - 214, 227 - 228, 233, 241), για δύο γεφύρια κοντά στο Μέτσοβο (257)].
122. **Λαμπρίδης Ιωάννης:** Ηπειρωτικά Μελετήματα, τεύχος τέταρτον, (Μαλακασιακά), Μέρος Α', Εν Αθήναις 1888.
[σελ. 21-22...για το γεφύρι της Πλάκας και άλλα της περιοχής].
123. **Λάμπρου Σπ.:** Το γεφύρι της Άρτας (δράμα ανέκδοτο).

124. **Λεύκωμα Δήμου Γόρτυνος, 1910.**
[...περιέχει Α/Μ φωτογραφία του γεφυριού του Βαλαβάνη].
125. **Λιάπης Κώστας:** Ώρες Πηλίου, Αθήνα 1978.
[σελ. 112-118 ...αναφέρεται ένας ενδιαφέρων θρύλος για το γεφύρι του Ροβοάμ στο Πήλιο. Ακόμα υπάρχει φωτογραφία Α/Μ του γεφυριού του Πόρου].
126. **Λειβαδέως Δ. Αλ.:** Το γεφύρι του Αρκούδα, στο περ. «Ηπειρωτική Εστία» (Ιωαννίνων), τεύχ. 37, Μάϊος 1955.
[σελ. 447 ...αναφορά στον καπετάν-Αρκούδα και στο θάνατό του στο ομώνυμο γεφύρι].
127. **Λιδωρίκης Μ. Αλ.:** Άρτα, η μελαγχολική πόλις της Ηπείρου, στην εφ. «Καθημερινή», φ. 4.6.1938.
[...για το γεφύρι της Άρτας και τον διπλανό πλάτανο. Α/Μ φωτογραφία].
128. **Λουκάτος Δημήτριος (επιμέλεια):** Νεοελληνικοί Παροιμιόμυθοι, Αθήνα 1978.
[σελ. 68 ...ένας παροιμιόμυθος που «χρησιμοποιεί» τον κίνδυνο που διατρέχει όποιος περνάει ένα γεφύρι].
129. **Λουκόπουλος Δημ.:** Σύμμεικτα λαογραφικά Μακεδονίας, στο περ. «Λαογραφία», τόμ. 5, Εν Αθήναις 1917 (σελ. 99-168).
[σελ. 114 ...παράδοση για το γεφύρι του Πασά στον Αλιάκμονα έξω από τη Σιάτιστα. «Το γκιουφύρ του Πασιά»].
130. **Λουκόπουλος Δημ.:** Στα Άγραφα, 1929.
[σελ. 149 - 151 ...θρύλος για το γεφύρι του Μανώλη καθώς και το περιστατικό της διάβασης του γεφυριού και τον κίνδυνο που διέτρεξε η βασίλισσα Αμαλία].
131. **Λουκάπουλος Δ.:** Στα βουνά του Κατσαντώνη, 1935.
[σελ. 266-267 ...δύο θρύλοι για το γεφύρι του Κοράκου. Σελ. 235-236 ...θρύλος για τον ποταμό «Άσπρο» και τα «αδέλφια» του].
132. **Λώλης Νικ.:** Τόποι και θρύλοι της Ηπείρου, Αθήναι 1961.
[σελ. 56-62 ...για το γεφύρι της Άρτας - Ιστορικό, θρύλος και παραλλαγές του].
133. **Λώλης Νικ.:** Το γιοφύρι της Καμπάνας, στο περ. «Ηπειρωτική Εστία» (Ιωαννίνων), 1964.
[σελ. 164-165 ...διήγημα - θρύλος για γεφύρι στον Αώο στη Βωβούσα].
134. **Λώλης Νικ.:** Το γιοφύρι, αρχιτεκτονικό στοιχείο του Ηπειρώτικου Χώρου, στο περ. «Ηπειρωτική Εστία» (Ιωαννίνων), τεύχ. 23/1974.
[σελ. 49 ...γενικά για το Ηπειρώτικο γεφύρι].
135. **Μακρής Κίτσος:** Ο τόπος μας - Τα Ελληνικά γεφύρια, στην εφ. «Το Βήμα» φ. 6.2.1966. Αναδημοσιεύτηκε στο, «Η λαϊκή τέχνη και ο Κ. Μακρής» από την «ΩΡΑ», 1972.
[...αναφέρεται στο γεφύρι της Πόρτας].
136. **Μακρής Κίτσος:** Η λαϊκή τέχνη του Πηλίου, Αθήνα 1976.
[σελ. 89 ...μικρή αναφορά στα γεφύρια του Πηλίου. Δημοσιεύονται Α/Μ φωτογραφίες ενός γεφυριού στον Άνω Βόλο (σελ. 90) και ενός ξυλογέφυρου (σελ. 91)].
137. **Μακρής Κίτσος:** Βήματα, Αθήνα 1979.
[σελ. 171 - 174 ...αναδημοσιεύεται άρθρο του από το «Βήμα», φ. 6.2.1966, με μικρές αλλαγές και τίτλο «Τα Ελληνικά Γεφύρια» (βλέπε άνω Νο. 135). Στο φωτογραφικό παράρτημα, Α/Μ φωτογραφία του γεφυριού της Άρτας].
138. **Μαμμόπουλος Αλέξ.:** Εμπειρικοί τεχνίτες και γεφύρια στην Ήπειρο, στο περ. «Φύση και Ζωή», Χειμώνας '73 (αφιέρωμα στην Ήπειρο), Τόμ. Γ', τεύχ. 9.
[σελ. 18-20 ...μελέτη για τους μαστόρους της Ηπείρου και αναφορά στα σημαντικότερα γεφύρια του Ηπειρώτικου αλλά και παραέξω χώρου. Ακόμη μερικές παραδόσεις και θρύλοι. Περιέχονται Α/Μ φωτογραφίες των γεφυριών της Πόρτας, του Κοντοδήμου, της Βωβούσας και της Άρτας. Στο εξώφυλλο του τεύχους Α/Μ φωτογραφία του γεφυριού του Καλόγερου ή Πλακίδα].
139. **Μαμμόπουλος Αλέξ.:** Λαϊκή Αρχιτεκτονική - Ηπειρώτες μαστόροι και γεφύρια, Αθήναι 1973.
[...μελέτη 48 σελίδων για τα ηπειρώτικα βασικά γεφύρια, αλλά και άλλα. Περιέχει 8 μεγάλες έγχρωμες φωτογραφίες με τα γεφύρια της Κλειδονιάβιστας, του Καμπέραγα, της Άρτας, της Ζέρμας, του Κοντοδήμου, του Νούτσου, του Καλογερικού και της Τσίπιανης].
140. **Μανίτσας Σωτήριος:** Το στοιχειωμένο γεφύρι κι η Καληνίτσα, στο περ. «Λαογραφία», τόμ. ΙΘ', 1960-61, [σελ. 549-550 ...ενδιαφέρουσα παράδοση για στοιχειωμένο γεφύρι από την Στενήμαχο Ανατολ. Ρωμυλίας].
141. **Μαντάς Ι. Σπύρος:** Τα Ηπειρώτικα γεφύρια... για να καλύψουν μian ανάγκη προέκτειναν τη φύση..., στο περ. «Ταξιδεύοντας», τεύχ. 55, Ιούνιος 1982.
[σελ. 30-33, 50-52... μελέτη σχεδίασμα για το βιβλίο που θα επακολουθούσε δύο χρόνια μετά. Συνοδεύουν 3 έγχρωμες φωτογραφίες (Νούτσου, Καλογερικού, Κόνιτσας), 7 Α/Μ (2 Άρτας, 2 Καλογερικού, Νούτσου, Ζέρμας, μικρού έξω από την Κόνιτσα) και μερικά σχέδια γεφυριών].
142. **Μαντάς Ι. Σπύρος:** Μόσταρ, η καρδιά της Ερζεγοβίνης, στο περ. «Ταξιδιώτες», τεύχ. 1, Μάϊος 1983.
[σελ. 42-45 ...αναφορά στο γεφύρι του Μόσταρ της Γιουγκοσλαβίας. Δημοσιεύεται έγχρωμη φωτογραφία του γεφυριού].
143. **Μαντάς Ι. Σπύρος:** Τα Ηπειρώτικα γεφύρια, Αθήνα 1984
[...εκτεταμένη μελέτη σε 143 σελίδες με πολλές έγχρωμες και Α/Μ φωτογραφίες, γκραβούρες, λαϊκές ζωγραφιές, πίνακες, σκίτσα και σχέδια].
144. **Μαντάς Ι. Σπύρος:** Στα μυστικά του Ηπειρώτικου γεφυριού, στο περ. «Τα Αγροτικά», τεύχ. 19, Μάρτιος 1985.
[σελ. 40-45... αναδημοσίευση αποσπάσματος από το βιβλίο του συγγραφέα (βλέπε Νο. 143) με φωτογραφίες έγχρωμες και Α/Μ].

145. **Μαντάς Ι. Σπύρος:** «Του γεφυριού της Άρτας» κι ο πρωτομάστορας, στο περ. «Τα Αγροτικά», τευχ. 20, Απρ. — Μάϊ 1985.
[σελ. 52-55 ...αναδημοσίευση αποσπάσματος σχετικού με το γεφύρι της Άρτας και το θρύλο του από το βιβλίο Νο 143. Συνοδεύουν έγχρωμες φωτογραφίες].
146. **Μαντάς Ι. Σπύρος:** Μια «συνήθεια» στο Ζαγόρι, στο περ. «Δελτίο Κέντρου Ερευνών Ζαγορίου», τευχ. 9, Ιαν. 1985.
[σελ. 18-19 ...για μια «συνήθεια» που επικρατούσε παλιά στο Ζαγόρι σχετική με τα γεφύρια και προσπάθεια εξήγησής της. Αναδημοσίευση απ' το βιβλίο Νο. 143].-
147. **Μαντάς Ι. Σπύρος:** Αναζητώντας το γεφύρι του Παπαστάθη, στο περ. «Ηπειρωτική Εταιρεία» (Αθήνας), τευχ. 114, Μάρτ. 1986.
[σελ. 95-99, 109 ...οδοιπορικό «αποχαιρετισμού» στο γεφύρι του Παπαστάθη].
148. **Μαντάς Ι. Σπύρος:** Το γεφύρι του Κοράκου, στο περ. «Φύση και Ζωή», Απρίλ. - Ιούν. 1986.
[σελ. 20-21 ...για το γεφύρι του Κοράκου, με Α/Μ φωτογραφία του. Άρθρο αναδημοσίευση από το βιβλίο Νο. 143].
149. **Μαντάς Ι. Σπύρος:** Τα Ηπειρώτικα γεφύρια, στο περ. «Βοϊακή Ζωή» (Θεσ/κης), τευχ. 82, Ιουλ. - Αυγ. 1986.
[σελ. 6-7 ...απόσπασμα από το βιβλίο του συγγραφέα (Νο 143)].
150. **Μαντάς Ι. Σπύρος:** Τα Ηπειρώτικα γεφύρια - στρωμένα με Ιστορία, ομορφιά και ποίηση, ενώνουν την Ελλάδα, στο περ. «Μακεδονική Ζωή», τευχ. 244, Σεπτ. 1986.
[σελ. 14-19 ...απόσπασμα από τα «Ηπειρώτικα γεφύρια» του συγγραφέα (βιβλίο Νο. 143)].
151. **Μάτσας Νέστορας:** Το δισάκι του Ασκητή, Αθήναι 1978.
[σελ. 75-82 ...για τα στοιχεία των γεφυριών και τους θρύλους τους. Αναδημοσίευση γραπτών του Μέγα (βλέπε Νο. 153)].
152. **Μέγας Α. Γεώργιος:** βιβλιοκρισία των μελετών των Cocchiara Giuseppe και Lajos Vargyas για την προέλευση του τραγουδιού «του γεφυριού της Άρτας», στο περ. «Λαογραφία», τόμ. ΙΗ', 1959 (σελ. 561-577). Στη σελ. 568+1 Α/Μ φωτογραφία του γεφυριού του Μανώλη.
153. **Μέγας Α. Γεώργιος:** Το τραγούδι του γεφυριού της Άρτας, στο περ. «Λαογραφία», τομ. ΚΖ', Εν Αθήναις 1971.
[σελ. 25-212 ...μεγάλη συγκριτική μελέτη για το τραγούδι - θρύλο, συγκέντρωση παραλλαγών του ελληνικού και νοτιοανατολικού ευρωπαϊκού χώρου, 2 χάρτες διάδοσης του τραγουδιού, φωτογραφίες των γεφυριών Άρτας, Μανώλη, Κόνιτσας, Κρεμαστής Λέσβου, και
Εικ. 83. μια με ανάγλυφη παράσταση της κτίσης του φρουριού Devas. Πλούσια βιβλιογραφία].
154. **Μιτάκης Διονύσιος:** Αχελώος, Πάτρα 1983.
[σελ. 24-25, 43-45, 92-94, 132, 134, 136-138 ...θρύλοι, παραδόσεις, τραγούδια για τα γεφύρια Βέργας, Κοράκου, Μανώλη, Τατάρνας. Συνοδεύουν Α/Μ φωτογραφίες των γεφυριών Βέργας, Τατάρνας, Κοράκου, Τέμπλας, Μανώλη, κι ένας λαϊκός πίνακας με το γεφύρι του Μανώλη].
155. ***Μοσχολιός Άγγελος:** Μονή Βιλίζης, στην εφ. «Πρωϊνός Λόγος» (Ιωαννίνων), φυλ. 12, 13, 18, 19, 8. 1966.
[...αναφορά στο γεφύρι του Παπαστάθη].
156. **Μουσελίνης Σπύρος:** Αρχαιότητες της Θεσπρωτίας, Γιάννινα 1980.
[σελ. 310-311 ...για τα παλιά γεφύρια της Θεσπρωτίας].
157. **Μουτσόπουλος Νικόλαος:** Κουδαραίοι Μακεδόνες και Ηπειρώτες Μαιστορες, στον τόμο «Πρώτοι Έλληνες τεχνικοί Επιστήμονες περιόδου Απελευθερώσεως», Αθήνα 1976, και ανάτυπον.
[σελ. 353—453 ...πολλά στοιχεία για τους μαστόρους γενικά. Υπάρχουν Α/Μ φωτογραφίες των γεφυριών Καλόγερου (σελ. 395), Νούτσου (396), Παπαστάθη (397, 399, 400) και αποτυπώσεις γεφυριών Καλόγερου (394), Παπαστάθη (398), Μύλου (408-409), Βοϊδομάτη (410-411), Πλάκας (412-413)].
158. **Μπαλάς Νίκος:** Από την ιστορία του τόπου μας - Η γέφυρα του Κοράκου, στην εφ. «Πηγιώτικες Ρίζες» (Αθήνας), έτος 2, φ. 2.3.1985
[σελ. 5 ...ιστορικό γεφυριού και φωτογραφία του].
159. **Μπαλοδήμος Δ.:** Αποτύπωση - Έλεγχος γεφυριού Πλάκας κατακορύφων μικρομετακινήσεων (εργασία ανέκδοτη).
[... εργασία που παρήγγειλε ο πολιτιστικός Σύλλογος Άρτας «Μακρυγιάννης». Εκτέλεσε εργαστήριο γενικής Γαιωδοσίας του Ε.Μ.Π. με επικεφαλής τον καθηγητή Δ. Μπαλοδήμο. Επιστημονικοί συνεργάτες εργαστηρίου: Σίσσυ Αραμπατζή και Στέφανος Δογκούρης. Αντικείμενο της εργασίας, που σήμερα βρίσκεται στο αρχείο του «Μακρυγιάννη», είναι η εφαρμογή σύγχρονων μεθόδων αποτύπωσης και έλεγχου υψομετρικών μικρομετακινήσεων του γεφυριού της Πλάκας. Σύνολο σελίδων, μαζί με τους χάρτες, της εργασίας είναι 60].
160. **Μπέκας Νικ.:** Το γεφύρι της Πλάκας, στον τόμο «Πράμαντα Τζουμέρκων - Ιωαννίνων (Ιστορία - Λαογραφία)», 1977.
[σελ. 196-198... άρθρο του γιου του Πρωτομάστορα του γεφυριού. Ενδιαφέροντα στοιχεία].
161. **Μπέττης Στέφανος:** Ηπειρωτική Ευποιία, Γιάννινα 1982.
[...πληροφορίες για ευεργέτες - χρηματοδότες για χτίσιμο γεφυριών στον Ηπειρωτικό χώρο στις σελίδες 27, 32, 41-42, 46, 83, 88, 120, 124, 142, 168, 172, 177, 181-182, 184, 188-189, 194-195, 206, 215-216, 241-242, 251, 278, 280, 292].
162. **Μποντίνης Γ.:** Στη στήλη «Παραλειπόμενα» της εφ. «Δολιώτικα», φ. 3.9.1984
[...για το γεφύρι της Νονούλας (Νόνως Γαλανού) στο Πωγώνι].
163. **Νίτσος Νικόλ.:** Μονογραφία περί της εν Ηπειρω κώμης του Τσαμαντά, Εν Αθήναις 1926.

- [σελ. 75-76...για το γεφύρι της Γκρίκας στην περιοχή της Μουργκάνας].
164. **Ξερόπουλος Σεραφείμ:** Δοκίμιον ιστορικής τινός περιλήψεως της ποτέ αρχαίας και εγκρίτου Ηπειρωτικής πόλεως Ἄρτης και της ωσαύτως νεωτέρας πόλεως Πρεβέζης, Εν Αθήναις 1884.
[...πληροφορίες σύντομες γα τα γεφύρια Ἄρτας, Κοράκου, Πλάκας, για το λεγόμενο «Γεφυρόπουλο» και άλλα στη σελ. 18, 45-46, 54, 318, 362, 378-379].
165. **Οικονομίδης Δημ.:** Τοπωνύμια του χωριού Ράικου Ιωαννίνων, στο περ. «Ηπειρωτική Εστία» (Ιωαννίνων), τεύχ. 400 - 401 - 402, Αυγ. - Σεπτ. - Οκτ. 1985.
[σελ. 348 ...λίγα για το γεφύρι του Ράικου].
166. **Οικονόμου Κ. Μάνθος:** Νεγάδες, το ιστορικό χωριό του Ζαγοριού, Αθήνα 1977.
[σελ. 314...για τα γεφύρια γύρω από τους Νεγάδες. Στη σελ. 310 2 Α/Μ φωτογραφίες του γεφυριού του Κάσσου. Σελ. 147-148 ...πληροφορίες για χορηγούς γεφυριών].
167. **Οικονόμου Κ. Μάνθος:** Ευεργέτες - Δωρητές των χωριών του Ζαγοριού μέχρι του 1940, Αθήναι 1986.
[...αναφέρει δωρητές από την περιοχή του Ζαγοριού για το χτίσιμο γεφυριών στις σελίδες 9, 14-17, 21, 23-30, 34-35, 37-38, 41-48, 50-64].
168. **Ορεινός Πέτρος:** Τα γεφύρια, στο περ. «Βοϊακή Ζωή» (Θεσ/νίκης), τεύχ. 42, Νοε-Δεκ. 1979.
[σελ. 6 ...γενικά στοιχεία για τα γεφύρια. Α/Μ φωτογραφίες του γεφυριού του Αγι-Αγά στον Βενέτικο ποταμό Γρεβενών και του Κριμινίου στον Πραμόριτσα Βοίου Κοζάνης].
169. **Ορλάνδος Αναστάσιος:** Η γέφυρα της Ἄρτης, στο «Αρχαίον Βυζαντινών Μνημείων της Ελλάδος», τόμ. Β', 1936.
[σελ. 195-199 ...περιγραφή του γεφυριού -κατασκευή, ιστορία- παράθεση θρύλου και τραγουδιού. Δημοσιεύονται 3 Α/Μ φωτογραφίες του].
170. **Παγανέλης Σπύρος:** Πάρεργα Φύλλα από του Σαρωνικού εις τον Αμβρακικόν, Εν Αθήναις 1905.
[σελ. 34, 47-49...για το γεφύρι της Ἄρτας και συνθήκες της εποχής σ' αυτό].
171. **Παντούλας Σωκρ:** Της Ἄρτας το γεφύρι, στο περ. «Σκουφάς» (Ἄρτας), τεύχ. 9-10, Μάρτ. 1958.
[σελ. 414-416 ...αισθητική ανάλυση του τραγουδιού].
172. **Παπ. Τακ.:** Γέφυρα Κόνιτσας, στο περ. «Κόνιτσα», περ. Α', τεύχ. 1, Μάϊος 1962.
[εσώφυλλο και σελ. 9 ... διάφορες πληροφορίες από Λαμπρίδη, Σούρλα, και άλλους για το γεφύρι της Κόνιτσας. Στο εξώφυλλο ωραία παλιά Α/Μ φωτογραφία του γεφυριού χωρίς τη σύγχρονη δίπλα του σιδερένια γέφυρα].
- Εικ. 84.
173. **Παπαβασιλείου Ιωάννης:** Περισσότερον Σεβασμόν, στην εφ. «Ηπειρωτικόν Βήμα» (Ἄρτας), φ. 46/4.11.1929.
[...διαμαρτυρία για τη σχεδιαζόμενη τύχη του γεφυριού της Ἄρτας].
174. **Παπαβασιλείου Ιωάν.:** Κωστής Παλαμάς για το γεφύρι της Ἄρτας, στο περ. «Σκουφάς» (Ἄρτας), τεύχ. 64-65, 1983.
[σελ. 360-361 ...χαρακτηρισμός του γεφυριού από τον Παλαμά σε μια δύσκολη γι' αυτό στιγμή].
175. **Παπαγεωργίου Γ.:** Ο λαϊκός θρύλος στο θέατρο, στο περ. «Ηπειρωτική Εστία» (Ιωαννίνων), 1952.
[σελ. 83-87 ...για την «εκμετάλλευση» θεατρικά, του γνωστού τραγουδιού του Πρωτομάστορα].
176. **Παπαγεωργίου Γ.:** Της Ἄρτας το γεφύρι, στο περ. «Ηπειρωτική Εστία» (Ιωαννίνων), 1954.
[σελ. 1131-1134 ...ιστορική αναδρομή στο χτίσιμα, φιλολογική αξία του τραγουδιού, προσπάθεια των Γερμανών να το ανατινάξουν και αποτυχία τους].
177. **Παπαδημητρίου Ι. Γεώργ.:** Δύο αρματολοί των Τζουμέρκων, στο περ. «Τζουμερκιώτικα και Αρτινά Νέα», τεύχ. 6, 1933 (αναδημ. το «Βουργαρέλι», φ. 27, Νοεμβρ. 1981) και φ. 28, Ιανουάρ. 1982).
[...μικρή αναφορά για γεφύρι του Βουργαρελίου ονομαζόμενο «Καμάρα»].
178. **Παπαϊωάννου Ι.:** Το Πάπιγκο, Θεσ/κη 1977.
[...Δημοσιεύονται μικρές Α/Μ φωτογραφίες του γεφυριού του Λάκκου (σελ. 76) και του γεφυριού του Βοϊδομάτη (σελ. 81 και 83)].
179. **Παπακώστας Χ. Νικ.:** Το γεφύρι της Πλάκας, στο περ. «Σκουφάς» (Ἄρτας), τεύχ. 16, Σεπτ. 1960.
[σελ. 218-222 ...το ιστορικό του χτισίματος του γεφυριού].
180. **Παπακώστας Χ. Νικ.:** Ηπειρωτικά, Αθήναι 1967.
[σελ. 208-210, 428-432 ...λεπτομέρειες για το γεφύρι της Πλάκας και άλλα γεφύρια των Τζουμέρκων. Υπάρχουν και 3 Α/Μ φωτογραφίες, κατά σειρά του γεφυριού της Βετσίστας (σελ. 65), του Κοράκου (67) και της Πλάκας (429)].
181. **Παπανικολάου Δ. Φώτης:** Γλώσσα και Λαογραφία επαρχίας Βοίου, Θεσ/κη 1973
[σελ. 75-76...λέξη γιουφύρ. Μιλάει για τα γεφύρια του Βοίου.
σελ. 201...λέξη πουτάμ. Ενδιαφέρουσες πληροφορίες για τα ποτάμια].
182. **Παρατηρητής (εφημ. Ιωαννίνων):** Επιστολή Κακριδή, φ. 9.7.1977, Επιστολή Τριανταφυλλόπουλου φ. 16.7.1977.
183. **Πετρονώτης Αργ.:** Οικισμοί και Αρχιτεκτονικά Μνημεία στην Ορεινή Γορτυνία (Αρκαδία), Αθήναι 1975.
[σελ. 63-65 ...για παλιά γεφύρια της περιοχής -της Κυράς, Ξερογέφυρο, Κομμένο γιοφύρι, Τσορωτά - Μπέη, στο Σπάθαρι, του Κόκκορη, στο Σταυρί, της Καρύταινας. Υπάρχουν σε Α/Μ φωτογραφίες: της Κυράς το γεφύρι (σελ. 88) και ένα στο Γορτύνιο (σελ. 66 - γκραβούρα)].
184. **Πετρόχειλος Κ. Μιχ.:** Οι Παραδόσεις της Ἄρτας, στο περ. «Ηπειρωτική Εταιρεία» (Αθήνας), τεύχ. 87, Δεκ. 1983.

[σελ. 478-479 ...αναφέρεται στο γνωστό θρύλο του γεφυριού της Άρτας].

185. **Πέτσας Μ. Φώτ.:** Ειδήσεις εκ της 10ης Αρχαιολογικής Περιφέρειας (Ηπείρου), στην «Αρχαιολογική Εφημερίδα», 1950-51 (Παράρτημα).
[σελ. 41 ...με τίτλο «Αμβρακία» γίνεται λόγος για τα θεμέλια του γεφυριού της Άρτας (δυνατότητα χρονολόγησης λόγω εκσκαφής για τοποθέτηση σιδερένιας γέφυρας. Δημοσιεύονται 2 Α/Μ φωτογραφίες του γεφυριού].
186. **Πιπερόπουλος Γιώργος:** Για ποιόν χτυπά η καμπάνα, στο δελτίο «Τα Νέα της Good Year», τευχ. 30, 1981.
[σελ. 6-7 ...για το κρέμασμα - αντικατάσταση της μικρής καμπάνας κάτω από το γεφύρι της Κόνιτσας. Συνοδεύουν το κείμενο 4 Α/Μ φωτογραφίες από την «επιχείρηση»].
187. **Πλατάρης Γεώργιος:** Το Σημειωματάρι ενός Μετσοβίτη 1871-1943, Αθήναι 1972.
[Ανάμεσα στις παλιές φωτογραφίες υπάρχουν και 3 πολύ ενδιαφέρουσες σχετικές με γεφύρια. Σελ. 34 ...μαστόροι χτίζουνε ένα γεφύρι, σελ. 139 ... η Βωβούσα και το γεφύρι της το 1888, και σελ. 213 ...το γεφύρι πάλι της Βωβούσας παλιά].
188. **Πλόσκα Χαράλ.:** Το χωριό μου Κάτω Ραβένια Πωγωνίου, Πάτρα 1979.
[σελ. 213 ...για το γεφύρι των Αγίων. Υπάρχει και Α/Μ φωτογραφία του (σελ. 214)].
189. ***Πλωρίτης Μάριος:** Το γεφύρι της Άρτας, στο περ. «Σκουφάς» (Άρτας), τευχ. 30, 1965.
[σελ. 259 ...;]
190. **Πολίτης Νικόλαος:** Μελέται περί του βίου και της γλώσσης του Ελληνικού λαού. Παραδόσεις Α, Β. Εν Αθήναις 1904.
[...Παραδόσεις Α - Σελ. 95, Νο 169 ...παράδοση για το γεφύρι της Άρτας, σελ. 268, Νο 479 ...παράδοση για το γεφύρι της Ελευσίνας, Νο 481 ...για της Κυράς στη Γορτυνία Αρκαδίας, σελ. 269, Νο 482 ...για του Φαναριού, Νο 483 ...για της Σαλαμπριάς, σελ. 270, Νο 484 ...για της Αλαμάνας, σελ. 612, Νο 983 ...παράδοση για το «Τρίχινο» γεφύρι.
...Παραδόσεις Β - Σελ. 774-776, Νο 169 ...σημειώσεις και σχόλια πάνω στην παράδοση για το γεφύρι της Άρτας, σελ. 1112 — 1113, Νο 481 ...σχετικά με την παράδοση του γεφυριού της Κυράς στην Πελοπόννησο].
191. **Πολίτης Νικόλαος:** Το Άσμα του γεφυριού της Άρτας, στο περ. «Λαογραφία», τόμ. Δ', 1913-14.
[σελ. 312—314 ...για την προέλευση του τραγουδιού].
192. **Πολίτης Νικόλαος:** Εκλογαί από τα τραγούδια του Ελληνικού λαού. Εν Αθήναις 1914.
[Νο 89 ...«Του γιοφυριού της Άρτας» και εξήγηση της δοξασίας της θυσίας. Νο 129β ...τραγούδι για της Τρίχας το γεφύρι].
193. ***Πολιτόπουλος Π.:** Το Βλαχόρραφτη, στην εφ. «Φωνή της Αρκαδίας», φ. 237/15.11.1968.
[... για το γεφύρι του Βαλαβάνη].
194. **Πότσης Δημήτριος:** στη στήλη «Γνωρίζετε ότι...» της εφ. «Δολιιώτικα», φ. 1, Μάρτης 1984.
[σελ. 2 ...για το γεφύρι της Νονούλας στον Κουβαρά, κοντά στο Δολό του Πωγωνίου].
195. **Ρεμπέλης Χαράλ.:** Κονιτσιώτικα, Αθήναι 1953
[...τραγούδια με γεφύρια και ποτάμια στις σελίδες 36, 63, 65, 72, 87, 96, 110, 117].
196. **Ρίγγας Νικ.:** Το γιοφύρι και τα μάτια σας... στην εφ. «Ταχυδρόμος της Ημέρας» (Άρτας), φ. 463/21.9.1983
[...έκκληση για τη σωτηρία του γεφυριού και κοινωνικός συμβολισμός του μύθου].
197. **Ρωμαίος Κώστας:** Του γεφυριού της Άρτας, στο περ. «Αρχεῖον Θρακικού Θησαυρού», τόμ. 17, 1952.
[σελ. 308-334 ...για το τραγούδι του γεφυριού της Άρτας].
198. **Ρωμαίος Κώστας:** Κοντά στις Ρίζες. Αθήναι 1959.
[σελ. 102, 174-184 ...για παράδοση σχετική με το γεφύρι της Τρίχας και ο θρύλος του γεφυριού της Άρτας από τη μεριά της γυναίκας του Πρωτομάστορα].
199. **Ρωμαίος Κώστας:** Το γεφύρι του Μανώλη, στο περ. «Περιηγητική», τευχ. 57, Σεπτ. 1963.
[σελ. 18-19 ...ανάλυση του ποιήματος του Κρυστάλλη που αναφέρεται στο γεφύρι του Μανώλη].
200. **Ρωμαίος Κώστας:** Το τραγούδι «του γιοφυριού της Άρτας», στο περ. «Λαβύρινθος», τόμ. Α', 1973-1974.
[σελ. 65-75 ...ανάλυση του γνωστού τραγουδιού]
201. **Ρωμαίος Κώστας:** «Το γεφύρι του Μανώλη» του Κώστα Κρυστάλλη, στο περ. «Λαβύρινθος», τόμ. Α', 1973-1974.
[σελ. 161-165 ...ανάλυση του «τραγουδιού» - ποιήματος για το χτίσιμο του γεφυριού του Μανώλη]
202. **Σακελλαρίου Δημ.:** στη στήλη «Παραλειπόμενα» της εφ. «Δολιιώτικα», φ. 2, Ιούν. 1984.
[σελ. 2 ...για το γεφύρι της Νονούλας στον Κουβαρά του Δολού Πωγωνίου].
203. **Σαλαμάγκας Δ.:** Το γεφύρι του Ντεβελέγκα, στην εφ. «Εθνικός Αγών» (Ιωαννίνων), φ. 16.9.1952.
[...με αφορμή την καταστροφή του, σημείωμα για το παλιό γεφύρι του Ντεβελέγκα στην περιφέρεια Χρυσοβίτσας Μετσόβου].
204. **Σαραντή - Σταμούλη Ελπ.:** Προλήψεις Θράκης, στο περ. «Λαογραφία», τόμ. ΙΔ, 1953.
[σελ. 196 ...δοξασία για το γεφύρι της Τρίχας].
205. **Σαρδέλης Κωστ.:** Ελληνικά Γεφύρια, στο περ. «Ιστορία», τευχ. 185, Νοέμβρ. 1983.
[σελ. 44-47 ...για τους μαστόρους και τα γεφύρια γενικά. Δημοσιεύονται έγχρωμες φωτογραφίες των γεφυριών Καμπέραγα, Άρτας, Καλογερικού και Α/Μ της Τσίπιανης, του Κοντοδήμου και της Ζέρμας].
206. **Σιατιστέων Μνήμη (Λεύκωμα), Θεσ/κη 1972.**
[σελ. Α71 ...δημοσιεύεται παλιά Α/Μ φωτογραφία του γεφυριού του Πασσά έξω από τη Σιάτιστα στον Αλιάκμονα].

207. **Σιούλας Κ.:** στη στήλη «Παραλειπόμενα» της εφ. «Δολιιώτικα», φ. 4, Δεκ. 1984.
[...επιστολή επεξήγηση για την Μάλε Νόνω, «κατασκευαστή» του γεφυριού της Νονούλως στο Δολό Πωγωνίου].
208. **Σκόπας Α Νικ.:** Η περιοχή Μουργκάνας. Αθήνα 1985 [σελ. 29 ...Α/Μ φωτογραφία του γεφυριού της Γκρίκας].
209. **Σούρλας Ευρυπίδης:** Δημήτριος Ζγκολόμπης. Αθήνα 1958.
[σελ. 50-51 ...για τους πρωτομάστορες Λάμπρο Μπέτσα και Ζιώγα Φρόντζο, και το περιστατικό της παράδοσης του γεφυριού της Κόνιτσας στους τούρκους μηχανικούς].
210. **Σπυριδάκης Γεωργ. - Περιστερής Σπ.:** Ελληνικά Δημοτικά Τραγούδια, τόμ. Γ' (Δημοσιεύματα Κέντρου Ερεύνης της Ελληνικής Λαογραφίας, Αριθμ. 10, της Ακαδημίας Αθηνών). Εν Αθήναις 1968.
[...μουσική γραφή παραλλαγών του τραγουδιού «Του γιοφυριού της Άρτας»].
211. **Σπύρου Βασιλ.:** Το Χάνι και το γεφύρι Καμπέρ - Αγιά, στην εφ. «Ο Παλμός των Μηλιωτάδων», φύλ. 2, Μάρτ. - Απριλ. 1984
[... για το χάνι και το γεφύρι του Καμπέρ στο Ανατολικό Ζαγόρι].
212. **Σταγειρίτης Αθανάσ.:** Ηπειρωτικά - ητοι ιστορία και γεωγραφία της Ηπείρου παλιά και νέα και βίος του Πύρρου, Βιέννη 1819.
[σελ. 410 ...γνώμη του για την χρονολόγηση κατασκευής του γεφυριού της Άρτας].
213. **Στάθης Γεωργ.:** Απ' τα Άγραφα. 1971.
[σελ. 201, 206 ...για το γεφύρι του Κοράκου και το Τριζοκλιώτικο. Α/Μ φωτογραφίες του γεφυριού του Κοράκου (σελ. 258) και του Στεφανιώτικου (204)].
214. **Στεργιόπουλος Κωνστ.:** Συμβολή εις την Έρευναν των Ηπειρωτικών Τοπωνυμίων, στο περ. «Ηπειρωτικά Χρονικά» (Ιωαννίνων) τόμ. 8, 1933.
[σελ. 107 ...για το γεφύρι του Εβραίου, η Λάβδα, η Αρκούδα. Σελ. 134 ...μικρή αναφορά «στ' Μπάδ' στου γιουφύρ'»].
215. **Στούπης Σπυρ.:** Πωγωννησιακά και Βησσανιώτικα, Τόμ. Α', Πάτρα 1962.
[σελ. 303 ...αναφέρεται σύντομα ιστορικό και παράδοση για το χτίσιμο του γεφυριού στους «Αγιούς»*
*Σημ.: Αναφέρεται πως παρασύρθηκε από το ποτάμι. Το γνωστό μας ανατινάχτηκε το 1940. Προβάλλει έτσι το ερώτημα: Μήπως πρόκειται για προγενέστερο γεφύρι; 'Η μήπως γίνεται λόγος για κάποιο άλλο;]
216. **Στράτης Κωνστ.:** Της Άρτας το γεφύρι και η Παρηγορήτισσα, 1961
[σελ. 57-132 ...«αποκαλύψεις», κατά τον συγγραφέα, «ευρισκόμεναι μεταξύ ιστορίας και θρύλου». Παράξενη και χωρίς πηγές παράδοση για το γεφύρι και την Παρηγορήτισσα. Υπάρχει Α/Μ φωτογραφία του γεφυριού (σελ. 4) και σχέδιο με το συμβολισμό των τόξων].
217. **Σχινάς Νικόλαος:** Οδοιπορικοί Σημειώσεις Μακεδονίας, Ηπείρου. Εν Αθήναις 1886.
[σελ. 175 ...περιγραφή γεφυριού της Άρτας και γύρω τοποθεσίας του όταν ήταν σύνορο].
218. **Τάγκας Δημήτρης:** Λαογραφική συλλογή από το Κουκούλι (Τοπωνύμια, περιγραφή γεφυριών, φωτογραφίες).
[...χειρόγραφο Νο 262 στο Λαογραφικό Αρχείο του Πανεπιστημίου Ιωαννίνων, Φιλοσοφική Σχολή, έδρα Λαογραφία, Σύμμεικτα 1964-69, 6.6. 1-13].
219. **Τάτσης Γ. Βαγγέλης:** Το γιοφύρι της Πλάκας, στην εφ. «Τζουμερκιώτικα Νέα», φ. 36-37, Ιουλ. 1981.
[σελ. 2 ...αναφορά στο γεφύρι της Πλάκας. Στοιχεία ιστορικά, κατασκευαστικά, και για επεισόδια όταν τούτο ήταν ελληνοτουρκικό σύνορο].
220. **Τάτσης Δ. Διονύσιος:** Το Λισκάτσι Κονίτσας (Ασημοχώρι), 1985.
[σελ. 22-24 ...«ενθύμηση» παλιά για το χτίσιμο και την καταστροφή ενός ξυλογέφυρου].
221. **Τζώρτζης Βασίλειος.** Μόρφη, το χωριό μου, Θεσ/κη 1979.
[σελ. 65 ...για το γεφύρι της Μόρφης στο Βόιο. Α/Μ φωτογραφία του στη σελίδα 64].
222. **Τλούπας Τάκης:** Από τη γη των Ανθρώπων, Αθήνα 1981.
[σελ. 35 ...μεγάλη Α/Μ φωτογραφία του γεφυριού της Πόρτας].
223. **Τούσης Ι. Χρήστος:** Ένα μνημείο παραδοσιακής αρχιτεκτονικής κινδυνεύει, στην εφ. «Πανηπειρωτική», χρόνος Β., φ. 18, Ιούνιος 1979.
[σελ. 4 ...για το γεφύρι του Νούτσου ή Κόκκορου. Έκκληση να σωθεί από νέα ζημιά. Α/Μ φωτογραφία του].
224. **Τουφίδης Σωτήρης:** Η Κόνιτσα και τα χωριά της, 1978.
[σελ. 31-33, 40-41, 58, 62 ... για το γεφύρι της Κόνιτσας και μικρές αναφορές στα γεφύρια του Βοϊδομάτη, της Πουρνιάς και της Ζέρμας. Υπάρχουν μικρές Α/Μ φωτογραφίες των γεφυριών Κόνιτσας (σελ. 32, 33) και Βοϊδομάτη (5, 41).
Β' έκδοση 1984. Τώρα έγχρωμες εικόνες εκτός κειμένου: γεφύρι Κόνιτσας Βοϊδομάτη, Πηγής. Ακόμη, στις σελ. 38 και 73 δύο Α/Μ παλιές φωτογραφίες του γεφυριού της Κόνιτσας].
225. **Τουφίδης Σωτήρης:** Μνημεία του τόπου μας, Το παλιό γεφύρι, στο περ. «Κόνιτσα», περίοδος Γ., τευχ. 3, Ιουλ. - Αύγ. 1985.
[σελ. 57 ...περιγραφή κατάστασης του γεφυριού της Κόνιτσας σήμερα και έκκληση να σωθεί].
226. **Τσαούσης Κώστας:** Εκείνα τα γεφύρια αγαπούσαν τη φύση, στην εφ. «Έθνος», φ. 27.1.1985.
[...βιβλιοκρισία στο βιβλίο του Σ.Ι. Μαντά: Τα Ηπειρωτικά Γεφύρια, Αθήνα 1984].
227. ***Τσαρόπουλος Παύλος:** Στο γεφύρι της Άρτας (αφήγημα), 1980 (:)
[...αφήγηση του θρύλου σε πεζό (:)].

228. **Τσιάκαλος Γιώργος:** Η γέφυρα Καταφυλλίου κινδυνεύει (επιστολή), στην εφ. «Αργιθεάτικος Αγώνας», Ιούλιος 1985.
[σελ. 12 ... για τους κινδύνους που απειλούν το γεφύρι του Καταφυλλίου, αλλιώς του Αυλακιού ή Τριχιές. Συνοδεύει μικρή Α/Μ φωτογραφία του].
229. **Τσιούμας Δημήτριος:** Η παλιά τοξοειδής θρυλική γέφυρα του Κοράκου στον Αχελώο.
[... ανέκδοτη μελέτη. Ιστορικό κατασκευής και θρύλοι για την ονομασία του].
230. **Τσίπας Νικ.:** Αρμαθειά Αναμνήσεων από την Πυρσόγιαννη, Μαρούσι 1983.
[σελ. 144-146 ... πληροφορίες για το γεφύρι της Κόνιτσας και τον κατασκευαστή του Γιώργο Φρόντζο].
231. **Τσίπας Νικ.:** Αντιλάβημα Αρμαθειάς Αναμνήσεων από την Πυρσόγιαννη, Μαρούσι 1985.
[σελ. 24 ... για γεφύρι της Κόνιτσας και για τη δημοσίευση του μειοδοτικού διαγωνισμού για την ανάθεση κατασκευής του γεφυριού της Παλδούμας].
232. **Τσιτσάς Σεραφείμ:** Στη χώρα των Απεραντίων, στο περ. «Στερεοελλαδική Εστία», τευχ. 3, 1960.
[σελ. 132 ... για το γεφύρι του Μανώλη].
233. **Τσιτσάς Σεραφείμ:** Τ' Άγραφα-της Πίνδου, Αθήνα 1967, Λάρισα 1981.
[σελ. 11, 55, 64 ... για τα γεφύρια του Κοράκου και του Μανώλη].
234. **Τσιτσιπής Δημήτρ.:** Το Δαδί -δείγμα Ρούμελης (Λαογραφία - Οικολογία), Αθήνα 1981.
[σελ. 64-65 ... απαρίθμηση κορτινών στο χωριό γεφυριών].
235. **Τσιώνης Παναγ.:** Η γέφυρα Μανώλη και ο θρύλος της, στην εφ. «Εθνικός Αγών» (Λαμίας), φ. 7.2.1960.
[... αναφορά στο γεφύρι κι ένα θρύλο του. Περιγραφή τοποθεσίας, ιστορικό].
236. **Τσίπας Δημήτρ.:** Επιστολή του στην εφ. «Εθνοφύλαξ» (Αθήνας), φ. 23.8.1865
[... πρόκειται για εργολάβο από τη Βούρμπιανη που παραθέτει σε επιτολή του σοβαρά στοιχεία για την επισκευή (δεύτερη στη σειρά, 1861) του γεφυριού του Λυκόστομου].
237. **Τσουμάνης Δ. Γιώργος:** Ένα γεφύρι πέφτει, επιστολή στην εφ. «Το Ζαγόρι μας», φ. 11, Φεβρ. 1979.
[σελ. 9 ... αναφέρεται σε βλάβη του γεφυριού του Νούτσου. Σε σημείωση της συντακτικής επιτροπής προτείνονται ενέργειες για τη διάσωσή του].
238. **Τσουτσίνος Γιάννης:** Το γεφύρι μας, στο περ. «Σκουφάς» (Άρτας), τευχ. 1, Απρίλ. 1955.
[σελ. 40 ... έκκληση να σωθεί το γεφύρι της Άρτας -κίνδυνος από την διπλανή του σιδερένια γέφυρα].
239. **Τσουτσίνος Γιάννης (επιμέλεια):** Δοκίμιον περί Άρτης, Άρτα 1962.
[... υπάρχουν σημειώσεις του συγγραφέα πάνω στο γνωστό βιβλίο του Σεραφείμ Ξενοπούλου (βλέπε βιβλίο Νο. 164). Στη σελίδα 174 παρατίθεται σημαντική
- βιβλιογραφία για το γεφύρι της Άρτας].
240. **Τσουτσίνος Γιάννης:** Αρτινά Ιστορήματα, στο περ. «Σκουφάς» (Άρτας), τευχ. 36, 37, 1975.
[σελ. 191 (633) ... σύγκριση παράλληλων θρύλων γεφυριού Άρτας και εκκλησίας Κουρτέα Αργκές κοντά στο Βουκουρέστι.
σελ. 287 (729) ... περιγραφή του «γεφυρόπουλου», μικρού γεφυριού βορειοδυτικά της Άρτας].
241. **Τσουτσίνος Γιάννης:** Η γέφυρα της Άρτας, κτίσμα προρωμαϊκό, στο περ. «Σκουφάς» (Άρτας), τευχ. 44-45, 1977.
[σελ. 177-182 ... ιστορική αναδρομή για το γεφύρι της Άρτας και χρονολόγησή του. Συνοδεύει όμορφο σχέδιο.
Η εργασία αυτή εντάχθηκε στα «Πέντε Αρτινά Μελετήματα», που κυκλοφόρησε ο συγγραφέας το 1982 (σελ. 27-32)].
242. **Τσουτσίνος Γιάννης:** Το χιλιοτραγουδημένο γιοφύρι που κινδυνεύει, στην εφ. «Ταχυδρόμος της Ημέρας» (Άρτας), φ. 453, 7.9.1983.
[... έκκληση να σωθεί το γεφύρι της Άρτας, και αναφορά σε δημιουργούς που εμπνεύστηκαν από αυτό και τα θρύλα του].
243. **Τσουτσίνος Θεοχάρης:** Η γέφυρα της Άρτης, στην εφ. «Ελεύθερος Λόγος» (Άρτας), φ. 52/24.12.1932, 53/31.12.1932, 54/5.1.1933. Αναδημοσιεύτηκε αργότερα πάλι από την ίδια εφημερίδα, φ. 892/18.5.1953, 893/25.5.1953, 894/1.6.1953 και το περ. «Σκουφάς», τευχ. 32, 1966, σελ. 333-335.
[... για τη χρονολογία κτίσης του γεφυριού και το τραγούδι].
244. **Φάβης Β.:** Παραδόσεις της Λακεδαιμόνος, στο περ. «Λαογραφία», τομ. Δ', 1913-14.
[σελ. 457-458... δύο παραδόσεις για το «γκρεμισμένο γιοφύρι του Ίρη» και «το γιοφύρι της Άρτας»].
245. **Φανίτσιος Βασίλ.:** Τα Καλούδια μας, Αθήνα 1940.
[σελ. 64+1, 64+2... για τα γεφύρια του Ζαγοριού. Φωτογραφίες γεφ. του Φραγκαδιότικου, του Νούτσου, της Τσιπιανής, του Καραστάθη ή Μπουλή και ενός γεφυριού μη ονομαζόμενου].
246. **Φανίτσιος Βασίλ.:** Απ' το Βλισίδι τ' Λαμπρίδη, Βιβλιάρπ'λο 2 (Γεωγραφία του Λαμπρίδη), 1966.
[σελ. 132-133... Τα γιοφύρια μας. Στο οπισθόφυλλο... για το Καλογερίκο].
247. **Φίλος Βαγγέλης:** Οι 40 μάστοροι... δεν είχαν προβλέψει το φράγμα, στην εφ. «Ριζοσπάστης», φ. 25.9.1983.
[... μεγάλο άρθρο για τον κίνδυνο κατάρρευσης του γεφυριού της Άρτας και την κινητοποίηση των αρμοδίων. Υπάρχουν 2 Α/Μ φωτογραφίες, μια του γεφυριού, και μια των πρόσθετων βάσεων που από το 1941 χρησιμοποιήθηκαν για τη στήριξη νέας σιδερένιας γέφυρας].
248. **Φρόντζος Ι. Πέτρος:** Η παιδεία στην Πυρσόγιαννη επί Τουρκοκρατίας, Αθήνα 1980.
[σελ. 2,9,21-22, 30-33... για το γεφύρι της Κόνιτσας και το Ζιώγα Φρόντζο. Περιέχεται σκίτσο του Ζιώγα Φρόντζου].

249. **Φωτοπούλου Ευανθία:** Τα ιστορικά γεφύρια στο Βόιο και η αρχιτεκτονική τους, στο «Γ' Συνέδριο Ιστορίας, Λαογραφίας - Γλωσσολογίας, Παραδοσιακής Αρχιτεκτονικής Δυτικομακεδονίτικου χώρου στη Θεσ/κη, 3-4-5 Απριλίου 1982». Θεσ/κη 1985. (Έκδοση Βοϊακής Εστίας).
[σελ. 220-229... κατασκευαστικές λεπτομέρειες από αρχιτεκτονική άποψη, και στοιχεία για τα γεφύρια της Χρυσανγής, της Μόρφης, της Αγίας Σωτήρας, το Πετρογέφυρο, του Τσουκάρη, του Κρημινίου].
250. **Χαρίσης Βασίλης:** Ζαγοροχώρια, Αθήνα 1979.
[... δημοσιεύονται Α/Μ φωτογραφίες γεφυριών από το Ζαγόρι. Πιο συγκεκριμένα, του Κόκκορου (σελ. 69, 134, 136), του Καλόγερου ή Πλακίδα (134) και της Τσίπιανης (135)].
251. **Χασιώτης Γ.:** Συλλογή των κατά την Ήπειρον Δημοτικών Ασμάτων. Εν Αθήναις 1866.
[... τραγούδια με γεφύρια στις σελίδες 88 και 103].
252. **Χατζής Κώστας:** Βωβούσα Ζαγορίου, στο περ. «Ήπειρος» (Θεσ/κης), έτος Η, τευχ. 2, Ιουλ. - Δεκ. 1985.
[σελ. 45-47... ενδιαφέροντα στοιχεία για το γεφύρι της Βωβούσας. Νέα εκδοχή για τη χρονολογία κατασκευής και το χορηγό του. Α/Μ φωτογραφία του γεφυριού].
253. **Χρήστου Βασ.:** Το μοιρολόι «Ο Νικολάκης» στα περ. «Ήπειρωτική Εστία», τευχ. 51-53, 1956 (σελ. 670-674) και «Κόνιτσα», τευχ. 19-20, 1963 (σελ. 9-12).
[... για τον πνιγμό του Νικολάκη Χρήστου στο «Ντέρτι» της Κόνιτσας. Στη δημοσίευση της «Ήπειρ. Εστίας» υπάρχει και μουσική γραφή].
254. **Arnaudoff M.:** Vgradena nevjesta. Studii vrhu blgarskite obredi i legendi. Sofija 1920 «Sbornik za narodni umotvozenija i narodopis», tom. 34.
[σελ. 247-228... συγκριτική έρευνα για την καταγωγή του τραγουδιού της «εντειχισθείσης νεαρής συζύγου»].
255. **Balkanski Ivan.:** Old Bridges, στο περ. «Resorts in Bulgaria», τευχ. 3, 1982.
[σελ. 12-13... για τα γεφύρια της Ροδόπης στο βουλγαρικό έδαφος. Δημοσιεύονται 4 Α/Μ φωτογραφίες].
256. **Baud-Bovy Samuel:** La chanson populaire grecque du Dodécanèse. I. Les textes. Paris 1936.
[σελ. 168-174... για την ελληνική προέλευση του τραγουδιστού θρύλου της θυσιασμένης γυναίκας του Πρωτομάστορα].
257. **Caraman P.:** Consideratii critice asupra genezei, si raspindirii baladei Mesterului Manole in Balcani, στο Buletinul Institutului de Filologie romina «Alexandru Philippide», tom. 1, Jasi 1934.
[σελ. 63-72... για την προέλευση του τραγουδιού -θρύλου].
258. **Cocchiara Giuseppe:** Il ponte di Arta e i sacrifici di costruzione, στο «Annali del Museo Pitre», 1, 1950.
[σελ. 38-81... για το γεφύρι της Άρτας, τη θυσία της κατασκευής, και την προέλευση του τραγουδιού. Μεταφράστηκε στα ελληνικά από το Χρήστο Παρηγορίτσα και δημοσιεύτηκε στο «Σκουφά» τα τεύχη 19-20, 21-22, και σελίδες αντίστοιχα 299-308, 17-24].
259. **Dietetich Karl:** Die Volksdichtung der Balkanländer in ihren gemeinsamen Elementen, στο «Zeitschrift des Vereins für Volkskunde», Tom. 12, 1902.
[σελ. 145-155, 272-291, 403-415... για τα τραγούδια που στηρίζονται σε ανθρωποθυσίες (στέριωση γεφυριού, πόλης, πύργου)]
260. **Eliade Mircea:** Ο Μαστρο-Μανώλης και το μοναστήρι του Arges (μετάφραση Ηλία Καρανίκα), στο περ. «Σκουφάς», τευχ. 48-49, 1978.
[σελ. 5-15... ασχολείται με το θέμα ανθρωποθυσίας για τη στέριωση μεγάλων έργων].
261. **Garnete:** Greek folk Poesy, Vol. I, London 1898.
[σελ. 70... για το γεφύρι της Άρτας].
262. **Giurme te Historise Kombetare ne Fototeken e Shkodres Bergatitur nga:** Kahreman Ulqim, Titanë 1982.
[... περιέχονται αρκετές φωτογραφίες με γεφύρια από την Αλβανία].
263. **Gjirokastra, Qytet - Muze, Tiranë 1978.**
[... δημοσιεύεται, σ' αυτό το λεύκωμα για το Αργυρόκαστρο, φωτογραφία ενός μεγάλου εντυπωσιακού γεφυριού έξω από την πόλη].
264. **Hadzisz Dimitriosz:** Az Arta hidja ballada magyar Változata: Kömüves Kelemené, στο «Különleuyomat az Ethnographia» 1960. Evi 4. Számából, Budapest 1961.
[σελ. 1-18... για την ουγγρική παραλλαγή του γεφυριού της Άρτας, η γυναίκα του Μάστρο - Κέλεμεν].
265. **Hammond N.:** Epirus, Oxford 1967 (μεταφράστηκε στα Ελληνικά το 1971 από τον Αθαν. Γιάγκα).
[σελ. 236... για το γεφύρι της Άρτας, σελ. 587... για το Σκούμπη].
266. **Holland Henry:** Travels in the Ionian Isles, Albania, Thessaly, Macedonia. London 1815.
[σελ. 82... για το γεφύρι της Άρτας].
267. **Hughes Smart:** Travels in Sicily, Greece and Albania Tom. I, London 1820.
[σελ. 431... για το γεφύρι της Άρτας].
268. **Lawson G.:** Modern Greek folcklore and ancient Greek Religion. Campridge 1910.
[σελ. 50... για το γεφύρι της Άρτας].
269. **Leake William:** Travels in Northern Greece. London 1835. (Μετάφραση του τμήματος που αναφέρεται στην Ήπειρο έκανε ο ιερέας Δ. Στάθης - Η Ήπειρος 1805-1810. Εν Αθήναις 1976).
[Τόμ. I, σελ. 202... για το γεφύρι της Άρτας].
270. ***Liebrecht Felix:** Zur Volkskunde. Alte und neue Aufsätze. Heilbronn 1879.
[... για τραγούδι ανθρωποθυσίας].
271. **Megas Georgios:** Die Ballade Von Der Arta-Brücke. Thessaloniki 1976.

- [... από τις πληρέστερες μελέτες για το τραγούδι -θρύλο και την καταγωγή του. Συγκέντρωση παραλλαγών του Ελληνικού και νοτιανατολικού Ευρωπαϊκού χώρου. Χάρτες διάδοσης του τραγουδιού. Φωτογραφίες Α/Μ των γεφυριών Άρτας, Μανώλη, Κόνιτσας, Κρεμαστής Λέσβου, ενός μη ονομαζομένου (;) και ανάγλυφης πλάκας εικονίζουσας το χτίσιμο γυναικας για το στέριωμα του φρουριού Devas].
272. **Nilson Martin:** *Greek Popular Religion*, 1940 (Μετάφρασε στα ελληνικά, το 1953, ο Ι. Κακριδής). [σελ. 8 (Μεταφρ.)... συνήθειες των αρχαίων Ελλήνων, δοξασίες, σχετικές με τα ποτάμια. Ο Αχελώος προσωποποιημένος σε σκίτσο].
273. **Papadima Ovidiu:** *Neagoe Basarab, Mesterul Manole si «Vinzătorii de wmbre» (=prince Neagoe Basarab, «Master Manole» and «shadow - vendors»)* στο «*Revista de Folclor*» VII Nos 3-4, Bucuresti 1962. [σελ. 68-78... για τα τραγούδια με ανθρωποθυσίες και τους «πωλητές σκιών»].
274. **Plinius:** *Hist. Nat, Lib, iv, ci* (D. Eicholz, London, Heinemann MCMLXII). [... εντυπωσιακή - η πιο παλιά - μαρτυρία για το γεφύρι της Άρτας]
275. **Pop Mihai:** *Nouvelles variantes roumaines du chant du maître Manole (Le sacrifice de l'emmurement)*. *Romanoslavica IX*, Bucuresti 1963 (Asociația slavistilor din republica populara Romina). [σελ. 427-445... νέες ρουμανικές παραλλαγές του τραγουδιού του μάστορο - Μανώλη].
276. **Possow:** *Popularia carmina Graeciae recentioris seipsg* 1860. [η 61... για το γεφύρι της Άρτας].
277. **Pouqueville F.:** *Voyage dans la Créece*, Paris MPCCCXX (1820). [τομ. II, σελ. 114... για το γεφύρι της Άρτας].
278. **Rod Pennelle:** *The Customs and Lore of modern Greece*, London 1904. [σελ. 168.. για το γεφύρι της Άρτας].
279. **Sainéan L.:** *Les Rites de la Construction d' après la poésie populaire de l' Europe Orientale*, στο «*Revue de l' Histoire des religions*», Tome XLV, Paris 1902. [σελ. 359-396... για τα έθιμα της οικοδόμησης μέσα στη δημόδη ποίηση της ανατολικής Ευρώπης].
280. ***Sartori P.:** *Sitte und Brauch, zter Teil Leipzig* 1911. [... για το γεφύρι της Άρτας].
281. **Sako Zihni:** *La variante albanaise de la ballade de l' emmurement et ses éléments communs avec les variantes balkaniques. Communications de la délégation de la R.P. d' Albanie. Ier Congrès internat des études balkaniques et Sud - Est Européennes*. Tirana 1966. [... για την καταγωγή και την ηλικία του τραγουδιού της «εντειχισθείσης γυναικός»].
282. **Schladebach K.:** *Die aromunische Ballade von der Artabrukke. Erster Jahresbericht des Instituts für rumänische Sprache (Rumänisches Seminar zu Leipzig)* 1894. [σελ. 79-121... για την αρχή και την καταγωγή του τραγουδιού της θυσίας].
283. ***Schmidt B.:** *Das Volksleben der Neucricchen*, Leipzig 1871. [σελ. 196... για το γεφύρι της Άρτας].
284. **Shtylla Valter:** *Disa Ura të Vjetra prej guri në Vendin tonë*, στο «*Monumentet*», 11, 1976. [σελ. 223-233... πολλές πληροφορίες, Α/Μ φωτογραφίες και αποτυπώσεις γεφυριών της βορείου Ηπείρου].
285. **Shtylla Valter:** *Disa Ura të Vjetra në Shqipërinë e Jugut*, στο «*Mouumentet*», 14, 1977. [σελ. 101-123... παλιά γεφύρια της νότιας Αλβανίας, περιοχής Πρεμετής και Πόγραδετς. Φωτογραφίες, σχέδια, χάρτες γεφυριών].
286. **Shtylla Valter:** *Ndërtime të vjetra inxhiuerike në Krujë*, στο «*Monumentet*», 18, 1979. [σελ. 135-148... πληροφορίες για παλιά γεφύρια (σχέδια, φωτογραφίες, χάρτες)].
287. **Shtylla Valter:** *Ujësjiellësi i vjetër I kalase së Gjirokastres*, στο «*Monumentet*», 20, 1980. [σελ. 69-79 ... πληροφορίες για τα γεφύρια του Karcales και του Αλή-Πασά. Δημοσιεύονται φωτογραφίες και σχέδια].
288. **Shtylla Valter:** *Ndërtime Inxhinierike të fillimit të shekullit XIX^{te} në disa Krahina të chquiperisë së jugut*, στο «*Monumentet*», 1, 1981. [σελ. 69-97 ... πληροφορίες για πολλά γεφύρια περιοχής Αργυρόκαστρου. Συνοδεύουν φωτογραφίες, σχέδια, χάρτες].
289. **Skok Petar:** *Iz balkanske Komparativne literature - Rumunske paralele «Zidanju Škadra»* στο *Glasnik Skopskog naučnog društva, Skopije* 1929. [σελ. 221 κ.ε... για την καταγωγή του τραγουδιού θρύλου].
290. **Stefanini J.:** *The Personal Narrative of the Sufferings of J. Stephanini (I. Στεφανίνις) a Native of Arta, in Greece...* New York 1829. [... αναφορά στο γεφύρι της Άρτας].
291. **Stefanović S.:** *Die Legende vom Bau der Burg Skutari. Ein Beitrag zur interbalkanischen und vergleichenden Sagenforschung. Revue intern des études balkaniques*. Beograd 1931-1935. [σελ. 188-210... συμβολή εις την συγκριτικήν έρευναν των διαβαλκανικών παραδόσεων περί στοιχειώσεως οικοδομημάτων].
292. ***Suliteanu Ghizela:** *Muzica baladei «Mesterul Manole»*. *Coordonate tipologice ale unei structuri muzicale lirico-narative*. *Revista de Etnographie si Folklor*. Τόμος 16, 1971 [αρ. 2, σελ. 97-116...;]
293. **Talos Ion:** *Balada mesterului Manole si variantele ei Transilvanene*. «*Revista de Folclor*», anul VII, Nos 1-2. Bucuresti 1962. [σελ. 22-57.. για το τραγούδι του μάστορο - Μανώλη και των τρανσυλβανικών παραλλαγών του].

294. **Tomwaseo:** *Canti Popolari Greci*.
[σελ. 177, 179-181... για το τραγούδι του γεφυριού της Άρτας].
295. **Turner William:** *Journal of a tour in the Levant*. London 1820.
[Τόμ. Α, σελ. 113... για το γεφύρι της Άρτας. Δημοσιεύεται και γκραβούρα του].
296. **Vargyas Lajos:** *Forschungen zur Geschichte der Volksballade im Mittelalter. III Die Herkunft der ungarischen Ballade von der eingemauerten Frau*. (Acta ethnographica Academiae Scientiarum Hungaricae. Tomus IX, fasciculi 1-2, Budapest 1960). Separatum, 8ον, σελ. 1-88.
[... πραγματεία για τα τραγούδια με θυσίες].
297. **Vargyas Lajos:** *Researches into the Mediaeval history of folk Ballad. Chapter III (173-233): The origin of the «Walled-up Wife»*. Akadémiae Kiado Budapest, 1967.
[... η προηγούμενη (No. 296) πραγματεία, συμπληρωμένη και μεταφρασμένη στην Αγγλική].
298. **Vrabie Cheorge:** *Balada populara romana*. Editura Academiei Republicii socialiste Romania 1966.
[σελ. 69-108... Jertfazidirii sau Mesterul Manole - το τραγούδι του Μαστρο - Μανώλη].
299. **Wordsworth Chr.:** *Greece pictorial, descriptive and historical* London MDCCCXL.
[τομ. IV, σελ. 244... για το γεφύρι της Άρτας].

Δημόσια Κεντρική Βιβλιοθήκη Κόνιτσας

Δημόσια Κεντρική Βιβλιοθήκη Κόνιτσας

ΑΝΑΖΗΤΩΝΤΑΣ ΤΟ ΓΕΦΥΡΙ ΤΟΥ ΠΑΠΑΣΤΑΘΗ...

Εικ. 85. Ήταν, αν θυμόμαστε καλά, Απρίλης, δυο-τρεις μέρες μετά το Πάσχα του '83. Είχαμε και πάλι φτάσει τότε στα Γιάννενα με σκοπό τούτη τη φορά να φωτογραφήσουμε οπωσδήποτε το γεφύρι του Παπαστάθη. Βλέπεις, συλλέγοντας δυο χρόνια πληροφοριακό υλικό, αλλά και φωτογραφίζοντας, για τα «ΗΠΕΙΡΩΤΙΚΑ ΓΕΦΥΡΙΑ», δεν είχαμε μέχρι κείνη τη στιγμή κατορθώσει να προσεγγίσουμε το παραπάνω γεφύρι, παρ' όλο που μια φορά το είχαμε επιχειρήσει, ομολογούμε όμως κάπως απρογραμμάτιστα. Γι' αυτό άλλωστε και κείνη η προσπάθειά μας τότε είχε αποτύχει, αφού πήρε να νυχτώνει προτού ακόμα προλάβουμε καλά - καλά να προσανατολιστούμε μέσα στην αγριότητα του Δρίσκου.

Ετσι, πρωί πρωί τούτη τη φορά, ξεκινήσαμε με το αστικό για το Δροσοχώρι, τελευταίο χωριό πριν αρχίσει το ανέβασμα στο βουνό. Περιμένοντας εκεί να ανοίξει το μικρό μπακάλικο για κάποιο πρόχειρο εφοδιασμό μας, βρήκαμε την ευκαιρία να ρωτήσουμε μερικούς χωρικούς για την κατεύθυνση που έπρεπε να ακολουθήσουμε προκειμένου και να κερδίσουμε χρόνο, αλλά συνάμα και να μην ταλαιπωρηθούμε ιδιαίτερα. Γρήγορα όμως καταλάβαμε πως ένας τέτοιος συνδυασμός ήταν πραγματικά αδύνατος. Έπρεπε να διαλέξουμε, ή την άνεση - σχετική βέβαια πάντα - του χωματόδρομου που όμως ψάχνοντας περάσματα αργούσε πολύ, ή την κατά μέτωπο πορεία μέσα από την κοιτή ενός απότομου χείμαρρου. Ευτυχώς από το δίλλημα ήλθε να μας βγάλει η απρόσμενη μεσολάβηση ενός ντόπιου σε κάποιον τεχνικό της ΔΕΗ, που τυχαία περνούσε κείνη την ώρα μ' ένα μικρό αλλά δυνατό τζιπ. Κατευθυνόταν, όπως μάθαμε, στη θέση «Στενά», τοποθεσία όπου από καιρό είχε αρχίσει η μελέτη κατασκευής ενός μεγάλου υδροηλεκτρικού φράγματος. Το γεφύρι, μας είπαν, από αυτό το σημείο, θα ήταν πλέον πολύ κοντά, και η υπόλοιπη πορεία μας εύκολη και ευχάριστη.

Ο δρόμος, ανηφορικός, αλλά και αρκετά στενός, μας τραβούσε σε λίγο όλο και πιο βαθιά σ' ένα τοπίο που υποσχόταν - το 'νιωθες - διαφορετικές συγκινήσεις. Γιατί και το πιο ήρεμο σχετικά ηπειρώτικο τοπίο, έχει πάντα κάτι από κείνη την άγρια έκφραση της φύσης που τόσο επηρεάζει την ανθρώπινη συμπεριφορά.

Τελικά, κάποτε βγήκαμε στην κορυφή του βουνού, και παίρνοντας στη συνέχεια τη δεξιά διακλάδωση του δρόμου, αρχίσαμε πια να κατεβαίνουμε μέσα στο φαράγγι που σχηματίζουν, λες με κάποια προσυνεννόηση, από τη μεριά ο δικός μας Δρίσκος κι από την άλλη η απότομη Πρίξα της Πίνδου. Στο βάθος κυλάει ο Άραχθος, παχύς και γρήγορος εδώ, που όμως δε μπορούσαμε ακόμη να τον δούμε γιατί ο γκρεμός ήταν κατακόρυφος και μεις αρκετά ψηλά. Υπήρχαν λοιπόν στιγμές σε τούτο το κατέβασμά μας που το δέος γινόταν φόβος, όσο κι αν δε θέλαμε, ανθρώπινα εγωϊστικά, να το ομολογήσουμε. Το μαρτυρούσε όμως η παρατεταμένη όσο και αμήχανη σιωπή μας, που κάθε τόσο ερχόταν ανακουφιστικά να σπάσει η φωνή του οδηγού μας, είτε για να μας δείξει κάτι το αξιοπερίεργο, είτε για να μας δικαιολογήσει το πραγματικά γρήγορο τρέξιμό του. Έπρεπε, λέει, να προλάβει το ελικόπτερο που θα φέρνε μερικούς ξένους, ειδικούς για την εξέταση του εδάφους. Η αντοχή του τελευταίου θα ήταν καθοριστική, απ' ότι καταλάβαμε, για την παραπέρα κατασκευή του φράγματος, ή την οριστική μεταίωσή του.

Απέναντι, στην πλαγιά της Πίνδου, μικρά ξεψυχησμένα χωριά, η Κράψη, η Ανατολική, το Βαθύπεδο, προσπαθούσαν μάταια να γαντζωθούν στο γκρεμό και στη ζωή.

Τα «Στενά», είναι πραγματικά ένα εντυπωσιακό μέρος. Τα δυο βουνά πλησιάζουν τόσο πολύ εδώ, που το μεταξύ τους κενό για να περνάει ο Άραχθος, φαντάζει στην κυριολεξία μακρόστενη χαραμάδα. Έτσι τούτο το στρίμωγμα, κάνει το ποτάμι ακόμα πιο άγριο, που αφρίζει και μουγκρίζει απειλώντας ανατριχιαστικά. Στις δυο του όχθες, γίναμε κείνο το πρωί, μάρτυρες ενός ασυνήθιστου ανθρώπινου συναγεμού. Εργάτες, επιστήμονες, ειδικοί, μικρές πρόχειρες εγκαταστάσεις, μηχανήματα, εργαλεία παράξενα, μια ξύλινη παράγκα - γραφείο, όλα κάτω από τεράστια πλατάνια, επιχειρούσαν την επέμβαση στο χώρο με όσο το δυνατό μεγαλύτερη ασφάλεια και σιγουριά.

Ευχαριστήσαμε το Θανάση, πληροφορηθήκαμε την κατεύθυνση της τελικής μας πορείας, και προσεχτικά περάσαμε το ποτάμι από μια αυτοσχέδια ξύλινη γέφυρα. Από την απέναντι όχθη, έπρεπε λέει τώρα, να ακολουθήσουμε αντίθετη πορεία προς το

85. Το γεφύρι του Παπαστάθη, στον Άραχθο ποταμό, μέσα στο φαράγγι του Δρίσκου. Χτίστηκε το 1746 από τον ηγούμενο της μονής Βίλζης Αγάπιο.

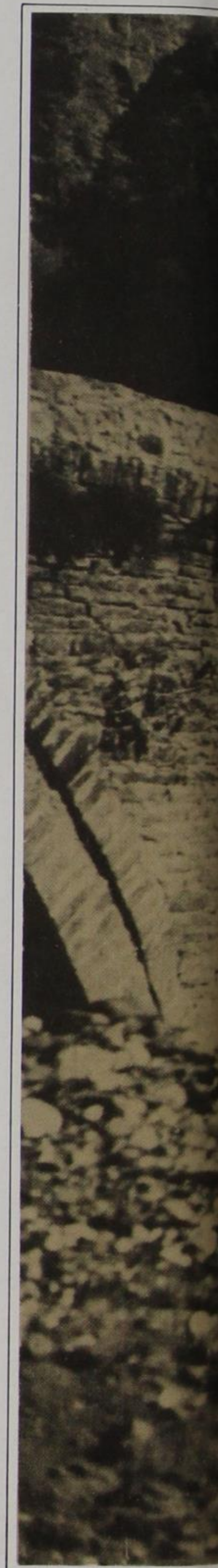



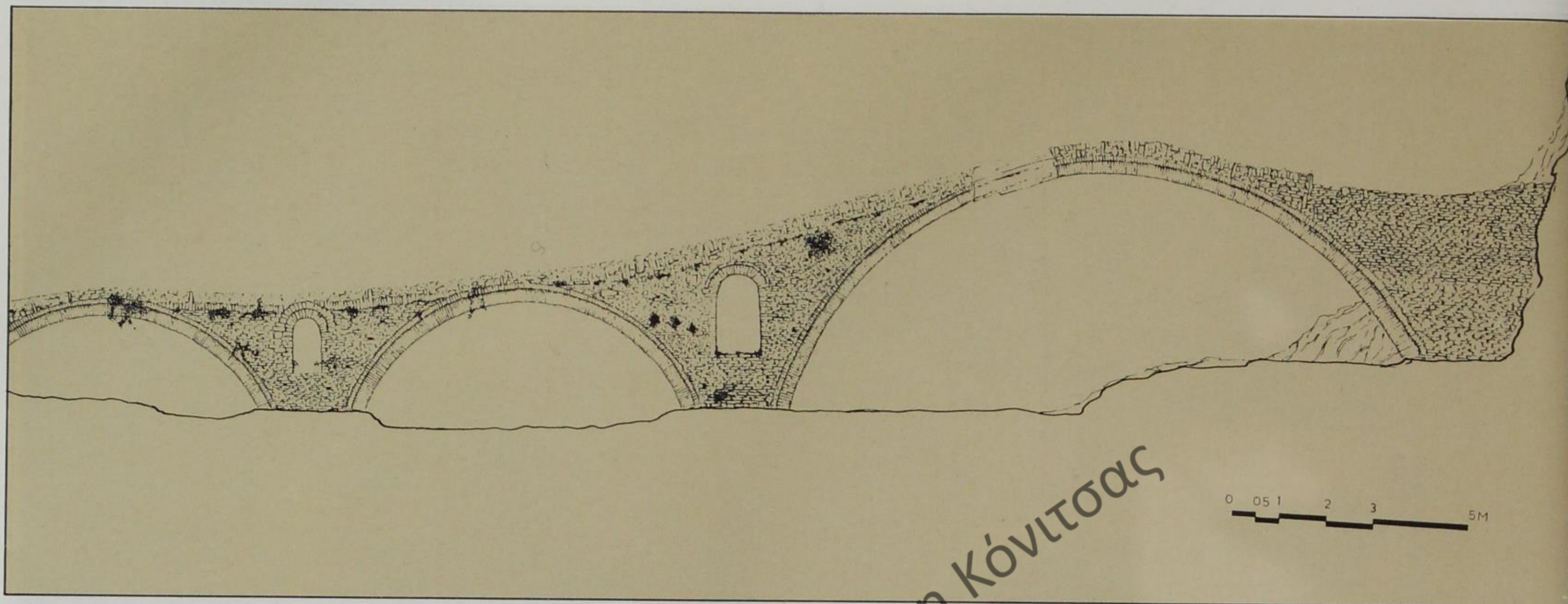

87. Το γεφύρι του Παπαστάθη σε αποτύπωση του Ν. Μουτσόπουλου.

ρεύμα του Άραχθου, για να φτάσουμε σε μισή ώρα περίπου στο γεφύρι του Παπαστάθη.

Απομακρυνόμενοι από τα «Στενά», άρχισε και το τοπίο σιγά - σιγά να ανοίγει, να ημερεύει πρασινίζοντας, ενώ ταυτόχρονα λιγόστευαν και οι μεγάλες κροκάλες της κοίτης που δυσκόλευαν το περπάτημα. Ευτυχώς, γιατί στην αρχή, μια μεγάλη οχιά, είχε κάπως μουδιάσει τον πρόωρο ενθουσιασμό μας.

Βαδίζοντας έτσι για ένα διάστημα μέσα στη στενή αλλά καταπράσινη κοιλάδα, φτάσαμε στη θέση «Διπόταμος», γιατί ένα άλλο μικρότερο βέβαια ποτάμι, κατακυλώντας από τα υψώματα της Πίνδου, έρχεται να πέσει με θόρυβο μέσα στον Άραχθο. Δεν είχαμε άλλη επιλογή, παρά ξυπόλυτοι, να περάσουμε τα παγωμένα του νερά και να συνεχίσουμε την πορεία μας μέσα σ' ένα πανέμορφο πια ανθισμένο τοπίο. Αναπόφευκτα έτσι, ήλθε και η στιγμή, που ο λόγος του Κρυστάλλη αντιλάλησε όσα βλέπαμε γύρω μας αχόρταγα⁵²...

... Και επί της όχθης ταύτης το κυριώτερον δένδρον είναι η πλάτανος, ήτις σκιάζουσα πλουσίως την περί τους μύλους και τα χάνια τοποθεσίαν, καθιστά αυτήν τερπνοτάτην διαμονήν εν καιρώ θερινής ημέρας ίδια. Εκτός όμως της σκιάς των πλατάνων, συντελούσι πολύ εις την θελκτικότητα και την δρόσον της τοποθεσίας και τα άφθονα ύδατα, τα οποία φερόμενα εκ του ποταμού της Προσβάλας δια διώρυγος (δέσης) κινούσι τους μύλους και τα μαντάνια και, εκχειλιζόμενα υπέρ τον λίθινον φραγμόν της διώρυγος, ρέουσι προς την κατωφέρειαν του βουνού, την οποίαν καλύπτουσι διαφόρων ειδών δενδρύλλια και λόχμαι, σχηματίζοντα πλήθη κρυσταλλωδών ρυακίων. Αλλά και ο θόρυβος των μύλων, οι μονότονοι αλλά ρυθμικοί κτύποι των μαντανίων, οι βρόντοι των υδάτων των καταπιπτόντων από ύψους δια στε-

νών ξυλίνων σωλήνων από των τροχών των μύλων και μαντανίων εις κινητοποιήσιν αυτών, τα κελαρύσματα των πολυπληθών ρυακίων, ο βαρύς των πλατάνων και των αιγείρων μορμυρισμός και η φοβερά βοή των δύο πέριξ ποταμών αποτελούσι ενταύθα συνεχή, αδιάκοπον της φύσεως ζώην, ης δεν υστερούσι να λαμβάνωσι κατάλληλον μέρος και άνθρωποι. Διότι δεν απολείπουσιν οι διαβάται και οι πελάται των μύλων, οίτινες και δια το παραμικρόν θέλοντες να συνομιλήσωσιν, είτε προς αλλήλους είτε μετά των μυλωνάδων, είναι ηναγκασμένοι να φωνάζωσιν, ίνα ακούωνται καταληπτώς...».

Αλήθεια τι άλλαξε, θα μπορούσε να αναλογισθεί κανείς, μέσα σ' αυτά τα εκατό χρόνια, από τότε που τα ίδια αυτά χώματα ευαισθητοποιούσαν την ψυχή του νεαρού Κρυστάλλη; Σχεδόν τίποτα, αφού μονάχα ο άνθρωπος αποτραβήχτηκε από τούτο το σκηνικό του Θεόκριτου, πληρώνοντας για αυτή του την υποχώρηση αντίτιμο σκληρό.

Το γεφύρι του Παπαστάθη πρόβαλε μπροστά μας εντελώς ξαφνικά. Το έκρυβε μέχρι τότε μια καμπή της αριστερής όχθης που ούτε καν υποψιαζόμαστε, μια και τον Άραχθο δεν τον είχαμε χάσει στιγμή από τα μάτια μας. Τι είχε συμβεί; Απλούστατα η κοίτη του ποταμού, μερικά χρόνια τώρα, έχει μετακινηθεί δεξιότερα, στερώντας έτσι στο γεφύρι τη λειτουργικότητά του. Φαίνεται πως το αιώνιο μεταξύ τους πάλεμα έχει πια λήξει χωρίς νικητή. Τρέξαμε κοντά του χαρούμενα μη μπορώντας να συγκρατήσουμε τον ενθουσιασμό της πρώτης επαφής. Γιατί θα πρέπει να πούμε εδώ, πως τούτο το

52. Κώστα Κρυστάλλη: Οι βλάχοι της Πίνδου, στα «Απαντα» (Επιμέλεια Πολύβιου Βοβολίνη), σελ. 524-525.

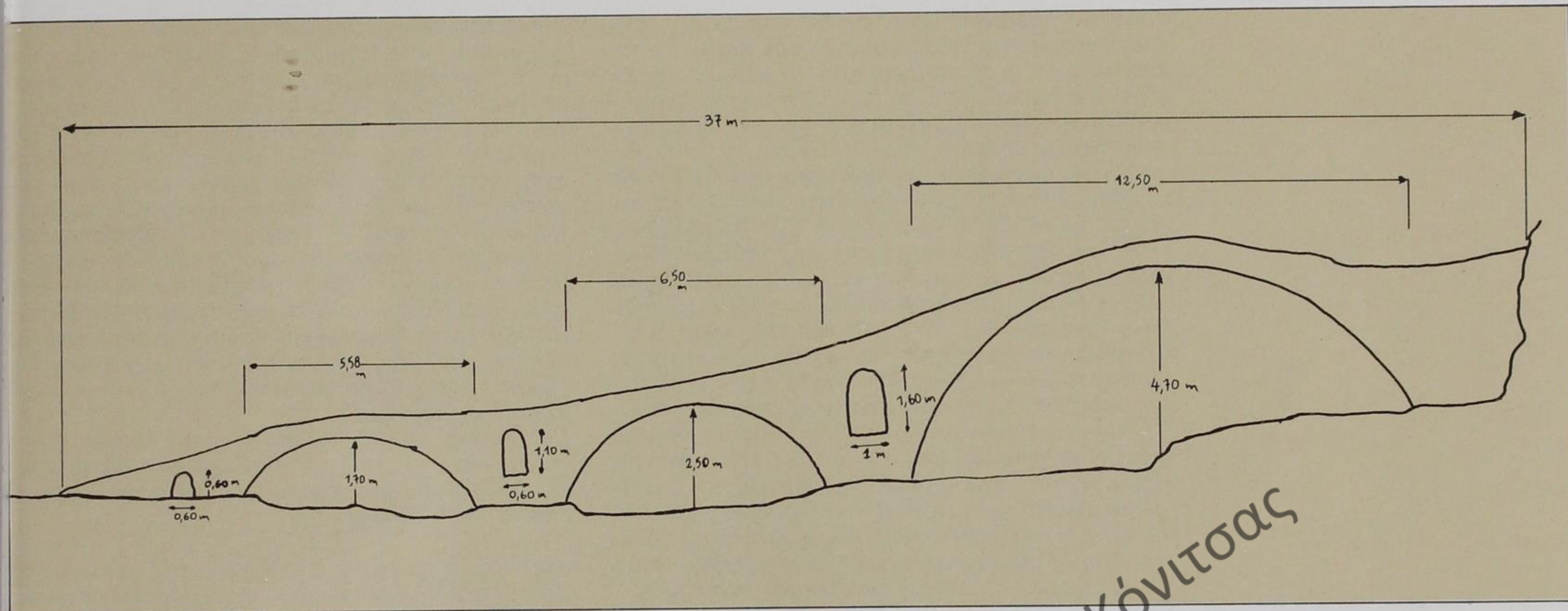

88. Το γεφύρι του Παπαστάθη και οι διαστάσεις του.

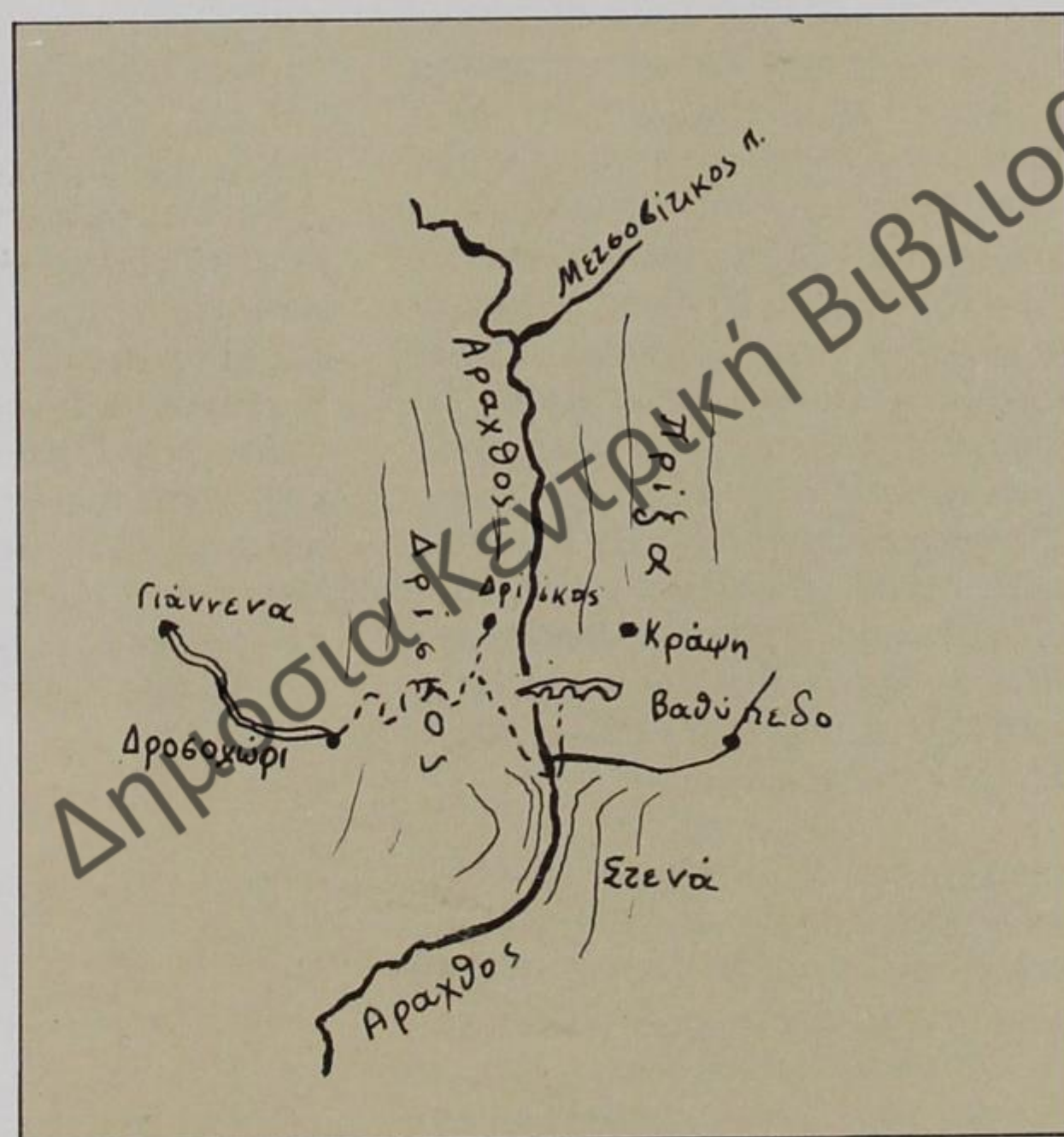

86. Η περιοχή του Δρίσκου, όπου και το γεφύρι του Παπαστάθη.

γεφύρι, αντίθετα με ότι συνέβη με αρκετά άλλα ηπειρώτικα (βλέπε Άρτας), ούτε έχει φωτογραφηθεί τόσο συχνά, ούτε και σχολαστικά μελετηθεί. Σίγουρα η μικρή περιπέτεια που απαιτείται για την προσέγγισή του, έχει παίξει για αυτή τη μεταχείριση σοβαρό ρόλο.

Το φωτογραφήσαμε πολλές φορές και από διάφορες οπτικές γωνίες. Τρέξαμε παιδιάστικα στην καλντεριμωτή ταλάντευση του διάδρομου διάβασής του.

Το μετρήσαμε σχολαστικά. Με στοργή το ψηλαφήσαμε. Μας έγινε οικεία κάθε λεπτομέρεια ή παραξενιά του. Μέχρι που, πιο ήρεμοι πια, αποτραβηχτήκαμε πιο πέρα, στη σκία ενός δέντρου, για να διατρέξουμε τη φιγούρα του επανειλημμένα και με υπομονή.

Όπως κάθε ηπειρώτικο γεφύρι, έτσι και τούτο έχει τη δικιά του ιδιαιτερότητα, ένδειξη αστείρευτης φαντασίας του λαϊκού τεχνίτη. Διαθέτει έξυπνα τρεις μεγάλες καμάρες και μια μικρή, για να μπορέσει να καθίσει ομαλά στην απέναντι χαμηλή όχθη. Το οδόστρωμά του όμως, εντελώς αναπάντεχα, φαίνεται σαν να μη θέλει να υπακούσει την πρόθεση, καμπυλώνοντας κάπου στη μέση αρκετά. Με άλλα λόγια, δεν ακολουθεί, κατά τα συνηθισμένα, το ανεβοκατέβασμα των τεσσάρων αποκάτω του τόξων. Στο τέλος βέβαια πείθεται, σβήνοντας έτσι άδοξα στη λογική του αντικρυνού πράσινου επίπεδου, βουλιαγμένου κι αυτού σήμερα μέσα στη νέα κοίτη του Άραχθου.

Το γεφύρι του Παπαστάθη, έχτισε το 1746, ο ηγούμενος της μονής Βίλζης Αγάπιος, δαπανώντας για αυτό το σκοπό 175 βενέτικα φλουριά. Για να τελειώσει όμως το έργο, χρειάστηκαν άλλα τόσα χρήματα, που με κόπο συγκέντρωσαν τα γύρω φτωχά χωριά της περιοχής, θέλοντας αν μη τι άλλο, τουλάχιστον να αποφύγουν την απομόνωση. Αυτή είναι όλη κι όλη η μικρή ιστορία κατασκευής τούτου του γεφυριού, που όμως αρνείται πεισματικά να παραδεχτεί ο απλός αλλά ευφάνταστος χωρικός. Πλάθει έτσι το δικό του, πιο περίπλοκο παραμύθι, πως τάχα λέει ο ηγούμενος του μοναστηριού, ονόματι Στάθης πριν χειροτονηθεί, δέχθηκε με ευγένεια και πολύ

φιλόξενα μερικούς περαστικούς - κλέφτες στην πραγματικότητα - που σκόπευαν σαν φάρσα να του προσφέρουν αντί για ψάρι κάποιο φίδι που μόλις είχαν σκοτώσει. Ο καλός όμως τρόπος συμπεριφοράς του ηγούμενου απέναντί τους, τους έκανε όχι μόνο να αλλάξουν σχέδια, αλλά και να του εμπιστευτούν, σαν κάποτε αποφάσισαν να φύγουν, και τα χρήματά τους. Αφού πέρασαν χρόνια πολλά - συνεχίζει το παραμύθι - και τούτοι δεν ξαναφάνηκαν πίσω, ο ηγούμενος αποφάσισε να χρησιμοποιήσει τα χρήματά τους για κάτι καλό, για κάτι που θα ωφελούσε όλους τους κατοίκους των γύρω χωριών. Το μυαλό του λοιπόν πήγε στο γεφύρωμα του Άραχθου, που κάθε χρόνο έπνιγε στα ορμητικά του νερά τρεις με τέσσερις νοματαίους. Για να προτρέψει μάλιστα τους μαστόρους να ξεκινήσουν το έργο, μια και δυσπιστούσαν για την πληρωμή τους, πέταξε μια χούφτα λίρες στο ποτάμι, κατανικώντας έτσι και τους τελευταίους τους δισταγμούς. Λένε ακόμα τούτοι οι κάτοικοι των κοντινών χωριών, όσοι βέβαια απέμειναν εδώ, πως οι μαστόροι βάλαν μες 'το «κουρασάνι» ακόμα κι ασπράδια αυγών κάνοντας έτσι το μίγμα δυνατό σαν τσιμέντο. Παρασυρμένοι λοιπόν μ' όλα τούτα και μεία, συνεχίζαμε να παρατηρούμε το μελαγχολικό πια σήμερα, όσο και κουρασμένο γεφύρι, και να ονειροπολούμε ασταμάτητα. Να κρυφοβλέπουμε και να αφουγκραζόμαστε, σαν τον Κρυστάλλη, το αντάμωμα στην ποταμιά δυο εργαζομένων παιδιών · να πνίγονται εδώ τόσο άδικα δύο άλλα, αδέρφια τούτα · να ραγίζει το γεφύρι στην κόρη το λυπητερό τραγούδι · νεράιδες να χορεύουν ασταμάτητα · λάμιες και στοιχειά να κόβουν το δρόμο σε νεαρούς βοσκούς · την επιστροφή του ξενιτεμένου · τις φωνές του κόκκορα και του αράπη από κάτω, τα βαθιά θεμέλια. Η πάλι, να παρακολουθούμε τον Καπετάν Γιαννάκη Ράγκο το Βαλτινό να φυλάει με τα τόσα του παλληκάρια τα Καρπενησιώτικα το πέρασμα, ή τον άλλο, τον καπετάν Τόλιο το Ροκά, να ορμάει με ξεγυμνωμένη την πάλλα του κατά πάνω στους Τούρκους που κράταγαν το γεφύρι.

Είχε μεσημεριάσει για τα καλά, όταν ήχος αλλόκοτος, μας διέκοψε συλλογισμούς και ονειροπόλημα. Νίκησε κι αυτόν ακόμα τον Άραχθο, που συνέχισε πια το δρόμο του χωρίς καμιά βουή. Μα βέβαια · ήταν το ελικόπτερο, καθυστερημένο ίσως λίγο, μα σίγουρο για τη διαδρομή του. Σφύριξε πάνω από τα κεφάλια μας, τραβώντας για τα «Στενά», αναζητώντας κάποιο ξέφωτο.

Και τότε συνειδητοποιήσαμε τη σκληρή πραγματικότητα που τόσο επιπόλαια μας είχε διαφύγει. Βρισκόμαστε αλήθεια ανάμεσα σε μελλοθάνατους. Εκείνα τα δέντρα, κείνος ο νερόμυλος, το σπίτι με το περιβόλι που τόσο είχαμε λίγο πριν ζηλέψει, θα βούλιαζαν στη λίμνη που μάζευε το φράγμα. Και το γεφύρι; Και αυτό;

Σιωπή απλώθηκε ανάμεσά μας φλύαρη. Νιώσαμε λες κιόλας το σήκωμα του Άραχθου, σαδιστικά αργό, να μουλιάζει μια - μια τις πέτρες του γεφυριού, να μουκώνει για τα καλά όλες του τις καμάρες, θανάτου μούσκλια να κολλάνε στο κορμί του. Υγρά το σάβανο - σκεφτήκαμε - που θα το περάσει στην ανάμνηση, στην απόλυτη λερή σιωπή, αυτό που αιώνες δύο και βάλε πάλεψε μονάχα με αφρούς. Πήραμε να γυρίζουμε αμίλητοι. Κι ήταν το κάθε βλέμμα μας κι αποχαιρετισμός πικρός. Δεν καταλάβαμε αλήθεια πότε ξαναφτάσαμε στα «Στενά». Επικρατούσε τώρα εδώ άλλη ατμόσφαιρα. Δυο Εγγλέζοι και τρεις Αμερικάνοι, σίγουροι πίσω από τις πλατιές γραβάτες τους, μέτραγαν τους χτύπους της γης με προσοχή. Σε απόσταση οι υπόλοιποι, περιμέναν τη διάγνωση.

Γύρισα στο φίλο μου. Με κύτταζε κι αυτός.

— Λες να μην αντέχει; διάβασα στα μάτια του.

— Ίσως αύριο ξεκινήσουν, του 'γνεψα αμίλητα. Τ' έπρεπε να θέλουμε;

Διακριτικά μπήκαμε στο δρόμο της επιστροφής. Είμαστε σίγουροι πως δεν μας είχε αντιληφτεί κανείς. Μια μπουλντόζα, φοβερίζοντας, επέμενε να σκαρφαλώσει στον αριστερό γκρεμό.

— Και μη νομίζεις πως τούτοι το σκέφτηκαν πρώτοι, με ξάφνιασε ο φίλος μου. Κι ο Αλή - Πασιά, ήθελε να φτιάξει δω πέρα τοίχο, να σηκωθεί ο Άραχθος σε λίμνη μέχρι πάνω το Δρίσκο, να περνάει ο Βεζύρης με καίκι από την Τζιόρα πέρα στο Κράψι.

Ρίξαμε μια τελευταία ματιά βαθιά μες 'τη χαράδρα. Και είδαμε άλλη μια φορά - ποιός ξέρει αν τελευταία - του Παπαστάθη το γεφύρι να κοκκινίζει στο τέλειωμα του ήλιου. Για να σταθεί κάποτε, σκεφτήκαμε, ζήτησε του Πρωτομάστορα τη γυναίκα, τώρα για να στεριώσει το ψηλό φράγμα, είναι αναπόφευκτος ο δικός του ο χαμός. Πικρός, όσο και σοφός, ο νόμος της ζωής⁵³.

53. Δημοσιεύτηκε στην «Ηπειρωτική Εταιρεία», τευχ. 114, Μάρτ. 1986, σελ. 95-99, 109.

Δημόσια Κεντρική Βιβλιοθήκη Κόνιτσας

ΓΙΑ ΕΝΑ ΜΟΥΣΕΙΟ ΓΕΦΥΡΙΩΝ ΣΤΗΝ ΑΡΤΑ...

Είναι γεγονός αναμφισβήτητο. Άλλο ένα έργο λαϊκής τέχνης όπως είναι το ηπειρώτικο γεφύρι, αποτέλεσμα κάλυψης μιας ανάγκης συνάμα και αισθητικής έκφρασης ενός διαφορετικά προσανατολισμένου κόσμου, έχει πια περάσει στην ιστορία. Το ένα μετά το άλλο τα αξιοθαύμαστα αυτά χτίσματα «ξαναδιασπώνται» αργά αλλά σταθερά στα ταπεινά υλικά - πέτρα και χώμα - απ' τα οποία κάποτε συνετέθησαν. Αναληθεύει πως η γνώση και μελέτη του παρελθόντος - φυσικά όχι ωραιοποιημένου - διδάσκει, άρα καθοδηγεί, τότε η «επιστροφή» - προσοχή για μελέτη κι όχι για μίμηση - παρουσιάζεται, ειδικά στις μέρες μας, κάτι παραπάνω από αναγκαία.

Η Ήπειρος, σαν η κατ' εξοχή «χώρα» των γεφυριών, δικαιούται μιας τέτοιας αναδρομής. Κι αυτό πιστεύουμε πως μπορεί να γίνει πετυχημένα μέσα απ' το δρόμο που προσφέρει ένα μουσείο, παρά τις όποιες, μάλλον φιλολογίζουσες, αντιρρήσεις που τελευταία ακούγονται για το θεσμό. Αρκεί η προσπάθεια, το κτίριο που θα τη στεγάσει, όπως κι ο όλος τρόπος λειτουργίας, να χαρακτηρίζονται από διακριτικότητα, ιδιότητα τόσο ταιριαστή στο ίδιο προς έκθεση «αντικείμενο».

Όσα θα πούμε παρακάτω, παρ' ότι επανερχόμαστε για δεύτερη φορά, εξακολουθούν να συνθέτουν απλώς μια πρόταση, όχι ολοκληρωμένη, κι οπωσδήποτε όχι τεκμηριωμένη επιστημονικά. Για κάτι τέτοιο απαιτείται συλλογική προσπάθεια· θα λέγαμε σύσταση επιτροπής αποτελούμενης από ειδικό πάνω στο θέμα ερευνητή, μουσειολόγο, αρχιτέκτονα, ιστορικό, εικαστικό καλλιτέχνη, λαογράφο, και βέβαια τοπικό (του μέρους που θα προταθεί σαν έδρα του μουσείου) παράγοντα της πολιτιστικής και κοινωνικής ζωής. Η πρότασή μας παραμένει ανοιχτή για συζήτηση και βελτίωση.

Λόγοι ιστορικοί - στην περιοχή βρίσκεται το πιο φημισμένο γεφύρι, φορτισμένο με το θρύλο της θυσιασμένης γυναίκας του πρωτομάστορα - προκρίνουν σαν έδρα του συγκεκριμένου μουσείου την Άρτα. Αγαθή μάλιστα συγκυρία, παρέχει ανέλπιστη λύση στο δύσκολο πρόβλημα της στέγασής του. Η θέση του παλιού, ανακαινισμένου σήμερα, νεοκλασικού κτιρίου, ακριβώς δίπλα απ' το γεφύρι - το προαύλιο του νοητή συνέχεια του πλακοστρωμένου διάδρομου διάβασης - θα βοηθάει τον επισκέ-

πτη στην άμεση σύνδεση, οπτικά και συγκινησιακά, του εκτεθειμένου παραστατικού υλικού μ' ένα χτίσμα αληθινό.

Όπως ξανάπαμε, κι αυτό το κτίριο έχει τη δική του ιστορία. Διώροφο, χτίστηκε το 1864 από αυστριακό αρχιτέκτονα, σε ρυθμό νεοκλασικό. Στρατώνας αρχικά, χρησιμοποιήθηκε σαν φυλάκιο του γεφυριού, και στη συνέχεια, όταν ο Άραχθος ορίστηκε σύνορο, σαν τουρκικό τελωνείο. Στο καιρό μας έφτασε με σημαντικές φθορές, αλλά αφού παραχωρήθηκε από το νέο του κάτοχο, το υπουργείο Οικονομικών, στον τοπικό μουσικοφιλολογικό συλλογο «Σκουφά» και ανακαινίστηκε, στεγάζει από το 1983 το λαογραφικό μουσείο της πόλης.

Αυτό λοιπόν το μικρό αλλά τόσο συμπαθητικό κτίριο, πιστεύουμε πως είναι το πλέον κατάλληλο για να φιλοξενήσει την ιστορία του ηπειρώτικου γεφυριού. Σίγουρα θα αποτελέσει ένα πρωτότυπο και εκτός «ρουτίνας» μουσείο, μοναδικό όχι μόνο σ' όλο τον ελληνικό χώρο, αλλά κι ακόμα παράξω. Το λαογραφικό βέβαια υλικό που τώρα βρίσκεται στις αίθουσές του, θα πρέπει να μεταφερθεί κάπου αλλού. Παρά την ομολογουμένως πετυχημένη έκθεσή του, μεγάλο μέρος της συλλογής του «Σκουφά», λόγω περιορισμένου χώρου, παρέμεινε αποθηκευμένο και ανεκμετάλλευτο. Η ιστορία και η πλούσια παράδοση της Άρτας απαιτεί σ' αυτόν ειδικά τον τομέα μια πιο πληθωρική εκπροσώπηση.

Ο μικρός χώρος που συναντάμε μπαίνοντας στο ισόγειο, θα μπορούσε να λειτουργήσει σαν πωλητήριο αναμνηστικών (κάρτες, αντίγραφα από γκραβούρες κ.λπ.) και βέβαια εντύπων, οδηγών, και βιβλίων σχετικών με το θέμα. Ένα αναρτημένο σχεδιάγραμμα θα καθοδηγούσε τον επισκέπτη για τους υπόλοιπους χώρους και το περιεχόμενό τους.

Αμέσως δεξιά, στο δωμάτιο που σήμερα αναπαριστάται το εσωτερικό μιας εκκλησίας προτείνουμε να διαμορφωθεί αίθουσα προβολής εγχρώμων διαφανειών και ταινιών, που θα προσεγγίζουν το ηπειρώτικο και γενικότερα το λαϊκό γεφύρι από διαφορετικές καθεμιά φορά οπτικές. Νοερά εκεί μέσα ο επισκέπτης θα μπορεί να μεταφέρεται στους πραγματικούς χώρους που χτίστηκαν τα γεφύρια και να αντιλαμβάνεται τη διαλεχτική σχέση που αναπτύχθηκε ανάμεσα στο χτίσμα και στο τοπίο που το περιβάλλει. Βέβαια, για μια ακόμη πιο βαθύτερη μελέτη του θέματος, καλό θα ήταν να δημιουργηθεί

Εικ. 89.

Εικ. 90.



89. Το παλιό, νεοκλασικό, διώροφο κτίριο δίπλα από το γεφύρι - σήμερα λαογραφικό μουσείο - μπορεί να λειτουργήσει σαν μουσείο των ηπειρώτικων γεφυριών. Η Άρτα το δικαιούται.

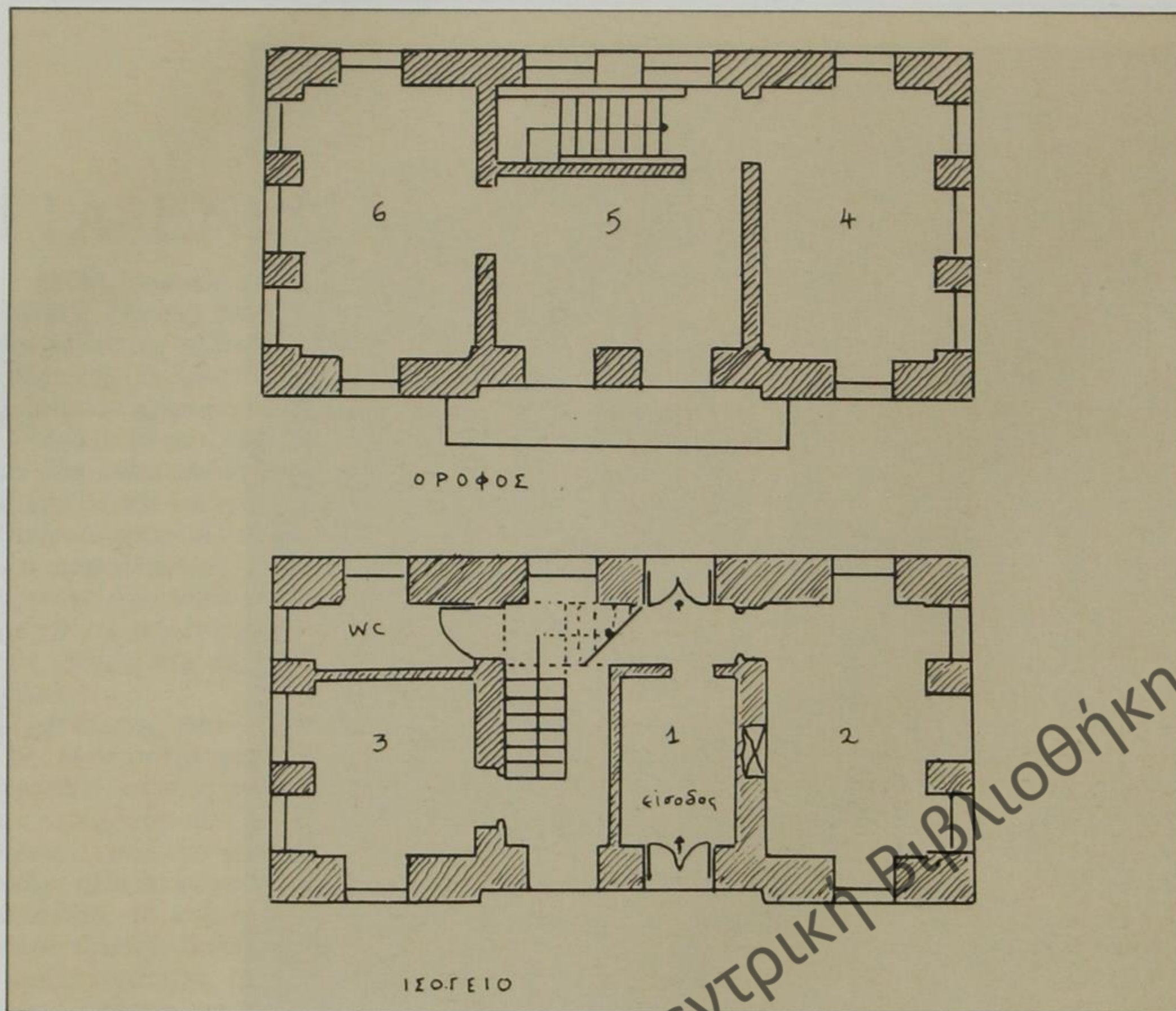

90. Κατόψεις των δύο ορόφων του, για μουσείο γεφυριών προτεινόμενου, κτίριου.

εδώ και μια μικρή βιβλιοθήκη με σχετικά για το γεφύρι έντυπα: οδηγοί, παλιά περιηγητικά κείμενα, βιβλία σύγχρονων μελετητών, μονογραφίες με νύξεις για γεφύρια, λευκώματα, ημερολόγια. Αλλά κι από ένα μαγνητόφωνο θα μπορούσαν να ακούγονται τραγούδια ηπειρώτικα ή μη με «σκηνές» γεφυριών, ή και να δίνεται γεύση των διάφορων ανά την ελληνική και βαλκανική επικράτεια μουσικών παραλλαγών του θρύλου του πρωτομάστορα.

Το αντίστοιχο δωμάτιο της άλλης πλευράς του ισόγειου, ελαφρά μικρότερο σε διαστάσεις, νομίζουμε πως προσφέρεται για να ζωντανέψει ο θρύλος του γειτονικού γεφυριού. Άλλωστε γι' αυτόν ακριβώς το σκοπό χρησιμοποιείται και στο σημερινό λαογραφικό μουσείο. Δεν ξέρουμε βέβαια αν η τωρινή σκηνογραφική διαμόρφωση θα πρέπει να παραμείνει η ίδια, όπου η πληροφόρηση έχει περισσότερο συγκινησιακό χαρακτήρα μέσα από το φωτοχητικό πρόγραμμα που τη συνοδεύει, ή αν θα πρέπει να πάρει μια πιο ρεαλιστική μορφή, αφήνοντας όμως να διακρίνεται, σε δεύτερο επίπεδο, το βαθύτερο νόημα της θυσίας. Η γνώση και η πείρα του διακεκριμένου ηπειρώτη γλύπτη Παύλου Βρέλλη θα μπορούσε εδώ να φανεί χρήσιμη. Οι κέρινες ανα-

πλάσεις του χαρακτηριστικών σκηνών της ηπειρώτικης ιστορίας εγγυώνται για μια πετυχημένη αντιμετώπιση του προβλήματος.

Κι ας ανέβουμε στη συνέχεια στον όροφο, το βασικό εκθεσιακό χώρο του μουσείου. Πραγματικά, εδώ θα εκτεθεί, είτε χωρισμένο σε τρεις ενότητες σύμφωνα με τη σημερινή διαρρύθμιση του κτιρίου, είτε συνολικά σε μια ενιαία παρουσίαση - η επιλογή από τεχνικούς λόγους - όλο το διαθέσιμο για τα ηπειρώτικα γεφύρια υλικό. Κι αυτό μπορεί να είναι - φυσικά με αντικείμενο πάντα τα γεφύρια - παλιές και νεότερες ασπρόμαυρες ή και έγχρωμες φωτογραφίες, αρχιτεκτονικές αποτυπώσεις ακριβείας, εικαστικές δημιουργίες και μαρτυρίες (λαϊκοί πίνακες, γκραβούρες, σκίτσα), χάρτες με την ακριβή τους θέση, μάρκες για τουλάχιστον τα σημαντικότερα απ' αυτά. Αλλά και διάφορα άλλα στοιχεία, έμμεσα σχετικά με το θέμα μας, πολλά απ' αυτά πραγματικά ντοκουμέντα, θα μπορούσαν να πλαισιώσουν ευχάριστα, αλλά και να «φωτίσουν» βαθύτερα, την υπόθεση του ηπειρώτικου γεφυριού. Ας πούμε, παλιές φωτογραφίες μπουλουκιών μαστόρων, σχεδιαγράμματα με τις αποδημίες τους, συμφωνητικά κι άλλα πολύτιμα έγγραφα, μουσικές γραφές σχετικών τραγουδιών, λαϊκές αναπαραστάσεις μύθων και παραδόσεων, ανάγλυφες απεικονίσεις της ιδιαιτερότητας του ηπειρώτικου τοπίου, ακόμη και μερικές χαρακτηριστικές σκηνές καθημερινού βίου που θα βοηθούσαν να ενταχθεί το γεφύρι σαν κατασκευή μέσα στην ιστορική, οικονομική, κοινωνική, πολιτιστική γενικότερα πορεία του τόπου.

Έτσι έχει η πρότασή μας, και νομίζουμε πως με την τυχαία αλλά πολύτιμη παρουσία του κτιρίου που μόλις περιγράψαμε, μπορεί να υλοποιηθεί κατά τον καλύτερο τρόπο. Ενώ για μουσείο οποιασδήποτε άλλης συλλογής το συγκεκριμένο κτίριο παρουσιάζεται λόγω χώρου προβληματικό και άρα ακατάλληλο, ειδικά σαν «Μουσείο των Ηπειρώτικων Γεφυριών» δικαιώνει το μέγεθός του μα και τη θέση που στέκει θεμελιωμένο. Όμως η πρότασή μας -για μερικούς ίσως ουτοπιστική, αλλά, τουλάχιστον μέχρι εδώ, χωρίς ιδιαίτερα οικονομικά εμπόδια -έχει και συνέχεια.

Το θρυλικό γεφύρι και το γειτονικό του κτίριο - μουσείο, μπορούν να αποτελέσουν τον πυρήνα ενός ευρύτερου, ενδιαφέροντος από φυσική και ιστορική άποψη, χώρου, που θα είχε όλα τα προσόντα, τυπικά και ουσιαστικά, να αναδειχτεί σε ξεχωριστό κέντρο οργάνωσης πολλαπλών πολιτιστικών εκδηλώσεων. Τα λίγα γύρω, παλιά και πέτρινα, μικρά κτίσματα (καφεενεδάκια κ.λπ) θα μπορούσαν κάλλιστα να ενταχτούν σ' αυτό το παραδοσιακό κέντρο, και μάλιστα ίσως κάποιο απ' αυτά να φιλοξενήσει και τη λαογραφική συλλογή του «Σκουφά» σε μια πιο πληρέστερη και άνετη μορφή.

Για την απέναντι όχθη του Άραχθου, η πρότασή



91. Το κτίριο - μουσείο και το γειτονικό θρυλικό γεφύρι της Άρτας, μπορούν να αποτελέσουν τον πυρήνα ενός ενδιαφέροντος από φυσική και ιστορική άποψη χώρου, κατάλληλου για οργάνωση πολλαπλών πολιτιστικών εκδηλώσεων.

μας περιλαμβάνει ανάδειξη του πελώριου ιστορικού πλάτανου σε μια συμμετρική «αντιπαράθεση» προς το κτίριο του μουσείου, και, ακριβώς δίπλα του, κατάσκηνη μικρού υπαίθριου θεάτρου, με φυσικό σκηνικό τη φιγούρα του γεφυριού, το ποτάμι, και τμήμα της αντίπερα, επιμελημένης όπως είπαμε οχθής. Μπορεί να φανταστεί κανείς την ατμόσφαιρα και την αίσθηση, σ' ένα τέτοιο κατάλληλα φωτισμένο σκηνικό, να ανεβαίνουν παραστάσεις σαν τον «Πρωτομάστορα» των Καλομοίρη - Καζαντζάκη, ή και έργα εμπνευσμένα από το γνωστό μύθο, των Νικηφόρου Βρεττάκου, Θεοτοκά, Σπύρου Λάμπρου, Βουτιερίδη, Παντελή Χορν. Πόσο όμως ενδιαφέρουσα θα ακουγόταν και μια συγκριτική εκτέλεση τραγουδιών παραλλαγών του «γιοφυριού» απ' όλη την Ελλάδα και τη Βαλκανική! Βέβαια, όπως εξυπακούεται, το είδος και το περιεχόμενο των εκδηλώσεων θα μπορούσαν να επεκταθούν και σ' άλλα θέματα, όχι αναγκαστικά εμπνευσμένα από την παράδοση.

Κλείνοντας, θα λέγαμε, πως οπωσδήποτε θέλουμε και ευχόμαστε η πρότασή μας να μελετηθεί και να αξιολογηθεί απ' όλους τους αρμόδιους φορείς της

πόλης. Ιδιαίτερα όμως κάνουμε έκκληση να απασχολήσει το Μουσικοφιλολογικό σύλλογο «Σκουφά» που η ιστορία και οι δυνατότητές του επιτρέπουν αισιοδοξία αν τελικά την υιοθετήσει αυτήν, ή τέλος πάντων κάποια παρόμοια. Πρόκειται για ιδέα που η εφαρμογή της έξω αποδείχτηκε κάτι παραπάνω από πετυχημένη. Για να σταθούμε κοντά, θα αναφέρουμε σαν παραδείγματα την περίπτωση του «στημένου» παραδοσιακού χωριού Etuz στη Βουλγαρία, και τη διαμόρφωση ανάλογου οικιστικού συνόλου στο Μόσταρ της Γιουγκοσλαβικής Ερζεγοβίνης που πρόσφατα επισκεφτήκαμε. Μάλιστα το τελευταίο - σύμπτωση - αναπτύχθηκε γύρω από το θαυμάσιο γεφύρι του Χαϊρουντίν, στις όχθες του Νερέτβα.

ΠΑΡΑΡΤΗΜΑ

ΣΥΝΕΧΙΖΟΝΤΑΣ ΤΗΝ ΚΑΤΑΓΡΑΦΗ...

Συνεχίζουμε την καταγραφή των Ηπειρώτικων γεφυριών, από τη σελίδα 69 του Α' τόμου...

A/A	ΓΕΦΥΡΙ	ΕΤΟΣ ΚΑΤΑΣΚΕΥΗΣ	ΧΟΡΗΓΟΣ	ΔΑΠΑΝΗ ΚΑΤΑΣΚΕΥΗΣ
192	Γεφ. της Μοιραλής (Χρυσανγής), μονότοξο. Ανασελίτσα (Βόϊο).	1854	Νικ. Ζάμπρος	—
193.	Γεφ. της Μοιρασάνης (Μόρφης), δίτοξο, ανάμεσα Μόρφη και Τσιούκα. Ανασελίτσα (Βόϊο).	1720-1730	Αρματολίκι της περιοχής.	—
194.	Γεφ. της Σβόλιανης (Αγ. Σωτήρας), δίτοξο. Ανασελίτσα (Βόϊο).	1851	Με ενέργειες του Παπανικηφόρου...	—
195.	Γεφ. κοντά στη Μόρφη, ονομαζόμενο «Πετρογέφυρο», τρίτοξο. Ανασελίτσα (Βόϊο).	1810;	Κατά παράδοση κάποιος Διλοφίτης (που λεγόταν Πέτρος).	—
196.	Γεφ. του Τσουκαρη, πεντάτοξο, στο ποτάμι Πραμόριτσα, κοντά στο χωριό Ραδοβίσι (Ροδοχώρι). Ανασελίτσα (Βόϊο). Επισκεύασε:	γύρω στα 1890 1955	Δημήτριος Τσουκαρης της οικογένειας Τζιάτζιου κοινότητα Ροδοχωρίου	—
197.	Γεφ. του Κρημινίου, πεντάτοξο, κοντά στο ομώνυμο χωριό. Το 1946 ανατινάχτηκε η μία βάση του και επισκευάστηκε αργότερα πρόχειρα. Ανασελίτσα (Βόϊο).	1802	κάποιος Παπαστέργιος	—
198.	Γεφ. της Μαέρης (Δασύλιου), μονότοξο, στο Μαγεργιώτικο ποτάμι. Ανασελίτσα (Βόϊο), σήμερα στο νομό Γρεβενών.	1910	κοινότητα Μαέρης	—
199.	Γεφ. του Καφτάναγα, στον Αλιάκμονα. Ανασελίτσα (Βόϊο).	1835	—	—
200.	Γεφ. του Πασσά, τετράτοξο, στον Αλιάκμονα, κοντά στη Σιάτιστα.	—	—	—
201.	Γεφ. κοντά στη Στράτσιανη Κόνιτσας, στη θέση Κιέρτι. Καταστραμένο σήμερα, το είχε χτίσει ο Ζιώγας Φρόντζος.	1874	—	—
202.	Γεφ. του Κουβαρά, στη χαράδρα ανάμεσα στα χωριά Βοστίνα (Πωγωνιανή) και Δολό. Το 'χτισε ο πρωτομάστορας Πασχάλης Ζούνης. Μονότοξο. Περιοχή Πωγωνίου.	1927	Ελληνικό Δημόσιο	16.000 δρχ.
203	Γεφ. της Νονούλως, μονότοξο, στο Κουβαρά, κοντά στο χωριό Δολό, θέση «Ξυλογέφυρο». Πωγωνί.	γύρω στα 1880	Νόννω Γαλανού	—
204.	Γεφ. της Γκρίκας, μονότοξο, κοντά στο χωριό Πόβλα (Αμπελώνας), στο ποτάμι Παύλα (Ξάνθος). Περιοχή Μουργκάνας Θεσπρωτίας	1798	Κοινότητες Τσαμαντά, Πόβλας κ.λ.π.	440 γροσ.
205.	Γεφ. κοντά στο Σουλόπουλο Κουρέντων, στο Σμολίτσα παραπόταμο του Καλαμά.	τέλη 18ου αιώνα	Χατζη-Μάνθος Γκίνος από τους Νεγάδες	—
206.	Γεφ. ανάμεσα στα χωριά Ρωμανού και Στρούνι	β' ήμισυ 19ου αι.	Αρχιμανδρίτης Παρθένιος (Δημήτριος Μπατουμάνος) απ' τη Μουκοβίνα Λάκκας Σουλίου	800 γρόσια
207.	Γεφ. στη θέση Λαγκάτσα έξω απ' τα Γιάννενα.	β' 19ου αιώνα	Ζώη Γούλα Δάσκας	—
208.	Γεφ. του Λάζου στην Ελάτη (Μπούλτζη). Ζαγόρι.	λίγο πριν το 1900	Μάνθος Χριστόδουλος	—
209.	Γεφ. στους Βαϊνάδες Καλωτά. Ζαγόρι.	—	Αντρέας Σπυρόπουλος	—
210.	Γεφ. στο χειμαρρο «Μερίς» ανάμεσα Κήπους και Σκαμνέλι. Ζαγόρι.	1747	Παρτάλης Χατζηγιαννούσης απ' το Σκαμνέλι.	—

Δημόσια Κεντρική Βιβλιοθήκη Κόνιτσας

A/A	ΓΕΦΥΡΙ	ΕΤΟΣ ΚΑΤΑΣΚΕΥΗΣ	ΧΟΡΗΓΟΣ	ΔΑΠΑΝΗ ΚΑΤΑΣΚΕΥΗΣ
211.	Γεφ. στο Λιασκοβέτσι (Λεφτοκαρυά). Ζαγόρι.	αρχές 19ου αιώνα	Μπέλλος Πανταζής	—
212.	Γεφ. μεγάλο στο Λιασκοβέτσι. Ζαγόρι.	—	Δημήτριος Χριστοδούλου	—
213.	Γεφ. στη Μανασσή. Ζαγόρι.	—	Παπα-Κωνσταντίνος	—
214.	Γεφ. μικρό πηγαίνοντας στο Πάπιγκο. Ζαγόρι.	—		—
215.	Γεφ. στα Ανήλια στο Σκαμνέλι. Ζαγόρι.	—	Ιωάννης Μπούκης	—
216.	Γεφ. άλλο (δεύτερο) στα Ανήλια στο Σκαμνέλι. Ζαγόρι.	—	Ιωάννης Προύσαλης	—
217.	Γεφ. στη θέση «Ροστιάρα», στους Φραγκάδες. Σήμερα καταστραμένο. Ζαγόρι.	1879	Πολυχρ. Τζήρακας, Γιώργος Χάβος, Σπ. Ζαϊδής, Ιωάν. Σπυρίδης, αδελφοί Σπυρόπουλοι.	—
218.	Γεφ. του Ντεβελέγκα, μονότοξο, ανάμεσα Γιάννενα Μέτσοβο. Το κατέστρεψαν όταν έστρωσαν τον καινούργιο δρόμο στη δεκαετία του '50	—	—	—
219.	Γεφ. της Βετσίστας (Μεσοχώρας), μονότοξο με δύο πλαϊνά μικρότερα ανοίγματα, στον ποταμό Άσπρο. Συνδέει την Αθαμανία με τη Θεσσαλία.	—	—	—
220.	Γεφ. κάτω από το σπίτι του Μήτση Λαμπράκη καθώς μπαίνουμε στο Βουργαρέλι. Μονότοξο. Άνω Ραδοβύζι Άρτας.	—	—	—
221.	Γεφ. στο Βουργαρέλι, καθώς βγαίνουμε από το χωριό, μονότοξο, ανάμεσα στο σχολείο και το νεκροταφείο. Άνω Ραδοβύζι Άρτας.	—	—	—
222.	Γεφ. ανάμεσα στο Βουργαρέλι και το Αθαμάνιο, στη θέση «Μεγάλη Βρύση», μονότοξο. Άνω Ραδοβύζι Άρτας.	—	—	—
223.	Γεφ. στο Αθαμάνιο, μονότοξο, στη θέση «Τσαγκαράκι». Άνω Ραδοβύζι Άρτας.	—	—	—
224.	Γεφ. στο Αθαμάνιο, μονότοξο, κοντά στην πλατεία. Άνω Ραδοβύζι Άρτας.	—	—	—
225.	Γεφ. στο Αθαμάνιο, δεύτερο κοντά στην πλατεία, μονότοξο. Άνω Ραδοβύζι Άρτας.	—	—	—
226.	Γεφ. στο Αθαμάνιο, μονότοξο, στην περιοχή «Μέγα Λαγκάδι». Άνω Ραδοβύζι Άρτας.	—	—	—
227.	Γεφ. στο Μεσόπυργο, μονότοξο, στη γειτονιά «Κράβαρη». Κάτω Ραδοβύζι Άρτας.	—	—	—
228.	Γεφ. στην Άνω Καλεντίνη, στη θέση «Βήχας», μονότοξο, λεγόμενο «Πατινή Καμάρα». Κάτω Ραδοβύζι Άρτας.	—	—	—
229.	Γεφ. στην Άνω Καλεντίνη, μονότοξο, στη θέση «Πλακουτσέικα». Κάτω Ραδοβύζι Άρτας.	—	—	—
230.	Γεφ. στην Άνω Καλεντίνη, μονότοξο, θέση «Απόστολος Βρατσίστας». Κάτω Ραδοβύζι Άρτας.	—	—	—

ΚΡΙΤΙΚΗ ΚΑΙ ΑΠΟΨΕΙΣ ΓΙΑ ΤΗΝ ΠΡΩΤΗ ΜΑΣ «ΠΤΥΧΗ»...

Ολους εκείνους που ασχολήθηκαν με τον πρώτο τόμο του «Λαϊκού Πολύπτυχου», με τα ΗΠΕΙΡΩΤΙΚΑ ΓΕΦΥΡΙΑ, τους ευχαριστούμε ολόψυχα. Τα καλά τους λόγια και οι υποδείξεις, αποτέλεσαν αντίστοιχα ενθάρρυνση και οδηγό, για να προχωρήσουμε στην έκδοση αυτού του δεύτερου τόμου.

•...Είναι ένα ρεπορτάζ στην ιστορία, στην Τεχνική και στη Λαογραφία αυτό το βιβλίο - λεύκωμα... Κείμενο και εικόνες -των γεφυριών και σχεδίων τους, και προσώπων, εκείνων των μαστόρων που την έλλειψη των μέσων στη δουλειά τους «αναπλήρωνε η εμπειρία και ο ενθουσιασμός» - σε ξεναγούν σ' ένα παραμύθι που είναι όλο αλήθεια... Επισημαίνουμε ιδιαίτερα το μέρος της έκδοσης με τον τίτλο «Ο αντίχτυπος» όπου ιστορείται η λογοτεχνική «εκμετάλλευση» του θέματος του παλιού γεφυριού, από τη λαϊκή μούσα πρώτα, από επώνυμους τεχνίτες του λόγου, πεζού και ποιητικού έπειτα και λαογράφους...

ΚΩΣΤΑΣ ΤΣΑΟΥΣΗΣ, ΕΘΝΟΣ 27-2-85

•...Θαύμασα - εδώ κυριολεκτώ - τον ερευνητικό ζήλο, την ενημέρωση, την πολύπλευρη προσέγγιση του θέματος, την αρτιότητα του λόγου και την επιμέλεια της έκδοσης. Σας συγχαίρω από καρδιάς και εύχομαι να συνεχίσετε με την ίδια επιτυχία... Δυστυχώς στην Ελλάδα όλα εξακολουθούν να ατηρίζονται στην ιδιωτική πρωτοβουλία· κάτι μισό και ανεσώτο άρχισε (αργά) να γίνεται, που όμως φαντάζει ασταίε, όταν το συγκρίνουμε με ό,τι έγινε στις γειτονικές μας χώρες...

ΚΙΤΣΟΣ ΜΑΚΡΗΣ, ΕΠΙΣΤΟΛΗ ΤΟΥ 26-6-85

•... Η Μαστόρικη αρχιτεκτονική των τεχνιτών της Ηπείρου, των ανθρώπων απ' την Πυρσόγιαννη κι από τα Πράμαντα, κυλάει σαν μακρόσυρτο ηπειρώτικο τραγούδι μέσα απ' τις σελίδες και από τις εικόνες αυτού του βιβλίου. Του βιβλίου που είναι τέλεια δομημένο. Καμωμένο με μεράκι και σίγουρα πολλές θυσίες από τη μεριά του συγγραφέα. Γιατί τέτοια δουλειά δεν γίνεται ούτε εύκολα, ούτε γρήγορα. Είμαι βέβαιος, πως αν ασχοληθούν με αυτό οι ιστορικοί του τόπου μας που κατέχουν σε βάθος το θέμα, θα μας δώσουν την απόλυτη έγκρισή τους για τα όσα λέμε παραπάνω. Εκείνο όμως που μπορούμε εμείς, να τονίσουμε ανεπιφύλακτα είναι η ίδια η έκδοση. Η αρτιότητα, ο σχεδιασμός, η αίσθηση που σου δίνει όταν κρατάς το βιβλίο στα χέρια, η όρεξη για να το διαβάσεις που σου δημιουργεί και ο σεβασμός για τη δουλειά του συγγραφέα που σου εμπνέει...

ΧΑΡΗΣ ΜΑΥΡΟΜΑΤΗΣ, ΑΡΤΗΝΗ ΕΥΘΥΝΗ Φεβρουάριος 85

•...Είναι ένα από τα ωραιότερα, πληρέστερα, αισθαντικότερα λευκώματα που έχουν τυπωθεί τα τελευταία χρόνια... Φυσικά, την «παράσταση κλέβει» το θρυλικό γεφύρι της Άρτας, αλλά το συναγωνίζονται σε θρύλους το μονότοξο της Πλάκας, το μοναδικό της Κόνιτσας με το τεράστιο τόξο, άλλα, του Παπαστάθη, του Κοράκου, τα τόσα ζαγορίσια (που φέρνουν στο νου τον αξέχαστο Φανίτσιο), το περίφημο «του Βοϊδομάτη» (στο τέρμα του βοερού Βίκου), του Μανώλη, της Τατάρνας, του

Σπανού - τι ονόματα, τι ιστορίες, Θέ μου!... Όλα πλήρη και τέλεια.

ΚΩΣΤΑΣ ΣΤΑΜΑΤΙΟΥ, ΤΑ ΝΕΑ 16-2-85

•...Οι αναφορές σε αιτίες και αφορμές, σε στοιχεία από την Ηπειρωτική ιστορία και τη Λαϊκή παράδοση, στην τεχνική κατασκευής των γεφυριών και στο καλαισθητικό κριτήριο των δημιουργών, οι επισημάνσεις χώρων και προσώπων, τα σχέδια και οι απεικονίσεις γεφυρών και η σχετική πλούσια βιβλιογραφία, όλα αυτά προσδίδουν την ιδιαίτερη αξία του περισπούδαστου πονήματος...

ΚΩΣΤΑΣ ΦΡΟΝΤΖΟΣ, πρόεδρος ΕΤΑΙΡΕΙΑΣ ΗΠΕΙΡΩΤ. ΜΕΛΕΤΩΝ 26-2-85

•...Είναι μια υποδειγματική πραγματικά έκδοση. Το περιεχόμενο της έχει δύο πλευρές: Κείμενα και φωτογραφίες. Τα πρώτα δείχνουν το ιστορικό - λαογραφικό περίβλημα, μιλούν δηλαδή για το χτίσιμό τους θρύλους που περιβάλλουν τα κτίσματα, κλπ. Και ακολουθεί μετά η «οπτική τεκμηρίωση». Έτσι ώστε η σύνθεση να αποδίδει με εξαιρετική πληρότητα (συναισθηματική και λογική) το θέμα. Αλλά, και πέρα από την πληρότητα, ολοκληρη η παρουσίαση έχει τέτοιο μεράκι και ευαισθησία, που ο τόμος μετατρέπεται σε «έργο τέχνης» αφ' εαυτού...

ΒΑΪΟΣ ΠΑΓΚΟΥΡΕΛΗΣ, ΔΙΑΒΑΖΩ 1-1-86

•...Γεφύρια Πολιτισμού. Τα κείμενα του βιβλίου ιστορούν τρόπους κατασκευής, μαρτυρούν ονόματα μαστόρων, καταγράφουν θρύλους που συνδέθηκαν με τα έργα, τεκμήρια της λαϊκής έκφρασης και δύναμης. Παραστατικά σκίτσα συνοδεύουν τις φωτογραφίες και κάνουν προσιτή στον καθένα την τεχνική της κατασκευής. Είναι όμως οι φωτογραφίες, όλες έγχρωμες, που φέρνουν στον αναγνώστη την έκταση της ομορφιάς των ηπειρωτικών γεφυριών που χαρακτηριστικό τους είναι το αισθητικό τους δέσιμο με το χαρακτήρα του τοπίου. Η λαϊκή μας τέχνη είναι ανεπανάληπτη...

ΔΗΜΟΣ ΔΕΛΗΣ, ΡΙΖΟΣΠΑΣΤΗΣ 16-6-85

•...Από την πρώτη επαφή που κάνει ο αναγνώστης με το βιβλίο δημιουργείται η διαπίστωση πως αντιπροσωπεύει αυτό πολύχρονους και απερίγραπτους κόπους και θυσίες για έρευνα και αξιοθαύμαστη επεξεργασία και μελέτη του εξαιρετικά αυτού πολύτιμου θέματος. Ταυτόχρονα όμως πέφτει στην αντίληψη του αναγνώστη και η εξαιρετικά καλλιτεχνική εμφάνιση του συγγράματος. Αυτό το βιβλίο ανήκει σε κείνα τα συγγράματα που θα αποτελούν αιώνια πολύτιμο θησαυρό από ιστορική και καλλιτεχνική άποψη...

ΤΟ ΖΑΓΟΡΙ ΜΑΣ, Ιούνιος '85.

•...Δεν είναι θέμα ποιές αιτίες και αφορμές έστησαν τα γεφύρια της Ηπείρου ο στόχος τούτου του βιβλίου. Θέμα είναι η μύηση στα μυστικά της τέχνης τους. Η φορά για αποσυμβολοποίηση της γλώσσας τους. Η ανάγκη να περπατήσουμε πάνω στο έργο

92. Στο γεφύρι του Πλακίδα, ή Καλογερικό.

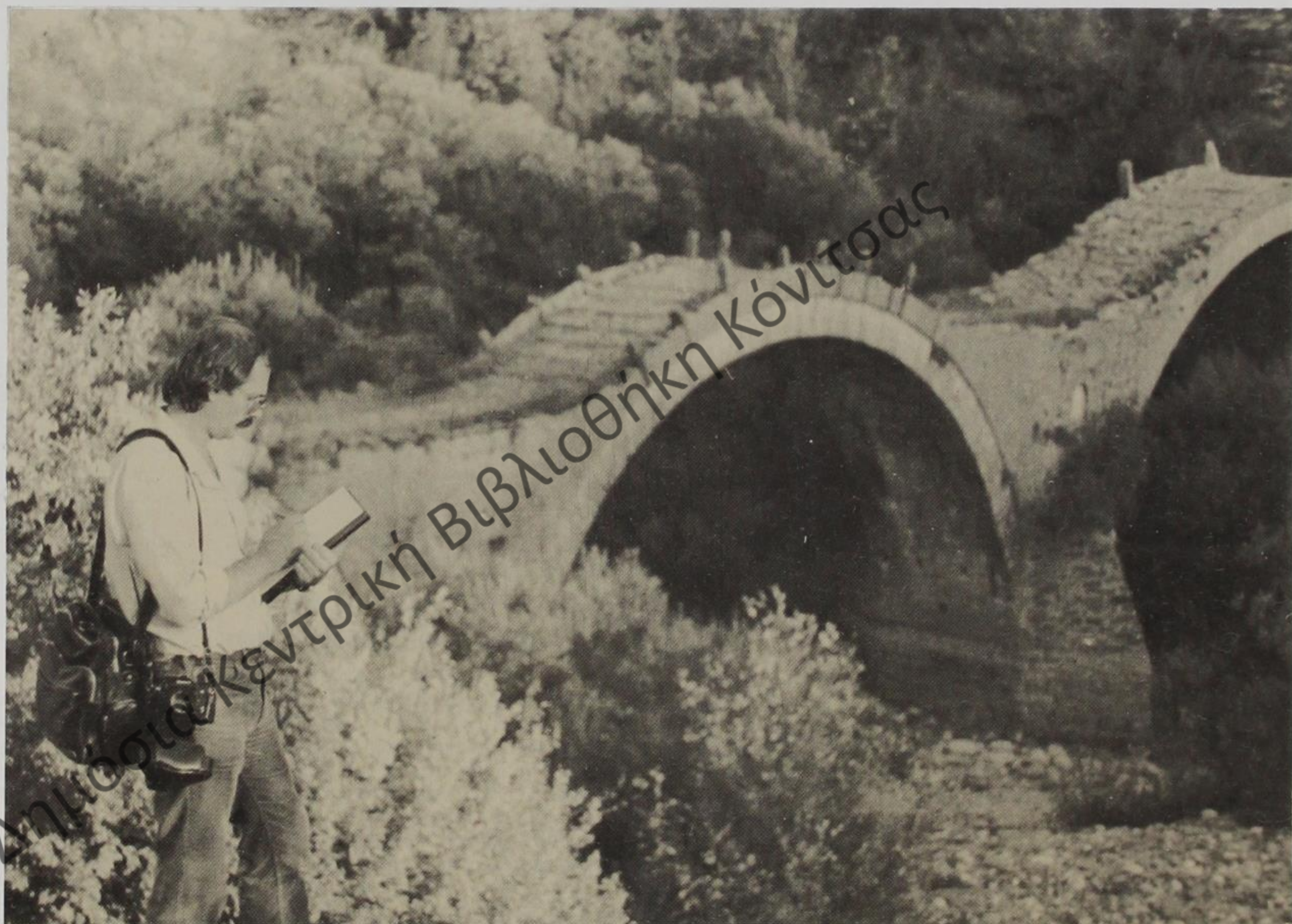

τους και να ζήσουμε τους θρύλους και τις παραδόσεις που το θεμελίωσαν. Μόνο έτσι θα συλλάβουμε το βάρος της ειδοποιού του διαφοράς. Που το κάνει και ξεχωρίζει από χώρο σε χώρο, από άνθρωπο σε άνθρωπο. Τότε η επικοινωνία μ' αυτό μας αποκαλύπτει το αίτιο και τούτο την αφορμή. Μόνο τότε εξηγείται αυτό που η ζωή επιβάλλει. Δίνοντάς του τα μέσα να συντηρηθεί και να δρασκελίσει τον χρόνο. Να κάτι που αποκαλύπτει, για τα ηπειρώτικα γεφύρια, ο συνθέτης αυτού του βιβλίου. Κι είναι αυτή η αποκάλυψη που μας μπάζει στον χώρο εκείνων που έστησαν τα γεφύρια της Ηπείρου. Που μας κάνει να δεθούμε μαζί τους και να περπατήσουμε πάνω σ' αυτά με τους ίδιους ως οδηγό. Προσφορά αυτό το βιβλίο... δίνει την ευκαιρία στον αναγνώστη να επικοινωνήσει με τα ηπειρωτικά γεφύρια και να μάθει τη δύναμη που έχει τούτη η γη να γεννά όχι μόνο ιδέες, αλλά και να τις μετατρέπει σε πράξη ικανή να επιζεί του χρόνου...

ΑΓΓΕΛΟΣ ΦΟΥΡΙΩΤΗΣ, ΑΚΡΟΠΟΛΙΣ 2-3-85

●...Τα «Ηπειρώτικα γεφύρια» μου άρεσαν ιδιαίτερα, και όχι μόνον επειδή γεννήθηκα και μεγάλωσα στα Τρίκαλα - πολύ κοντά στο γεφύρι της Πόρτας - ούτε μόνον επειδή είμαι Πολιτικός Μηχανικός ειδικευμένος σε ζητήματα Γεφυροποιίας! Η δουλειά σας είναι πολύ ενδιαφέρουσα, μιας και συγκεντρώσατε πολλά στοιχεία, πολύ καλές φωτογραφίες, και όλα αυτά τα έχετε σχολιάσει με πολύ αξιόλογο τρόπο...

ΓΙΩΡΓΟΣ ΧΑΤΖΗΣΤΕΡΓΙΟΥ, Πολιτικός Μηχανικός 15-5-86

●...Αποτελεί σημαντική προσφορά στην προσπάθεια να γνωρίσουμε την κατασκευαστική δεξιοτεχνία και τις βαθύτερες καλλιτεχνικές ανησυχίες του Έλληνα μάστορα, το έργο του Σ. Μαντά' ένα έργο γραμμένο με αγάπη και μόχθο... Κείμενο και εικόνα δένονται αρμογικά για να μας δώσουν σφαιρικά τη διαπραγμάτευση του θέματος, όλη τη χάρη και τη χρησιμότητα που ενυπάρχουν στα παλιά παραδοσιακά γεφύρια που δυ-



93. Στο γεφύρι του Νούτσου, ή Κόκκορου.

στυχώς καταστρέφονται και λιγοστεύουν και μας στερούν έτσι τη μαγεία και το μεράκι του τεχνίτη τους...

ΑΓΓ. ΣΤΑΜΕΛΟΣ, ΕΛΕΥΘΕΡΟΤΥΠΙΑ 7-2-85

... Ο συγγραφέας χρησιμοποιώντας επακριβωμένο, από προσωπική του αυτοψία, υλικό και βιβλιογραφικά τεκμηριωμένον λόγο και παραθέτοντας άφθονα φωτογραφικά ντοκουμέντα, δίδει μια σφαιρική θεώρηση του θέματος και προβάλλει την ανθρώπινη ικανότητα να δαμάζει τη φύση και τις ορμητικές ώρες της και να δημιουργεί ανεπανάληπτα έργα, περιβλημένα, για την τολμηρότητά τους, με την αχλύ του θρύλου... Μαζί με τη φιλότιμη και καρποφόρα προσπάθεια του συγγραφέα, πρέπει να επαινεθεί και η τεχνική αρτιότητα της εκδόσεως, που προσδίδει στα «Ηπειρώτικα Γεφύρια» και αξία καλλιτεχνικού λευκώματος της παραδοσιακής μας αρχιτεκτονικής...

ΓΕΩΡΓ. ΑΙΚΑΤΕΡΙΝΙΔΗΣ, ΛΑΟΓΡΑΦΙΑ ΛΓ' 1982-84

... Δυο άγγελοι ενώνανε τις φτερούγες τους σύμφωνα με το θρύλο για να περάσουν οι προστατευόμενοί τους άνθρωποι το ποτάμι πριν τολμήσει κάποιος να χτίσει πέρασμα στις δυο όχθες. Τα Ηπειρώτικα Γεφύρια με τα κομψά τους τόξα έχουν κρατήσει κάτι από το θαύμα. Όπως και απ' τα φτερά των Χερουβείμ στον ελαφρό τρόπο που είναι φτιαγμένα, στην ιδιαίτερη αρχιτεκτονική ευαισθησία με την οποία ενώνουν τις δυο όχθες αφήνοντας πάντα τον πρώτο και τον κύριο λόγο - και το χώρο και την άνεση επίσης - στο δυνατό ρεύμα. Στο ίδιο το νερό! Το πολυτελές λευκώμα του Σ.Μαντά «Τα Ηπειρώτικα Γεφύρια» είναι ένα υποδειγματικό στο είδος του έργο αγάπης. Ο τρόπος που είναι συγκροτημένη η μελέτη ξεπερνάει κατά πολύ την έννοια του «λευκώματος»...

ΚΑΘΗΜΕΡΙΝΗ 5,6-5-85

... Τεχνικοοικονομική μελέτη όλων των γεφυριών χωριστά, και μαζί ιστορία, σε συνδιασμό με λαογραφία, όπου διασώζονται οι θρύλοι μαζί με τα τραγούδια, αλλά και μαζί το πιο ευσυνείδητο δημοσιογραφικό ρεπορτάζ - έρευνα, με στόχο τη συνηγορία για τη διάσωση αυτών των μοναδικών θησαυρών της λαϊκής αρχιτεκτονικής... Το Δ' μέρος, «Καταγραφή των παραδοσιακών ηπειρώτικων γεφυριών», περιέχει ένα εμπειριστατωμένο πίνακα με στοιχεία που θα τα ζήλευαν και οι καλύτερες επίσημες κρατικές στατιστικές.

ΓΙΑΝ. ΜΑΡΙΝΟΣ, ΟΙΚΟΝΟΜ. ΤΑΧΥΔΡΟΜΟΣ 6-2-86.

... Τα παλιά πέτρινα γεφύρια, είναι μια άγνωστη αλλά σημαντική στιγμή της λαϊκής μας τέχνης και η συγκέντρωσή τους σ' έναν τόμο, αποτελεί προσφορά στο λαϊκό μας πολιτισμό...

ΕΛΕΥΘΕΡΟΣ ΤΥΠΟΣ 19, 20-1-85

... Μια ωραία έκδοση που μας έρχεται από τις Τεχνικές Εκδόσεις Α.Ε. Είναι ο πρώτος τόμος μιας σειράς που εξαγγέλλεται αφιερωμένη στις εκφράσεις της λαϊκής τέχνης και συμπεριφοράς...

Γ. ΜΑΤΖΟΥΡΑΝΗΣ, ΑΥΓΗ 11-2-85

... Τα παλιά πέτρινα γεφύρια, τα διασκορπισμένα στα Βαλκάνια και στο μικρασιατικό χώρο, αποτελούν σημείο αναφοράς της λαϊκής αρχιτεκτονικής, που γεννήθηκε από την ανάγκη και εξέφρασε την αισθητική του λαού που τη δημιούργησε. Η περιοχή, όμως, που η λαϊκή έκφραση βρήκε το σωστό μέτρο είναι η Ήπειρος, τα γιοφύρια της οποίας αποτελούν το αντικείμενο της μελέτης του συγγραφέα...

ΤΟ ΒΗΜΑ 25-8-85

... Μια προσεγμένη έκδοση, πλήρης από κάθε άποψη, που καλύπτει το θέμα διεξοδικά και σε υψηλό αισθητικό επίπεδο...

ΤΟ ΕΝΑ 21-3-85

... Το πλούσιο φωτογραφικό - έγχρωμο και ασπρόμαυρο - υλικό συμβαδίζει με ένα καλογραμμένο κείμενο, που «ξέρει» το θέμα του και το χειρίζεται με πληρότητα...

Κ. ΓΙΟΥΡΓΟΣ, PLAYBOY Απρίλης '85.

... Πέτυχε να μαζέψει σ' ένα βιβλίο σκίτσα, φωτογραφίες, πληροφορίες και κείμενα, ώστε να γίνει μια συστηματική καταγραφή των παραδοσιακών γεφυριών και να διαβάζεται με μεγάλο ενδιαφέρον από τον αναγνώστη...

ΣΩΤ. ΤΟΥΦΙΔΗΣ, ΚΟΝΙΤΣΑ Γεν-Φλεβ. '86

... Πρόκειται για μια σπάνια στην κυριολεξία έκδοση δουλεμένη με πολύ μεράκι και ποιητικότητα και αναφέρεται στην προσπάθεια του Ηπειρώτη που για «να καλύψει μια ανάγκη προέκτεινε τη φύση»...

ΗΠΕΙΡΩΤΙΚΟΣ ΑΓΩΝ 28-11-85

... Πολύ αξιόλογη προσπάθεια προσέγγισης μιας από κείνες τις δραστηριότητες του ανθρώπου που φανερώνουν το διάλογό του με τη φύση...

ΕΛ. ΑΝΑΓΝΩΣΤΟΥ, ΑΡΓΙΘΕΑΤΙΚΟΣ ΑΓΩΝΑΣ, Ιουλ. '85.

... Έργο πολύμοχθης έρευνας και μελέτης. Ο συγγραφέας δεν άφησε τίποτα ανεκμετάλλευτο. Ό,τι σχετικό με τα γεφύρια το συγκέντρωσε, το διάσωσε και το προσφέρει με αγάπη. Έτσι το σημαντικό αυτό έργο ολοκληρώνεται και καταξιώνεται...

ΠΑΝΤ. ΟΙΚΟΝΟΜΟΥ, ΦΩΝΗ ΤΗΣ ΚΑΣΤΟΡΙΑΣ 20-11-86

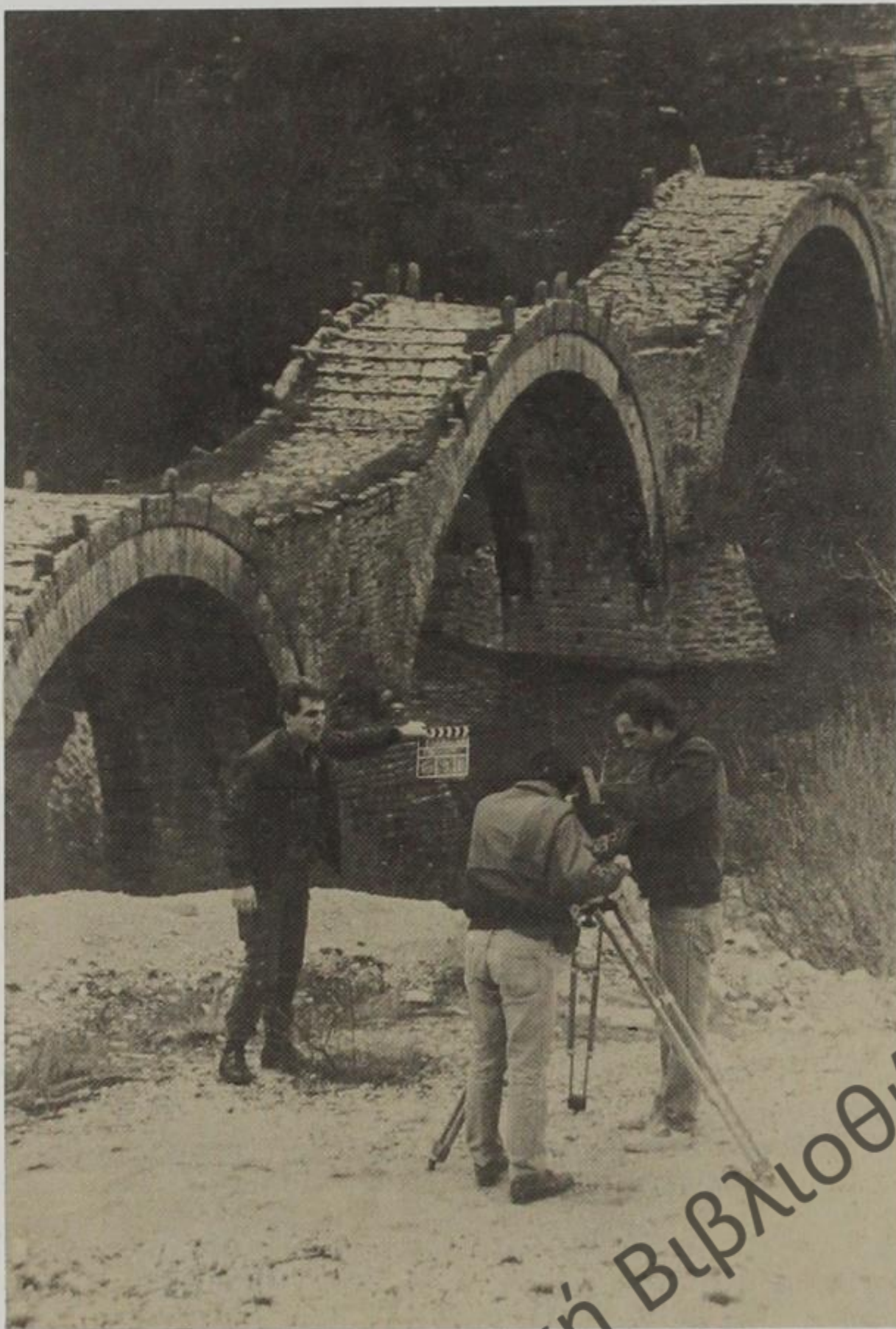

94. Κινηματογραφώντας το Καλογερικό γεφύρι στο Ζαγόρι. Φλεβάρης του '87.

ΚΙΝΗΜΑΤΟΓΡΑΦΩΝΤΑΣ ΤΑ ΗΠΕΙΡΩΤΙΚΑ ΓΕΦΥΡΙΑ...

Η πρόταση δημιουργίας ενός ντοκυμανταίρ με θέμα τα Ηπειρώτικα γεφύρια, ήλθε, νομίζουμε, στην πλέον κατάλληλη στιγμή. Τότε που η μακρόχρονη - επί 5 έτη - μελέτη μας γι' αυτά, έφτανε πια στο τέλος της. Η ανάθεση έγινε από το Υπουργείο Γεωργίας, στα πλαίσια της εβδομαδιαίας εκπομπής του «Ελλάδα δεν είναι μόνο η Αθήνα». Μετά έναν προσεκτικό προγραμματισμό - δουλειά όπως αποδείχτηκε καθόλου εύκολη - το συνεργείο, αποτελούμενο από επτά άτομα (σκηνοθέτης, συγγραφέας, οπερατέρ, βοηθός οπερατέρ, ηχολήπτης, ηλεκτρολόγος και οδηγός), ξεκίνησε τη Δευτέρα 23 Φλεβάρη του '87. Πρώτος σταθμός, όπου και διανυκτέρευση, η Άρτα, μετά ένα ταξίδι υπό καταρακτώδη βροχή. Την άλλη μέρα, ο καιρός ελαφρά βελτιώθηκε· έπα-

ψε τουλάχιστον να βρέχει. Χωρίς να φτάσουμε ποτέ - ευτυχώς - σε πλήρη ηλιοφάνεια, μπορούμε να πούμε πως οι καιρικές συνθήκες μας στάθηκαν αρκετά καλές, μάλιστα στη διάρκεια και των τριών ημερών που κράτησαν τα γυρίσματα. Βοήθησαν έτσι, θα λέγαμε, αποτελεσματικά στη δημιουργία μιας ευνοϊκής για το θέμα μας ατμόσφαιρας.

Οι λήψεις της πρώτης μέρας κάλυψαν δύο γεφύρια. Αυτό της Άρτας και το ιδιαίτερα δύσκολο σε προσέγγιση γεφύρι της Πλάκας φεύγοντας για Τζουμέρκα. Το πρωί, στην Άρτα, προλάβαμε να ηχογραφήσουμε και το τραγούδι του Πρωτομάστορα, που μας τραγούδησε ο ντόπιος Βαγγέλης Πλακιάς. Δεύτερη διανυκτέρευση, στα Γιάννενα.

Η επόμενη μέρα περιελάμβανε γυρίσματα στην περιοχή του κεντρικού Ζαγοριού και κάλυψε συνολικά έξι γεφύρια. Ήταν κατά σειρά, του Νούτσου ή Κόκκορου, το Καλογερικό ή Πλακίδα, του Κοντοδήμου ή Λαζαρίδη, του Μύλου, του Πιτσώνη και τέλος του Μίσσιου, που για να κινηματογραφηθεί, χρειάστηκε το συνεργείο, με πολύ κόπο, να κατέβει από τη Βίτσα μέσα στο φαράγγι του Βίκου. Κατάληξη τούτη τη φορά για διανυκτέρευση, η ακριτική Κόνιτσα.

Την τρίτη και τελευταία μέρα πραγματοποιήθηκαν λήψεις, μέσα σε έντονο κρύο, στο γεφύρι της Κόνιτσας, κάτω στον Αώο, και στο γεφύρι - λίγα χιλιόμετρα μακρύτερα - του Βοϊδομάτη, στο ομώνυμο ποτάμι.

Το «Οδοιπορικό στα Ηπειρώτικα Γεφύρια», όπως τελικά ονομάσαμε αυτό το διάρκειας μισής ώρας ντοκυμανταίρ, σκηνοθέτησε ο Μηνάς Ταταλίδης, έγραψε τα κείμενα και το «παρουσίασε» ο Σπύρος Μαντάς, την επιμέλεια της φωτογραφίας είχε ο Λάκης Κυρλίδης, βοηθός του ο Νίκος Τσερέπας, για τον ήχο δούλεψε ο Γιώργος Κολιαδήμας, ενώ στους φωτισμούς μέσα στο μουσείο του «Σκουφά» βοήθησε ο ηλεκτρολόγος Έκτωρας Πανταζής. Το μοντάζ, τέλος, στο στούντιο έκανε ο Κώστας Ιορδανίδης, το μιξάζ ο Ματθαίος Ρούσσος, και στη τρυκέζα ήσαν ο Μανώλης Σακκαδάκης και ο Νίκος Αδαμόπουλος.

Προβλήθηκε την Κυριακή, 14 Ιουνίου του '87.

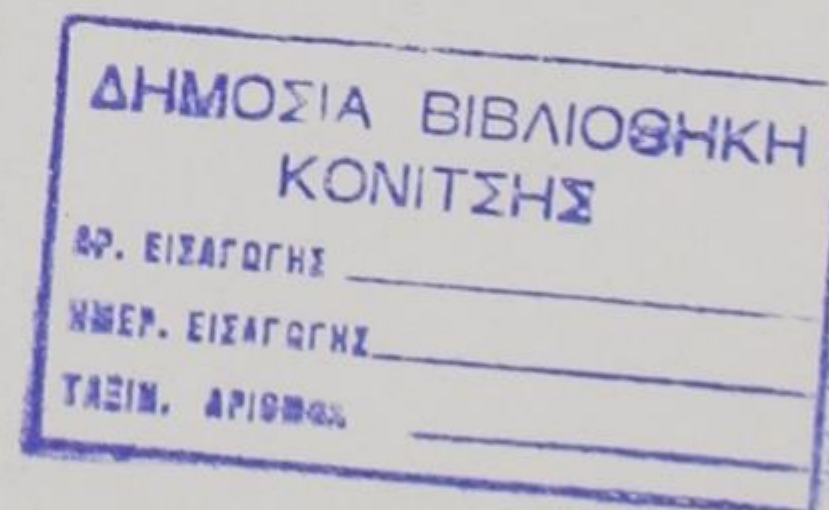

ΤΟ ΓΕΦΥΡΙ ΚΙ Ο ΗΠΕΙΡΩΤΗΣ
ΤΟΥ ΣΠΥΡΟΥ Ι. ΜΑΝΤΑ (ΗΛΙΑ ΖΕΡΒΟΥ 50,
11144 ΑΘΗΝΑ, ΤΗΛ. 2010659)
ΕΚΔΟΘΗΚΕ ΣΤΗΝ ΑΘΗΝΑ ΤΟ ΝΟΕΜΒΡΗ
ΤΟΥ 1987
ΑΠΟ ΤΙΣ «ΤΕΧΝΙΚΕΣ ΕΚΔΟΣΕΙΣ»
(ΓΟΡΓΙΟΥ 6 & ΑΝΑΠΑΥΣΕΩΣ, 11636 ΑΘΗ-
ΝΑ, ΤΗΛ. 9230832)

Οι εικόνες προέρχονται από:

- Απόστ. Βερτόδουλο: Εικ. 6, Βασ. Γκανιάτσα: Εικ. 32, Καλογερίδη: Εικ. 52, Σπ. Μαντά: Εικ. 9, 10, 11, 18, 19, 20, 21, 22, 23, 25, 30, 34, 35, 88, 89, 91, 93, 94, 95, Σπυρ. Μελετζή: Εικ. 3, 16, 40, 43, 51, 54, 57, Νικ. Μουτσόπουλο: Εικ. 29, 85, 87, Έλλη Παπαδημητρίου: Εικ. 48, 49, 56, Γιώργ. Χατζηστεργίου: Εικ. 77, 78, 79, 80, 81, Valter Shtylla: Εικ. 2, 61, 62, 65.
- επιμείνεια - συλλογές, του Κ. Λαζαρίδη: Εικ. 4, 5, 6, 27, 28, του Αλ. Μαμμόπουλου: Εικ. 74, της Αντιγ. Παπακώστα: Εικ. 31, του Γ. Παπατσιούμα: Εικ. 66, 69, 70, της Προοδ. Ένωσης Πυρσογιάννης / περ. «Αρμολοί»: Εικ. 12, 13, 14, 17, 46, 55, 75, του Γ. Κούνδουρου: Εικ. 35, 36, 37, του συλ. «Σκουφάς»: Εικ. 24, 26, του Σωτ. Τουφίδη: Εικ. 8, 45.
- τα περιοδικά, «Βοϊακή Ζωή»: Εικ. 68, 76, «Ηπειρ. Εταιρεία»: Εικ. 39, «Κόνιτσα»: Εικ. 84, «Λαογραφία»: Εικ. 72, «Τα Νέα της GOOD YEAR»: Εικ. 58, «The Illustrated London News»: Εικ. 1, 71, «Monumentet»: Εικ. 53, 63, 64.
- τα βιβλία, «Στο ρεύμα του ποταμού» του Γ. Δάλλα: Εικ. 40, «Το Σημειωματάρι ενός Μετσοβίτη» του Γ. Πλατάρη: Εικ. 47, «Η Παιδεία στην Πυρσογιάννη επί Τουρκοκρατίας» του Π. Φρόντζου: Εικ. 15, «Μόρφη, το χωριό μου» του Β. Τζώρτζη: Εικ. 67, «Ελλ. Δημοτικά Τραγούδια» των Γ. Σπυριδάκη και Σπ. Περιστερή: Εικ. 73, «Ακολουθία Εορτάσματος του εν Αγίοις Πατρός ημών Βησσαρίωνος Αρχιεπισκόπου Λαρίσης» του Συμ. Τσαμόπουλου: Εικ. 7.

Δημόσια Κεντρική Βιβλιοθήκη Κόνιτσας

Δημόσια Κεντρική Βιβλιοθήκη Κόνιτσας



27667
KON