

BIBLIOTEKA

930  
C 35

NERITAN CEKA

# APOLONIA E ILIRISE

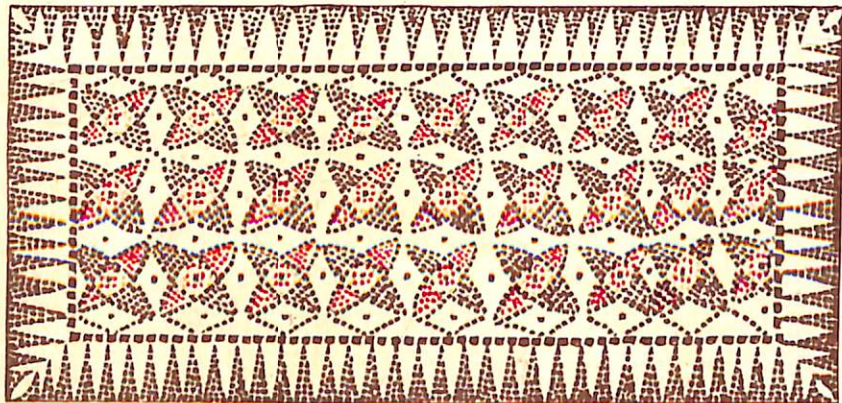

Redaktor: JANI TOÇKA

## NË VEND TË KUSHTIMIT

Apolonia është një qytet i lashtë...

Ky libër mund të fillonte fare mirë edhe kështu, duke kapërcyer vështirësinë e njohur të frazës së parë. Por për mua kjo nuk do t'i përshtatej së vërtetës, sepse për vite të tëra që kam kaluar aty, nuk kam pasur përshtypjen se jetoja në lashtësi, por përkundrazi, ishte lashtësia ajo që kthehej në jetën e sotme. Në këtë bashkëjetesë, gjërat dukeshin të përtjetshme, madje dhe njerëzit. Nuk ka shumë kohë që dikush më pyeti:

— Ç'bën xha Piloja? Po lisi i madh a është akoma?

Dhe më të vërtetë, kaq vjet pas vdekjes së ciceronit të dikurshëm të Apolonisë, kush e ka vizituar më parë atë e ndjen mungesën e xha Pilos. Gjithmonë kam përshtypjen se duke ngjitur kodrën e Apolonisë do ta gjej tek hija e lisit plak.

Për herë të parë e kam parë aty në vitin 1948 duke lexuar listën e punëtorëve të ekspeditës së parë arkeologjike shqiptare. Bashkë me tim atë, që ishte përgjegjësi i ekspeditës, ndanë një grup punëtorësh dhe zbritën poshtë kodrës. E ndoqa me këmbët e pasigurta, të mbushura me gjemba deri tek një ulli në anën perëndimore të kodrës. Punëtorët filluan të gërmojnë me kujdes në vendin që u tregoi xha Piloja dhe pas ca kohe zbuluan tri shtatore mermeri, njëra prej të cilave kishte të mbështjellë rreth supit një gjarpër. Nga bisdatat kuptova se xha Piloja i kishte fshehur ato skulptura gjatë luftës, për të mos i grabitur pushtuesit. Që atëherë nuk e pata dëgjuar kurrë xha Pilon ta tregonte atë ngjarje. Sidoqoftë, pas kaq vitesh, kujtesa ime fëmijërore mbetet një nga dëshmitarët më të sigurt të kësaj ngjarjeje që pata rreshtuar atëherë krahas aksioneve partizane.

Xha Piloja kishte luftuar me mënyrën e vet për të mbrojtur Shqipërinë nga fashistët, me besimin se do vinte dita që ato shtatore t'i përkisnin përsëri kulturës së saj. Në mënyrë të pavarur ai kishte përsëritur aktin e Kamber Benjës, Izet Manastirit dhe Abaz Taushanit, që dhanë jetën më 1916 duke mbrojtur monumentet e Apolonisë. Për këtë arsye nuk mund ta mendoj Apoloninë thjesht si një qytet të lashtë, të arritur rastësisht nga thellësitë e shekujve. Apolonia është në radhë të parë e njerëzve, e njerëzve që kanë krijuar për të gjitha kohët dhe që qëndrojnë mbi kohën me thjeshtësinë e tyre, që përmbledhet shpesh vetëm në një ngjarje. Apolonia është njëra nga ngjarjet të tilla që duhen treguar dhe unë jam vetëm njëri prej dëshmitarëve të tyre.

## QYTETI I DIELLIT

Apolon «shigjetëargjendi» ishte, sipas grekëve të lashtë, edhe perëndi e diellit. Si rrjedhim, një qytet që mbante emrin e tij, duhet të kishtë diçka të përbashkët me këtë yll të zjarrtë. Që ditën e parë të qëndrimit tim në Apoloni, në verën e largët të vitit 1947, u binda plotësisht për këtë. I zgjuar nga zbardhimet e para të agimit, që depërtonin nga qoshet e dritareve të zëna me batanie, dola jashtë ndërtesës së dikurshme të misionit arkeologjik francez, që fshatarët e quanin «shtëpia e frëngut». Pas pak, nga lindja, u theksuan konturet e mprehta të Tomorit dhe në kreshtën e tij u shfaq një diell i kuqërrremtë, që mund ta shikoje pa të vrarë sytë. Pastaj e harrova diellin, i dhënë pas kurioziteteve që më rrethonin dhe pas lodrave. Në mbrëmje ai m'u shfaq përsëri me të njëjtën pamje, por tashmë duke rënë ngadalë në vijën e skuqur të Adriatikut. I ardhur nga qyteti, ku lindja dhe perëndimi fshihen të harruar pas çatave, shijova për herë të parë bukurinë e diellit, duke e parë atë drejt në sy. Në qoftë se banorët e lashtë kanë pasur arsye ta lidhin qytetin me atribute të tjera të Apolonit, për mua Apolonia ishte vendi midis lindjes dhe perëndimit të diellit.

Që ditën e parë fillova të gjurmoj çdo skutë të godinës, pastaj hetova kodrën, manastirin e vjetër të Shën Mërisë dhe nuk lashë koriqe e përrua pa u futur.

Ndërkohë e kisha njohur zonën përqark njëlloj si vendasit, dhe për më tepër kisha mësuar se ç'fshihej aty që nga lashtësia. Apolonia e dikurshme shtrihej në shpatin perëndimor të një kodre që ngrihej mbi fshatin Pojan, atje ku vargu kodrinor i Mallakastrës depërton më thellë në fushën e Myzeqesë. Dy maja të rrumbullakëta me kuota 101 dhe 104 kurorezonin kurrizin e kodrës. Maja më veriore, më e gjerë dhe

më e rrafshët, formonte dikur akropolin ushtarak të Apolonisë. Ajo jugorja, më e lartë, ngrihej edhe më me çatinë e tempullit të Artemisit. Pjesa tjetër e qytetit të dikurshëm përbëhej nga rrafshe dhe tarraca, ku unë bridhja me vrap në çdo drejtim dhe habitesha përse banorët e quanin këtë vend Mali i Manastirit.

Nga perëndimi kodra kalonte pa u ndier në fushën e gjerë të Myzeqesë dhe duheshin vetëm dy orë rrugë më këmbë për të dalë në det. Nga jugu dukej qartë gjiri i Vlorës dhe më afër akoma krahas kodrës tonë, kodrina e Shtyllasit, në majë të së cilës ngrihej një kolonë e vetmuar guri. Legjenda tregonte se aty dikur lidheshin anijet, por unë kisha dëgjuar nga arkeologët se ajo ishte mbeturinë e një tempulli. E vetmja e vërtetë e kësaj legjende ishte se anijet arrinin dikur deri pranë këmbëve të kodrës, duke lundruar që nga deti nëpër shtratin e dikurshëm të Vjosës, që atëherë quhej Aos. Në punimet për hapjen e një kanali të thellë kullues u zbuluan rastësisht edhe gjurmët e molit.

Nga lindja, buza e kodrës së Apolonisë pritej pjerrtas deri në përroin e Kryegjatës. Ky ishte si të thuash Stiksi, sepse faqja përtej ishte e mbushur me varret e qytetit. Në pjesën e sipërme lugina e ngushtë e përroit kthehej drejt lindjes deri në fshatin Radostinë. Nëpër të kalonte rruga e lashtë që e lidhte Apoloninë me qendrat e fisit ilir të bylinëve, në krahinën e Mallakastrës së sotme. Dhe si për të vënë në dukje marrëdhëniet e mira me ta, varrimet anës rrugës ishin bërë me tuma, zakon i huaj për helenët dhe që përdorej nga ilirët. Kjo ishte edhe rruga që pëlqeja tepër për të shkuar në Fier, në vend të xhadesë, që atëherë ishte tërë gropa.

Nga veriu, muret e qytetit mbylleshin në kurrizin e kodrës, pak përtej majës së akropolit, por mund të ndiqje deri në zbritjen në fushë shenja të lagjeve të jashtme të tij, një-lloj si dhe në anën perëndimore. Nga kjo anë kalonte rruga e Dyrrahut, që pasi përshkonte fushën dilte në Mbrostar. Që aty ndiqte fundin e kodrave të Libofshës dhe e kalonte lumin Aps (Seman) në Babunjën e Re, emri antik i së cilës ka qënë Arnisa. Më tej, gjithmonë në perëndim të kodrave, shkonte nëpër tokat e taulantëve duke kaluar Genusin (Shkumbinin) për në Dyrrah.

Në drejtim të kundërt kishte dy rrugë kryesore. Njëra shkonte poshtë kodrës së Shtyllasit për në Stefanë (Levan) dhe merrte drejt për në Aulon (Vlorë) dhe më tej në Akrokeraune (Llogara). Tjetra kthehej në kurrizin e kodrave të

Peshtanit dhe Cakranit dhe të çonte përmes tokës së bylinëve në qytetet Bylis (Hekal), Nikaia (Klos) dhe më tej në Atintaninë e vërtetë, në luginën e Drinosit.

Rruga e lindjes kalonte përmes nekropolit dhe buzë kodrave të Radostinës e të Mbyetit, duke kapërcyer lumin e vogël Argias (Gjanica). Pastaj merrte rjër hark në fushën e Roskovecit dhe e kalonte Apsin në Kuç të Beratit. Që andej, nëpër tokën e parthinëve, vazhdonte në bregun e djathtë të Devollit dhe e kalonte Shkumbinin tek ura antike e Topçiasit, për t'u bashkuar me degën kryesore të rrugës Egnatia në Skampin (Elbasan).

Duke ndjekur me sy nga gërmadhat e lashta këto rrugë, ku lëvrinte dikur jeta e qytetit, duke parë lindjet dhe perëndimet e diellit që përsëriteshin njëllor si atëherë, mendoja vazhdimisht se kush e pati krijuar këtë qytet: deti, Vjosa. fusha apo Dielli.

I ngritur ndërmjet lindjes dhe perëndimit të diellit qyteti e pa bukurinë e tij për një mijë vjet radhazi. Dhe si çdo gjë, ai njohu lindjen, rritjen dhe rënien. Por si çdo gjë që krijohet nga dora e mirë njerëzore, ai fitoi edhe pavdekësinë.

0-32  
1-100  
29-135

## NJË EMËR I PAVDEKSHËM

Grekët e lashtë besonin se perënditë e tyre ishin të pavdekshme. Madje këtë cilësi e shtrinin edhe mbi gjërat e dashura për perënditë. Pra edhe një qytet që do të mbante emrin e perëndisë Apolon duhet të jetonte përherë. Por fati i qytetit iu nënshtrua një ligji më të fortë, të cilin grekët nuk e njihnin ende: asgjë s'humbet, veçse transformohet. Edhe qyteti i Apolonisë me kalimin e kohës u kthye në gjermadha, u mbulua nga dheu, ndërsa një fshat në këmbët e tij ruajti kujtimin e emrit të lashtë në trajtën tepër të transformuar Pojanz. Megjithatë nuk ishte shumë e vështirë për udhëtarin kurioz, që kishte lexuar diçka nga Straboni, të gjente gjurmët dhe 10 stade (2 km) nga shtrati i vjetër i Vjosës, për t'u gjetur Qindra monedha të gjetura nga vendasit mbanin emrin e Apolonisë, ndërsa mbishkrimet mesjetare në muret e kishës së arsye, nuk i njihet askujt merita e identifikimit të Apolonisë, sin apo Dyrrahin e lashtë. Në rastin e Apolonisë padrejtësia i Napoleonit në Janinë, Pukëvili, që njohu gjermadhat e qytepason disa vjet më vonë një anglez i përmbajtur dhe metodik. përshkruan si specialist skulpturat, mbishkrimet, murin rretari i fundit. Pak kohë pas vizitës së tij Ibrahim pashë Vrioni rrëmbeu gurët e tempullit për të ndërtuar sarajet e veta në Berat. Një tjetër grabitqar me rason e priftit, peshkopi grek



i Beratit, Anthimi, vjen më pas në Apoloni dhe gjithashtu rrëmben skulpturat dhe objektet antike që gjendeshin në manastirin e Shën Mërisë. Një pjesë të tyre, sipas praktikës së misionarëve të Fanarit, ai e nisi për në Greqi. Kjo ecejake konsujsh, priftërinjsh dhe pashallarësh nuk mund t'i shpëtonte syrit depërtues të Ali pashë Tepelenës. Sipas një dëshmie të kohës, ai vuri njerëz për të gërmuar në Apoloni, dhe dy statuja që u gjetën, i transportoi në Berat. Ky ishte i pari gërmim arkeologjik që bëhej në Apoloni (madje në Shqipëri) dhe tregonte se në shpirtin e vezirit të Janinës arti antik kishte gjetur një pikë të dobët. Një tjetër politikan shqiptar, Ismail Qemali, do ta shpinte më tej këtë intuitë, duke zbuluar gërmadhat e Dodonës, rreth treçerek shekulli më vonë, kur ishte nëpunës në Janinë.

Në vitin 1861 shkel në Apoloni arkeologu i parë. Ky ishte francezi Leon Hezej, i ngarkuar të studionte veprimet luftarakë të Cezarit në Iliri, nga Napoleoni III, që besonte se ishte trashëgimtar shpirtëror i perandorëve romakë. Hezej i dhuroi atij dy vepra mbi kërkimet e tij në Shqipëri dhe një grumbull skulpturash dhe mbishkrimesh të grabitura. Ai përshkruan edhe mjaft të tjera, të cilat nuk kishte mundur t'i merrte. Fshatarët e thjeshtë të Pojanit nuk kishin pranuar t'i jepnin apo t'i shishnin antikrat e shtëpive të tyre.

Ky ishte fillimi i një konflikti që do të shpërthente shumë vjet më vonë, kur arkeologjia u shfaq në Apoloni me uniformën ushtarake. Gjatë pushtimit austro-hungarez të Shqipërisë në vitet 1916-1918, një repart i veçantë ushtarak, i kryesuar nga arkeologu i mobilizuar Kamilo Prashnikeri, u angazhua me kërkimet arkeologjike. Në Apoloni Prashnikeri veproi në vijën e parë të frontit, nën goditjen e artillerisë italiane, për shkak të së cilës, siç shkruan ai në ditarin e vet, gërmimet ndërpriteshin herë pas here. Ndryshe nga kolegu i tij Karl Paç, që ishte kufizuar më 1902 vetëm me vrojttime në sipërfaqe, Prashnikeri zhvilloi gërmime në murin rrethues, akropolin e qytetit, në banesat dhe varret. Në një shpërndarje të tillë rezultatet ishin të kufizuara dhe ai u përpoq ta kompensonte këtë me grumbullimin e objekteve arkeologjike të gjetura më parë nga banorët. Gjithashtu, ai hoqi skulptura dhe mbishkrime nga muret e kishave dhe mori koleksionin e antikave të Apolonisë në Fier, të cilin ia fali me përzemërsi Kahreman bej Vrioni. Një grumbullim i tillë mbante qartë vulën e grabitjes dhe s'kishte si të mos tërhiqte vëmendjen e atdhetarëve. Tre prej tyre, të mobilizuar në ushtrinë austriake, u shprehën hapur

kundër kësaj grabitjeje. Në gusht të vitit 1916 komanda austriake i arrestoi dhe nën akuzën e tradhtisë i pushkatoi. Kamber Benja, Izet Manastiri dhe Abaz Taushani e quajtën të denjë vdekjen për të mbrojtur monumentet, siç do të kishin vdekur për çdo çështje të atdheut. Abaz Taushani në letrën e fundit akuzon për këtë komplot një oficer austriak. Prashnikeri në librin e tij të botuar pas mbarimit të luftës nuk e përmend fare këtë ngjarje. Për çdo arkeolog të ndershëm a nuk është sakrificë e tre patriotëve shqiptarë vlerësimi më i lartë për monumentet? Heshtja e Prashnikerit ishte, për këtë arsye, një brejtje ndërgjegjeje, ose më tepër, një bashkëfajësi.

Fillimi i kërkimeve në Apoloni kishte treguar se ajo ishte një thesar vlerash antike, se kishte njerëz që ishin gati për t'i shitur e për t'i blerë, por edhe të tillë që i mbronin me sakrificën e fundit. Në këtë klimë u bënë pazarllëqet për ndarjen e zonave të koncesioneve arkeologjike, ndërkohë kur ishte nxjerrë në treg edhe nafta dhe pasuritë e tjera të vendit. Apolonia po hynte në historinë moderne me fatin e një skllavi.

Misioni francez i drejtuar nga Leon Rei filloi gjërmimet në Apoloni në verën e vitit 1924, kur po zhvillohej Revolucioni Demokratiko-Borgjez. Ndërkohë një arkeolog italian, Luigi Ugolini, që po zgjidhte prenë e tij në jug, ishte strehuar në konakun e Vlorajve. Në vitet që do të vinin misioni i tij në Finiq e Butrint do të përpiqej të mbulonte me sasinë e rezultateve dhe zhurmën e propagandës punën që bëhej në Apoloni, si për të treguar se edhe arkeologjia ishte një fushë konkurrence.

Misioni francez kishte një arkeolog, herë pas here një arkitekt dhe vetëm 15 punëtorë. Në 1924 u gërmuan vetëm dy banesa të kohës romake. Në katër vitet që pasuan rezultati ishte më i mirë, me zbulimin e një portiku origjinal të shek. IV p.e.s. Drejtimi i tij e coi Leon Rein në qendrën e qytetit, ku gjatë viteve 1930-1938 u zbuluan një tog monumentesh interesante, si agonotetet, odeoni, biblioteka etj. Gjatë kësaj kohe misioni u shoqërua nga arkeologu shqiptar Hasan Ceka. Kryepunëtori i Apolonisë ishte një vendas nga Pojani. Pilo Samarxhiu, i cili ishte kthyer nga një kurbet i pafrytshëm në SHFA.

Pas disa vjet gërmimesh u mblodh një material i pasur arkeologjik, i cili duhej ruajtur dhe ekspozuar. Leon Rei, sipas marrëveshjes, e dorëzoi në Bashkinë e Fierit, ku mbeti i mbyllur në arka. Një korrespondencë e gjatë dëshmon përjekjen e patriotëve shqiptarë për të hapur një sallë muzeu.



Fillimi i gërmimeve në sheshin qendror të Apolonisë në vitet 1930-1931. Pranë gurëve Pilo Samarxhiu.

ku populli do të kishte mundësi të shikonte këtë pjesë të pa-surisë së vet kulturore. Më në fund u gjet një lokal në shtë-pinë ku ishte ngritur flamuri kombëtar, në Skelë të Vlorës, dhe muzeu arkeologjik u hap tepër larg Apolonisë. Por odiseja e objekteve nuk do të mbaronte me kaq. Më 7 prill 1939 fa-shistët që zbarkuan në Vlorë i grabitën objektet e muzeut, ndër-to edhe një koleksion të rrallë vazosh korinthike të gjetura në nekropolin e Apolonisë.

Me pushtimin fashist mori fund edhe veprimtaria e mi-sionit francez në Apoloni dhe vazhdimi i gërmimeve iu ngar-kua Klaudio Sestierit. Në një sezon të vetëm, në vjeshtën e vitit 1941, ai kreu një gërmim stratigrafik në murin rre-thues të qytetit dhe zbuloi pjesërisht një gjimnaz. Gërmimet e Sestierit ia lanë vendin më vonë punimeve të një garnizoni gjerman, që përsëriti barbarizmat e gotëve 1500 vjet më parë. Apolonia u mbush me llogore e fortifikime, ku u murosën pje-së kolonash e skulpturash antike. Një bateri kundërajrore nuk gjeti vend më të përshtatshëm, veçse në mes të një altari të bukur pranë odeonit, i cili u asgjësua krejt.

Pas Çlirimit, në Apoloni mbetej që gjithçka të fillonte nga e para. Gërmimet ishin mbuluar nga ferrat dhe dheu, objektet ishin grabitur nga pushtuesit, botimet për Apoloninë ishin të mangëta. Ekspedita e parë shqiptare arriti në Apoloni një pasdite vere të vitit 1948 dhe përbëhej nga arkeologët Hasan Ceka dhe Skender Anamali.

Ekspedita u vendos në godinën e dikurshme të misionit francez, duke mbyllur me batanije dritaret që ishin shkatërruar gjatë luftës. Pas një nate të tillë, dita ishte e mrekullueshme me grupin e punëtorëve që prisnin tek lisi nën kryesinë e xha Pilos, me zbulimin e skulpturave të fshehura dhe me fillimin e gërmimeve.

Në vitet e para kryesisht u punua për të përfunduar gërmimet e ndërmarra nga Leon Rei. U zbulua plotësisht muri ballor i portikut dhe u lidh odeoni me bibliotekën dhe portën e murit mbështetës. Para kësaj porte doli edhe bazamenti i obeliskut të Apolonisë. Vetë obelisku u gjet i rrokullisur poshtë bibliotekës. Arkeologët shqiptarë e ngritën përsëri obeliskun në vendin e vet, ashtu siç ngrihet një flamur në një qytet të çliruar. Apolonia i përkiste përsëri traditës dhe kulturës së këtij vendi. Me këtë fillonte epoka e gërmimeve të mirëfillta arkeologjike shqiptare në Apoloni.

Deri në vitin 1956 gërmimet zbuluan një pjesë të murit rrethues, duke përcaktuar periudhat e ndryshme të ndërtimit në të. Me interes të veçantë ishin edhe gërmimet në nekropolin e qytetit, ku u angazhuan arkeologët e rinj Aleksandra Mano dhe Frano Prendi. Në fillim u gërmuan varret e dysta me tjegulla apo tulla. Më pas u kalua në gërmimin e tumave, që përbënin një shfaqje unike në varrezat e një qyteti si Apolonia. Me materialet e gjetura u krijua një muze i vogël në korridorin e godinës së ekspeditës, i cili qe pararendësi i muzeut të madh të Apolonisë, të ndërtuar më 1960.

Më 1957 u mbushën 50 vjet nga fillimi i gërmimeve në Apoloni, por qyteti i lashtë kishte treguar vetëm pak të fshehta. Ishte zbuluar vetëm një pjesë e qendrës së qytetit dhe pak gjë nga nekropoli, ndërsa anë të tëra të jetës së tij mbeteshin të panjohura. Më 1958 arkeologjia shqiptare ndërmori një sulm me të gjitha forcat e saj. Ekspedita, që drejtohej nga Selim Islami, përbëhej nga shtatë arkeologë, një grup teknikësh dhe restauruesish dhe mjaft studentë të historisë dhe arkitekturës. Gërmimet u shtrinë në disa pika të qytetit, duke synuar të mblidhen të dhëna për jetën ekonomike-shoqërore. Në vitet 1958-1960 u zbuluan dy godina të mëdha banimi të



Vendi ku filloi gërmimet ekspe-  
dita e vitit 1948.



Gërmimi i një tume në nekro-  
polin e Apolonisë në vi-  
tin 1958.

zbukuruar me mozaikë, dy pjesë rrugësh të qytetit me grupe banesash në anë, pjesë të murit rrethues, një tumë e madhe në nekropolin e qytetit etj. Është i paharruar entuziazmi i verës së vitit 1959, kur studentët që punonin në sektorin I sillnin çdo ditë në mensën e ekspeditës lajmin për gjetjen e një statuje të re. Si dikur në kohën antike, Apolonia u bë një shkollë, ku u përgatit një brez i tërë arkeologësh, të cilët vazhdojnë sot punën si profesionistë apo amatorë.

Që nga viti 1961 gërmimet u përqëndruan në tri monumente të mëdha. Deri më 1969 vazhdoi gërmimi i Fontanës. e cila ishte varrosur nën një masë dheu me lartësi 7 m. Më 1970 arkeologët hodhën një hap, i cili ishte matur disa herë që nga 1917. Në shpatin perëndimor të qytetit, konfiguracioni i terrenit tradhtonte formën e një teatri të fshehur nën shtresën e trashë të dheut. Pas dhjetë vjet gërmimesh arkeologët kanë mundur të zbulojnë vetëm gjysmën e tij. Ndërkohë ka vazhduar edhe zbulimi i murit rrethues të qytetit në sektorë të veçantë të tij, duke sqaruar periudhat e ndërtimit dhe sistemin e mbrojtjes.

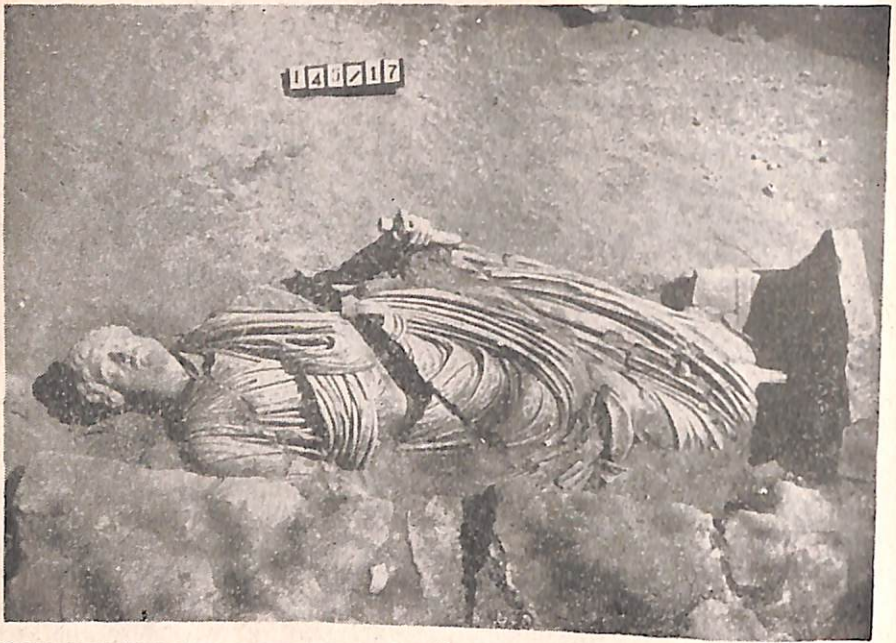

Skulptura të zbuluara në vitin 1959.

Pas një paraqitjeje të tillë të historikut të gërmimeve në Apoloni, lexuesi do të pyeste se sa ka mbetur pa gërmuar nga qyteti i lashtë? Për këtë duhet të llogarisim se sa është gërmuar në sipërfaqen prej 130 ha të qytetit dhe rreth 50 ha të nekropolit. Afërsisht mund të themi se është zbuluar vetëm një e dyqindta e kësaj sipërfaqeje. Natyrisht nuk mund të mendohen ritme shumë të shpejta në këtë punë, ku gërmimi kryhet me kujdes me kazma, lopata, thika dhe furça. Ndërkohë çdo gjë fotografohet dhe dokumentohet, për të kaluar pastaj në procesin e studimit dhe botimit, që zë kohën më të madhe në punën e arkeologut. Në këtë mënyrë një arkeolog mund të gërmojë 300-500 m<sup>2</sup> në vit. Për këtë arsye Apolonia shtrihet para arkeologëve me tërë pafundësinë e shekujve të saj dhe me humorin e proverbit latin *ars longa, vita brevis* (shkenca është e gjatë, jeta e shkurtër). Sidoqoftë njohja e historisë dhe e jetës së Apolonisë nuk është në proporcion të drejtë me sipërfaqen e gërmuar të saj, sepse edhe në arkeologji vepron parimi i Kyvjësë: më tregoni një kockë dhe do t'ju them e cilës



Gërmimet për zbulimin e Fontanës në vitin 1965.



Gërmimet në teatrin e Apolonisë — 1978.

kafshë është. Monumentet dhe materialet e zbuluara në Apoloni japin mundësi të krijohet një tablo mjaft e qartë mbi jetën e këtij qyteti, aq sa ta bëjnë atë të pavdekshëm. Por le të fillojmë ta tregojmë...



## DHJETË SHEKUJ HISTORI

### Gylaku dhe shokët e tij

Në kohën antike ka pasur të paktën 30 qytete që u ngritën nën egidën e Apolonit. Për këtë arsye Apoloninë tonë, për ta dalluar nga të tjerat, shkrimtarët antikë e quajnë Apolonia e Ilirisë, Jonit apo Epirit. Stefan Bizantini shton edhe epitetin «e para», duke dashur të thotë me këtë se ishte më i madhi dhe më i njohuri ndër qytetet që mbanin këtë emër. Në fakt, në mesin e shek. VI të e.s., kur Stefani bënte këtë cilësim, Apolonia po katandisej në një fshat. Por ky shkrimtar jetonte me të kaluarën duke lexuar Herodotin, Tukididin, Strabonin etj. Këtë qytet të Ilirisë, shkruan Stefani, e banonin ilirët si edhe Epidamnin. Pastaj u dërguan 200 kolonistë korinthis me në krye Gylakun, i cili e quajti atë Gylakea. A mund t'i besohet një bibliofili që shkruante për fakte që kishin ngjarë 1200 vjet para tij?

Arkeologët provuan se Stefani ishte mjaft i saktë. Gjatë gërmimeve në Apoloni u gjetën fragmente qeramike dhe vegla hekuri e bronzi, që i takonin fundit të periudhës së bronzit dhe fillimit të asaj të hekurit. Ato ishin sende tipike ilire që i përkisnin një popullsie e cila kishte banuar aty shumë kohë para ardhjes së kolonistëve. Edhe ajo që dukej si legjendë për emrin e një prijsi korinthis, u vërtetua nga gjetja e një mbishkrimi që përmend fushën e Gylakut.

Vetë apoloniatët duket se pëlqenin më shumë një variant tjetër mbi themelimin e qytetit. Sipas një mbishkrimi të porositur prej tyre në Olympia të Greqisë, Apolonia ishte «ndërtuar pranë Jonit nga Foibi (Apoloni) flokëgjatë». Relievi që shoqëron këtë mbishkrim bën aluzion për një origjinë homerike të paraardhësve të tyre. Aty paraqiten Odiseja, Menelau,

22622





Mbishkrim me maska teatrale i shek. III e.s. që përmend fushën e Gylakut.

fillimi i shek. VI p.e.s.). Straboni u nisën: Kikysi dhe Dysponti, në Olympias në Peloponez. Në një vend tjetër, Straboni përcakton edhe qendrat nga së bashku me korinthisit në Apoloni u vendosën edhe korykura, që ishte vetë koloni e Korinthit (737 p.e.s.), luajti më atik. Ka shumë mundësi që prej saj të jenë nisur edhe kolonistët e parë të Dyrrahut dhe Apolonisë.

Thamë më lart se këto lajme të autorëve antikë janë vetëm afër së vërtetës, sepse ata qindra kolonistë nuk zbritën nga anijet në një ditë të vetme për të themeluar mbi një kodër të shkretë qytetin e Apolonisë. Shumë kohë para vitit

Paridi dhe heronj të tjerë të luftës së Trojës. Apollodori duket se na sqaron nënkuptimin e këtij relievi kur shkruan se «mbasi vdiq Helefenori në Trojë. ata që ishin me të, duke u fshehur buzë gjirit Jon, u vendosën në Apoloninë e Epirit». Sigurisht që apoloniatët kanë shkuar tepër larg duke kërkuar origjinën e tyre, por dëshira për të rrjedhur nga heronjtë e Trojës ishte tepër e modës në atë kohë.

Shkrimtarë të tjerë të lashtë qëndrojnë më afër së vërtetës kur japin lajme mbi themelimin e Apolonisë në fillimin e shek. VI p.e.s. Plutarku jep edhe datën e saktë: në vitin 583 p.e.s. Në përgjithësi ata bashkohen edhe për origjinën e kolonistëve të parë. Plutarku thotë se ata ishin korinthis të larguar gjatë sundimit të tiranit Periklës (fundi i shek. VII —

588 p.e.s., ndërmjet vendasve ilirë dhe lundërtarëve grekë, ishin vendosur marrëdhënie shkëmbimi në natyrë. Në Belsh janë gjetur copa enësh greke të fundit të shek. VIII p.e.s., pra të kohës së themelimit të Korkyrës. Në Kute dhe Margëlliç të Mallakastrës, enët e importuara i takojnë shek. VII p.e.s., pra gjithmonë para themelimit të Apolonisë. Është e qartë se tregtarët grekë kishin krijuar një pikë tregtimi, një emporion, diku në grykën e Vjosës. Prej aty nuk qe e vështirë të merrreshin vesht me vendasit, për t'u vendosur në qendrën më të afërt ilire, në kodrën ku u ngrit më vonë Apolonia. Shkëmbimi i mallrave ishte i leverdisshëm për të dy palët dhe për më tepër aristokracia ilire kishte nevojë për sendet luksoze të artizanatit grek. Mbi këtë bazë grupe zejtarësh gjenin vazhdimisht vend pune në qendrën e re, ku përziheshin me banorët vendas, derisa zotëruan mbi ta.

Përderisa kolonia e re kishte një karakter zejtar-tregtar, ajo mund të ekzistonte në marrëveshje të plotë me vendasit. Por në antikitet asnjë qytet nuk mund të jetonte vetëm si i tillë. Një pjesë e popullsisë do të merrej patjetër me bujqësi dhe veçanërisht me vreshtari. Nga Herodoti mësojmë se nga fundi i shek. VI p.e.s. apoloniatët kishin kullota buzë Vjosës, ku kullosnin një kope të përbashkët. Gjithashtu qytetarët kishin arat e tyre jashtë qytetit.

Shtimi i shpejtë i popullsisë do të nxirrte patjetër nevojën për toka, të cilat i takonin fiseve ilire. Ky ishte një rast tregu për aristokracinë ilire, por ndonjëherë edhe shkak luftë. Fqinjë të Apolonisë, sipas Aristotelit, ishin taulantët dhe atintanët, të parët zotër të fushës, të dytët në zonën kodrinore të Mallakastrës. Përtej Vjosës vinin amantët, apo abantët, siç u pëlqente të quheshin. Ky shtrembërim i lehtë i emrit i lidhte këta ilirë, që kishin dëgjuar Homerin, me lokridasit dhe abantët e Eubesë, të cilët, sipas legjendës, pas rënies së Trojës erdhën me tetë anije deri tek malet Keraune (Karaburuni dhe Mali i Çikës). Qyteti i tyre Throni u bë armiku i Apolonisë. Shkaqet për këtë nuk i dimë. Mund të mendohet se Throni ishte një qendër bregdetare, një skelë që konkurronte në njëfarë mase Apolininë dhe mund të strehonte piratët. Në këtë rast vjen në konsideratë Treporti në gjirin e Vlorës, ku arkeologët kanë gërmuar një vendbanim ilir të shek. VI-V p.e.s. Po të jetë kështu, apoloniatët kishin edhe arsye të tjera për t'i vënë syrin këtij vendi. Ai ishte një skelë e mirë rezerve në rast se deti i egërsuar nuk lejonte hyrjen e anijeve në grykën e Aos dhe mjaft e veçuar nga pjesa tjetër e territorit

amant, për t'u shkëputur prej tij. Por në qoftë se Throni ka qenë në brendësi, atëherë shkaku i luftës mund të ketë qenë tjetër. Një shkrimtar i vonë, Eliani, ndoshta jo rastësisht, e lidh luftën e apoloniatëve me ilirët me burimet e serës pranë Nymfeut. Dëshira për t'i zotëruar këto burime mund të ishte një shkak tjetër i luftës dhe Throni atëherë duhet kërkuar në bregun e djathtë të Vjosës.

Megjithëse nuk dimë shkaqet e luftës, ne njohim pasojat e saj. Sipas Valer Maksimit, që shkruan në shek.I të e.s. «Ngjarje e thënie të shënuara», apoloniatët në këtë luftë të vështirë kërkuan ndihmën e dyrrahasve. Këta të fundit s'kishin fitim të hynin në grindje me ilirët dhe i propozuan për ndihmë lumin Aea (variant i emrit Aos), duke dashur t'i thonë me këtë se lumi duhet të mbetej kufiri midis të dy palëve. Por apoloniatët e morën punën kallëp dhe i caktuan lumit radhën e parë në ushtri, si komandant të tyre. «Megjithëse nuk kishin shpresë, — shkruan Maksimi — ata i mundën armiqtë e tyre duke ia veshur këto triumf besimit të këtij falli».

Kjo fitore do të ishte harruar në qoftë se në ekstazën e saj, apoloniatët nuk do të kishin vendosur ta përjetësonin në art. Një e dhjeta e plaçkës u caktua për të mbuluar shpenzimet e ngritjes së një monumenti kushtuar Zeusit, në Olympia të Peloponezit. Porosia iu ngarkua Lykut, të birit të Mironit të famshëm. Një kopje e dytë e këtij monumenti u ngrit edhe në Apoloni. Ne sot e njohim me hollësi këtë monument në bazë të përshkrimit të saktë të Pausanias, që e vizitoi rrethnësisht në shek. II të e.s. Gjithashtu gërmimet arkeologjike në Olympia nxorën në dritë edhe një pjesë të bazamentit të këtij monumenti me mbishkrimin arkaik: «Këtu gjendemi si dhuratë e Apolonisë së ndërtuar pranë Jonit nga Foibi flokëgjatë. Fituesit kundër abantëve, Zeusit ia kushtojnë një të dhjetën e plaçkës të marrë në Thronion». Në qendër të bazamentit gjysmërrethor prej mermeri ishte paraqitur një skenë nga gjigantomania (lufta me gjigantët): Thetis dhe Himera i luten Zeusit për të bijtë e tyre. Pjesa tjetër paraqet kundrejt njërit-tjetrit heronjtë e Trojës: Akilin kundër Agamemnonit, Odiseun kundër Helenit, Menelaun kundër Paridit dhe Ajaksin kundër Deifobit. Në këtë mënyrë Lyku simbolizonte ndeshjen e helenëve me «barbarët», siç komenton Pausania.

Në qoftë se vepra e Lykut do të jetonte për shekuj, ideja e tij për armiqtësinë midis helenëve të Apolonisë dhe «barbarëve» të Ilirisë ishte dritëshkurtër. Përkundrazi, në të ardhmen do të ndodhte e kundërta: ata do të lidheshin ngushtë

me ilirët dhe do të shkëputeshin nga helenët e tjerë. Sidoqoftë, nuk duhet të kërkojmë që Lyku të parashikonte historinë. Megjithatë ai i shërbeu asaj duke përjetësuar në art një ngjarje, ndërsa koha e veprimtarisë së tij në vitet 470-450 p.e.s., na jep datën kur ndodhi ajo.

## Shekujt e rritjes

Ngritja e një monumenti në Olympia ishte shenjë se apoloniatët e quanin veten bij të tokës mëmë. Ata i kishin plotësuar detyrimet ndaj saj dhe në vitet e vështira të luftës greko-persiane kishin dërguar kontigjente ushtarake në Greqi. Deifoni, fallxhor nga Apolonia, që parashikon mundjen e persëve në betejën e Platesë më 479 p.e.s., ishte pjesëtar i këtyre reparteve. Ky respekt ishte në njëfarë mënyre edhe shprehje e dobësisë së kolonisë së re, që vazhdonte të varej ekonomisht nga Korinthi. Në Apoloni përdoreshin për shkëmbimin e mallrave kryesisht monedhat e Korinthit, ndërsa importi i enëve prej balte, bronzi, objekteve artistike dhe sendeve të tjera të zejtarisë korinthese zinte një vend të gjerë. Në të njëjtat arsye mbështetej edhe respekti i Ambrakisë dhe Leukadës, ndërsa Dyrrahu me Korkyrën kishin mendime të tjera.

Pas tre shekujsh themelimi, Korkyra ishte kthyer në një fuqi ekonomike dhe ushtarake, për të cilën tutela e Korinthit ishte pengesë. Edhe Dyrrahu po mbushte dy shekuj nga krijimi dhe ishte bërë një qendër e rëndësishme prodhimi në tregun e posaçelur ilir. Nga mesi i shek. V prodhimet e këtyre qendrave e ngushtuan tepër eksportin korinthes në bregdetin e Ilirisë dhe kjo për qytetin-mëmë ishte një «mungesë respekti». Kontradikta nuk vonoi të shfaqej edhe në politikë dhe ja si ndodhi.

Në Dyrrah shtresat e pasuruara rishtas të tregtarëve dhe pronarëve të anijeve e të punishteve, më 436 p.e.s. ngritën popullin kundër aristokratëve, që e qeverisnin qytetin që nga koha e themelimit. Këta të fundit u strehuan tek ilirët taulantë dhe së bashku e bllokuan qytetin nga toka dhe deti. Ky ishte një konflikt klasash që në Greqinë antike njihej me emrin e luftës ndërmjet demokratëve dhe aristokratëve. Dhe fijet e konfliktit u zgjatën drejt Greqisë. Në fillim demokratët, pra të rrethuarit në Dyrrah, kërkuan ndihmë nga Korkyra. Por

korkyrasit nuk pranuan të përziheshin në një ngatërresë, ku ishin edhe ilirët, me të cilët kishin interes të ruanin paqën. Atëherë demokratët shkuan në Korinthin aristokrat, i cili u tregua i gatshëm t'i ndihmonte kundër aristokratëve dyrrahas dhe ilirë. Një repart me ushtarë korinthis, leukadas dhe ambrakas erdhi në Apoloni dhe pasi u plotësua me luftëtarë të tjerë u nis për në Dyrrah. E gjithë rruga u bë gjatë bregdetit nga frika e flotës së fortë korkyrase, që erdhi gjithashtu në bllokimin e Dyrrahut. Korinthi iu përgjigj kësaj bllokade me mobilizimin e 120 anijeve nga aleatët e Lidhjes së Peleponezit. Në Akt të gjirit të Ambrakisë kjo flotë u ndesh me anijet korkyrase, duke pësuar një humbje të rëndë.

50 anije korinthise shkuan në fund të detit. Rreth 400 vjet më vonë do të zbrisnin rreth tyre edhe anijet e flotës së Antonit, që u thye në të njëjtin vend nga Augusti. Por ndërsa ngjarja e fundit shënonte përfundimin e një lufte, me të parën lufta sapo kishte filluar. Korkyrasit fitimtarë, pasi rivendosën pushtetin e aristokratëve në Dyrrah, nxituan të hyjnë në lidhjen detare të Athinës dhe ky ishte hapi i fundit në fillimin e luftës ndërmjet dy lidhjeve të mëdha të Greqisë e njohur në histori si Lufta e Peleponezit. Shkëndia që shkrepiti në Dyrrah ndezi zjarrin në Greqi, por Apolonia dhe Dyrrahu tani vetëm mund të ngrohnin duart në të.

Disfata e Korinthit dhe futja e tij në luftën me Athinën do të thonte për Dyrrahun dhe Apoloninë jo aq rënie e një tutele të mërzitshme se sa eliminim i një kokurrenti tregtar. Ato ishin tani të vetme në tregun e pasur ilir, për të cilin prenë rreth vitit 430 p.e.s. në monedhë argjendi me peshë të rëndë. Kështu, pasi kishin provuar armët dhe kishin secili kuletën e vet, të dy qytetet, pas dy shekujsh jete, hynë në moshën e pjekurisë. Që nga kjo kohë Apolonia dhe Dyrrahu do të veprojnë pothuaj në të njëjtën mënyrë në fushën ekonomike dhe politike, ndërsa historia e tyre do të jetë një pjesë e historisë së Ilirisë,

## **Së bashku me shtetin ilir.**

Që nga mesi i shek. V Iliria nuk ishte vetëm treg. Fortifikimet e vogla të zejtarëve dhe tregtarëve ilirë në Amantia, Klos, Cakran, Berat, Belsh e gjetkë po ktheheshin në qendra

qytetare prodhimi. Shoqëria ilire po funksiononte gjithmonë e më shumë në bazë të marrëdhënieve skllavopronare. Në projektionin e largët të ngjarjeve të asaj kohe dallohet edhe hija e shtetit të parë ilir, që vendos kufijtë me Maqedoninë, merr prej saj tribute, rrëzon mbretër maqedonas dhe epirotë dhe lidh marrëveshje me tiranin e Sirakuzës, Dionisin plak. Apolonia dhe Dyrrahu gjetën kështu kushte të mira për zhvillimin e tregtisë në territorin e gjerë të mbretërisë ilire dhe sigurinë e mallrave dhe të lëvizjes. Tani ato kanë mundësi të nxjerrin nga tregu ilir edhe konkurrentin tjetër, Korkyrën. Monedhat prej argjendi të Apolonisë dhe Dyrrahut vulosen me të njëjtat simbole si të Korkyrës, për t'u pranuar nga ilirët në vend të tyre.

Janë monedhat ato që na flasin edhe për fakte të tjera të historisë së Apolonisë dhe Dyrrahut, që ndryshe do të kishin mbetur të panjohura. Deri nga viti 350 ato priten me legjendat autonome të dy qyteteve, gjë që tregon se në marrëdhëniet me shtetin ilir Apolonia dhe Dyrrahu ishin të pavarura. Por më 350 dalin në Dyrrah monedha që krahas legjendës së qytetit mbajnë edhe emrin e mbretit Monun. I njëjti mbret pret edhe monedha vetëm me emrin e tij, por me peshën e simbollet e të dy qyteteve. Duhet menduar se ky mbret ilir përfshiu të dy qytetet në shtetin e vet, duke i njohur njëfarë autonomie vetëm Dyrrahut. Me këtë hap Monuni u përpoq të forconte financat e shtetit ilir, që ishte angazhuar në një luftë të gjatë me Maqedoninë e Filipit II. Pasardhësi i tij, Glaukia, nuk e vë më emrin e tij mbi monedhat e Dyrrahut. Kjo tregon se ai e kishte humbur pushtetin mbi dy qytetet e bregdetit. Një mbreti si Glaukia, i vetmi në botë që mund të krenchej se kishte thyer Aleksandrin, kjo gjë i prekte sedrën, dhe akoma më shumë arkën. Më 314 ai rrethon Apoloninë dhe e detyron të lidhë një traktat paqe. Ndërmjetës bëhet një spartan, biri i mbretit Kleomen, që ishte hedhur rastësisht nga shtrëngata në tokën e Apolonisë.

Nuk e dimë se ç'përbante traktati ndërmjet Glaukias dhe Apolonisë, por sigurisht qëndrimi ndaj Maqedonisë zinte aty një vend të veçantë. Po atë vit (314) mbreti maqedonas Kсандri u gjend me ushtrinë e tij para Apolonisë dhe Dyrrahut dhe pasi i pushtoi vendosi aty garnizone ushtarake.

Sundimi maqedonas zgjati dy vjet i ndrydhur në të dyja qytetet nën presionin e shtetit ilir. Më 312 një kryengritje antimaqedonase në Apoloni dhe Dyrrah u përkrah nga forcat ushtarake ilire dhe ndihmat korkyrase. Garnizonet maqedonase

u tërhoqën me humbje të rënda duke e lënë Apoloninë të lirë, ndërsa Dyrrahu hynte përsëri nën sundimin e Glaukias. Kasandri mendon se ka rastin të ndëshkojë apoloniatët për kryengritjen dhe lidhjen me ilirët. Pasi siguron krahët me një marrëveshje me mbretin epirot Alketa, mbreti maqedonas nis ushtrinë bregut të Vjosës dhe po atë vit del përpara Apolonisë. Diodori shkruan se «ata të qytetit nuk e humbën fare, por dërguan delegatë për të kërkuar ndihma tek aleatët e tjerë (ilirët) dhe menjëherë u rreshtuan para mureve të qytetit. Pas një beteje të gjatë e të fortë apoloniatët, duke pasur ushtri më të madhe, i thyen armiqtë dhe i shtrënguan të ikin».

Në qoftë se me Monunin dhe Glaukian shteti ilir kishte kaluar kohën e argjenditë, pasardhësi i tyre Mytili, nisi kohën e bronzit. Ai mbeti sundimtar në Dyrrah dhe Apoloni, si i gjyshi, por pret aty me emrin e vet vetëm monedha bronzi.

Pirroja i Epirit, në planet e tij për të arritur famën e Aleksandrit, i drejton sytë edhe nga tokat e shtetit ilir. Dikur, kur strehohej në oborrin e Glaukias, në lodrat fëmijërore do të jetë zënë e mundur me Mytilin e vogël. I rritur, i rrëmbeu atij gjysmën e shtetit dhe futi nën sundimin e vet edhe Apoloninë. Më 272, kur vritet Pirroja, apoloniatët fitojnë përsëri lirinë dhe përsëri bëhen aleatë me Mytilin kundër birit të Pirros, Aleksandrit, që përpiqet të mbajë kufijtë veriorë të shtetit. Këtë radhë ata dallohen më shumë si diplomatë se ushtarakë. Një delegacion i Apolonisë shkon në Itali për të kërkuar ndihmë nga romakët, por këta, duke pasur ende të freskëta plagët e luanit epirot, nuk lëvizin nga vendi. Megjithatë Roma që ka dalë në Brundis i ka hedhur sytë përtej Adriatikut. Si premtim të një miqësie të ardhshme ata i dorëzojnë apoloniatëve senatorin Quint Fabi, që kishte sharë delegatët e tyre. Është një mënyrë shkëmbimi kortezie, sepse apoloniatët e kthejnë përsëri në Romë pa u hakmarrë. Ndërkohë kanë dërguar një delegacion tjetër në Etoli, e cila lufton gjithashtu kundër shtetit epirot. Aleanca ndërmjet Apolonisë, etolasve dhe shtetit ilir përkujtohet nga një monedhë, që mban në faqe Artemisin e nderuar nga apoloniatët dhe etolasit dhe një nofull derri, e cila del si simbol edhe mbi monedhat e mbretit ilir Monun.

Aleksandri i Epirit, që trashëgonte nga i ati pak talent ushtarak, shumë armiq dhe një shtet të dobësuar nga luftërat e krizat ekonomike, u detyrua të tërhiqej drejt jugut. Në bregun e djathtë të Vjosës, në Atintani, u fut për disa kohë ushtria maqedonase, por ky pushtim nuk zgjati shumë. Rreth me-



sit të shek. III p.e.s. shteti ilir u rivendos në kufijtë e tij të vjetër me një forcë dhe autoritet që nuk e kishte pasur kurrë më parë. Por në gjërat që kishin ndryshuar ndërkohë, ishin dhe marrëdhëniet e tij me Apoloninë dhe Dyrrahun.

Shteti ilir ishte një shtet skllavopronar, që përfaqësonte interesat e klasave të pasura të shoqërisë ilire. Mbështetja e tij kryesore ekonomike ishin bërë qytetet ilire, të cilat në mesin e shek. III p.e.s. ishin në lulëzim të plotë. Në njëfarë mase ishin skllavopronarët e këtyre qyteteve që kishin në dorë levat kryesore të shtetit. Nga ana e tij shteti mjaftohej me marrjen e kontributit në të holla nga qytetet dhe krahinat e lidhura me to, duke i njohur atyre vetëqeverisjen. Apolonia dhe Dyrrahi e ndjenin veten mjaft të fortë për të mos e paguar në këtë mënyrë pavarësinë e tyre. Gjithashtu ato po gjendeshin në trevën ilire përballë konkurrencës së zejtarisë qytetare ilire, e cila prodhonte mallra mjaft të mira dhe zotëronte nga afër tregun. Përfshirja në shtetin ilir, ku drejtonin konkurrentet e tyre, nuk kishte për këtë arsye perspektiva shumë të qarta për skllavopronarët e Apolonisë dhe Dyrrahut. Por historia e cete pikërisht drejt këtyre perspektivave.

## Kryeurë për në Ballkan

Më 230 shteti ilir ishte padyshim më i forti në Ballkan, pasi kishte vendosur pushtetin në luginën e Vjosës dhe kishte futur nën varësinë e vet Epirin. Në planet e tij hynte edhe nënshtrimi i Apolonisë dhe Dyrrahut, por në i njohim këto plane vetëm kur marrim formën e luftës. Më 229 një skuadër detare ilire shkëputet nga flota dhe kërkon ujë në Dyrrah. Marinarët ilirë, posa kalojnë portat e qytetit nxjerrin shpatat e fshehura në amforat dhe bëhen zotër të hyrjes. Reagimi i shpejtë i dyrrahasve e prish planin dinak të marrjes së qytetit që në hapat e parë. Sidoqoftë flota ilire kishte edhe një objektiv tjetër. Ajo zbarkoi në Korkyrë dhe rrethoi qytetin, i cili u dorëzua pasi u thyen ndihmat detare të dërguara nga ahejt. Pasi u sigurua kjo bazë, flota dhe ushtria ilire bllokoi Apoloninë dhe Dyrrahun.

Marrja e Korkyrës tregonte se strategët ilirë kishin parashikuar një kundërshtar në planet e tyre për ta shtrirë shtetin e Teutës në tërë tokat ilire dhe për ta kthyer Adriatikun në një det ilir. Roma, që po i mbyllte rrugët Kartagjenës për

në Mesdhe, nuk do të lejonte ilirët të hapnin aty një derë të re. I mbështetur në shkasin e një kërkese për ndihmë nga ishulli Isa i Dalmacisë dhe me sa duket nga Apolonia dhe Dyrrahu, senati romak shpalli luftën kundër shtetit ilir. Konsujt e kishin gati planin e luftës: mjaftonte të përsërisnin veprimet e ilirëve. Të 200 anijet e flotës u dërguan për të marrë Korkyrën dhe pasi e realizuan këtë me ndihmën e tradhtarit Demeter Fari, u bashkuan me 20000 ushtarët e konsullit të dytë, që zbarkuan pranë Apolonisë. Polibi shkruan se qyteti i priti me gëzim dhe u nën mbrojtjen e tyre. Në qoftë se ka qenë me të vërtetë kështu, gëzimi nuk vazhdoi gjatë. Ushtria romake mori edhe Dyrrahun bashkë me krahinat e parthinëve e atintanëve dhe pasi formoi me to një «protektorat» u vendos me të dyja këmbët në tokën ilire, për të mos u tërhequr më. Apoloniatëve i duhej tani të mbanin në kurriz garnizonet dhe ushtritë romake që e kthyen Apoloninë në një bazë të përhershme.

Me luftën e vitit 229 p.e.s. shteti ilir kishte marrë një goditje të rëndë dhe procesi i bashkimit politik të ilirëve ishte ndërprerë. Apolonia dhe Dyrrahu ishin plagë, ku shpata romake i shkaktonte hemorragji të pandërprerë këtij shteti. Më 219 u bë një përpjekje për t'i mbyllur këto plagë dhe ushtria ilire u përqëndrua përballë Apolonisë, në kështjellën e Dimalit, në shpatin perëndimor të Shpiragut. Në krye të saj kishte dalë Demeter Fari, që nga aleat i romakëve u kthye papritur në armik të tyre. Ai, kësaj radhe u tregua frikacak dhe pasi braktisi ushtrinë që luftoi trimërisht, u fsheh në vendlindjen e tij, në Far të Dalmacisë.

Pas kësaj lufte shteti ilir u kufizua në veri të Shkumbinit dhe shpata romake u ngul më thellë drejt lindjes, duke shpuar Maqedoninë. Dyert e Apolonisë të çonin tani drejt e në rrugët e Ballkanit. Në qoftë se romakët i kishin hapur ato nga deti, mbreti maqedon Filipi V u përpoq t'i mbyllte në të njëjtin drejtim. Më 216 ai mblodhi një numër të madh mjeshtrish ilirë, që ishin më të aftët për të ndërtuar anije, dhe për një kohë të shkurtër krijoi një flotë prej 100 lembesh. Ndërsa bëhej gati të zbarkonte në grykën e lumit Aos, për të sulmuar Apoloninë, mori lajmin se kundër tij po vinte flota romake. Në fakt ishte një zmadhim, sepse romakët të zënë në luftën me Hanibalin kishin dërguar vetëm një skuadër të vogël. Por mbreti i ri, i frikësuar, e ktheu flotën e vet mbrapsht dhe «u tërhoq në Maqedoni pa humbje, por edhe pa lavdi», siç shkruan Polibi.

Prapa këtij veprimi të Filipit qëndronte një këshilltar, që

e kemi njohur një herë si tradhtar dhe pastaj si demagog: Demetër Fari. Ka shumë mundësi që ai i tregoi Filipit edhe Hanibalin si aleatin më të fortë kundër Romës dhe ndërhyri për një traktat ndërmjet tyre, që u nënshkrua më 215. Një nga kushtet kryesore të këtij traktati ishte largimi i romakëve nga bregdeti ilir, për të mos u bërë «zotër as të Korkyrës, as të Apolonisë dhe Epidamnit, as të Farit...». Demetri ishte i vetmi person që përmendej në emër për pjesën që do të përfitonte, si shpërblim i një tradhtie të re që bënte kundër Ilirisë. Shteti ilir që mënjanuar nga kjo aleancë, sepse qëllimi i saj ishte rrëmbimi i djathit nga goja e korbit.

Në qoftë se Roma ishte korbi, Apolonia ishte sqepi që mbante prenë. Këtë e kishte kuptuar Filipi, që më 214 përsëriti sulmin e dytë për ta shtënë në dorë atë. Kësaj radhe ai u duk në Adriatik me një flotë të madhe, 120 anije të së cilës u ngjiten përpjetë Vjosës për në Apoloni. Ndërsa vendoste rrethimin e qytetit mori me sulm Orikun. Por romakët duket se e kishin parashikuar këtë sulm dhe të nesërmen e morën përsëri Orikun. Që këtej u dërgua një repart prej 2000 ushtarësh romakë, të cilët nëpër një rrugë larg lumit Aos u futën fshehurazi natën në Apoloni. Një natë më pas, apoloniatët dhe romakët sulmuan së bashku në befasi kampin maqedonas «të cilin e kishin lënë të hapur dhe të braktisur kaq shumë rojet, sa që mund të thuhet me siguri-shkruan Tit Livi — se mund të kalonin ledhet më shumë se 1000 njerëz pa u dëgjuar fare». Ushtria maqedonase u kap nga paniku «dhe vetë mbreti, ashtu siç u zgjua nga gjumi, pothuaj gjysmëlakuriq dhe me një robë që mund t'i përshtatej një ushtari, por jo një mbreti, iku me vrap tek lumi dhe aniet». Por ndërkohë romakët kishin bllokuar edhe grykën e lumit duke i mbyllur dalien në Adriatik flotës maqedonase. Atëherë Filipi nxori anijet në tokë, i dogji dhe «iku për në Maqedoni më këmbë, me një ushtri të zhveshur e pa armë». Apoloniatët morën katapultat dhe balistat që kishin braktisur maqedonasit dhe i shpunë në qytet për ta mbrojtur atë nga ndonjë rrethim i ri. Në gëzimin e një fitoreje të shpejtë ata nuk kuptonin se ajo që mbronin ishte një liri ose një robëri e dyshimtë. Në ndeshjen ndërmjet Romës dhe Maqedonisë për zotërimin e bregdetit kopaçet binin mbi ta.

Më 211, Filipi që i kishte rrëmbyer shtetit ilir tokat ndërmjet Matit dhe Drinit i kthehet Apolonisë. Ai e thyen ushtrinë e tyre para qytetit dhe i detyron të mbyllen brenda mureve, nga shikoinë se si shkretohen tokat e tyre. Të njëjtin veprim terrori Filipi e përsërit edhe më 205, por kësaj radhe nga muret e Apolonisë shikojnë edhe romakët.

Më 229 romakët kishin vënë këmbën në Apoloni dhe e mbajtën aty ndërkohë kur duart i kishin të zëna me Kartagjenën. Në vitin 200, pasi kishin shkatërruar këtë kundërshtar të fortë, ushtritë romake zbarkuan në Apoloni dhe filluan që këtë pushtimin në thellësi të Ilirisë. Më 199 niset nga Apolonia konsulli Sulpici, i cili pushton Dasaretinë ilire dhe një pjesë të tokave maqedonase. Më 189, një konsull tjetër, Fulvi, nis veprimet agresive kundër Ambrakisë dhe etolëve. Më 172 Sincini përsërit sulmin kundër Dasaretisë.

Apolonia ishte kthyer kështu në një bazë kryesore të Romës për pushtimin e Ilirisë. Ishte një kamp i përhershëm i ushtrisë romake dhe një qendër e informacionit ballkanik për senatin. Si e tillë nuk kishte si të mos hynte në planet e mbretit ilir Gent për të shkukur romakët nga Iliria. Një nga veprimet e para të tij më 168 ishte dërgimi i 80 anijeve për të bllokuar Apoloninë dhe Dyrrahun. Por ushtria dhe flota romake ishte përqëndruar pikërisht rreth tyre dhe e detyruan mbretin ilir të kalonte në mbrojtje. Në këtë ushtri ishin mobilizuar edhe reparte ndihmëse nga Apolonia dhe Dyrrahu, të cilat morën pjesë në thyerjen e Gentit para Shkodrës. Ato qenë njëkohësisht dëshmitarë të dorëzimit të Gentit dhe të shkatërrimit të shtetit ilir. Ndoshta për herë të parë ata kuptuan aty se ky shtet kishte qenë garancia e vetme për lirinë e tyre. Tani që ky kundërshtar i fortë i Romës kishte rënë, senati shpalli menjëherë synimet e veta. Iliria ndahej në tri pjesë që nuk do të kishin lidhje midis tyre «me qëllim që populli i mbrapshtë të mos e shndërronte një ditë në shturje të rrezikshme lirinë që i kishte dhënë senati, për ta gëzuar në mënyrë të matur...». Në këtë vendim Apolonia nuk përmendet për asnjë privilegj dhe është e qartë se ajo detyrohej të paguante taksa dhe të kontrollohej nga nëpunës romakë.

### «Pax romana»<sup>1</sup>

Luftërat e kishin ndarë Apoloninë për 50 vjet nga tokat ilire në shpinë të saj. Më 168, me prishien e shtetit ilir qyteti u bashkua me to përsëri në të njëjtin fat. Si dikur në shekujt

---

1 Pax romana (lat) — paqja romake.

e parë të krijimit, doli përsëri në plan të parë roli zejtar-tregtar i Apolonisë.

Që nga kjo kohë historia hesht për Apoloninë për 120 vjet me radhë sepse në atë kohë historianët s'para shkruanin për ngjarje ku nuk kishte luftë. Vetëm një lajm i Polibit tregon se qyteti shënonte fillimin e rrugës Egnatia, nëpër të cilën legjionet romake marshuan në brendësi të Ballkanit. Pas tyre u turrën dhe tregtarët e Apolonisë dhe Dyrrahut. Dhjetëra mijëra monedha të dy qyteteve të gjetura në Bullgarinë dhe Rumaninë e sotme dëshmojnë se kapitalet nuk ishin më pak agresive sa dhe vetë shpata romake.

Nga mesi i shek. I p.e.s. Apolonia i kishte harruar luftërat. Ato zhvilloheshin tani në Danub ose në Azi dhe vetëm veteranët që ktheheshin nëpër rrugën Egnatia sillnin oshëtimën e largët të tyre. Qyteti e kishte braktisur koracën e gurtë të mureve, kur lufta u shfaq papritmas para tij. Kësaj radhe ishin vetë pushtuesit që ngrinin shpatat kundër njëri-tjetrit. I mundur në Itali gjatë luftës për pushtet Pompeu kishte shtënë nën zotërim tërë provincën ilire dhe përgatitej të kalonte në Dyrrah dhe Apoloni dimrin e viteve 49-48 p.e.s. Kundërshtari i tij Gai Jul Cezari, u nis nga Brindisi, zbarkoi fshehurazi në Paleste (Palasë) dhe pasi kaloi me një marshim të shpejtë Akrokeraunet (Llogaranë), mori Orikun. Që aty Cezari u nis për në Apoloni. Komandanti romak i qytetit në shërbim të Pompeut, Luc Staberi mori masa që të fortifikohej në akropol dhe për garanci kërkoi pengje nga apoloniatët. Por këta, përvoja i kishte mësuar se kush sundonte Romën, qeveriste dhe provincat, prandaj nuk pranuan ta ndihmojnë. Staberi u detyrua të largohej fshehurazi, ndërsa delegatët e Apolonisë ftonin për të hyrë në qytet Cezarin. Pas Apolonisë shkuan edhe bylinët, amantët dhe i gjithë Epiri. Apolonia bëhet baza kryesore e Cezarit, nga ai ruan lidhjet me Italinë, mban kasën për pagesat e ushtarëve dhe lë ushtarët e plagosur. Edhe kur thuhet nga Pompeu në Petra të Dyrrahut (Shkëmbi i Kavajës), ai e përforcon me ushtri Apoloninë dhe drejtohet për në Thesali, ku e thyen përfundimisht Pompeun.

Gjatë veprimeve luftarake në Apoloni Cezari pati rëndësi të vinte re edhe kulturën e lartë të qytetit. Biografi romak Suetoni shkruan se ai pas mbarimit të luftërave dërgoi për të studiuar aty nipin e vet Oktavian Augustin. Ky po mësonte oratorinë në Apoloni, kur në idet<sup>1</sup> e marsit të vitit 44 p.e.s.

<sup>1</sup> Idet — data 15 e çdo muaji në kalendarin latin.

Cezari goditej me thika në senat. Apolonianët i propozuan ndihmën e tyre po të qëndronte në qytet, por Augusti e dinte nga historia se për pushtet lufta duhej filluar në Romë dhe të përfundonte në Ballkan. Pesë vjet më vonë, besniku i tij Antoni fortifikohet në Apoloni për të luftuar kundër «republikanit të fundit», Brutit. I braktisur nga ushtarët e tij dhe i tradhtuar nga pasuesit, Antoni kapet rob në kështjellën e Apolonisë. Me gjithë këtë sukses të përkohshëm Eruti do të gjendet në vendin e të mundurit dhe do të vrasë veten pas disfatës në Filipe të Maqedonisë. Me përfundimin e luftës civile dhe vendosjen e diktaturës së Oktavian Augustit në vitin 34 p.e.s., apoloniatët mund të krenoheshin se e kishin ndihmuar atë dhe të ungjin në ditët më të vështira. Augusti nga ana e vet u tregua mirënjohës duke i çliruar nga detyrimet dhe duke i dhënë autonominë, ndërkohë kur qytetet e tjera të mëdha, Skodra, Dyrrahu, Bylisi e Butrinti ktheheshin në koloni.

Këto privilegje e ndihmuan Apoloninë të merrte veten pas luftërave të gjata. që e kishin shkatërruar e zhveshur, siç thotë Ciceroni. Për 15 vjet rresht ajo kishte mbajtur ushtritë romake dhe ishte grabitur prej sundimtarëve. Njëri prej tyre, Pisoni, akuzohej nga Ciceroni se në një dorë të vetme i mori apoloniatëve 200 talente (1.200.000 monedha argjendi).

Dukej se me këtë ngjarje luftërat kishin marrë fund dhe Augusti ngrinte altarin e paqës në Romë. Por «pax romana» do të thonte vendosja e një shfrytëzimi të egër e sistematik, grabitja e tokave të fshatarëve ilirë dhe dhënia e tyre veteranëve të Augustit, rekrutimi me forcë i rinisë ilire dhe dërgimi i saj për të luftuar në kufijt e perandorisë. Era e re që hynte në vitin e 34 të sundimit të Augustit po i frynte prushit të kryengritjes që ishte i gjallë nën hirin e një paqe të rreme. Në vitin 6 të e.s. u ngritën desidiatet dhe dalmatët në Ilirinë e Veriut dhe llava e kryengritjes vërshoi drejt jugut. Njëri prej udhëheqësve të saj, Batoja i dalmatëve vendosi të përsërisë veprimet e Gentit më 168 p.e.s. Ai dërgoi një pjesë të ushtrisë drejt Apolonisë duke bashkuar me kryengritjen popullsinë e kësaj zone. Përpara qytetit u zhvillua edhe beteja kryesore, ku romakët dhe ata që ishin bashkuar me ta u thyen. Dion Kasi, që shkruan për këtë ngjarje një shekull më vonë, nuk na thotë nëse e morën kryengritësit Apoloninë apo jo. Por po të mendojmë se në atë kohë qyteti kishte mbetur krejt pa mure mbrojtëse, për kryengritësit nuk kishte vështirësi për të hyrë aty.

Kjo është ngjarja e fundit politike ku përmendet Apolonia. Pas gjashtë shekuj jete qyteti po shkelte prapun e pleqërisë. Ishte një pleqëri që zgjati po aq shekuj, në një shuarje të ngadalshme, i harruar nga historia në vitet e fundit.

Por në qoftë se qyteti humbi gjatë kësaj kohe forcën për të mbajtur shpatën (dhe për historianët antikë historia ishte kryesisht kronikë e luftërave), ai ruajti fuqinë e mendjes dhe të shpirtit. Deri në shek. III, Apolonia gëzoi të drejtën për të qenë «i lirë dhe i mbrojtur», siç ia kishte dhënë dikur Oktavian Augusti. Më 213, me ediktin e Karakallës që i trajtonte njëllor qytetet dhe njerëzit e lirë të tërë perandorisë, Apolonia doli në të njëjtat pozita si fqinjët e saj, Bylisi, Auloni dhe Dyrrahi. Deri në shek. V ajo përmendet si qytet kryesor në hartat romake të rrugëve. Në shek. VI Hierokli e numëron ndër tetë qytetet kryesore të Epirit të Ri. Por në këtë kohë është më tepër hija e rëndë e qytetit se sa ai vetë që shfaqet në burimet e shkruara. Në fakt Apolonia ishte në atë kohë në rrënim të plotë dhe në vendin e monumenteve të dikurshme madhështore ngriheshin banesa të thjeshta, të ndërtuara me cca kolonash e skulpturash.

Askush nga shkrimtarët e vjetër nuk flet për këtë rrënim e braktisje dhe arsye duhet t'i gjejmë pikërisht ndërmjet këtyre rrëtimeve, me kazmën e arkeologut dhe logjikën e historianit. Monedhat e prera në Apoloni në dhjetëvjeçarin e dytë të shek. III e.s. tregojnë një rënie të menjëhershme ekonomike të qytetit në krahasim me shekullin paraardhës. Duket se ai kishte marrë papritur një goditje të fortë. Cila ishte ajo? Duket se për këtë bën fjalë figura e simbolizuar e Vjosës, që shfaqet në shpinën e një monedhe si një kronikë katastrofe në një gazetë të ditëve të sotme. Ka shumë mundësi që pikërisht në këtë kohë Vjosa ta ketë ndryshuar shtratin e rriedhës së saj duke çarë në drejtim të fshatit Boçovë rreth 6 km nga Apolonia. ku ruhen edhe sot gjurmët e tij me emrin lumi i Sllanikut. Në këtë mënyrë qyteti mbeti pa port dhe pa lidhje me detin. Ishte prerë në këtë mënyrë arteri kryesor i Apolonisë, që për tetë shekuj kishte ushqyer ekonominë e saj. Pas kësaj qyteti ishte i pafuqishëm ndaj goditjeve të tjera. Më 234 një tërmet i fortë shkatërroi qytetet e bregdetit lindor të Adriatikut, por ndërsa Dyrrahu u rimëkëmb shpejt, Apolonia filloi të braktisej. Në shpinë të saj Vjosa po ushqente një tjetër fëmijë të vet, Bylisin. Kriza e sistemit skllavopronar dhe shthurja e Perandorisë Romake bënë që qyteti të mos e merrte më veten. Ai ruan rëndësinë si qendër peshko-

pale deri në shek. V të e.s. Në shek. VI duhet të ketë qenë peshkopi personaliteti i fundit që braktis Apoloninë për t'u vendosur edhe ai në Bylis.

Kjo është pak a shumë historia e qytetit të Diellit dhe pothuaj gjithçka që do të dinim mbi të, po të mos na vinte në ndihmë arkeologjia.



## MAGNA URBS ET GRAVIS<sup>1</sup>

Duke ndjekur nga pas xha Pilon, kur shoqëronte vizitorët dhe duke dëgjuar bisedat e arkeologëve fillova t'i dalloj gërmadhat njëra nga tjetra. Me kalimin e kohës arrita t'i përfytyroja ato si godina dhe më në fund t'i mbushja me jetën që zhvillohej aty dikur. Vetëm se njerëzit e lashtë më paraqiteshin me atë fytyrën e qetë të xha Pilos, të përshkuar nga një trishtim i lehtë, kur thoshte tashmë jam plak. Tani, kur xha Piloja nuk është më, kjo bëhet një porosi për t'i shoqëruar lexuesit atje ku ai ka kaluar gjithë jetën e vet, ndërmjet ngjarjeve dhe njerëzve që krijuan Apoloninë e vjetër dhe të re.

### Nga moli tek hyrja e qytetit

Udhëtarit që vinte nga deti me anije nëpër Vjosë, Apolonia i shfaqej si një diell i kuq i ndaluar në kodrën e parë mbi fushë, në rrugën e vet për në perëndim. Ky ishte efekti që bënin tullat, me të cilat ishte ndërtuar pothuaj çdo gjë në qytet.

Anija ankorohet në një nga meandrat e lumit të kthyer në port dhe udhëtari zbriste në bankinën me gurë të bardhë. Me kalatat e shtrira si gishtërinj, ajo ishte dora e zgjatuar e Apolonisë, me të cilën jipte e merrte, përshëndeste miqtë dhe parandiente armikun.

---

<sup>1</sup> Magna urbs et gravis (lat.) — qytet i madh e hijerëndë. Shprehje e Ciceronit për Apoloninë.

Udhëtarit i duhej të çante përmes turmës laramane të marinarëve, hamejve, tregtarëve, duke dalluar në zhurmën e gjallë të portit fjalë nga tërë gjuhët e Ballkanit dhe Italisë. Deri tek muret e qytetit ai mund të ndiqte rrugën kryesore, ku gërvimat e karrove dhe të qerreve, që transportonin mallrat, nuk ishin më pak të bezdisshme se rrëmuja e portit. Një detar, që kishte kaluar rreziqe, do të kthente patjetër në një rrugë që të çonte në kodrën më të afërt. Mbi të ngrihej si një koriye kolonash tempulli i Afërditës, e cila përveç detyrës së vështirë për të mbrojtur bukurinë dhe dashurinë, kishte edhe telashin si kujdestare e marinarëve. Tempulli ishte një godinë katërkëndëshe me ballë nga deti. Një radhë e plotë kolonash qarkonte të katër anët e godinës, që ngrihej mbi një stilobat të gurtë. Vizitori njihte në këtë mënyrë menjëherë një tempull të tipit peripter. Nga ana tjetër, kolonat e rënda dorike, me kapitete dhe reliefet arkaike të timpanëve, tregonin se ai ishte ndërtuar në shek. V p.e.s., afërsisht në një kohë me Parthenonin e Athinës. Pasi kalonte rreshtin e kolonave, vizitori gjendej përpara ambienteve të tempullit: një paradhomë (pro-naosi), pas së cilës vinte dhoma e perëndeshës (naosi) dhe dhoma e shërbimit (opistodomi). Nga e gjithë godina sot ka mbetur më këmbë vetëm një kolonë bashkë me kapitelein, me lartësi 9 m, e nga e cila mund të llogaritet se lartësia e përgjithshme e tempullit ka qenë 13 m. Gjithashtu, nga kanalet e hapura në kërkim të themeleve nga gurëgrabitësit mund të matet edhe madhësia e tempullit në 19 x 40 m si dhe forma e ambienteve të tij. Shkatërrimi i tempullit mund të lidhet me ndonjë tërmet dhe duket se ka ngjarë vonë, sepse disa materiale ndërtimi të gjetura aty tregojnë se ai është meremetuar në shek. IV-VI të e.s., duke u kthyer me sa duket, në një kishë. Pas rrënimit ka vazhduar marrja e gurëve dhe rrëzimi i kolonave të mbetura, derisa mbeti një kolonë e vetme, e cila ruan edhe ajo gjurmë të goditjeve. Duket se kjo punë është bërë mjaft kohë para shek. XVI, kur na del për herë të parë në dokumente emri i fshatit Shtyllas, që rrjedh pikërisht nga kolona e vetmuar e tempullit. Legjenda e tregonte atë si vendin ku lidheshin dikur anijet, duke ruajtur në këtë mënyrë kujtimin për praninë e portit të lashtë të Apolonisë.

Por le të kthehemi sërish tek vizitori ynë antik, i cili pasi i ka kushtuar një terrakotë Afërditës, kthen rrugën për në Apoloni. Që aty deri tek porta më e afërt e qytetit s'mban veçse 10 minuta, anës nekropolit, ku gurët e varreve në vend të mirëseardhjes, i përsërisin fjalën *haire-lamtumirë*.

Porta jugore, që e lidh qytetin me molin e Aosit, është më

e rëndësishmja e tërë sistemit të fortifikimit. Ajo është e vendosur në një kënd të ngushtë të murit rrethues, për të zvogëluar frontin e sulmit, dhe mbrohet nga një kullë e madhe, e rrumbullakët. Që këtej krahët e murit zgjaten 4 km në dyja anët e kodrës duke qarkuar tërë sipërfaqen prej 130 ha të qytetit. Natyrisht, një ndërtim i tillë nuk i takon një periudhe të vetme. Pjesët më të lashta të tij, që i takojnë kohës së krijimit të qytetit, pothuaj ishin zhdukur dhe zëvendësuar më vonë me ndërtime më të sigurta. Në shek. V p.e.s., kur qyteti e ndjeu veten më të fortë dhe u ndesh ushtarakisht me fqinjët, veshi edhe mburojën e parë të sigurt prej guri. U fortifikua në këtë kohë akropoli i qytetit në majën veriore të tij. Muri u ndërtua me blloqe ranore të nxjerra nga shkëmbinjtë e kodrës, që u punuan me mjeshtëri në forma katërkëndëshe. Meqë muri kalonte në pjesën më të madhe në rrëzë të kësaj kodre, u desh të përballohej presioni i madh i dheut. Përveç gjerësisë, që arrin në 3 m, kjo u arrit edhe nëpërmjet shkallëzimit të faqes së jashtme, që shtonte qëndrueshmërinë e murit. Një rrethim i dytë e vinte akropolin dhe lartësinë jugore në mes, duke përfshirë pllajën e kodrës ndërmjet tyre, ku gjendeshin lagjet më të vjetra të qytetit. Edhe ky mur ishte ndërtuar gjithashtu me blloqe ranore, të punuara thjeshtë, pa pretendime artistike. Të thjeshta ishin edhe aftësitë mbrojtëse të tij, pa kulla nëpër hyrjet dhe qoshet. Kjo pasqyronte ende mënyrat homerike të betejave, kur ndeshjet bëheshin ballë për ballë, pa përdorur shpikjet djallëzore të makinave guruhedhëse dhe kullave lëvizëse.

Në shek. IV p.e.s. Apolonia i ngjante një të rrituri që mbante ende një veshje fëmije. Muri rrethues ishte kapërcyer nga lagjet e reja të qytetit, që kishin mbuluar pothuaj tërë kodrën. Kjo pjesë e re dhe e pasur e qytetit, që u zhvillua sipas një plani të rregullt, ndjente nevojën e një mbrojtjeje të sigurt. Por guroret ranore të kodrës ishin shterrur nga ndërtimet e vazhdueshme dhe nuk mjaftonin për një rrethim të ri të qytetit. Atëherë u gjet një zgjidhje tjetër. Guri do të sillej me anije nga Akrokeraunet dhe me të do të ndërtohej vetëm pjesa e poshtme e murit të ri rrethues të qytetit. Pjesa më e madhe e tij do të ngrihej me tulla, që ishin edhe materiali më i lirë i ndërtimit në qytet. Me qindra mijëra blloqe u nxorën nga guroret e hapura në brigjet e gjirit të Aulonës, ndërsa më e largëta ndodhej në anën e Jonit, në vendin e quajtur Gramata, ku detarët e strehuar gjatë shtrëngatave kishin zakon të gdhendnin në shkëmb emrat e tyre. Me këto blloqe

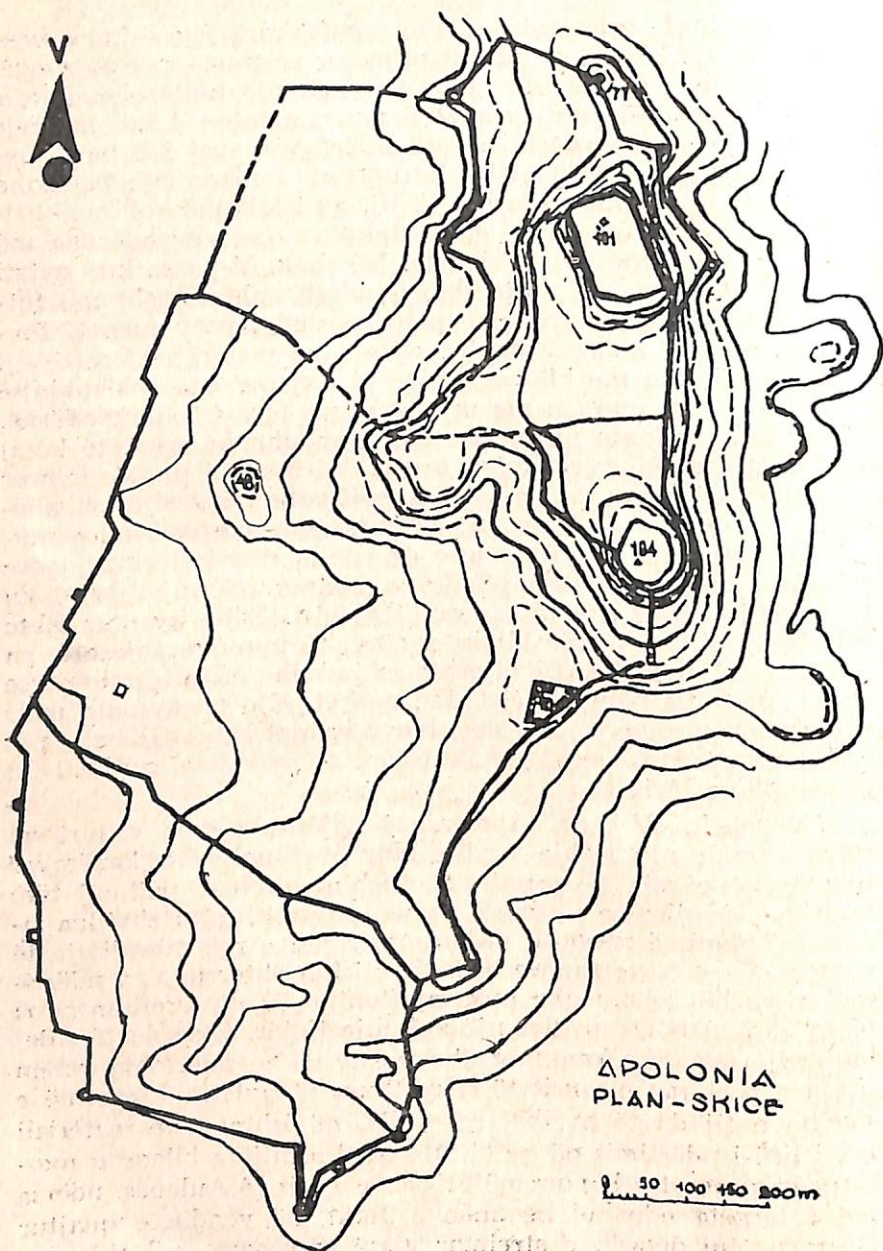

Plan-skičé i Apolonisě.

katërkëndëshe u ndërtua vetëm bazamenti i murit me gjerësi 3 m dhe lartësi 2-3 m. Mbi të u ngrit deri në lartësinë 8-10 m muratura prej tullash 38 x 38 x 8 cm. Muri i ri kishte një gjatësi prej 4 km dhe ndërtimi i tij nuk u bë i tëri njëherësh. Në fillim u përforcua pjesa lindore e qytetit, si për të treguar se rreziku kryesor në gjysmën e dytë të shek. IV vinte nga Maqedonia. Gurgdhendësit përdorën aty ende trajtimin arkaik me faqe të sheshta të blloqeve dhe linjat rigoroze, kënddrejta të trasesë së murit, me kulla e hyrje të rralla. Pak kohë më vonë, një grup i ri mjeshtrish u ngarkua me ndërtimin e pjesës perëndimore të murit rrethues. Ata përdorën të njëjtën strukturë prej guri e tullash. Vetëm pamja e murit ishte e ndryshme nga efekti i hijes dhe dritës në sipërfaqen e ashpër të gurit brenda kornizave të rrafshëta në anët e blloqeve. Edhe traseja e murit në këtë anë bënte kthesa të vazhdueshme dhe ishte e pajisur me kulla, për të krijuar një qëndrueshmëri më të madhe ndaj sulmeve të kundërshtarit. Rrugët e reja të qytetit të nxirrnin tani në hyrjet e murit rrethues, për të lehtësuar lëvizjet e shpeshta të banorëve. Një hyrje e tillë në anën

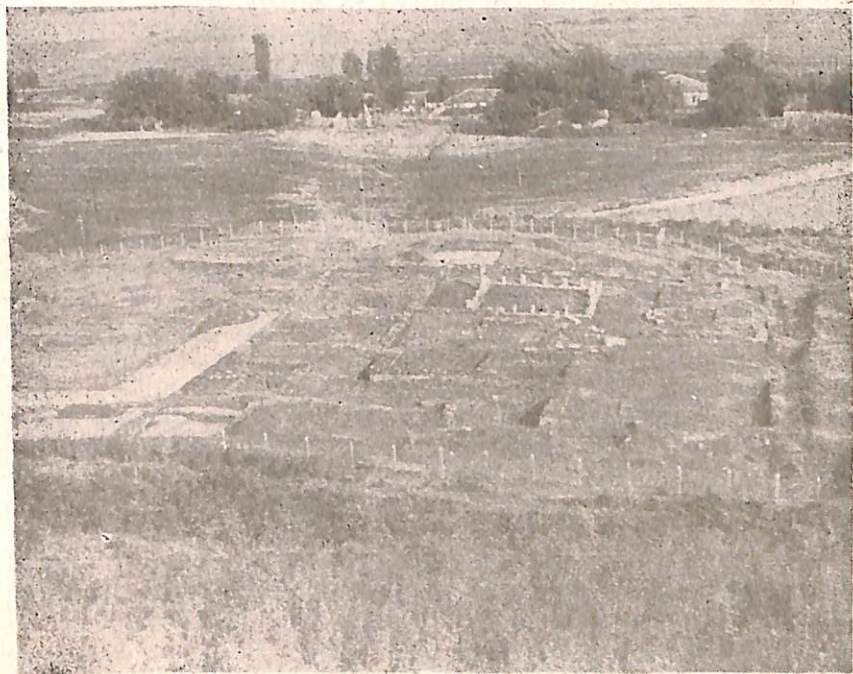

Banesë në anën perëndimore

v.p. është vendosur në këndin e një kthese të thellë të murit, ku sulmuesit mund të goditeshin në anën e majtë nga muri, ndërsa në të djathtën nga një kullë katërkëndëshe që dilte 11 m nga muri. Një rrugë e shtruar me plloça të mëdha, ku rrotat e qerreve kishin hapur vija të thella, të çonte në korridorin e hyrjes që kishte një gjatësi prej 6.50 m dhe gjerësi 3.50 m. Në të dyja anët e korridorit ishin vendosur dy porta të mëdha prej druri të veshura me pllaka bronzi, që hapeshin vetëm gjatë ditës. Ndërmjet tyre krijohej një hapësirë e mbyllur, ku armiku që çante portën e parë gjendej papritur i mbuluar nga rrëshira dhe gurët.

Përveç hyrjeve të mëdha, kishte edhe deriça të ngushta, të vendosura në pika pak të dukshme, që shërbenin si dalje të fshehta për korrierët dhe për ushtarët në rast kundërsulmi.

Prapa murit kalonte një rrugë 6 m e gjerë, ku repartet e mbrojtjes mund të lëviznin me shpejtësi me gjithë mjetet e tyre, për t'u gjendur në kohë atje ku armiku përqëndronte sulmin. Ishte menduar gjithashtu që mbrojtësit të kishin pranë gjënë më të rëndësishme për një të rrethuar — ujin. Në pika të veçanta të murit ishin vendosur brenda tij stera të mëdha. Njëra prej tyre, në pjesën lindore të murit, kishte formën e një gjysmëcilindri me diametër 4,5 m dhe thellësi 8 m. Uji grumbullohej aty nga kanale të posaçme, të krijuara mbi syprinën e murit rrethues, që arrin në këtë pjesë gjerësinë 6,5 m.

Si u realizua një ndërtim i tillë gjigant? Disa germa në gurët e murit, në anën lindore të qytetit, duket sikur janë gdhendur për të na sqaruar këtë pyetje. Ato zbërthehen me fjalën *damosia*, që do të thotë shtetërore. Nga një pasazh i Aristotelit dime se në Dyrrah një pjesë e punishteve i përkisnin shtetit skllavopronar. Është e njëjta gjë edhe për Apollonin, ku punishtet e gurgdhendësve që merreshin me ndërtimë e madhe e mjeshtërive dhe punëtorëve të tyre duhet të ketë qenë skllavë të zënë në luftë, apo të blerë. Të njëjtin karakter duhet të kenë pasur edhe punishtet e tullave dhe të tjegullave. Ishin ata mijëra skllavë që u morën me punën e rëndë të nxjerrjes së blloqeve në shkëmbinjtë e thatë të Akrokeraunëve; ata i ngarkuan me anije dhe i tërhoqën me mundime deri tek muret.

Me këtë koracë të rëndë qyteti priti sulmin e Kasandrit më 312 dhe ndjeu goditjet e makinave luftarake të tij. Ndoshta qenë dëmtuesit e këtij muri, të zënë rob, që u detyruan ta riparojnë atë pas fitores së apoloniatëve. Ky sulm tregoi se kishte filluar një epokë e re e luftërave për rrethimin e qy-

## TEMPULLI NE SHTYLLAS

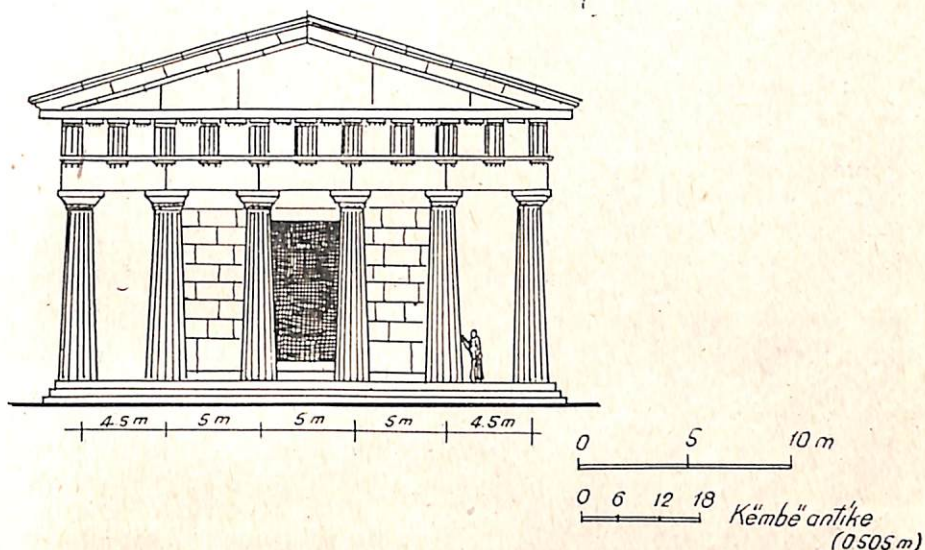

Tempulli i Shtyllasit. Rikonstruksion i fasadës (sipas G. Panit).

teteve, ku rolin kryesor nuk e luanin më mburojat, shkallët dhe kryedeshët, por makinat gurhedhëse dhe kullat lëvizëse. Në ligjin për t'i gjetur armës kundërmën, apoloniatët shtuan kulla të tjera në muret perëndimore të qytetit, ku mjetet e reja të armikut mund të përdreshin më shumë. Në përputhje me teorinë e qitjes ato kishin tani formë të rrumbullakët, në mënyrë që gjylet e gurta të shkisinin gjatë koditjes.

Në këtë mënyrë, nga fundi i shek. IV, Apolonia i paraqitej vizitorit me një kostum të ri ushtarak, që fshihte aty-këtu ndonjë arnë të këmishës së vjetër. Por pas pushtimit nga Roma dhe shtyrjes së luftërave në Danub, në shek I të e.s., qyteti u mundua t'ia përshtasë këtë kostum kushteve të një paqe të gjatë. Në pjesën lindore, u krijua një shetitore që e përdorte si sfond fasadën e murit rrethues. Një kanal në formë tuneli, që zinte një njeri, përshkonte gjerësinë prej 6.5 m të murit, për të nxjerrë ujërat e shiut që mblihdeshin prapa tij.

Në pjesët e tjera muri u pa i tepërt dhe materiali i tij u përdor për ndërtimin e godinave të banimit. Pjesa që mbeti u



Sterë për mbledhjen e ujit të shiut  
në murin rrethues.

mbulua nga hedhurinat e ndryshme të qytetit. Kështu, nga veshja e dikurshme ushtarake e Apolonisë mbeti, si të thuash, vetëm kapa, akropoli i ndërtuar që në shek. V p.e.s. Dhe kur në vitin 48 p.e.s romakët u ndeshën me njëri-tjetrin në luftën civile, ishte pikërisht kjo pjesë që u përdor nga komandantët e Pompeut dhe Cezarit.

Në shek. IV të e.s. apoloniatët u kujtuan përsëri për muret e qytetit, kur panë të afrohen drejt tij turmat e barbarëve, që i sillte aty rruga Egnatia. Me një punë të shpejtë u rindërtuan pjesë të rruajtura të murit dhe një mur i ri, i ndërtuar me blloqet e godinave të vjetra, të lidhura me llaç, veçoi pjesën jugore të qytetit, të braktisur në këtë kohë.

## Sheshi i portikëve

Sidoqoftë, vizitori ynë, që vinte në Apoloni në shek. II të e.s., mund ta vlerësonte fuqinë e dikurshme të qytetit që nga pamja e rëndë e portës jugore. Hyrja dhe kullat e saj ruheshin tashmë jo si objekte ushtarake, por thjesht si një pjesë e rrugës që të çonte në qendër të qytetit. Vizitori e ndjek këtë rrugë, duke kaluar gjatë mureve të shurdhët, sepse banesat e qytetit nuk kishin dritare nga kjo anë. Megjithatë ai vë re se sa më tepër që i afrohet qendrës, aq më të bukura bëhen shtëpitë e banimit. Më në fund, galeria e gjerë e rrugës e





Stilobati i kolonadës së portikut të vjetër

Muri rrethues i qytetit i shek. IV p.e.s.





Portiku i madh i shek. IV p.e.s.

Muri mbështetës i temenosit me hyrjen për në tempullin e Artemisit dhe qypat e shenjtë





Biblioteka

Odeoni





Buleterioni

Fontana

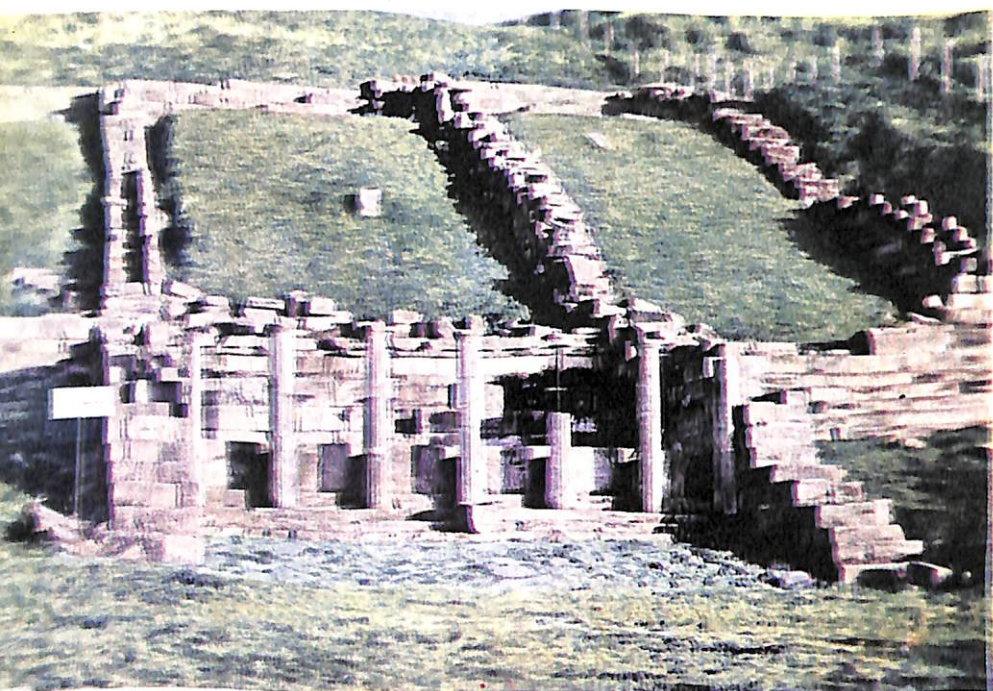

nxjerr atë në sheshin kryesor të qytetit, që shtrihet në jug të majës më të lartë. Por derisa nuk ka arritur në qendër, ai sheh vetëm shpinat e godinave, që ngrihen lart mbi shkallëzimet e shtëpive. Mbi majat e tyre qëndron si kulmi i piramidës tempulli i Artemisit, që zë majën e kodrës.

Sheshi qendror i Apolonisë ka një formë të përafërt katërkëndëshe. Përmasat e tij të kufizuara tregojnë se ai nuk ishte një vend shëtitjesh apo mbledhjesh të përgjithshme. I mbyllur brenda faqeve të godinave dhe i mbushur me altare, sheshi kishte një hije zyrtare. Si për ta theksuar edhe më tepër këtë gjë, në hyrje të sheshit ngrihej një hark triumfi në kujtim të një fitoreje, tashmë të harruar. Nga veriu lëshonte mbi shesh hijen e saj të rëndë godina e buleterionit. Përballë ngrihej në të njëjtën lartësi odeoni, duke lënë të dukej që nga hapësirat e harkut rreshti i gjatë i kamareve të shenjta dhe i portikut.

Syri i vëmendshëm i vizitorit mund të dallonte se sheshi me godinat rreth tij ishte një krijim i duarve dhe kohëve të ndryshme, duke filluar nga shek. V p.e.s. Aty pasqyroheshin edhe kulmet e jetës së qytetit, që ishin përjetësuar me ngri-tjen e monumenteve shoqërore.

Godina më e lashtë pothuaj ishte mbuluar nga ato më të vonat, me përjashtim të një kolonade dorike, që me seriozitetin e saj ngjallte nostalgjinë e «kohës së artë». Pjesa tjetër e monumentit mund të ndiqej ende brenda bibliotekës së re të qytetit, duke zbuluar format e një portiku, nga i cili kishin mbetur tri nische të plota, ndërsa një e katërt ishte ndërprerë nga zgjerimi i rrugës kryesore. Portiku ishte vendosur me ballë nga perëndimi, i mbështetur në faqen e kodrës, që ishte prerë dhe përforcuar me një mur mbështetës. Pas një kthese të murit që krijonte thellësinë e portikut prej 5.20 m, fillonin nishet në formë gjysmërrethore me thellësi 2.90 m dhe gjatësi 5.50 m, të ndara nga pilastra 2.50 m të gjera. I tërë ky ndër-tim prej blloqesh katërkëndëshe me punim të rrafshët të faqes, ngrihej deri në lartësinë 2.80 m, duke formuar sfondin e monumentit, ku ekspozoheshin shtatoret e kurorëzuara: perënditë, strategët, poetët dhe atletët. Ndërmjet murit me nische dhe kolonadës mbështetej çatia që krijonte një ambient të mbrojtur nga dielli dhe shiu. Që aty, skllavopronarët e papunë, që bënë shëtitjen e mëngjesit apo mbrëmjes, mund të kërkonin në çdo kohë nëpunësit, për të marrë vesh si shkonin punët e shtetit.

Pjesa më e bukur e këtij portiku ishte padyshim kolonada e vendosur mbi një bazament blloqesh prej guri të bardhë gël-

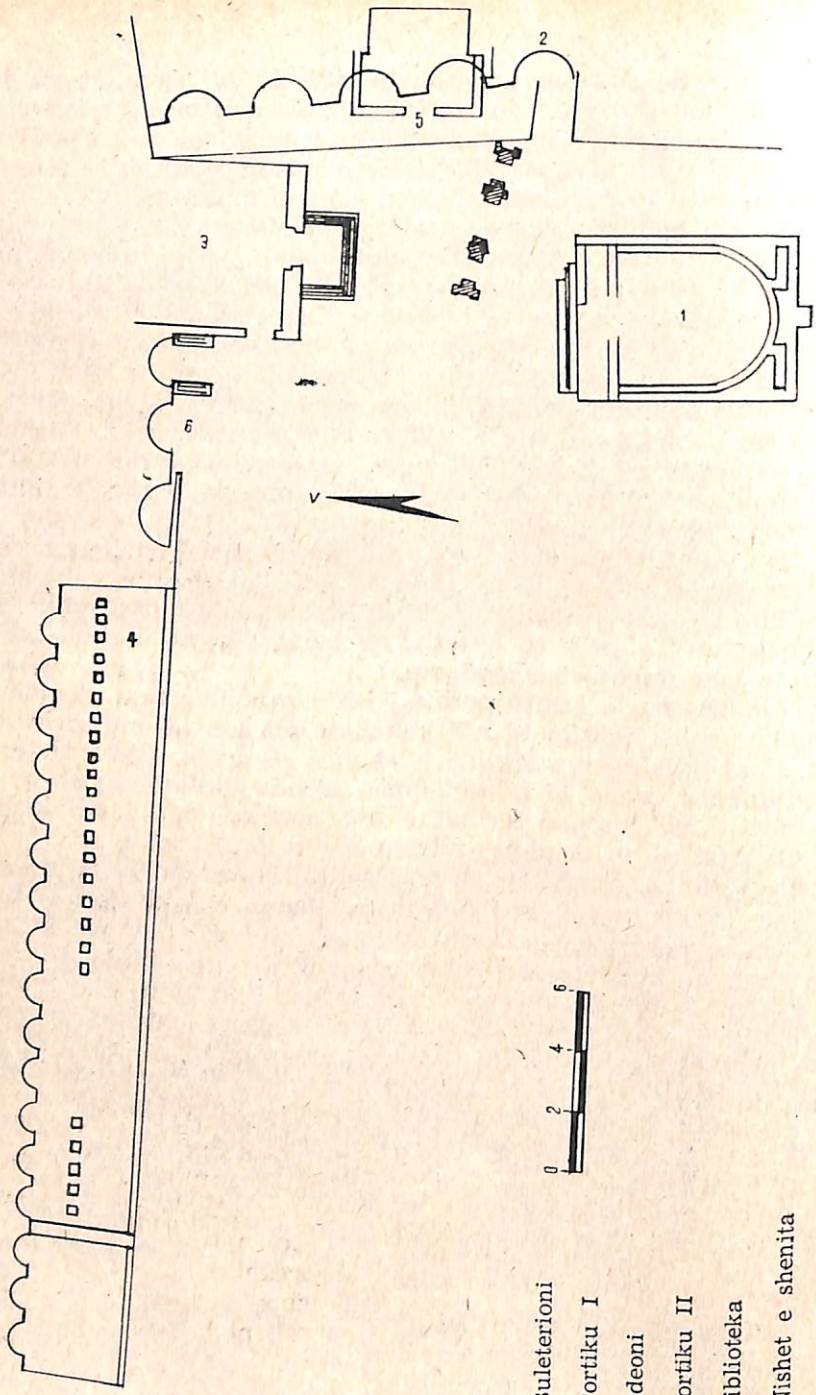

1. Buleterioni
2. Portiku I
3. Odeoni
4. Portiku II
5. Biblioteka
6. Nishet e shenita

Plan-skitë e qendrës së Apolonisë.

qeror me lartësi 0.33 m dhe gjerësi 0.59 m. Faqet e jashtme të tyre janë punuar rrafsh me një kornizë të thelluar në anën e poshtme, duke lënë në mes një pjesë të ngritur gjysmërrethore që tërheq menjëherë vëmendjen. Mjeshtrit e asaj kohe besonin se në atë pjesë do të shkarkohej fuqia dëmprurëse e «syrit të keq», që mund ta prishte punën e tyre. Sidoqoftë, për të qenë më të sigurt, blloqet e bazamentit si dhe ballët e kamareve i kishin lidhur ndërmjet tyre me ganxha hekuri të plumbuara. Çdo 2.17 m ngriheshin mbi bazament kolona të stilit dorik me diametër 0.50 m, që mbanin mbi kapitelet e punuara thjesht arkitraun e çatisë. Ndërmjet kolonave kishte bazamente katërkëndëshe që mbanin skulptura. Pamja serioze e kolonadës dorike dhe vështrimet e përqëndruara të skulpturave në mes të saj, duket sikur ishin bërë enkas për të ngritur vlerën e bisedave që zhvilloheshin brenda portikut, qoftë edhe se kishte nëpër to fije intrigash dhe shprehje kotësie.

Monumenti i dytë për nga lashtësia është gjithashtu një portik, që përbën një zgjatje të sheshit në drejtim të veri-perëndimit.

Ai u ndërtua në shek. IV p.e.s., kur shtresat e reja të skllavopronarëve, që fituan të drejtën për të marrë pjesë në jetën politike, ndjeheshin ngushtë në portikun e vjetër aristokrat. Në faqen perëndimore të kodrës më të lartë u hap për këtë qëllim një shesh 75 m i gjatë dhe 12 m i gjerë. Në kundërshtim me portikun e vjetër, që shihte nga sheshi i mbyllur, ndërtimi i ri kishte nga perëndimi një pamje të gjerë drejt fushës dhe detit, ndërsa nga jugu dukej lumi Aos dhe në horizont gjiri i Aulonit, ishulli Sason dhe malet Akroke-raune. Ishte një ndërtim që i përshtatej plotësisht natyrës së njerëzve mesdhetarë, që ndiejnë nevojën të bëjnë çdo mbrëmje një shëtitje në ajër të pastër, për të shkëmbyer biseda dhe përshëndetje me njëri-tjetrin.

Në tipin arkitektonik, portiku i ri ndryshonte pak nga i vjetri. Sfondi i tij përbëhej përsëri nga nishet, që arrinin numrin 17 dhe mbylleshin lart me një gjysmëkubëje. E gjithë kjo pjesë ishte ndërtuar me gurë poroz të Akroke-rauneve, mbi të cilën dallohej refleksi i bardhë i skulpturave të vendosura nëpër nishë. Gjerësia e madhe e sheshit mbulohej nga një çati, që mbahej nga dy kolonada. E poshtmja, në katin përdhe përbëhej nga kolona tetëkëndëshe, një sajim i mjesh-tërve vendas, në kohën kur kudo përdroreshin kolonat me kanelyra. Kolonada e katit të sipërm, kishte përsëri diçka origjinale. Në një periudhë të dytë ndërtimi, në vend të kolona-

ve ishin përdorur aty pilastra katërkëndëshe, që zakonisht përdoreshin vetëm të mbështetura në mur. Si për ta çuar deri në fund këtë origjinalitet, mjeshtrit i kanë punuar kapitelet e tyre me një zbukurim bimor, që afron me formën e njohur të volutës jonike. Në këtë mënyrë monumenti kishte nga lart një pamje të lehtë, të krijuar nga eleganca e pilastrave jonike, ndërsa poshtë kolonat e rënda tetëkëndëshe dhe skulpturat që shfaqeshin pas çdo nisheje krijojnë një atmosferë çlodhjeje dhe sigurie. Arkitektët apoloniakë realizuan kështu plotësisht një tip të veçantë portiku, që ishte krijuar si formë një shekull më parë, mbi një mendim krejt origjinal. Ishte ky tip që do t'u shërbente një shekull më pas banorëve të qytetit ilir të Dimalit, në shpatin perëndimor të Shpiragut, si model për portikun e tyre.

Forma gjysmëcilindrike e nishes shërbente si sfond edhe për vendin e shenjtë të sheshit. Aty zhvilloheshin ceremonitë zyrtare, me të cilat do të fillonte çdo mbledhje e këshillit apo shfaqje muzikore. Nishja e altarit ka gjerësi. 4.60 m dhe thellësi 2.20 m. Ambienti i saj zgjerohet nga një ndërtim katërkëndësh 5.50 x 4 m i kufizuar anash nga dy vaska të gjata, të ulëta. Në fasadë, dy kolona të stilit jonik mbanin arkitraun e një çatie të lehtë. Përpara ambienti kishte vetëm parapete të ulëta, që lejonin të vihehin dy altarët, ku zhvilloheshin ceremonitë. Më i vjetri prej tyre është i zbukuruar me këmbë luani dhe rozeta, ndërsa tjetri, i punuar thjesht, duket se mbante një figurë ekuestre (kalorës) prej bronzi, prej të cilës u gjetën vetëm një thundër dhe një vesh kali.

## Temnosi

Muri i portikut dhe kamaret e shenjta kufizonin njëkohësisht pjesën perëndimore të kodrës më të lartë. Pjesa lindore e saj mbyllet nga muri rrethues i qytetit, ndërsa në të dyja anët e tjera ishin ndërtuar enkas mure mbajtëse dekorative, që formonin në këtë mënyrë një rrethim të plotë të kodrës. Në ndryshim nga maja fqinje e akropolit, këto mure nuk kishin këtu një funksion ushtarak, por shërbenin vetëm për të kufizuar zonën e shenjtë të qytetit, temnosin. Kjo zonë i



ishte kushtuar perëndeshës Artemis. Dukej një paradoks që në një qytet që mbante emrin e Apolonit, vendi më i shenjtë të mos i kushtohej atij vetë, por së motrës, mbrojtëses së barinjve dhe gjuetarëve. Ishte e qartë se kolonistët e kishin gjetur tempullin në atë vend, të ndërtuar nga vendasit ilirë, të cilët e nderonin veçanërisht këtë perëndi, të njohur më vonë si Diana Kandaviensis apo Zana. Me ardhjen e tyre, kolonistët e kishin përvetësuar këtë kult, duke i vënë emrin helen dhe duke ndërtuar një tempull madhështor. Sot kanë mbetur vetëm pjesë të themeleve të tempullit, që japin një planimetri katërkëndëshe, të kthyer me ballë nga perëndimi. Një pjesë mbishkrimi arkaik me emrin dorik Artamis dhe një skenë luftimi në relief, e lidh tempullin me perëndeshën Artemis dhe me një fitore ushtarake, ndoshta me pjesëmarrjen në luftërat greko-persiane, ose me luftën e Thronit.

Ndërsa tempulli ishte një ndërtim i gjysmës së dytë të shek. VI p.e.s., rrethimi i plotë i temenosit i takon fillimit të shek. III p.e.s. Në këtë kohë u ngrit pjesa jugore e murit, me blloqe të vogla ranore. Pjesët e papunuara brenda fashaturave të rrafshita që përshkojnë anët e blloqeve, i jepnin atij një pamje të lehtë e gazmore në lojën e hijes dhe të dritës. Në mesin e murit ngrihej harku i mprehtë i një hyrjeje me lartësi 3.18 m dhe gjerësi 1.90 m. Gurët e sipërm të saj afrohen, duke e mbyllur hyrjen me një qemer të rremë në formë shigjete. I njëjti tip hyrjeje gjendet edhe në kështjellën ilire të Irmajt në rrethin e Gramshit. Është vështirë të thuhet se cila i shërben si model tjetrës, sepse të dyja i takojnë së njëjtën kohë, dhe mjeshtrit ilirë nuk ishin më pak të përparuar se apoloniatët në teknikën e punimit të harqeve dhe qemereve. Sidoqoftë, porta e temenosit ishte më tepër dekorative, me një derë druri, që rrinte e hapur tërë kohën. Tempulli ishte jo vetëm vend falje, por edhe strehim për sklleverit apo gratë që kërkonin t'i shpëtonin një ndëshkimi. Vetëm se ato mund të strehoheshin aty aq sa mund të duronin urinë dhe etjen. Ndërkohë ndjekësit mund t'i prisnin të qetë përpara derës së temenosit.

Në të dyja anët e hyrjes, dy kamare të thelluara në mur dhe të suvatuara, shërbenin për vendosjen e mbishkrimeve që lidheshin me veprimtarinë e tempullit.

Përpara hyrjes, në të djathtë, ngrihet mbi një bazament katërkëndësh, 0.71 m të lartë, obelisku i Apolonit. Pjesa e poshtme e tij është një kolonë cilindrike me diametër 0.47 m dhe lartësi 0.80 m, ndërsa e sipërmja, me lartësi 1.70 m, për-

fundon në formë koni. Ky simbol i thjeshtë, që paraqet omfalīn — kërthizën e botës, i vendosur para temenosit, ishte njëfarë kompensimi që i bëhej Apolonit, për vendin që i kishte zënë e motra. Po këtë simbol mjeshtrit apoloniatë e kanë vulosur besnikërisht edhe mbi një seri të monedhave të tyre, që përbën emisionin më jetëgjatë në numizmatikën<sup>1</sup> e këtij qyteti.

Në këtë kolonë të thjeshtë apoloniatët kishin përmbledhur personalitetin e qytetit të tyre. Në sfondin e shqetësuar të murit të temenosit, obelisku ngrihet i vetmuar me pamjen e një rakete trifazëshe, që sjell nga largësia dymijëvjeçare mesazhet e një qytetërimi, që kthehen përsëri tek e sotmja.

## Në kujtim të ngjarjeve dhe njerëzve

Ndërkohë, e kemi harruar vizitorin tonë antik në mes të sheshit qendror të qytetit, duke vlerësuar me sy prej eksperti monumentet. Nuk ka qenë e vështirë për të, pasi ka veçuar grupin e lashtë të godinave të ndërtuara nga blloqe katërkëndëshe, të latuar bukur dhe të puthisur pa llaç, të dallojë një grup të dytë të ndërtuar rishtas. Në vendosjen e tyre të rregullt ato i kanë dhënë sheshit formën katërkëndëshe, duke mbyllur edhe rrugën kryesore të jugut. Lumi i banorëve, që përshkonin këtë rrugë në ditët e festave, do të futej në shesh nëpër tri hapësirat e harkut të triumfit. Bazamentet e tyre në formë kryqi, me përmasa 2,10 x 2,15 m, janë punuar në pjesën e poshtme me gurë të bardhë të skalitur. Mbi to ngrihen kolonat prej tullash të lidhura me llaç dhe të veshura me mermer të bardhë. Anët e brendshme të kryqeve të tyre ktheheshin për të formuar qemeret, ndërsa pjesët ballore ngriheshin drejt deri në takimin me arkitraun e gurtë, ku shkruhej emri i perandorit triumfues.

Krahu i djathtë i harkut lidhej me kolonadën e portikut të vjetër, mbi arkitraun e së cilës ngrihej fasada e thjeshtë e

---

<sup>1</sup> Numizmatika — disiplinë arkeologjike që studion monedhat.

bibliotekës. Kjo godinë kishte mbuluar pothuaj gjysmën e portikut, që kishte shpëtuar nga hapja e një rruge të re, duke u mbështetur me murin e prapmë në faqen e kodrës. Pamja e thjeshtë nga jashtë, përsëritej brenda me ambientin e vetëm katërkëndësh, tek i cili të çonte një hyrje 2.70 m e gjerë, prapa kolonadës. Më tepër se gjysma e kësaj salle zihej nga një platformë, që shfrytëzonte murin e rrafshuar të dy kamarëve të portikut të vjetër. Në të njëjtin drejtim, në muret anësore të sallës, në lartësinë 1.46 m, krijohej në parvaz me gjerësi 0.70 m. E gjithë kjo pjesë ishte e mbushur me rafte, ku vendoseshin librat. Këto, ndryshe nga forma e sotme, ishin rullone pergamenësh apo papirusësh. Edhe kuptimi i bibliotekës ndryshonte nga i sotmi, sepse i ngjante më tepër një arkivi, ku mund të futeshin vetëm persona të veçantë dhe jo publiku i gjerë.

Për nga mënyra e ndërtimit biblioteka afronte me harkun e triumfit, sepse në vend të gurëve të skalitur ishin përdorur tulla të lidhura me llaç. Muratura e saj me gjerësi 0.90 m përbëhej në dy faqet nga tulla katrore me brinjë 28 cm dhe lartësi 4 cm, ndërsa brenda tyre ishte derdhur llaç i bollshëm me copa gurësh. Kjo teknikë, e njohur si betoni romak, filloi të përdoret dendur nga shek. I i e.s. dhe hapi epokën e ndërtimeve të mëdha të mbuluara me qemere e kupola. Por vizitori ynë që ka parë Romën, vë re menjëherë se godinat e reja të sheshit të Apolonisë janë modeste nga përmasat dhe kërkesat artistike. Koha e ndërtimeve për Apoloninë mbaroi bashkë me pavarësinë e saj dhe fondet publike ishin tepër të kufizuara. Janë persona privatë ata që marrin tani iniciativën e ndërtimeve për pallate luksoze apo për ndonjë godinë shoqërore. Vizitori ynë e nxjerr këtë përfundim nga banesat që ka parë rrugës, të cilat janë disa herë më të mëdha se godinat e sheshit. I kthyer me fytyrë nga jugu, ai kap dy fjalët e para të një mbishkrimi të gdhendur në arkitraun e një godine: «Për ndër dhe në kujtim të Jul Krisp Fur Prokulit...». Pra është një ndërtesë e ngritur nga një person privat me fondet e veta. Godina katërkëndëshe më e gjerë se e gjatë, me përmasa 15 x 9 m është një *heroon*, një monument përkujtimit. Drejtpërdrejt nga rruga kryesore, një palë shkallë prej guri të bardhë me gjatësi 13.20 m dhe lartësi 1.5 m të çojnë drejt hyrjes. Kjo paraprihet nga një portik i ngushtë me një kolonadë prej gjashtë shtyllash mermeri. Pjesa e poshtme e tyre është punuar e rrafshët, ndërsa e sipërmja me kanelyra, që lidhen me ato të kapiteleve të stilit korinthik. Dy anësoret, që janë pilastra (gjysmështylla), mbë-

shteten në muret e shkurtra të fasadës, të punuara tërësisht me blloqe gurësh të bardhë gëlqerorë. Kolonada mban antablementin të skicuar në tri pjesë, ku është gdhendur një mbishkrim greqisht. Mbi konsola të gurta del pak përpara tij pjesa trekëndëshe e frontonit, timpani i të cilit është i rrafshët. Kornizat e antablementit dhe sima e timpanit janë zbukuruar me të gjitha motivet e ornamentikës së stilit korinthik: dhëmbëza, kyma (vezore), astragale etj.

Pasi ka admiruar punimin elegant të fasadës, vizitori mund të përshkonte portikun e ngushtë pas kolonave dhe një vestibyl të shkurtër prapa tij. Pas kësaj hapej një sallë, në qendër të së cilës ishte krijuar një teatër në miniaturë. Pesë rreshta ndenjësesh qarkonin në formë gjysmërrethi një shesh të rrumbullakët me diametër 3.80 m, në qendër të sallës. Kjo shkallare ishte e shkëputur nga muri i sallës nga një korridor në formë gjysmërrethi, duke dalë më në pah në sfondin e tij. Në murin e korridorit, një hyrje e ngushtë të çonte në një kthinë që mund të shërbente për ruajtjen e akteve. Dyshe-meja e sallës, shkallarja dhe muret anësore të saj ishin veshur me pllaka mermeri, duke krijuar atmosferën solemne të mbledhjeve që zhvilloheshin aty, sepse, megjithëse kishte pamjen e një tempulli *in antis* të tipit romak, godina ishte një buleterion. Teknika e ndërtimit me derdhje llaçi e copa gurësh ndërmjet dy pareteve prej çerekë tullash 27 x 27 x 4 cm të thyera sipas diagonaleve, tregon se ajo është ngritur rreth shek. II të e.s., afërsisht një kohë me bibliotekën. Vetë mbishkrimi na sqaron se ishte një qytetar me origjinë romake, Kuint Vil Krisp Fur Prokuli, i cili financoi ngritjen e godinës. Ai mbante në Apoloni tri ofiqet më të larta: ishte prytan — d.m.th. kryetar i këshillit, agonotet — drejtues i ceremonive dhe i garave gjimnastikore, si dhe kryepriift i përjetshëm. Mbishkrimi na njofton se ai e bëri këtë ndërtim për të nderuar kujtimin e të vëllait, Valentit, i cili në karrierën ushtarake kishte qenë prefekt dhe tribun ushtarak dhe do të ishte bërë agonotet, në goftë se vdekja nuk do ta kishte gjetur në Panoninë apo Sirlinë e largët. Rreshti i fundit i mbishkrimit, me germa të vogla, e plotëson këtë lajmërim vdekjeje, duke vënë në dukje se në inaugurimin e monumentit u ndeshën midis tyre 25 çifte gladiatorësh. Me këtë zakon të huaj për Apoloninë dhe me tiparet romake të arkitekturës, monumenti sikur ishte bërë enkas për t'i kujtuar apoloniatëve lirinë e humbur.

Me godinën e buleterionit, mjeshtrit vendas kishin arritur të përdornin tipin e huaj arkitektonik me një përmbajtje tra-

MONUMENTI I *Agonotetëve*  
RIKONSTRUKSION I PAKJES KRYESORE

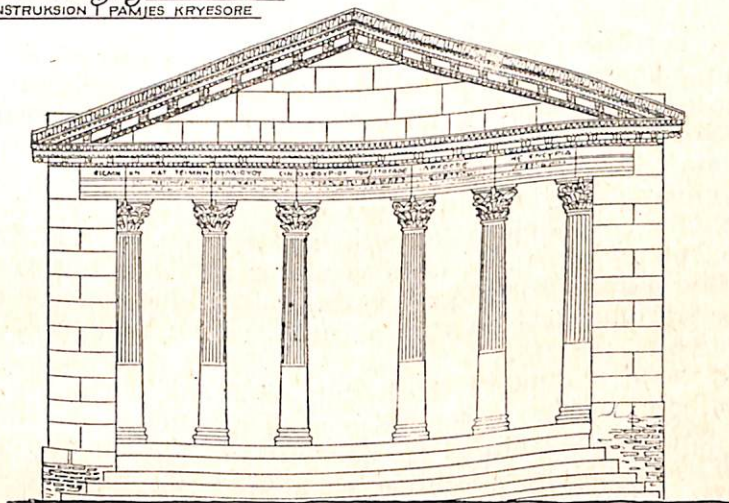

Fasada dhe planimetria e buleterionit.

PLANIMETRIA

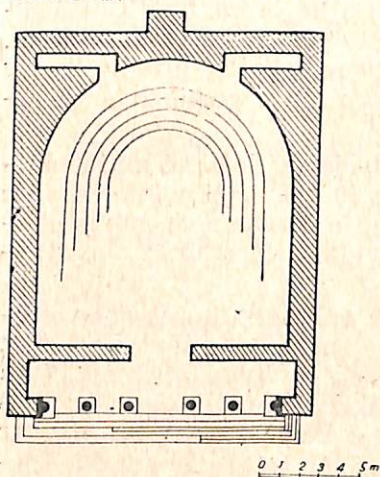

dicionale, siç ishte salla e brendshme në formën e një teatri antik. Ndërkohë, pjesa tjetër e këshillit të qytetit me zyrat e nëpunësve kishte mbetur e pandryshuar me katër ambiente të thjeshta, që mbështeteshin në murin perëndimor të buleterionit, pas një portiku me kolonadë korinthike. Mbi çatinë e saj, në një rresht kamaresh të ngushta të punuara në murin e buleterionit zbardhnin në sfondin e kuq të tullave një rresht shtatesh mermeri. Ishin portretet e magjistrave

më të shquar të Apolonisë, që për merita të veçanta, qyteti i kishte përjetësuar në mermer.

## Muzika pas ceremonive

Një korridor i ngushtë e ndante godinën e nëpunësve nga tempulli i Dianës, hyrja e të cilit dilte në rrugën kryesore. Me përmasat e veta modeste në krahasim me tempullin madhështor të Artemisit, që e mbulonte me hijen e mëngjesit që nga maja e kodrës, kjo godinë e re shënonte perëndimin e perëndive përpara hyjnizimit të perandorëve romakë. Një portik i ngushtë me dy kolona korintike paraprinte hyrjen për në naosin katërkëndësh, ku ishte vendosur shtatorja e perëndeshës. Muratura e thjeshtë me veshje tullash dhe beton të derdhur e rreshton këtë ndërtim në një kohë me bibliotekën dhe buleterionin.

Në anën e kundërt të sheshit, në të njëjtën lartësi me buleterionin, ngrihej odeoni. Kjo ishte një godinë me gjerësi 16 m dhe gjatësi rreth 11 m, që shërbente për shfaqje muzikore-letrare. Pamja e jashtme e saj përsëriste nga thjeshtësia e murit të rrafshët të tullave atë të bibliotekës dhe tempullit të Dianës. Fasada përshkohej në takimin me çatinë nga një kornizë e gjatë guri të bardhë me lartësi 61 cm (dy këmbë antike). Njëlloj si në godinat binjake, ishte veçuar me ndërtim gurësh cokoli dhe me një kornizë pjesa e poshtme e muraturës prej tulle.

Në qendër të fasadës hapej hyrja kryesore. Tek ajo të çonin katër këmbë shkallë prej guri poroz me gjerësi 8 m. Hyrja monumentale me gjerësi 3.10 m mbyllej nga një portë e rëndë druri, që së bashku me kornizën e gurtë thyente pamjen monotone të fasadës.

Përveç kësaj, kishte edhe dy hyrje të tjera në muret anësore me gjerësi të njëllojtë prej 2.50 m: perëndimorja dilte në kamaren e shenjtë për zhvillimin e ceremonive, ndërsa lindorja në një qoshe të portikut të vjetër, ku aktorët përgatiteshin para shfaqjes.

Ndërsa pamja e jashtme e ndërtesës të kujtonte arkitekturën romake, nga brenda ishin realizuar kërkesat dhe shijet vendase. Ishte një teatër i vogël, krejt i mbyllur, për një rreth jo shumë të gjerë spektatorësh. Shkallarja e tij, sipas traditës së vjetër, ishte vendosur në faqen e kodrës, duke shfrytëzuar pjerrësinë e saj. Të 16 shkallët e saj me lartësi 34 cm dhe gjerësi 0.40 m i bënin vend rreth 600 spektatorëve. Për lëvizjen e tyre kishte tri rrugica që përshkonin nga poshtë lart shkallaren në mes dhe në anët e saj. Arkitekti kishte pasur kuj-

des që të mos shqetësoheshin nga lëvizjet e tyre ndenjësit e radhës së parë. Kjo ishte shkëputur nga të tjerat me një shesh 1.10 m të gjerë, ku ishte shënuar me një pjesë më të thelluar vendi i këmbëve të ndenjësve të radhës së dytë.

Skena e odeonit nuk ka pasur një funksion dekorativ si në teatrot e zakonshme, por shërbente për lëvizjen e aktorëve dhe të korit. Për këtë qëllim, në gjatësinë prej 14.40 m dhe gjerësinë 2.90 m, ajo ka qenë e ngritur me një dysheme dërrase rreth një këmbë e gjysmë (45 cm) mbi nivelin e orkestrës. Kjo e fundit është më pak se gjysmërrethi me kordën 10.15 m. Qendra e saj, ku sipas modelit të teatrit ngrihej altari, përcaktohet nga një shtroje katërkëndëshe me pllaka të kaltra mermeri. Pamjes së jashtme rigoroze, i përgjigjej nga brenda një veshje shumëngjyrëshe mermeri e mureve, ku dalloheshin dekoracione bimore në relief.

Konceptimi i ngjashëm arkitektonik dhe teknika e njëjtë e ndërtimit tregojnë se odeoni u ndërtua njëkohësisht me buleterionin. Gjatë shek. II të e.s., kur Apolonia njeh një periudhë të fundit të lulëzimit, një pjesë e vogël e këtyre luleve çelin edhe në qendër të qytetit. Ndërtimet kryesore luksoze të kësaj kohe u bënë nëpër lagjet e faqes perëndimore, ku pallate të vërteta zunë vendin e banesave modeste. Sidoqoftë ato nuk arritën t'i japin Apolonisë pamjen e një qyteti provincial romak. Qyteti i plakur vazhdonte ta ruante hijen e rëndë, që i mahniste bashkatdhetarët e Ciceronit.

## Rruga për në teatër

Vizitori ynë ka vënë re që në fillim se Apolonia ishte një qytet i sistemuar mirë, me një plan të rregullt urbanistik, sipas parimit ortogonal të Hipodamit. Ndarja e lagjeve në kuadrate të njëjlojta prej rrugëve që kryqëzoheshin në kënd të drejtë, mjaft e përshtatshme për qytetet e rrafshëta, ishte zgjidhur në mënyrë origjinale në terrenin e pjerrët të Apolonisë. Sipërfaqja e qytetit u copëtua në dhjetëra brezare që zbrisnin nga lindja në perëndim dhe përshkoheshin lehtësisht në dy drejtime nga rrugët. Çdo 60 m (200 këmbë) kalonte një rrugë kryesore dhe ndërmjet tyre, çdo 30 m (20 këmbë) një rrugicë. Jo më kot ishte zgjedhur për drejtimin e tyre orientimi lindje-perëndim dhe veri-jug. Erërat që frynin në



Rrugë kryesore në Apoloni

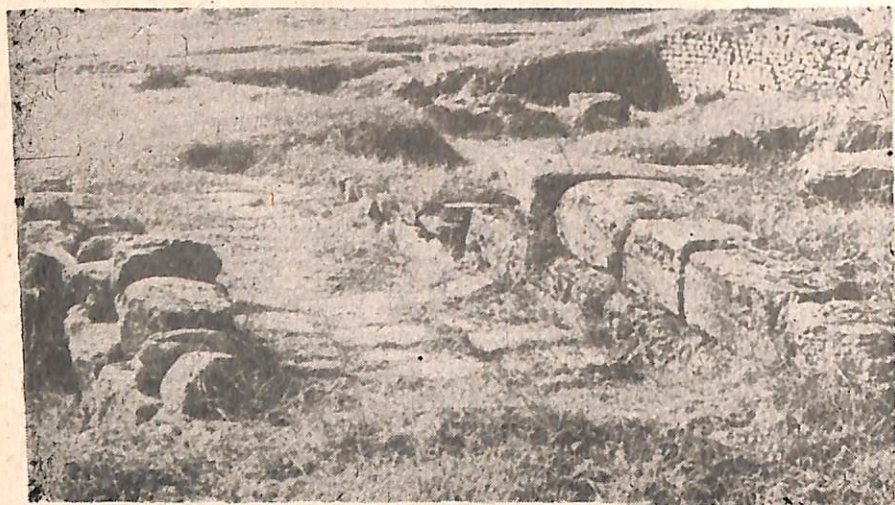

Rugicë



këto drejtime e pastronin vazhdimisht ajrin e rrugëve dhe sipas mendimeve të Hipokratit ishte pikërisht fryma e rëndë që mbartte sëmundjet e rrezikshme.

Vizitori, që zbret tani nga sheshi qendror drejt perëndimit në rrugën kryesore, vë re se ajo është punuar me mjeshtëri. Gjerësia e rrugës është 6.20 m (20 këmbë), duke përfshirë në të dyja anët kanalet e ujit (kUNETAT) me gjerësi 1.45 m secila. Për lëvizjen e këmbësorëve dhe karrove mbetëj traseja me gjerësi 3.30 m. Ajo kishte një shtresë rreth 60 cm prej zhavorri të ngjeshur dhe ndërpritej tërthor nga pragje prej blloqesh të punuara, të cilat dëndësoheshin krahas rritjes së pjerrësisë. Në këtë mënyrë pengohej shkarja e mbushjes së rrugës dhe zbutëj pjerrësia në kalimin e brezareve.

Rruga nuk kishte trotuare dhe kunetat e saj kufizoheshin drejtpërdrejtë me muret e banesave. Nga çatitë e tyre uji i shiut derdhej mbi kunetat, që mernin pamjen e përrënjeve të vegjël anës rrugës.

Një pjesë e rrugëve kryesore të nxirrnin nëpër portat e qytetit, veçanërisht në anën jugore dhe perëndimore. Ndonjëra prej rrugicave të vogla, që ishin njëkohësisht edhe kanale për ujë e shiut, të çonte në hyrje të vogla, të vendosura në qoshe të kthesave apo kullave, Rruga kryesore që ndjek vizitori ynë, duke zbritur nga perëndimi, ndan në krahun e djathtë zonën e godinave shoqërore nga lagjet e banuara të qytetit. Godina e fundit shoqërore në pjerrësinë e kodrës është teatri. Dallohet menjëherë forma e tij karakteristike me shkallarret e vendosura në një hark pak më shumë se gjysmërrethi në faqen e kodrës. Për këtë qëllim është shfrytëzuar pjerrësia natyrale e saj, nën murin rrethues të shek. V p.e.s. Dy krahët e zgjatur të teatrit janë krijuar në mënyrë artificiale, duke e mbushur vendin me dhe të gërmuar. Rradhët e shkallares të veshura me pllaka guri gëlqeror mbanin rreth 7000 spektatorë. Vështrimi i tyre përqëndrohej në orkestrën rrethore, ku kori shoqëronte me këngë aktorët. Këta qëndronin përpara një ndërtimi të ulët, të quajtur proskenë, fasada e së cilës paraqiste një godinë me tri hyrje, të zbukuruar me pilastra. Kjo përfaqësonte pallatin apo shtëpinë, aq të zakonshme në zhvillimin e ngjarjeve të dramës antike. Pjesa e sipërme e proskenës, me gjerësi 6 m, ishte e rrafshët, në formë tribune. Ajo duhej të ishte qielli, ku shfaqeshin perënditë. Që aty lart ata mund të grindeshin me nierëzit dhe të tregonin dobësitë një-lloj si ata: Zeusi inatin, Hera xhelozinë, Athinaja mendjemadhësinë.

Pas proskenës, mbi lartësinë e saj, ngriheshin kolonat dorike të skenës, që formonte sfondin arkitektonik të teatrit. Kjo ishte një pjesë thjesht dekorative dhe vetëm ambientet në katin e poshtëm të saj përdorëshin nga aktorët. Pamja serioze e kolonadës dorike thyhej aty nga trajtimi virtuoz i kornizës me triglife dhe metope. Në këto të fundit alternohej bukracioni me kantarin luksoz të shek. III p.e.s. Ishte një teatër tipik i periudhës helenistike për nga forma dhe trajtimi arkizant i proskenës dhe skenës. Në zbutjen e seriozitetit të stilit dorik shprehej aty kalimi nga epoka e tragjedive eskiliane në atë të komedive të Aristofanit dhe pasardhësve të tij. Por edhe kjo arkitekturë i ishte dukur tepër serioze admiruesve të Plautit në shek. II të e.s. Mbi arkitraun e kolonadës së skenës lexohej mbishkrimi greqisht që përmendte rindërtimin e saj nga një agonotet, afërsisht në të njëjtën kohë me buleterionin. Një dekoracion i pasur floreal, ku ndeshej deri fruti i ananasis, sillte në teatër nëpërmjet rrugës Egnatia erën e provincave aziatike dhe atmosferën kozmopolite të Perandorisë Romake. Këtu duket se u luajt edhe pjesa tragjike e ndeshjes së 50 gladiatorëve që përmendet në mbishkrimin e buleterionit. Pas kësaj kohe, vdekja që ishte shfaqur vetëm me maskën e teatrit, pati rastin të lagte me gjak të vërtetë sheshin e orkestrës. scpse, ndërkohë që në Dyrrah u ndërtua për gladiatorët një amfiteatër i vërtetë, në Apoloni iu bë vetëm një lëshim këtij «sporti» të sjellë nga pushtuesi, për të luajtur një rol të vërtetë në teatër.

## Një vështrim mbi banesat

Që nga radhët e sipërme të teatrit vizitori ynë ka mundësi të vrojojë nga lart një pjesë të mirë të lagjeve që shtrihen në faqen perëndimore të qytetit. Në rrugët kryesore dalin hyrjet e shtëpive të mëdha e të mira, ndërsa rrugicat e ngushta kanë anës një mori banesash njëdhomëshe, të ndërtuara keq e të mbushura me fëmijë. Në perëndim të teatrit, pothuaj ngjitur me të, ai sheh se një banesë e vetme ka zënë tërë gjërësinë prej 200 këmbësh ndërmjet dy rrugëve kryesore. Që lart dallohen dy oborre: një i mbyllur në pjesën veriore të shtëpisë dhe një i hapur, që zë tërë pjesën jugperëndimore.

Oborri i parë ishte qendra e banesës. Kishte formë katërkëndshe 15 x 12,5 m i rrethuar me një kolonadë prej 12 shtyllash dorike me trup të lëmuar, katër nga çdo anë. Mbi to ngrihej kati i dytë, gjithashtu i mbështetur në kolona jonike nga ana e oborrit. Që nga hapësira e oborrit merrnin dritë dhe ajër një radhë ambientesh, të vendosur pas portikut të ngushtë të kolonadës. Këto janë dhomat ku priteshin miqtë dhe shtroheshin gostitë. Salla kryesore, në anën jugore të oborrit, kishte përmasa 9.10 x 7.25. Dyshemeja e saj ishte shtruar me pllaka



Pamje e godinës me peristil gjatë zbulimit.

mermeri të bardha, të verdha, të kaltra, blu etj. dhe kufizohej nga një bordurë me pllaka të bardha në takimin me faqet e dhomës. Kombinimi i katrorëve dhe katërkëndshave me ngjyra të ndryshme thyhej vende-vende nga ndërftja e rrathëve.

Dhomat fqinje të portikut ishin të shtruara me mozaik, me figura të ndryshme gjeometrike, ku zotëronin rrathët dhe harqet që, duke u ndërprerë, japin gërsheta, rozeta dhe figura të tjera. Në një dhomë tjetër këto kombinime formojnë bordurën rreth kompozimit qendror. Brenda një rrethi është krijuar me kubikë të vegjël shumëngjyrësh figura e një aktori, ndërsa përçark tij janë vendosur gjysmëhëna me fytyra nje-

rëzish. Duket se pronari i shtëpisë, i apasionuar pas teatrit, kishte kërkuar nga mjeshtrit të paraqisnin në mozaik aktorin e vet të preferuar me rolet kryesore të tij.

Nga salla e mermertë, një derë dykanatëshe me prag guri të çonte në një dhomë prapa saj, të shtruar me mozaik. Anët e dyshemesë së dhomës i përshkonte një kornizë e gjerë me motive gjeometrike. Katrori qendror, i ndarë në trembëdhjetë fusha me forma të ndryshme, të merrte sytë me të nëntëmbëdhjetë ngjyrat e kubikëve. Ishte një ndriçim deti në rrezet e perëndimit, kur fantazia e artistit kishte parë hipokampët, kuajt mitologjikë me bisht peshku. Në mes, sipërfaqja e mozaikut duket si rreth i hapur në ujë nga dalja prej thellësisë e Nereidës, që qëndron e shkujdesur në shpinë të një delfini, ndërmjet peshqeve që notojnë rreth saj.

Në krahun jugor të portikut vjen një dhomë e madhe e shtruar me mozaik shumëngjyrësh, me motive gjeometrike. E gjithë dyshemeja e saj ngrihet pezull mbi një radhë kolonëzash prej tullash të rrumbullakëta, duke formuar një hapësirë rreth 60 cm të lartë. Nëpër të kalon ajri i nxehtë, që vjen nëpër një kanal nga një furrë



Korridor i oborrit të brendshëm.

e vendosur në pjesën lindore të shtëpisë. Një pjesë e nxehtësisë, nëpërmjet tubash qeramike të veshur nëpër mure, kalonte nëpër faqet e dhomës, duke e ngrohur në të gjitha anët. Kjo ishte dhoma e ngrohtë, të cilën pronari e përdorte gjatë periudhës së dimrit.

Në portikun e oborrit qendror dhe në ambientet luksoze rreth tij mund të shikojë skulptura mermeri të kopjuara nga modelet e lashta. Një shtat i Athinasë dëshmonte se pronari e montonte shkencën, ndërsa skulptura e Apolonit lidhej me passionin e tij për artin. Natyrisht ai nuk kishte haruar në këtë mes edhe veten duke i pozuar skulptorit me

veshjen zyrtare dhe me një volumen në dorë, si shenja të pushtetit.

Nga hyrja, që dilte në rrugën kryesore, deri në oborr, të çonte një korridor i gjatë, anës të cilit ishin vendosur dhomat e shërbimit. Për njerëzit që vinin për punë të zakonshme, ky ishte i vetmi vend që mund të shikonin nga shtëpia. Njëri prej ambienteve kishte dalje të drejtpërdrejta në rrugë dhe shërbente si dyqan, të cilin i zoti i shtëpisë mund ta jipte me qira.

Ambientet rreth oborrit dhe ato të shërbimit formonin vetëm një pjesë të shtëpisë, që mbulohej nga një çati e vetme rreth hapësirës katërkëndëshe të peristilit. Që nga dhoma e ngrohtë e pronarit një korridor i mbyllur shënonte ndarjen me një pjesë të dytë të godinës. Të dyja çatitë takoheshin mbi këtë korridor, të shtruar me tjegulla, duke derdhur aty një pjesë të ujërave, që kalonin pastaj në një kanal të nëndheshëm drejt rrugës. Ndërsa pjesa qendrore i takonte të zotit të shtëpisë dhe miqve të tij të shumtë, kjo pjesë e dytë ishte tërësisht e pjesëtarëve të familjes. Ajo ngrihej një tarracë më lart, e mbështetur me murin fundor në faqen e kodrës së teatrit. Ndërmjet ambienteve të kësaj pjese vendin kryesor e zinin tri dhoma të shtruara me mozaik. E para ishte e vogël më tepër një paradhomë, që të çonte në një sallë katërkëndëshe. E tërë gjeometria e Euklidit ishte zbërthyer këtu, në kombinime shumëngjyrëshe me një saktësi të habitshme. Në vendin qendror një rreth vërtitej jashtë qendrës së tij, duke formuar një rozetë që shkëlqente nga ngjyrat.

Që nga kjo sallë dy këmbë shkallë të zbrisnin në një dhomë të vogël, duke të çuar nga saktësia e gjeome-



Kanali dhe puseta e ujërave të shiut.



Mozaiku me motive gjeometrike.

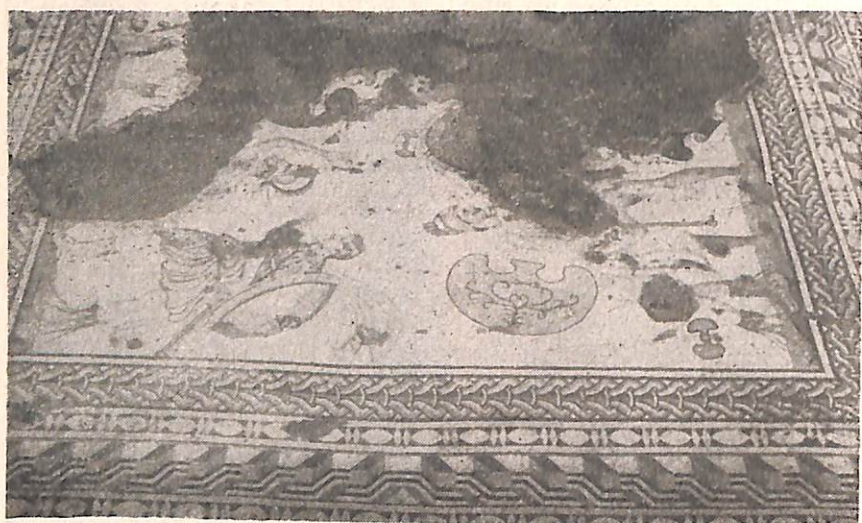

Mozaiku i amazonomahisë.

metrisë në botën fantastike të legjendave. Pothuaj në madhësi natyrore ishte paraqitur aty çasti më tragjik i ndeshjes ndërmjet helenëve dhe vajzave luftëtare — amazonave. Duket qartë se simpatia e mozaicistit ishte nga këto të fundit, që paraqiteshin duke luftuar tërë shkaktësi e trimëri. Helenët, përkundrazi, janë të druajtur dhe të friksuar dhe duket se ka arritur çasti për të braktisur betejën. Por në këtë kohë udhëheqësi i tyre Akili ka dalë përballë me mbretëreshën e amazonave, Pentesilenën, dhe e ka goditur për vdekje. Por artisti nuk e ka gjetur këtu tragjikën. Akili, i ftohur nga beteja, e ka marrë vajzën e vdekur në duar dhe ka kuptuar, se ndërmjet tyre nuk duhet të qëndronte urrejtja, por dashuria; jo vdekja, por jeta. Me vështrim të humbur në hapësirë, i shkëputur nga zhurma e betejës, ai sikur parandjen se në një luftë tjetër kundër dashurisë, do të humbasë ç'i ka mbetur, mikun më të ngushtë dhe jetën.

Kjo shtëpi prej 3000 m<sup>2</sup> ishte një pallat i vërtetë. Si i tillë nuk i mungonte edhe një kopsht i brendshëm, që zinte tërë pjesën jugperëndimore. Një korridor i gjerë, i shtruar me mozaik e rrethonte atë nga ana e banesës, duke formuar një portik të mbrojtur nga dielli. Që aty mund të thithej ajri i kopshtit i mbushur me aromën e luleve dhe freskinë e një shatërvani midis tyre.

Pallati, i ndërtuar në shek. II të e.s. i takonte një skllavopronari të pasur të Apolonisë. Ai kishte preferuar tipin e lashtë të banesës me peristil, aq të përshtatshëm për klimën dhe mënyrën e jetesës së qytetit. Kjo tregonte se shijet e reja dhe mënyra e jetesës së pushtuesit pothuaj s'kishin prekur asgjë në jetën e brendshme të banorëve. Çdo gjë ishte sipas modeleve të vjetra: tipi i banesës, modelet e skulpturave dhe mozaikëve; vetëm i zoti i shtëpisë, i vënë në shërbim të perandorit, kishte veshur togën dhe pozonte sipas modelit romak.

Por mund të gjeje edhe banesa të ndërtuara sipas modelit romak. Në anën jugore të qytetit, në brezaret poshtë rrugës së skelës, shtrihej një banesë e bukur. Qendrën e saj e formonte një ambient i madh, sipër të cilit çatia prirej në të katër anët, duke lënë një hapësirë katërkëndëshe. Ky ishte një impluvium, i cili njësoj si në banesën me peristil i jipte dritë edhe dhomave fqinje. Uji i shiut që rridhte nga çatia përcillej nga ullukët në katër vaska katërkëndëshe dhe në hauzin tetkëndësh, që zinte qendrën e ambientit. Anës tij, një parapet prej pllakash guri të zbukuruara me motive gjeome-

trike ndante një korridor mozaiku. Dhomat e mira fillonin pas tij, në anën lindore të banesës. Dhoma e të zotit të shtëpisë ishte e shtruar gjithashtu me mozaik shumëgjyresh.

Kombinimi i ngatërruar i ngjyrave dhe figurave e tërhiqte në mendime pronarin e shtëpisë, për të zgjedhur frazat, me të cilat do të mahniste dëgjuesit të nesërmen, sepse ai ishte një orator, siç e dëshmonte edhe portreti i tij i punuar në mermer. Fytyra burrërore, me hundën e drejtë dhe ballin e gjerë, e lidhte atë me atë shkollë të oratorisë greke, që e tregonte talentin në zgjidhjen e çështjeve shtetërore apo private,



Shtati i Athinasë punuar nga skulptori athinas Euemeri.

Pjesë të veçanta të ndërtesës ruanin ende pamjen e shek. VI p.e.s., kur ishte ndërtuar për herë të parë ky gjimnaz. Pak kishte ndryshuar edhe programi për djemtë. Dy salla me përmasa 7 x 6.60 dhe 6.20 x 6.60 secila, me porta nga jugu, shërbenin për mësimet e gjuhës apo muzikës. Një oborr

me arsyetimin e qetë dhe tonin e shtruar. Pranë bustit ishte vendosur edhe një shtat i Athinasë. Ishte një kopje e Athina Promahos, të cilin skulptori athinas, Euemeri, e kishte modeluar sipas skulpturës së Fidias. Ndoshta me këtë oratori donte të tregonte se mjeshtëria e tij i takonte më tepër diturisë dhe shkencës, të cilat mbronte kjo perëndeshë, se sa artit.

Shtëpia e qetë e oratorit, e mbyllur nga të katër anët, mernte vetëm nëpërmjet hapësirës së çatisë, atë që i jepte qielli: dritën, ajrin dhe shiun. Përmes saj depërtonin herë pas here edhe thirrjet e të rinjve që stërviteshin në gjimnazin fqinjë. Godina e tij e madhe katërkëndëshe 20 x 30 m, dilte në rrugën e skelës me një fazadë të thjeshtë prej blloqesh të punuara.



i hapur plotësonte pjesën tjetër të programit, që parashikonte stërvitjet gjimnastikore. Pas ushtrimeve djemtë kishin nevojë të laheshin dhe për këtë ishte ndërtuar një ambient në formë gjysmërrethi me vaska prej qeramike. Nuk mungonin në këto ambiente edhe objektet artistike: dy shtate të Artemisit, që ishte një shembull për shkathtësinë dhe guximin dhe shtati i Erosit, shigjetat e të cilit gjenin tek zemrat e njoma të djemve një objektiv të preferuar.

## Burimet e qiellit

E kemi lënë udhëtarin tonë në shkallaren e teatrit, ku pas një shetitjeje të gjatë në rrugët e qytetit, ndjen etje për ujë, Në Apoloni ky nuk është një problem i thjeshtë. I ngritur mbi një kodër të ulët, me përbërje ranore dhe argjilore, qyteti pothuaj është krejt pa burime. Nuk ka burime të mëdha as pranë Apolonisë, nga mund të merrej uji me anë të akuadukteve, siç ishte bërë në Dyrrah apo Buthrot. Megjithatë, uji përpara se të dali në burim bie nga qielli. Dhe apoloniatët preferonin ta merrnin atë drejtpërdrejtë, se sa nga toka. Çdo shtëpi kishte për këtë qëllim një sterë në oborr, ku uji i çative përcillej me anë të ullukëve, për t'u përdorur gjatë tërë vitit. Sterat kishin formë cilindrike apo elipsoidale dhe ishin ndërtuar me tulla e të suvatuara me llaç hidroizolues me pluhur tjegullash.

Alternimi i shtresave argjilore dhe ranore në thellësi të tokës së Apolonisë krijonte mundësi edhe për shfrytëzimin e ujrave nëntokësore nëpërmjet puseve. Të tilla udhëtarë kishte mundësi të shihte pranë rrugëve kryesore, ku ishin çelur me urdhër të nëpunësve shtetërorë, për t'i shërbyer të gjithëve. Në përdorim të përbashkët ishin edhe burimet e shumta ujë-pakta, në anën veriperëndimore të qytetit, poshtë akropolit. Por pjesa më e madhe e këtij uji të çmuar filtronte në tokën ranore dhe humbiste. Për këtë arsye, në shek. III p.e.s., një atelie e punishtës shtetërore të gurgdhendësve u ngarkua me ndërtimin e një çezme monumentale, që do t'i mblidhte tërë këto burime.

Në thyerjen e faqes së kodrës, ku dilnin burimet e para, u ndërtua një mur-pritë me gjatësi 40 m dhe lartësi 3.30 m.

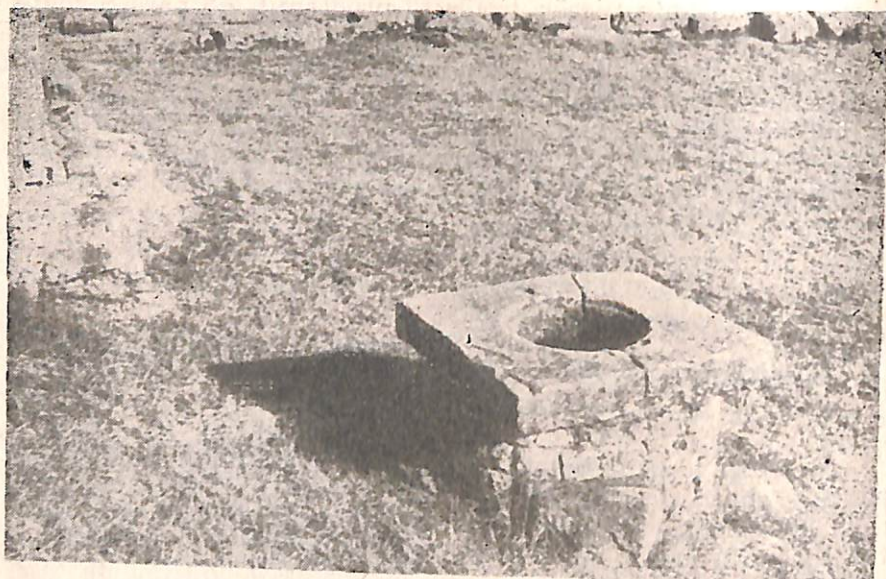

Pus pranë sheshit qendror.

Trashësia e tij prej 1 m ndërpritej nga pesë gryka kanalesh, nëpër të cilat uji i mbledhur merrte tatëpjetën në pjerrësinë e kodrës. Secili prej kanaleve ishte ndërtuar me blloqe të skalitura, të vendosura në formë shkallësh, për të penguar vru-llin e ujit dhe të stukuar në fugat me llaç hidroizolues. Anës tyre ishin hapur drenazhe të mbushura me zaje lumi, që mblidhnin edhe rrjedhjet e pakta të ujit. Pas 21 m kanalet arrinin në fund të faqes së kodrës, ku ndërpriteshin nga një mur i dytë që përbënte njëkohësisht edhe fasadën e monumentit. Të gjitha ujërat e burimeve kalonin tani në një kolektor tërthor të mbuluar, ndërsa ujërat e reshjeve mblidheshin prapa tij dhe përcilleshin jashtë me një kanal të veçantë.

Në përshtatje me formën e faqes së kodrës, muri i poshtëm prirej dhe lartësohej më tepër në anën jugore, ku i mbështetej edhe depozita e ujit. Kjo kishte formë trapezi kënddrejtë me brinjën veriore më të gjatë me një izolim të përsosur me llaç. Brenda saj ishin ndarë nga një mur blloqesh dy ambiente: në të parin me kapacitet 14 m<sup>3</sup> derdheshin nga një radhë lugjesh të punuara bukur ujërat e burimeve të mbledhura nga kolektori. Pasi kullonin papastërtitë e ndryshme, ujlkalonte nëpër vrima të lëna në nivelin e ujit në ambientin

fqinjë, që mbante 41 m<sup>3</sup> ujë. Ky ishte një lloj hauzi i hapur, i veçuar nga jashtë prej një parapeti 1 m të lartë, të mbështetur në një radhë kolonash dorike. Me peshën e tyre ato përballonin presionin e ujit mbi parapet, me kapitetelet mbanin peshën e një çatie të drunjtë, që mbulonte hauzin.

Që nga dyshemeja e hauzit një kanal i ngushtë kalonte nën parapet dhe nëpër gurët e stilobatit deri nën kolonën e mesit. Kjo ishte e biruar në mes dhe uji në bazë të parimit të enëve komunikuese ngjitej deri në lartësinë 0,90 m, ku një vrimë horizontale e nxirzte në faqen e kolonës. Këtu ishte montuar një lëfyt prej bronzi, ku njerëzit mbanin radhën për të pirë apo për të mbushur ujë. Këtu kishin mbaruar llogaritjet e sakta të arkitektit të këtij ndërtimi, i cili nuk kishte pasur parasysh durimin e grave në një çezme. Shumë prej tyre e gjenin më të lehtë të vendosnin amforat në buzën e parapetit dhe t'i mbushnin drejt nga hauzi. Nga fundet e mprehta të enëve mbi parapet ishin krijuar dalngadalë vrima, ashtu siç krijohen kanale nga litari nëpër grykat e puseve.

Vizitori ynë që gjendet tani përpara kësaj çezme monumentale, këtij nymfeu, ku duhet të mblidheshin në dritën e hënës shtojzavallet, sheh tek ajo një krijim origjinal të mjeshtrëve apoloniatë. Është një ndërtim praktik, një rrjet kanalesh që përshkojnë kryq e tërthor kodrën dhe një depozitë uji. Por arkitekti, në vend që t'i fshehë ato nën sipërfaqen e tokës, i ka nxjerrë në dukje, duke e gjallëruar kodrën me ritmin e kanaleve shkallë dhe duke e përfshirë atë në një monument të vetëm me muret gjatësore. Arkitekti ka pasur për të zgjidhur në këtë ndërtim edhe një problem estetik. Në shekullin e simetrisë ai kishte përpara një rrjetë kanalesh, që duhet të ndiqnin amat e burimeve dhe dy mure tërthore që do t'i përshtateshin uljes së terrenit drejt jugut. Në planimetri kjo jipte figura krejt asimetrike, por këtë humbie arkitekti e plotësonte në fasadë. Këndi i murit të poshtëm dhe gjatësia e pabarabartë e anëve të hauzit nuk dalloheshin më në pamjen përballë. Nga ana tjetër, të gjithë krahët e monumentit drejtoheshin në qendër, duke e përqëndruar aty vëmendjen e shikuesit. Kjo ishte pjesa më e bukur, e trajtuar me stilin e lashtë dorik, që shkonte me lëmyshkun, me gurgullimin e ujit që binte nga lugjet, me pritjen për vajzën që vinte mbrëmjeve me një hidrie<sup>1</sup> në kokë, me një fjalë me gjëra

---

1 hidria — enë balte për të mbushur ujë.

aq të lashta sa jeta dhe me të cilat ajo niste sërish nga e para.

Edhe zbulimi i këtij monumenti ka diçka të përbashkët me ujin, me atë aftësi të tij për t'u mbledhur në thellësi të tokës dhe për ta lajmëruar qenien e tij me një fill të hollë burimi. Kur ishim fëmijë kemi zbritur qindra herë shkallët e njërit prej kanaleve që dallohej në sipërfaqe të tokës dhe që ishte pastruar më pas, gjatë njëres prej ekspeditave të viteve 50. I shkëputur nga monumenti, ai dukej si shkallëzim i një rruge dhe do të kishte mbetur i tillë, po të mos kishte ndihmuar rasti. Në vitin 1961 një galeri në faqen e kodrës ishte ndalur në thellësi 5-6 m përpara kolonave dhe murit me blloqe të punuara bukur të depozitës. Pas kësaj, disa vjet më radhë vazhdoi zbulimi i këtij gjiganti të fjetur nën shtresën prej 5-6 metrash të dheut. E gjithë kjo shtresë kishte shkarë nga pjesa e sipërme e kodrës mbi monument, duke e varrosur atë, si të thuash, të gjallë, që në kohën antike, kur ai ishte në funksionim të plotë. Ajo që për atë kohë ishte një fatkeqësi, për arkeologët ishte një fat i rrallë, sepse monumenti ruhej pothuaj i plotë. Çdo gjë ishte në vendin e vet, ose aty pranë, dhe mund të restaurohej. Dhe kur kazmat zbuluan gropën e një burimi të lashtë, ku midis zajeve ruhej ende lëmyshku i dikurshëm, kishte përshtypjen se po pije një ujë dymijë-vjeçar.

Vetë Apolonia ka diçka të përbashkët me ujin, jo vetëm për shuarjen e etjes së kuriozitetit, por për sjelljen e ushqimeve të nëntokës në qelizat e një peme të re. Ai talent i mjeshtrëve që krijuan monumentet, ndjenja e së bukurës në realizimin e së dobishmes, ndjenja e kursimit tek e bukura. Përpjekja për të qenë sa më afër natyrës, e ruajnë freskinë dhe focën si dikur. Trungu i fuqishëm i kulturës sonë të re e thith me kënaqësi këtë lëng, që lashtësia e ka koncentruar edhe më shumë.

## LIGJET E SHKRUARA NË GUR

Në veprën «Politika» Aristoteli shkruan se «kemi demokraci kur të lirët, megjithëse më të paktë, sundojnë mbi shumicën jo të lirë të popullsisë, sikurse ngjan në Apoloni, që është në detin Jon». Nuk ka se si të jepej më qartë se kaq koncepti antik për demokracinë, por në këtë rast nuk na intereson aq përkufizimi i filozofit të madh të lashtësisë, se sa shembulli që ka zgjedhur. Në kohën e pushtimeve të Aleksandrit, kur qytetet greke ishin mbushur me skllavër, ai ka marrë pikërisht Apoloninë, ku raporti i tyre me të lirët duhet të ketë qenë mjaft i ngritur. Kjo është e dhëna më e sigurt për të provuar se në Apoloni sundonte rendi skllavopronar në formën e tij më klasike. Përndryshe nuk do të ishim në gjendje të rindërtonim plotësisht këtë anë të jetës shoqërore të Apolonisë, sepse skllavërit, të mbyllur në ergasteritë, të degdisur nëpër gurore, apo të lidhur nëpër anije, pranë rremave, dalin shumë pak mbi lustrën e jetës së qytetit. Vetëm në kënd të ndonjë stele, shihet figura e brishtë e një skllavi të vogël, që qëndron prapa frontit të pronarit, apo e ndonjë skllaveje, që i mban zonjës pasqyrën. Por ajo frazë e shkurtër e Aristotelit për «shumicën jo të lirë» dëshmon se ishte puna e tyre, vuajtja dhe munda i paprerë, që i kishin dhënë jetë qytetit, sepse ky fëmijë i përkëdhelur i Apolonit, si çdo gjë e gjallë, s'mund të lindte veçse me dhëmbje.

Njëlloj si në Dyrrah, edhe në Apoloni, një pjesë e mirë e skllavërve ishin pronë e shtetit skllavopronar, që i përdorte kryesisht për ndërtimet shoqërore, apo për punë të cilat quheshin turp për të lirët. Për këtë arsye, duhet të shikojmë duart e skllavërve prapa mijëra blloqeve të murit të qytetit, apo të godinave shoqërore. Skllavër të tjerë shtetërorë duhet të punonin në punishtet e tullave dhe tjegullave, në ato të monedhave apo në port. Me pushtimin romak skllavërit, që

kishin shërbyer deri atëherë për punë, duke e shkrirë jetën për dhjetëra vjet, duhet ta jipnin atë për një çast, që në agoninë e tyre të kënaqnin pasionet shtazore të pronarëve. Në ehëkujt e parë të erës sonë, u përhapën edhe në Apoloni ndeshjet me gladiatorë, siç dëshmon mbishkrimi i bulesë apo kandilat me relieve, ku jepen pamje nga arenat.

Pjesën tjetër të klasës së shtypur të skllëvërve e përbënin ata që ishin pronë private. Për këta dimë më pak dhe mund të mendojmë se punonin kryesisht në punishtet e metaleve, enëve, në bujqësi, apo në anijet tregtare. Ndërmjet tyre, kur ishin femijë apo pleq, zgjidheshin edhe shërbyesit e shtëpisë, që robëtoheshin tërë ditën dhe fitonin të vetmen të drejtë njerëzore për t'iu nxjerrë pak figura e zvcogëluar në një stele varri.

Në qoftë se ndërmjet skllëvërve që nuk kishin asnjë pronë kishte ndarje, këto ishin edhe më të theksuara tek të lirët, që zotëronin diçka. Aristoteli, në të njëjtën vepër, na sqaron se «në Apoloni ishin të nderuar ata që shquheshin nga fisnikëria dhe që rridhnin prej atyre që e themeluan së pari koloninë, megjithëse ishin të paktë ndër të shumtët». Dhe ne e dimë se cilët ishin themeluesit, nga Plutarku, që na tregon, se ata ishin larguar nga Korinthi nga frika e tiranit<sup>1)</sup> Perianđer. Pra, s'mund të ishin tjetër veçse aristokratët, pronarët e tokave, të mundur në luftën e ashpër politike, që zhvillohej midis tyre dhe shtresave zejtare-tregtare, të përfaqësuar nga tirani. Natyrisht në atdheun e ri kjo shtresë u vendos përsëri si pronare tokash dhe përgëndroi në duart e saj pushtetin.

Shtresën tjetër të të lirëve e përbënin pronarët e punishteve, tregtarët apo zejtarët. Ne njohim emrat e disa prej tyre nga vulat, që kanë vënë mbi prodhimet e punishteve të enëve, apo tjegullave. Këta përmblihdeshin me emrin e përbashkët damos — popull. Ishte një fjalë që niste nga varfëria më e madhe, deri tek pasuria më prrallore, që ekzistonte në qytet, sepse ata i bashkonte fakti, që nuk ishin as aristokratë dhe as skllëvër, por i ndante shkalla e pasurisë.

Në fushën politike ata formonin kampin kundërshtar të aristokracisë, që luftonte për një zgjerim të pjesëmarrjes në pushtet, natyrisht në kufijt e klasës së pasur skllavopronare. Kjo shprehej atëherë me fjalën demokraci.

Ndërmjet kësaj mase dhe skllëvërve sidoqoftë kishte edhe një shkallë tjetër shoqërore, e cila përbëhej nga njerëzit e

1 Tiran — sundimtar i plotfuqishëm. Më pas mori kuptimin e keq të një sunduesi gjakatar.

huaj, pa të drejtën e qytetarisë, pra pa të drejtat politike. Kështu në shekujt e parë të jetës së qytetit, shoqëria apoloniate ndahej sipas disa kritereve: në të lirë dhe skllëvër, në të pasur dhe të varfër, në aristokratë, damos dhe të huaj. Lufta midis tyre përcaktoi edhe jetën politike të kësaj kohe.

Krijimi i kolonisë nga Gylaku dhe shokët e tij aristokratë, mbi bazën e një popullsie fshatare të sjellë nga fushat rreth Kikysit dhe Dyspontit, i vuri në pakicë tregëtarët dhe zejtarët e emporionit të parë të Apolonisë. Nuk ka dyshim se sistemi politik që u vendos në këtë qytet ishte oligarkia, një sundim i shtresave aristokrate mbi masën tjetër të popullsisë dhe mbi skllëvërit. Herodoti, kur bën fjalë për një ngjarje të fundit të shek. VI p.e.r., i quan këta «burra të zgjedhur, qytetarë nga më të shquarit, si nga pikëpamja e pasurisë, ashtu edhe e fitit». Nuk i njohim për emër organet e këtij shteti aristokratik, përveç heliesë — gjyqit, që përmend Herodoti në të njëjtën ngjarje. Po aty, kur është fjala për çështje që kishin të bënin me mbarëvajtjen e jetës së tërë qytetit dhe me jetësimin e pasurisë private, Herodoti na tregon se kjo vendoset nga tërë apoloniatët, pra nga demosit. Duhet të mendojmë për këtë arsye se në këtë periudhë luante njëfarë roli edhe mbledhja e përgjithshme e popullit.

Në këtë periudhë të hershme, që përfshin shek. VI-V p.e.s., Apolonia përbënte një polis, një qytet-shtet skllavopronar. Territori i saj ishte mjaft i kufizuar dhe jeta politike përmblidhej e tëra brenda mureve të qytetit. Masa e madhe e hoplitëve që shohim në enët me figura të zeza, apo në relievin e tempullit të Artemisit, kishte për detyrë të ruante sundimin e të pasurve mbi të varfërit dhe skllëvërit, të aristokratëve mbi të lirët e tjerë. Në marrëdhëniet e tij me botën tjetër, polisi apoloniat ende i pafuqishëm, mbështetej fort në Korinthin konservator dhe në Korkyrën demokratike skllavopronare. Kështu pasqyroheshin edhe prirjet politike të shtresave të ndryshme të popullsisë së lirë të Apolonisë. Nga ana tjetër nga Apolonia po ndiqej me vëmendje gjithmonë e më të madhe zhvillimi i shtetit ilir, nga i cili varej e ardhmja ekonomike dhe politike e qytetit. Ndeshja me ilirët e Thronit me 470-460 p.e.s. krijoi edhe njëfarë izolimi shoqëror të përkohshëm nga bota ilire, që pasqyrohet në një pasazh të Elianit. Sipas tij «apoloniatët i dëbonin të huajt në bazë të ligjit të lakemonëve, kurse epidamnastit, atij që dëshironte, i jepnin të drejtë të vinte në qytet dhe të banonte.» Ky ndryshim, përveçse në një ngjarje politike, e kishte bazën edhe në profilizimin e

ndryshëm ekonomik të dy kolonive. Ndërsa Dyrrahu zejtar dhe tregtar, i lidhur ngushtë me botën ilire, ishte hapur ndaj saj edhe në pikëpamjen shoqërore, Apolonia e mbështetur gjerësisht edhe mbi ekonominë bujqësore, ishte xheloze për tokat e saj dhe mundohej t'i zgjeronte në kurriz të fqinjëve. Kjo siguronte mbështetjen politike të aristokracisë dhe karakterin konservator e të mbyllur të polisit apoloniat.

Kësaj periudhe i takojnë shprehjet plot simpati të konservatorit Aristotel. Edhe shprehja e Strabonit se Apolonia ishte «një qytet me ligje shumë të mira, ndërtuar nga korinthisit dhe korkyrasit», ka të bëjë padyshim me shekujt e parë pas themelimit. Këto do të ishin të dhënat kryesore për historinë e hershme politike të Apolonisë. Do të shtonim këtu edhe disa fakte arkeologjike. Varrimi me tuma në Apoloni gjatë shek. VI-V p.e.s., pasqyron rëndësinë që kanë ndarjet fisnore. Edhe në varrezë, secila gjini kishte parcelën e saj, siç kishte vendin e veçantë në jetën politike. Në qendër të tumave janë gjetur varret më të lashta, të të parëve të fisit, të vendosur në sarkofagë guri. Inventari i tyre ishte tepër i varfër për madhësinë e tumës dhe pamjen e rëndë të arkivolit. Por thjeshtësia e varrimit ishte atëherë një nga rregullat e vendosura nga ligjvënësi aristokrat i Athinës, Soloni. Sidoqoftë, nga ligjet «e mira» të Apolonisë, ky duhet të ketë qenë më jetëshkurtër, sepse që nga shek. V p.e.s. varret pasqyrojnë kryesisht pasurinë e të vdekurve, qoftë me inventarin, qoftë me braktisjen e tumave dhe kalimin në varrezën e sheshtë.

Në vitet 436-435 p.e.s. pushteti oligarkik në Apoloni pësoi një goditje të fortë. Epigendra e tërmetit politik ishte Dyrrahu, por lëkundjet nuk kishin si të mos ndjeheshin edhe në Apoloni, e cila qëndronte mbi të njëjtat shtresa shoqërore.

Demokratët dyrrahas, që kishin ndjekur oligarkët nga qyteti, gjetën mbështetje edhe në Apoloni. Për këtë arsye duhet të mendojmë se njëlloj si në Dyrrah, ishin forcuar tani aty shtresat e reja të tregtarëve dhe zejtarëve, të cilat kishin fituar peshë në drejtimin politik të qytetit. Koniunktura e jashtme politike veprimi në këtë ngjarje me aftësitë e një fushe magnetike: demokratët dyrrahas dhe apoloniatë u mbështetën në aleancën e korinthisit aristokrat, ndërsa aristokratët dyrrahas dhe ilirë gjetën mbështetjen e demokratëve të Korkyrës. Fitorja e këtyre të fundit, si rrjedhim, s'mund të ishte veçse një kompromis. Në Dyrrah ky ishte në dobi të demokratëve dhe të ilirëve, për të cilët portat e qytetit u hapën plotësisht, siç na e thotë dhe Eliani. Në Apoloni pushteti oligarkik u mo-



derua, por vazhdoi të ruante formën e vet, siç na e dëshmon të paktën për shek. IV p.e.s. Aristoteli. Sidoqoftë ishin demokratët, tregtarë dhe zejtarë, pronarë punishtesh dhe skllëvërish ata që arritën të ngrenë flamurin e fitores në këtë luftë, flamurin e parasë, sepse që nga kjo datë Apolonia dhe Dyrrihu presin monedhat autonome prej argjendi. Simbolet figurative të ngjashme me ato të Korçyrës, që mbajnë këto monedha, shprehin tani orientimin e plotë ekonomik drejt tregtisë e zejtarisë dhe njëkohësisht simpatinë politike për rendin demokratik skllavopronar.

Në luftën politike ndërmjet klasave dhe shtresave shoqërore, u formua plotësisht polisi apoloniati, i cili që nga gjysma e dytë e shek. IV na paraqitet në formën e një demokracie skllavopronare. Në drahmet e argjendta të prera pas mesit të shek. IV p.e.s. shfaqen për herë të parë emrat e nëpunësve të qytetit. Në shpinën e tyre gjejmë emrat e prytanëve, Theognet, Kerkin, Arhen, Nikia etj., ndërsa në faqe emrat e shkurtuar Da(mark), Hera(i), Kle(onym) etj., që i takojnë nëpunësve monetarë. Prytani ishte kreu i pushtetit administrativ të qytetit dhe funksionari më i lartë. Emri i tij në rasën gjindore mbi monedha ishte si të thuash një datë për kohën e prerjes së monedhës, ndërsa emri i nëpunësit garancia e vleftës së saj. Ky funksionar i dytë qëndronte në këtë detyrë më shumë se një vit, sepse emri i tij në monedha shoqëron disa prytanë. Ka mundësi që ai të ishte njëri prej tre pjesëtarëve të kolegjit të ieramnamonëve, që shoqëron prytanin në një mbishkrim të shek. III-II p.e.s. Numin Zosikrati i këtij mbishkrimi mban në fund rrokjen e parë të funksionit të tij, që mund të plotësohet në argirokop-monetar. Në këtë mënyrë, ky kolegji ishte një pleqësi, një organ i ngjashëm me eforët e Spartës, që kontrollonte veprimtarinë më të rëndësishme të pushtetit administrativ.

Pjesëmarrja më e gjerë e klasës sunduese në pushtet sigurohej në bule, që ishte këshilli i polisit. Ky organ ishte fusha e vërtetë e luftës ndërmjet shtresave të ndryshme të skllavopronarëve. Emrin e tij e njohim vetëm nga një dekret i shek. II. të e.s. ndërsa më herët ndeshim vetëm firmën, nëpërmjet sekretarit të bulesë, gramateut. Ky përmendet menjëherë pas prytanit dhe ieramnamonëve si për të treguar se vendimet e të parëve nuk shkonin pa miratimin e bulesë. Gjithashtu, në disa raste, emrin e gramateut e gjejmë edhe në monedhat e qytetit, ku zëvendëson atë të nëpunësit monetar.

Nga mbishkrimet e shekujve të parë të erës sonë njohim

edhe një funksionar tjetër politik, padyshim shumë të hershëm, agonotetin. Emri i tij do të thotë nëpunësi i garave, por detyra e tij shtrihej në një sferë shumë më të gjerë. Ai kishte nën kontrollin e tij tërë edukimin e rinisë dhe njëkohësisht jetën kulturore të qytetit, ndërsa organizimi i garave në stadiume apo i konkurseve në teatro ishte vetëm bilanci i punës së bërë gjatë vitit. Që ky ishte një funksion tepër i rëndësishëm, kuptohet nga vendi që i lë këtij titulli Kuint Fur Prokuli menjëherë pas prytanit, në mbishkrimin e godinës së buleterionit.

Nga ky mbishkrim mësojmë se agonoteti qëndronte në një rang më lart edhe se arhieriu, kryepriifti i tempujve të Apolonisë. Që ky funksion ishte i ndarë nga pushteti administrativ dhe s'kishte rol të rëndësishëm në jetën politike, kuptohet nga fakti se ai ishte i vetmi post që nuk zgjidhej periodikisht, por caktohej për tërë jetën.

Funksionari tjetër, të cilin e njohim për emër në Apoloni, ishte toksarku, d.m.th. komandanti i shigjetarëve. Ky del në personin e Lyson Agestratit, në një mbishkrim të shek. IV-III p.e.s., krahas prytanit Parmonisk Damageut dhe kuptohet nga cilësimi i titullit, se zgjidhej periodikisht. Duhej pritur, që si funksionari më i lartë ushtarak pas prytanit të përmendej strategu — udhëheqësi i ushtrisë, siç ndodh në mbishkrimet e qyteteve të tjera. Kjo na bën të mendojmë, se apolonia të caktonin strategë vetëm për rastet e luftërave. Në vitet e zakonshme të paqës ata zgjidhnin vetëm një komandant të reparteve të përhershme të rojes, që përbëhej nga luftëtarë të armatosur lehtë me harqe dhe shigjeta. Këtë sistem më të sigurt nga fuqizimi dhe arbitrariteti i krerëve ushtarakë e zbatonte edhe Amantia.

Në ndonjë rast shohim të dali në mbishkrime edhe emri damos — popull, por ai shpreh jo kuptimin e mbledhjes së dikurshme të popullit, se sa një koncept të përgjithshëm të shtetit, një iluzion të demokracisë skllavopronare. Që nga shek. IV p.e.s. lufta e klasave dhe forcimi ekonomik i Apolonisë kishin formuar plotësisht aparatën shtetëror. Ai ishte në duart e tërë klasës së pasur pa dallime origjine. Në këtë kohë arrijnë në shkallën më të lartë të pushtetit, në postin e prytanit, ilirët Bato, Epikad, Preurad etj., gjë që tregonte se ligji kundër të huajve tashmë ishte harruar. Vendin e ndarjeve të vjetra shoqërore në bazë të origjinës, e kishin zënë demet (ndarjet) territoriale, që lidhen edhe me aktivitetin ekonomik. Prytanët që dalin prej tyre shënojnë si stemë në faqen e mo-

nedhave kallirin, rrushin, bletën, anijen etj., që natyrisht nuk kanë asgjë aristokratike.

Forma demokratike e pushtetit skllavopronar u ruajt në Apoloni edhe pas pushtimit romak, kur qyteti u konsiderua foederati — aleat. Nga viti 146 p.e.s., kur u organizua provinca maqedonase, duket se Apolonia u vu nën kontrollin politik të senatit nëpërmjet një sundimtari romak të qytetit. Shtresat sunduese që ishin sjellë gjithmonë me shumë servilizëm ndaj Romës, e konsideruan këtë vit si fillimin e një kalendari të ri. Këtë e provon një mbishkrim i perandorit Gordiani III, i vitit 239 të e.s., që mban datën 385, duke e nisur numrimin e viteve pikërisht nga viti 146 p.e.s.

Në shek. I p.e.s. kriza politike e republikës romake pasqyrohet në Apoloni me shthurjen e administratës romake, të cilën qyteti duhet ta paguajë me shuma të mëdha, siç njofton Ciceroni. Në vitet e Luftës Civile 48-47 p.e.s. gjejmë aty sundimtarin e Pompeut, Luc Staberin, që zëvendësohet nga Cezari me komandantët e vet. Konsujt e këtij, Luc Centuli dhe Gai Marcelli, përdorin punishten dhe argjendin apoloniati për të prerë monedha për pagesën e ushtrisë. Sidoqoftë i lënë diçka edhe Apolonisë, që vazhdon në këto vite të nxjerrë monedhën e vet. Emrat e prythanëve dhe nëpunësve monetarë në këto monedha vazhdojnë të jenë vendase, gjë që tregon se qyteti i mbushur me ushtarët e Cezarit e kujtonë veten ende autonom.

Augusti, që i detyronte Apolonisë arsimin dhe ndoshta edhe jetën, ja shpërbleu këtë, siç thonë autorët antikë, me dhënien e të drejtës «*civitas libera et immunis*» — qytet i lirë dhe i paprekshëm. Faktet tregojnë, se ai nuk u tregua më shumë shpirtgjerë, se sa e kërkonin interesat e shtetit romak. Që nga kjo kohë Apolonisë iu ndalua vulosja e monedhave të argjendta me simbolet tradicionale të lopës dhe katrorit, të cilat u zëvendësuan me figurën e Apolonit dhe nymfeve. Pësha e tyre u ul, duke u barazuar me ato të monedhave romake. Njëlloj u veprua edhe me peshën e monedhave prej bronzit. Në këtë mënyrë i pritej rruga përhapjes në thellësi të Ilirisë dhe Ballkanit kësaj monedhe si dhe konkurrencës që i bënte ajo monedhës romake. Kjo do të thoshte, se apoloniati nuk duhet të shikohet më larg se sa nga muret e veta, ndërsa politika e jashtme i mbetej Romës. Në këto kushte nëpunësit apoloniati, që vazhdonin të funksiononin si më parë, nuk ishin tjetër veçse një administratë lokale.

Në mbishkrimet e shekujve të parë të erës sonë ne e ndeshim përsëri një pjesë të mirë të nëpunësve apoloniati: pry-

tanin, argirokopin, agonotetin, arhiereun. Ndërtimi i buletëronit dhe një mbishkrim i viteve 120-141 tregon se edhe këshilli me mbledhjen e popullit vazhdonte të funksiononte. Vetëm se duke qenë një nga mekanizmat e shumta të pushtetit perandorak, sistemi i dikurshëm apoloniai kishte marrë diçka prej tij, duke lënë mënjanë format republikane. Përveç arhiereut, tani gjejmë të caktuar për gjithë jetën edhe prytanin. Edhe nga mbishkrimi i bulesë mësojmë se në shek. II të e.s. agonoteti nuk zgjidhej, por caktohej.

Më 212 të e.s., *Constitutio Antoniniana* shpalli barazinë politike të qytetarëve të lirë të Perandorisë Romake, duke i dhënë fund privilegjeve të qyteteve të veçanta. Me këtë edhe Apolonia humbi autonominë dhe pas disa vitesh edhe të drejtën për të prerë monedhat e veta. Vetëm mbishkrimet me emrat e institucioneve dhe nëpunësve, me vendimet dhe ligjet, qëndronin ende në sheshet e qytetit si kujtim i kohëve të lavdishme. Në vitet e largimit të Aosit, të tërmeteve apo të braktisjes së plotë të qytetit, ato ishin dekoratat që ai merrte mbi trupin e vdekur të tij.

## RRAHJET E ÇEKANËVE

Ndërsa Apolonit të pavdekshëm i mjaftonte tymi i kurbanëve dhe freskia e Parnasit, qyteti që mbante emrin e tij duhet të punonte për të jetuar. Ndoshta për këtë arsye, më tepër se me këtë perëndi dembel, që merrej vetëm me muzikë e poezi, Apolonia e ndjente veten të lidhur me Artemisin e palodhur, që bridhte tërë ditën pas grigjeve dhe gjahut. Jo më pak donte edhe Hermesin, që mbarësonte tregtinë, por nuk linte pa gjë edhe kusarët. Vinte pastaj Demetra, që siguronte bukën dhe kur të gjitha këto ishin në rregull, hynte në valle Dionisi, me vile rrushi e gotë vere në duar. Vetëm zejtarët, puna e të cilëve kishte peshën kryesore në ekonominë e qytetit, nuk kishin një perëndi të vetën. Ata mund të ngushëlloheshin vetëm me faktin se fjala tehne (zanat) do të thoshte njëkohësisht dhe art. Por perëndia i arteve, Apoloni, nuk dihej të kishte kapur në dorë vegël tjetër veçse kitarës.

Megjithatë zejtarët apoloniatë nuk mund t'i ndaje nga artistët në punën e tyre. Çdo send i prodhuar, përveçse i përsosur nga ana e funksionimit, ishte njëkohësisht një vepër me kërkesa artistike. Janë këto prodhime, që flasin sot për punishtet e kovaçëve e të remtarëve, ku zhurma e çekanëve heshti **bashkë me jetën e qytetit. Prej tyre mund të mësojmë për** poçarët që nxirrnin nga duart e regjura nga balta enët plot lule e figura. Dhe është e vështirë të thuash se ku mbaron puna e gurgdhendësit dhe ku fillon e artistit në zbukurimin e godinave apo në gurët e varreve.

### Qyteti prej balte

Ata që lanë më tepër gjurmë me punën e tyre në Apoloni, ishin padyshim punuesit e baltës. Përralla e biblës se perëndia e gatoi Adamin prej balte dhe pastaj duke e prekur

me gisht i dha shpirt, do të ishte e vërtetë për këta mjeshtër, që nga argjili gri krijuan një qytet që skuqte nga forca e jetës.

Ndërmjet tyre kishte, si të thuash, dy profile: punimi i materialeve të ndërtimit dhe poçeria. Punishtet e tullave dhe të tjegullave ishin vendosur jashtë qytetit, pranë lëndës së parë dhe ujit. Tullat prodhoheshin sipas një standarti të caktuar, në formën katrore me brinjë 38 cm dhe trashësi 8 cm. Po me këtë trashësi prodhoheshin edhe tulla me gjatësi 46 cm si dhe të tilla trapezoidale, që përdoreshin për të ndërtuar puset, sterat apo qemeret.

Në të njëjtat punishte prodhoheshin edhe tjegullat. Ndërsa tullat janë të heshtura si muret, tjegullat flasin më tepër për punishtet ku janë prodhuar. Ishte bërë zakon që pronarët e punishteve t'i vulosnin prodhimet e tyre. Duke qenë në anën e jashtme të tjegullës, vula mund të shërbente si reklamë në treg, apo edhe në çati. Por ndërmjet vulave vëmë re dy grupe për sa i përket rasës, në të cilën shkruhet emri. I pari, më i kufizuar e jep emrin në gjindore, duke shprehur me këtë pronësinë mbi punishten apo prodhimin: e Thrasi-mahut, e Falakrit, e Zopyrit, e Diskut, e Parmenit etj. Grupi i dytë jep emrin në emrore, duke shërbyer si shenjë kontrolli ose garancie, ashtu si e nëpunësit mbi monedhat prej argjendi. Kemi pra një nëpunës tjetër të ngarkuar me kontrollin e punishteve shtetërore të tullave dhe tjegullave. Në Dyrrah kjo vërtetohet nga vulat që mbajnë emrat e prytanëve, ndërsa në Apoloni kemi vetëm një vulë, ku emri i prytanit të shek. II p.e.s. Nikagathit, shoqëron atë të dy nëpunësve, Kalenit dhe Pausenit. Në një tjegull tjetër Kaleni del i vetëm. Po kështu ndodh me Ieronin dhe Aristenin, që dalin në vula të veçanta dhe pastaj në një vulë të përbashkët. Kjo do të thotë se në disa raste kontrolli i punishtes i ngarkohej njëkohësisht dy nëpunësve. Në vula të tjera nëpunësi vë krahas emrit edhe shenjën familjare, si në monedhat e argjendit. Kështu Diokli vë rosën, Dorioni, bririn e mbushur, ndërsa një i tretë, për të cilin origjina thonte më shumë se emri, vë vetëm shenjën: kukuvajkën mbi kerykeion<sup>1</sup>. Ndodhte që mbi tjegull shënohej vetëm destinacioni i saj, siç është rasti i tjegullave me vulën «e gjimnazit».

Nga vulat mësojmë se punishtet apoloniote të tjegullave jo vetëm mbulonin tërë çatitë e qytetit, por plotësonin edhe

---

1 Kerykeion — shkopi karakteristik i Hermesit me pjesën e sipërme në formë tete të hapur.

kërkesa nga qendrat e tjera. Kështu tjegullat me vulat e Llagiskut gjenden në Cakran, ndërsa ato të Falakrit, Fidias, Dioklit etj. deri në Divjakë. Gjithashtu, në Dimal, në shpatin e Shpiragut, gjenden me shumicë tjegullat me vulën Heraion. Por këtu është e qartë se nuk kemi të bëjmë me transport të thjeshtë tjegullash nga Apolonia, se sa me një degë të punishtes apoloniote që vepronte në qytetin ilir.

Njëloj si tullat edhe tjegullat ishin një prodhim i standartzuar për nga forma trapezoidale e sheshtë dhe përmasat 54 x 80 cm për tipin solene. Këto ishin shtroja e çatisë, ndërsa vijat e bashkimit mbuloheshin me tjegullën kalipër, që kishte gjatësinë e solenes, por formë gjysmëcilindrike, si tjegullat e sotme. I vetmi element i tjegullës që njohu një evolucion gjatë përdorimit shumëshekullor ishin buzët e trashura, të cilat u shkurtuan vazhdimisht, derisa në shek. II-I p.e.s. u rrafshuan në trashësinë e pjesës tjetër. Në përmasat e saj të mëdha ky tip tjegulle kërkonte një mbrojtje të mirë dhe një pjekje të kujdesshme. Dhe kur e sheh të plotë atë pllakë të madhe balte të pjekur, e kupton se si është vrarë një burrë si Pirroja vetëm me një tjegull të hedhur nga një grua në rrugët e Argosit.

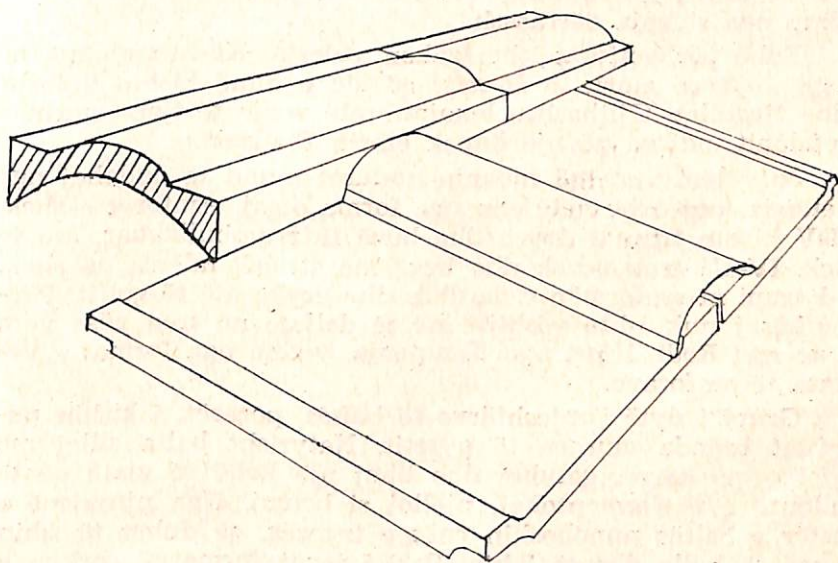

Mënyra e vendosjes së tjegullave në çati.

Si të gjithë zejtarët e tjerë edhe mjeshtrit e tjegullave nuk ndaheshin nga arti. Ata përgatishnin zbukurimet e qosheve të çatisë në formën e palmetave apo gjetheve, që në shek. VI-V lyheshin me ngjyra të ndryshme, duke thyer monotoninë e së kuqes.

Në punishtet e tjegullave përgatiteshin edhe enët e mëdha, pitosat, që shërbenin për mbajtjen e drithit, verës, apo për të varrosur të vdekurit. Lartësia dhe diametri i tyre lëvizin rreth 1,5 m dhe ishte ky tip qypi, që filozofi i lashtësisë Diogjeni e përdorte edhe për banim. Edhe tek pitosat është kryesisht buza që ndryshon formë gjatë shekujve. Në shek. VI-V, ajo është pothuaj katërkëndëshe në prerje dhe shoqërohet me rripa sinusoidalë në relief në barkun e enës. Në shekujt pasues kalohet nga forma trekëndëshe e buzës në një zgjatje të pjesës së sipërme të saj. Gjithashtu edhe përmasat e pitosave më të vonë bëhen gjithmonë e më të vogla.

Prodhoreshin në këto punishte edhe amfora, qypa me vegje, që shërbenin për ruajtjen dhe transportimin e verës dhe vajit. Fundi i tyre ishte gjithmonë me maje, në mënyrë që të ngulej në truallin e qilarit. Gjithashtu ky lloj fundi i trashë ishte mjaft i sigurt nga thyerja gjatë transportit me karro apo në anije, ku amforat vendoseshin njëra mbi tjetrën, të ndara nga shtroja dërrasash.

Edhe për amforat ishte zakon vulosja. Kështu gjejmë në vegjet e tyre emrin e Herait, që siç e dimë kishte vulosur edhe tjegullat. Gjithashtu lexojmë mbi vegje të tjera emrin e Kefalonit, ndërsa në një kapak emrin Filoksen.

Jo vetëm vera që mbanin amforat mund të dallohej nga vjetërsia, por edhe vetë ena nga forma e saj. Amforat e shek. VI-V kishin trup të fryrë dhe buzë të rrumbullakuar, ato të shek. IV-III trup vezak dhe buzë me strehë, ndërsa në shek. II-I trupi merr formën e dardhës dhe gryka atë të golfit. Përveç kësaj nuk ishte vështirë që të dalloje në treg nëse vera vinte nga Rodi, Kiosi apo Kampanja, vetëm nga format e veçanta të amforave.

Grupi i dytë i mjeshtërive të baltës, poçarët, i kishin punishtet brenda mureve të qytetit. Natyrisht balta sillej me kafshë apo karro, gatuhej dhe lihej një kohë të gjatë që të kullonte e të fermentohej, njëlloj si brumi. Nga pjesa më e pastër e baltës punoheshin enët e tryezës, që duhet të ishin sa më të holla dhe të lehta. Pasi i jepej forma në çarkun e këmbës, ena thahej dhe pastaj zhytej në një solucion. Duke u pjekur ky i jipte enës shkëlqimin metalik, që arkeologët e



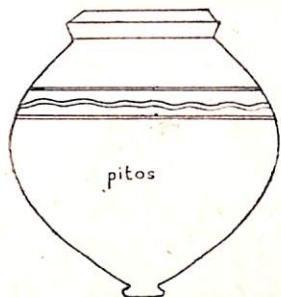

pitos



hidria



kantar

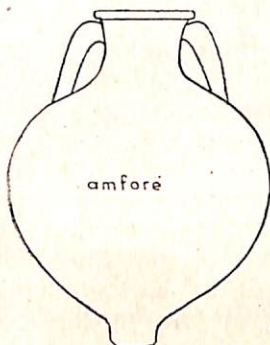

amforë

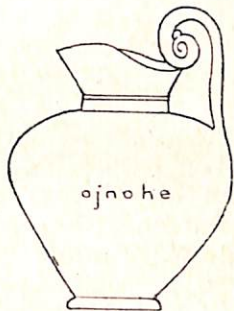

oinoche



skifos



guthus



amforë



krater

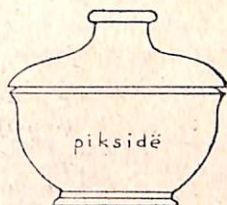

piskidë



amforë



lekit



lotore.

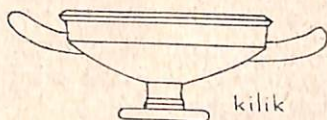

kilik



kandil

Tipat e enëve dhe emrat e tyre.

quajnë vernik. Në rast se djegia e furrës bëhej me dru të thatë dhe oxhak të hapur, oksigjeni vepronte me një reaksion reduktimi mbi oksidet e hekurit dhe i jepte cipës së vernikut ngjyrë të zezë. Kur oxhaku mbyllej dhe në furrë futeshin dru të njoma që lëshonin oksid barboni, atëherë zhvillohej një reaksion oksidimi dhe ena merrte ngjyrë të kuqe. Poçari kishte kujdes që djegia të mos ishte më e fortë se 800-900° saqë t'i shkrinte enët. Gjithashtu, duke përdorur unaza balte të pjekur ai i veçonte enët, që viheshin njëra mbi tjetrën, për të mos u ngjitur.

Format e enëve ishin të përcaktuara sipas funksionit. Kështu, dalloheshin qartë enët e verës nga ato të ujit, pjatat e gjellëve nga të peshkut, apo shishet e parfumeve nga ato të vajrave. Mijëra duar poçarësh kishin arritur tek këto enë një përsosmëri forme, së cilës nuk mund t'i ndryshoje asgjë pa i prishur asaj bukurinë, sepse vetë trupi elegant i enës, gryka e zhdërvjellët, vegjët e lehta, fundi i ngritur, që nxirrte në dukje lartësinë e saj, kishte diçka nga proporcionet dhe simetria njerëzore. Për këtë arsye poçari i çarkut e ndjente veten po aq artist sa edhe zbukuruesi i enës, që merrte në dorë formën e gatshme.

Zbukurimi i enës mund të fillonte që kur ajo ishte e njomë, duke incizuar në të vija paralele në grykë, bark apo fund, ose motive të thjeshta gjeometrike. Natyrisht puna më e kualifikuar ishte vizatimi i enës pasi ajo ishte tharë. Në shek. VI-V piktori vizatonte mbi sfondin e enës me penelin e ngjyer në vernik siluetat e figurave. Gjatë pjekjes sfondi i enës merrte ngjyrën e kuqe, ndërsa figurat bëheshin të zeza. Pas kësaj, brenda siluetave gërvishteshin detajet e fytyrës apo të veshjes. Për të dalluar femrat nga meshkujt, figurat e të parave lyheshin përpara pjekjes me ngjyrë të bardhë.

Që nga fundi i shek. VI p.e.s. vendin e teknikës së vizatimit me figura të zeza e zuri ajo me figura të kuqe. Është, si të thuash, një kalim nga negativ i në pozitiv, kur sfondi lyhet me vernik, ndërsa silueta e figurës që mbetet në ngjyrën e kuqe të enës detajohet me vija të holla verniku.

Gjatë shek. IV pikturimi i enëve ishte në lulëzim të plotë në Apoloni dhe vuri në dukje talente të vërteta. Këta piktorë, që nuk i kanë firmosur punët e tyre, na japin përveç të tjerave edhe një paraqitje të jetës së përditshme dhe të botëkuptimit të kohës kur jetuan.

Që nga fundi i shek. IV nuk gjejmë më piktorë të vërtetë në zbukurimin e enëve të prodhuara në punishtet apolo-

niate. Është koha, kur zhvillimi i vrullshëm ekonomik dhe nevojat e mëdha për prodhime të konsumit të gjerë kërkonin sasi të mëdha enësh. Me këtë merr fund edhe puna e piktorëve të kujdesshëm, që e trajtonin enën si një objekt arti dhe nis koha e dekoratorëve të thjeshtë, pa talent të veçantë, që vizatojnë me shpejtësi figura standarte dhe motive flo-reale. Por që nga mesi i shek. III edhe kjo quhej humbje kohe dhe atëherë u përdorën kallëpet e gatshme me relieve. Prej tyre nxirreshin figurat e panëve dhe silenëve, maskat teatrale apo fytyra femrore që aplikoheshin në fund të vegjëve ose në barkun e enëve. Gjithashtu kishte kallëpe me motive flo-reale nga nxirreshin në seri qindra dhe mijëra kupa të një-llojta, apo gjatë shek. III-II seri të tëra kandilash me figura në relief.

Në shek. I p.e.s. u bë një përpjekje për ta ndryshuar këtë monotoni të zbukurimit të enëve, duke ndryshuar vetëm ngjyrën e tyre nga e zeza tek e kuqja. Kameleoni i qeramikës i përshtatej në këtë mënyrë gustove dhe kërkesave të tregut, ku po futeshin me shumicë prodhimet italice me lustër të kuqe, të njohura me emrin terra sigillata.

Në punishtet e poçarëve janë përgatitur edhe terrakotat — figurinat prej balte të pjekur. Një pjesë e tyre janë lodra

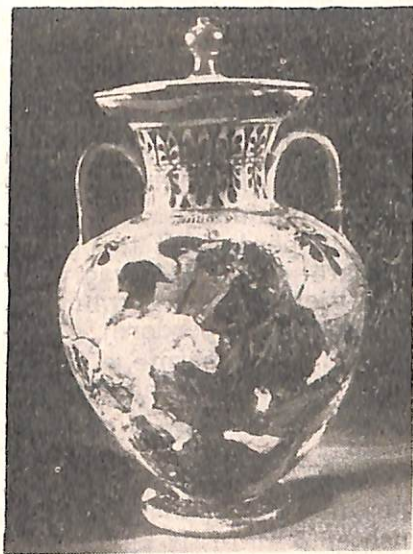

Amforë me figura të zeza.



Krater me figura të kuqe.

të thjeshta fëmijësh. Pastaj vjen një grup me realizime të vërteta artistike dhe më në fund një seri e tërë terrakotash votive, që i kushtoheshin perëndive nëpër tempuj. Tempulli i Demetrës në anën perëndimore të qytetit kishte një punishte të veçantë për prodhimin e tyre si dhe një vend të caktuar ku ato hidheshin pasi kishin qëndruar pak kohë në tempull. Ndryshe shtatorja e vërtetë e perëndeshës do të mbulohej nga këto xhuxhmaxhuxhë prej balte, që kishin pamjen, por jo bukurinë e saj. Njëlloj vepronin edhe priftërinjtë e tempullit të Artemisit, që pastronin herë pas here enët vocrrake, që i kushtoheshin perëndeshës nga besimtarët. Ato gjithashtu i prodhonte punishtja e tempullit dhe duhet marrë me mend se çmimi i tyre ishte i njëjlojtë me ato të enëve të mëdha.

Megjithëse prodhimi i qeramikës ishte nga më të nevojshmit për jetën e qytetit, vlerësimi që i bëhej punishteve të saj nuk ishte i së njëjtës shkallë. Të tri punishtet që njohim ishin vendosur nëpër cepat e qytetit. Dihet se pamja e tyre, me togjet e baltës, hangarët e mbushur me poçat gri që thaheshin dhe furrat që nxirrnin tym, nuk ishte aq e preferuar sa prodhimet e bukura që dilnin nga tërë kjo rrëmujë.

## Mjeshtrit e çekanit

Nuk dimë se kur mund t'i kenë vendosur apoloniatët punishtet e metaleve, që s'ishin më pak të rregullta nga pamja dhe për më tepër kishin edhe zhurmën e vazhdueshme të kudhrave. Nga kjo zeje njohim vetëm prodhimet e saj, d.m.th. veglat e zejtarëve të tjerë apo sende të përdorimit të përditshëm. Bëjnë përjashtim këtu një darë e vogël kovaçi dhe zgjyrat e shumta të farkës, që janë gjetur gjatë gërmimeve. Metali kryesor që punohej ishte hekuri, por përdorej gjerësisht edhe bakri. I pari vinte nga lugina e sipërme e Shkumbinit nëpër një rrugë të vjetër që u quajt më vonë Egnatia. Bakri sillej nga Mirdita dhe duke u përzier me kallaj, kthehej në bronz.

Secili nga të dy metalet kishte mjeshtrit e vet. Kovaçët prodhonin prej hekuri veglat e gurgdhendësve, marangozëve, argjendarëve apo bujqve. Në punishtet e Hefestit kishin vlerë ajo që ishte praktike dhe e fortë, asnjë zbukurim apo figurë.

Remtarët, përkundrazi ishin në shërbim të Apolonit në kohën e paqës dhe të Aresit në kohën e luftës, kur duhet të përgatisnin mburoja, kallcij apo përkrenare. Zanati i tyre shkonte që nga derdhja e statujave prej bronzi e deri tek përgatitja e gjilpërave. Por ndryshe nga kolegët e tij të hekurit, remtari e bënte çdo gjë me art. Enët prej bronzi kishin patjetër nëpër vegjë figura njerëzish apo kafshësh, ndërsa në faqet e tyre aplikoheshin skena me relieve. Ishte një mjeshteri e sjellë me vete që nga Korinthi, i cili dallohej për këtë në botën antike. Vinin pastaj figurinat prej bronzi, që paraqisnin satirin, Hermesin apo ndonjë perëndi tjetër. Njëlloj si terrakotat edhe këto derdheshin në seri nëpër kallëpe, por kanë gjithmonë kërkesa të larta estetike.

Po të vazhdojmë me punimin e metaleve, do të sjellim ndër mend patjetër argjendarin. Këtë gjithashtu e njohim nga prodhimet: nga vathët, unazat, fibulat, gjilpërat e flokëve apo të veshjes. Ai punonte me derdhje, me rrahje apo me filigranarin dhe argjendin. Përgatiste me bronz zbukurime të ndryshme, veçanërisht të tilla që aplikoheshin në veshje. Gjithashtu punonte edhe gurët e unazave. Pa përdorur mjete zmadhuese ai gdhendte në negativ në gurët e fortë, me madhësinë e një kokrrë lajthie, figura apo skena të tëra.

Gjurmët më të forta në qytetin e lashtë i kanë lënë paddyshim muratorët. Nga dora e tyre janë skalitur qindra mijëra blloqe të murit rrethues, blloqet e banesave, kolonat dhe pjesët arkitektonike të godinave shoqërore. Edhe këtu vemë re atë ndarje ndërmjet punishteve shtetërore dhe atyre private. Të parat kanë realizuar tërë ndërtimet e mëdha, si murin rrethues, nymfeun, godinat e sheshit qendror të qytetit, duke lënë mbi blloqet e tyre monogramin  $\Delta A$  — që do të thotë damosia (shtetëror). Ka shumë mundësi që po këto punishte të kenë ndërtuar edhe rrjetin rrugor të qytetit dhe të kujdeseshin për mirëmbajtjen e tij, siç e tregojnë riparimet e herpashershme në kunetat e rrugëve.

Nga gërmimet njohim veglat kryesore të muratorëve: çekanin prizmatik me dy maja të mprehta për çukitjen e faqes së blloqeve, daltat për latimin e gurëve, plumbçen për peshimin e qosheve etj. Por do të ishte çudi që vetëm me këto vegla të ndërtohej një qytet i tillë. Me ç'forcë do të ngriheshin blloqet 15 kuintalësh në muret e qytetit apo kolonat dhe pjesët e frontonit të bulesë, që peshonin secila disa tonë. Për gurët e murit ky problem do të thjeshtohet po të kujtonim fjalët e Arkimedit: më jipni një pikë, ku të mbështes levën,

dhe do t'ju lëviz botën. Për pjesët arkitektonike që ngriheshin në lartësi, nuk duhet të harrojmë se ndërtuesit e asaj kohe njihnin dhe përdornin mirë parimin e makarasë. Madje edhe sot, parangot që përdorin restauratorët e monumenteve për ringritjen e blloqeve antike të rrëzuara, nuk ndryshojnë shumë nga makaratë antike. Nuk duhet habitur, pra, me përmasat e mëdha të gurëve, që kanë ngritur ndërtuesit antikë. Dhe këta kanë qenë njerëz të zakonshëm, me trupa të së njëjtës madhësi sa dhe njerëzit e sotëm. Është fuqia e mendjes njerëzore që bën çudira, qoftë në rrotëzat e thjeshta të një makaraje prej druri, qoftë në mekanizmin e ndërlikuar të një vinçi porti.

Megjithëse i gjithë qyteti ka kaluar përmes çekanit dhe daltës së muratorëve, asnjëri prej tyre nuk gjeti kohë të shënonte emrin e tij, qoftë edhe në një kënd monumenti. Secili prej tyre e ndjente veten pjesëtar të një pune të përbashkët, kur u krijua një vepër e vetme me përmasa gjigante, qyteti i Apolonisë. Dhe kur na arrin emri i ndonjërit prej krijuesve mbi arkën e gurtë, që mban hirin e tij, ai është i zhveshur nga çdo aluzion përveçse atij të punës. Kolegët e tij kanë skalitur në faqen e arkës mbishkrimin «Lysimak, lamtumirë»!. Dhe duke menduar, se një murator njihet nga veglat që përdor, i kanë skalitur në faqen e arkës një çekan me dy anë të mprehta, një plumç në formë fuge, një kompas dhe një gone për skuadrimin e blloqeve.

Nga veglat njohim edhe një zejtar tjetër, puna e të cilit nuk kishte cilësinë e pavdekësisë, si e muratorit. Ky ishte lëkurëpunuesi Pardalla, i vdekur në moshën 43 vjeç. Në gurin e varrit, që ia ka ngritur e shoqja, përveç kësaj gjejmë të skalitura edhe veglat e tij të punës: një mashë për nxjerrjen e lëkurëve nga vaska e regjies, një kruese metalike me dy tehe dhe një prerëse me teh të rrumbullakuar. Janë gurgdhëndësit dhe piktorët që kanë përjetësuar punimet prej lëkure në sandalet që mbathin modelet e tyre. Po ashtu nga pikturat e vazove njohim edhe prodhimet e marangozëve: tryezat me këmbët e gdhendura, karriget e tipave të ndryshëm, triklinet, raftet etj. Prej veglave që kanë përdorur njohim sqeparin, daltën, spatullat për gdhendje etj. Një vegël tjetër na plotëson përfytyrimin për një zanat, pa të cilin tregu nuk do të kishte larminë e vet. Është një hanxhar kasapi me gjatësi 30 cm dhe gjerësi 10 cm, që ndryshon nga të sotmit, vetëm se e ka pasur bishtin prej druri.

Zanetet që përmendim nuk përfshijnë natyrisht tërë gje-

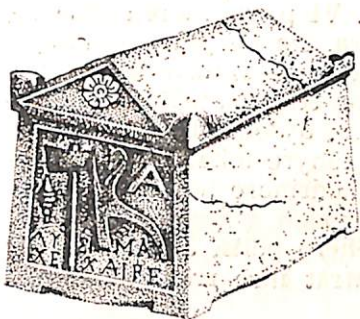

Arkë hiri e muratorit Lisimak, shek. II, p.e.s.

rësinë e zejtarisë apoloniale, ku mund të shtojmë ndërtuesit e anijeve, nga të cilët njohim vetëm figurat e krijimeve të tyre. Ishin pa tjetër edhe bukëpjekësit, nga furrat e të cilëve na kanë mbetur mokrat e mëdha, që rrotulloheshin me kafshë. Dhe në një qytet, që hante, bënte gjellë dhe ngrohej në zjarr, duhej edhe një pastrues oxhakësh, i cili na del bashkë me veglat e tij në relievin e një guri varri.



Gur varri i lëkurëregjësit Pardalla, shek. II-III e.s.

## Buka dhe vera

Si çdo qytet antik, Apolonia, përveçse qendër prodhimi zejtar, ishte njëkohësisht edhe një prodhues bujqësor. Por, në qoftë se të dy degët e rëndësishme të ekonomisë ishin të lidhura ngushtë me jetën e banorëve, kufijtë e tyre ndaheshin tek muret e qytetit. Pranë tyre ishte vendosur tempulli i Demetrës, mbrojtëses së bujqësisë dhe përtej nisinin arat e apo-

Ioniatëve, fusha e Gylakesë. Fshatarët e Kikysit dhe Dyspontit, që u shpërngulën këtu në shek. VI p.e.s., morën këtu nga një copë tokë, por tokat më të mira, siç na jep të kuptojmë Herodoti, u banë pronë e qytetarëve të shquar aristokratë. Ata ndërtonin pranë arave të tyre edhe shtëpi të bukura, gjurmët e të cilave ndeshen sot rreth qytetit. Territori bujqësor i Apolonisë përfshinte në këtë mënyrë tokat fushore ndërmjet bregdetit dhe Vjosës dhe ato kodrinore në shpinë të saj. Në qoftë se Çezari ka parasysh shtrirjen e këtij territori kur jep Apsin si kufi të Apolonisë, atëherë polisi duhet të kishte përfshirë në gjirin e tij edhe fshatrat ilire rrëzë kodrave të Ardenicës.

Prodhimi kryesor i bujqësisë apoloniote ishte padyshim drithi. Gjurmët e tij janë gjetur gjatë gërmimeve, në rastet kur kokrrat kanë qenë karbonizuar që në antikitet. Ndryshe është gjetur vetëm ena tipike e ruajtjes së tij, pitosi. Me përmasat e mëdha ai merrte 2-3 kv drithë dhe me faqet e trasha prej balte të pjekur e ruante për një kohë të gjatë nga lagështira. Njohim edhe mokrat me të cilat bluhej drithi dhe me kaq do të mbaronin njohuritë tona mbi atë gjë, pa të cilën qyteti nuk do të rrinte dot asnjë ditë. Por për këtë nuk është kujtuar asnjë artist, ose e ka quajtur tepër të zakonshme të fuste drithin në art. Vetëm nëpunësi monetar, që e dinte se monedha ishte baraz me drithë, ka vendosur disa herë në faqet e saj pamjen e kallirit.

Në qoftë se apoloniati nuk rrinte dot pa bukë, edhe më pak mund të pranonte një tryezë pa verë dhe fruta. Kodrinat në lindje të Apolonisë duhet të kenë qenë mbuluar me vreshta dhe ullishta, siç e dëshmojnë gjurmët e shumta të bance-save të kopshtarëve, që gjenden atje. Por pjesa më e madhe e pronarëve të vreshtave banonte në qytet. Në shtëpitë e tyre, gjatë gërmimeve, janë gjetur kazmat e gjata njëtehëshe (qylyke) për punimin e thellë të vreshtës, kosoret për pastrimin e kopshteve, kiza të madhësive të ndryshme, që përdorëshin për krasitje. Ndërsa Demetra duhet të kujdesej për tokën, frutet e saj në kodrinat pas Apolonisë i takonin Dionisit. Natyrisht një perëndi e tillë e dhënë pas pijes dhe qejfeve nuk mund t'ia siguronte prodhimin kopshtarëve apoloniatë. Për këtë qëllim ata kishin marrë hua nga fqinjët bylinë, një perëndi plak dhe të shëndoshë, që ulej këmbëkryq mes vreshtave dhe mbante në krah kornukopian — bririn e madh të mbushur me fruta e rrush. Pranë tij qëndronte një nimfë e marë gjithashtu nga galeria e mitologjisë byline.



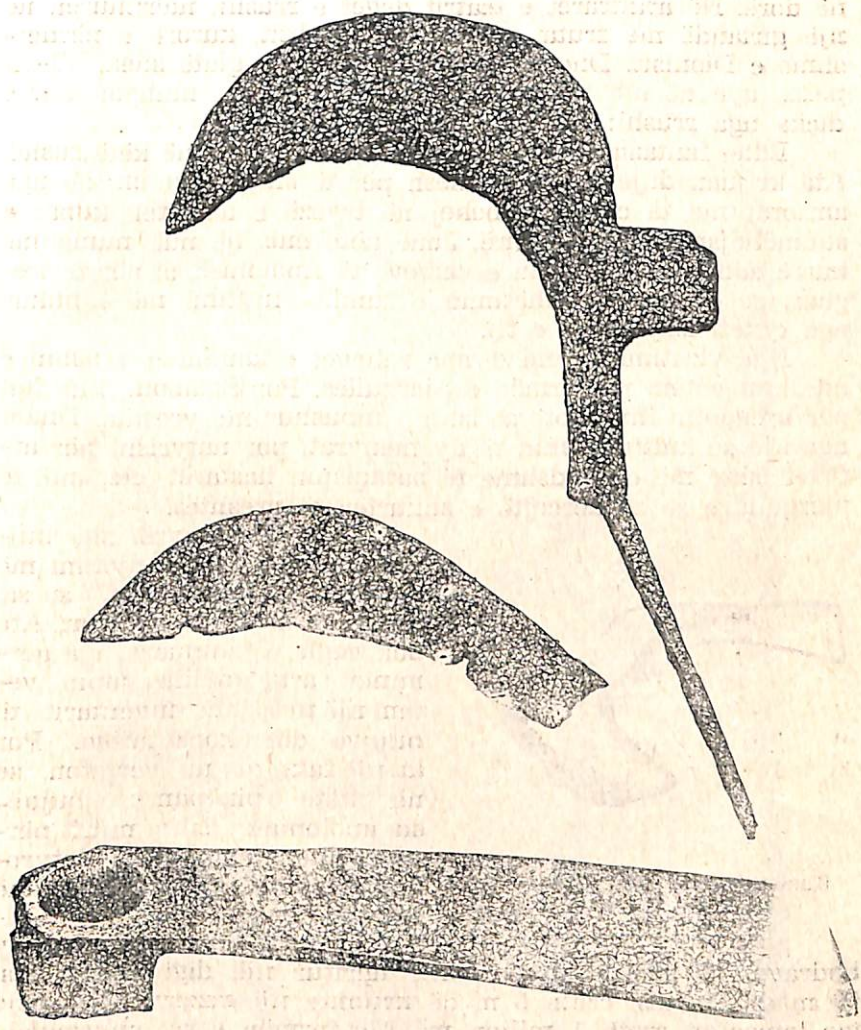

Vegla bujqësore të gjetura në Apoloni.

Ndërsa buka u jepte artistëve fuqinë, rrushi dhe vera që dilte prej tij, u siguronte frymëzimin. Bujku Epikad, i vdekur në moshën 18 vjeç, është paraqitur me një vesh rrushi në dorë. Në arkitrarët e teatrit degët e rrushit ndërthuren në një girlandë me frutat e tjera të kopshtit, kurorë e përherëshme e Dionisit. Dhe në enët e pikturuara gjatë shek. VI-III p.e.s., apo në ato më të vona me relief, nuk mungon kurrë diçka nga rrushi: llastari, fleta apo fruti.

Edhe fantazia e poçarëve nuk ishte e paktë në këtë fushë. Ata krijuan dhjetëra lloje enësh për të shijuar verën, që nga amforat me të cilat shërbehej në tryezë e deri tek kupat e shumëllojshme për t'u pirë. Janë këto enë, që nuk mungojnë kurrë edhe në inventarin e varreve të Apolonisë, si për të treguar, se edhe në «udhëtimin e fundit» kujtimi më i bukur nga qyteti ishte vera e tij.

Nga vizatimet e enëve apo reliefet e kandilave rrushin e ndeshim vetëm në formën e pjergullës. Por Straboni, kur flet për bregdetin ilir, thotë se ishte i mbushur me vreshta. Duket nga kjo se kultivoheshin të dy mënyrat, por natyrisht për artistët ishte më e këndshme të paraqisnin llastarët, elegantë të pjergullave se sa kërcejtë e shkurtër të vreshtës.

Në këtë mënyrë, nga bujqësia apoloniote ne njohim më tepër prodhimet e saj, se sa mënyrën si janë prodhuar. Ato pak vegla të zbuluara nga gërmimet arkeologjike japin vetëm një pjesë të inventarit të bujqve dhe kopshtarëve. Por ka një fakt që na vërteton, se në këtë pikëpamje bujqësia apoloniote ishte mjaft përpara dhe për këtë i detyrohej edhe bujqve ilirë. Pranë fshatit Kraps, atje ku Gjajnica ngushtohet ndërmjet dy

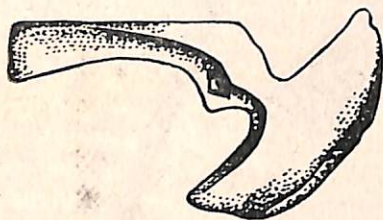

Kazëm-sëpatë për hapje tokash të reja.

kodrave, në shek. I p.e.s. është ngritur një digë me gjatësi 60 m dhe lartësi rreth 8 m që krijonte një rezervuar vaditje me kapacitet rreth 1 milion m<sup>3</sup>. Me formën e saj sinusoidale ajo lehtësonte goditjen e vërshimeve të papritura që e karakterizojnë këtë lumë. Gjithashtu faqet e saj ishin ndërtuar me blloqe të lidhura me hekur dhe plumb, ndërsa bërthama ishte mbushur me gurë e llaç. Gurët e digës kanë shenja të qarta se janë sjellë nga Apolonia, ndërsa vendi ku është ngritur i takonte bylinëve. Po kështu tokat që vaditeshin ishin të të



Gur varri i bujku ilir Epikad, shek. II-III e. s.

dy palëve. Por më lart saj ka një digë më të vogël, që vadiste krejtësisht tokat byline. Nga kjo kuptohet se diga ishte rezultat i kombinimit të përvojës byline me teknikën apoloniate. Këto diga, që njihen si të vetmet të ndërtuara në atë kohë në Ballkan dëshmojnë për nivelin e lartë, që kishte arritur bujqësia në territorin e Apolonisë.

Për një qytet zejtar si Apolonia, që zgjohej nga zhurma e çekanëve, nuk ishin të huaja as blegërimat e bagëtive. Artemisi, që zinte vendin kryesor të qytetit me tempullin e vet, nuk mund t'u siguronte të njëjtin privilegj edhe kopeve të mbrojtura prej saj. Kullotat e tyre ndodheshin jashtë qytetit, buzë Vjosës. Herodoti na tregon se që në shek. VI p.e.s. kishte edhe një kope të shenjtë të kushtuar Diellit, që ruhej me radhë nga qytetarët më të shquar. Dhe kur apoloniatët dënuan tepër ashpër Evenin, ngaqë ujqit, i çanë 60 dele të kësaj kopeje, u trembën, se mos ky ishte shkaku që «delet s'pëllnin dhe toka nuk jipte më frut.» Nga kjo kuptohet se për qytetin blegtoria dhe bujqësia qëndronin krahas njëra-tjetrës.

Në goftë se rritjen e deles e mësojmë nga burimet e shkruara, nga relievet, pikturat dhe figurinat prej bronzi e balte dimë se apoloniatët rrisnin gjithashtu kuajt, derrat, lopët

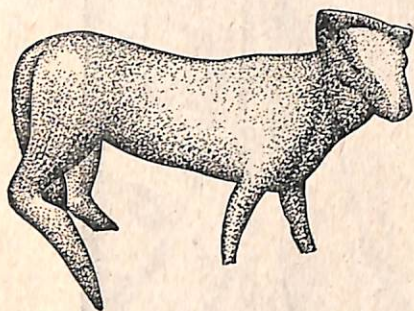

Viçi. Figurinë bronzi e shek. III-II p.e.s.

e dhitë. Natyrisht kur themi apoloniatët, duhet të kemi parasysh se ata ishin kryesisht pronarët e kopeve, të cilat i ruanin skllëvërit apo bujqit e rrethinës së qytetit. Figura e një bariu që mban mbi supë qingjin e porsalindur, terrakota e një deleje të shtrirë, apo piktura e një djaloshi, që mban një cchap prej briri, na sjellin nga lashtësia vetëm idilizmin e jetës së kësaj pjese të popullsisë apoloniate.

Po nga relievet dhe terrakotat dimë se edhe rritja e shpendëve kishte vendin e vet në ekonominë e Apolonisë. Kryesisht ndeshim pulat, rosat dhe patat. Për të plotësuar pamjen bukolike të qytetit, duhet të përmendim edhe rritjen e bletëve, për të cilat ishte i famshëm territori taulant. Paragjitjen e bletës e gjejmë në një monedhë argjendi të qytetit si simbol i demës së prytanit Falakr.

Artemisi, mbrojtësja e kopeve, rrallë paraqitet si bareshë. Më tepër i shkonte asaj hitoni i shkurtër i gjahtares dhe harku me kukurin në krahë. Me pamjen e saj të shkathët dhe energjike perëndesha errësonte çdo paraqitje të gjahtarëve të vërtetë në art. Megjithatë, në një reliev të shek. III-II ndeshim një djalosh të ndjekur nga një zagar, që ecën pas gjahut me një heshtë në dorë. Në një kandil më të vonë shohim edhe fundin e një skene gjahu, kur një qen ka kapur një kaproll. Gjithashtu një terrakotë nga jep kokën e një derri të egër, dhe duket se ky ka qenë një nga kafshët më të përfëruara për gjah. Këtë e dëshmojnë edhe dhëmbët e shumtë të derrave të egër që janë gjetur gjatë gërmimeve. Sidoqoftë, në një qytet si Apolonia, gjahu i kafshëve mund të kishte një vend më të gjerë si defrim se sa ai aktivitet ekonomik.

Por, në qoftë se qyteti kishte pak pyll për gjah, kishte shumë ujëra për peshkim. Vjosa, lagunat bregdetare dhe vetë deti jipnin mundësi të mëdha për zhvillimin e kësaj dege të rëndësishme të ekonomisë. Për peshkimin flasin grepat e peshqve dhe peshoret prej plumbi të rrjetave, që janë gjetur në qytet. Kemi edhe paraqitjen e një skene peshkimi në një reliev shatërvani, të gjetur në njërin prej vilave bujqësore pranë Apolonisë. Në qendër të skenës qëndron Priapi lakuriq dhe poshtë tij ngrihen valët e detit. Tri varka me nga dy persona secila, lundrojnë ndërmjet ujërave, ku përveç peshqve të shumtë shfaqen oktapodhe dhe sepie. Nga një varkë, njëri prej peshkatarëve po godet gjahun me fushnjërë, ndërsa të tjerët duket se përdorin grepat dhe rrjetat.

### **Drahma ilire**

Gjithçka që krijonin Demetra, Artemisi apo Dionisi kalonte nëpër duart e shkathëta të Hermesit, sepse Apolonia kishte lindur së bashku me tregtinë dhe nuk mund të jetonte pa të. Që në shek. VII p.e.s. tregtarët e emporionit të Aosit, i dërguan prodhimet e zejtarëve thellë në tokën e bylinëve, në Nikaia, në Parthën e taulantëve apo Pelionin e dasaretëve. Ishin kryesisht prodhimet e poçarëve të emporionit, ose enë pije apo kozmetike të sjella nga Korinthi, që dalloheshin nga luanët dhe grifonët e pikturuar në faqet e hirta

të tyre. Një shekull më vonë, kur vreshtat dhe ullishtet e Apolonisë dhanë prodhimet e tyre, u eksportuan në brendësi edhe vaji e vera. Ambalazhin e tyre, amforat apoloniote, i gjejmë në Klos, Berat, Belsh, Selcë etj. Në shek. V p.e.s. zgjerohen edhe më rrjeti i eksportit apoloniote dhe sasia e enëve që dërgohen nëpër qendrat ilire, por tani shkëmbimi nuk bëhet vetëm mall për mall. Nga mesi i këtij shekulli Apolonia dhe Dyrrahu presin monedha argjendi, staterë me peshë rreth 11 gr, që kanë në faqe lopën duke e pirë viji, ndërsa në tjetrën një katror me ornamente. Këto simbole janë kopjuar nga monedhat me të hershme të Korkyrës. Në pamjen e parë kemi këtu një shfaqje simpatie për metropolin, por në të vërtetë, nëpërmjet një monedhe krejt të ngjashme në pamje dhe në peshë, do t'i pritej rruga konkurrencës së tregtarëve korkyras në tregun ilir. Për këtë arsye s'kishte pse të «nderohej» më pak edhe metropoli më i largët, Korinthi, të cilit ia kopjuan simbolet e monedhave të tij, pegasin dhe kryet e Athinasë, për një seri drahmesh dhe stateresh, që u prenë njëkohësisht në Apoloni dhe Dyrrah.

Ndonëse pjesa më e madhe e monedhave u pre nga Dyrrahu, ato gjenden më shumë në jug të Semanit, në tokat prapa Apolonisë. Kjo ishte edhe treva ku u zhvillua më herët shoqëria skllavopronare ilire, e cila frutin e shfrytëzimit klasor dëshëronte ta kishte në formën e monedhës.

Kjo seri monedhash të përshtatshme për shkëmbime me shumicë, sepse nuk kishte asnjë nëndarje, vazhdon të pritët deri në mesin e shek. IV p.e.s. Atë e mbyll stateri i mbretit Monun, duke hapur njëkohësisht edhe një perspektivë më të gjerë të shkëmbimit me ilirët. Megjithëse është prerë në Dyrrah, monedha e Monunit është përdorur edhe në tregun apoloniote, siç e provon gjetja e një ekzemplari. Me uljen e peshës në 10.3 gr, stateri i Monunit shënon caktimin e njësisë së re metrologjike të monedhave të Apolonisë. Rreth viti 335 qyteti pret drahmet e veta me një të tretën e peshës së staterit. I hapet kështu një rrugë më e gjerë edhe tregtisë me pakicë me prodhuesit e shumtë brenda dhe jashtë muve të Apolonisë.

Duke ruajtur pamjen e simboleve të staterit, drahma apoloniote shton mbi to edhe emrat e prytanit dhe nëpunësit monetar. Ky model monedhe vazhdon të pritët deri nga viti 250 p.e.s., kur i bëhet një ndryshim i vetëm: emrat e nëpunësve shënohen të plotë. Gjatë kësaj kohe lind nevoja edhe për ndarje më të vogla të drahmës dhe hidhet në qarkullim gjysmëdrahmja. Monedha e vogël nuk kishte vetëm gjysmën e

peshës së nominalit, por edhe një gjysmë lope në faqen e saj, në mënyrë që vlefata të kuptohet në pamjen e parë. Por edhe kjo nënndarje nuk mund të plotësonte kërkesat për njësi sa më të vogla shkëmbimi, që t'i përshtateshin shumëllojshmërisë së mallrave që nxirreshin në treg. Dhe ky treg me pakicë nuk ishte tani vetëm agoraja e Apolonisë, por edhe ajo e qyteteve Nikaja, Bylis dhe e qendrave më të vogla qytetare, që ishin formuar në Cakran e Margëlliç. U prenë për këtë qëllim edhe disa seri monedhash bronzit. Më e rënda (4.40 gr) mbante në faqe kokën e Apolonit, ndërsa në shpinë një lirë me pesë tela dhe emrin e hyut në gjindore. Nënndarjet e kësaj monedhe kishin si simbole kombinimet e atributëve të Apolonit: lirën me obeliskun dhe trekëmbëshin, por jo me fytyrën e tij. Duke i bërë nderin që të përfaqësonte qytetin në monedha, apoloniatët nuk donin ta ulnin atë në vlefata të tilla sa për të blerë një tufë me qepë. Sidoqoftë, perëndia i arteve nëpërmjet këtyre monedhave diti të çajë rrugën e tregtisë edhe në qendrat e afërta ilire, sepse monedha e bronzit nuk kishte vlerën reale si ajo e argjendit, por ishte një monedhë e garantuar nga polisi apoloniat, njëlloj si kartmonedha e sotme. Pra, zotëruesi ilir i tyre mund të shkëmbente në çdo kohë gjashtë obole bronzit me një drahme argjendi. Përhapja e monedhave apoloniate në territoret ilire lidhet për këtë arsye me forcimin ekonomik të qytetit, po aq edhe me zhvillimin ekonomik-shoqëror të këtyre trevave.

Kjo është edhe koha kur Apolonia dhe Dyrrahu hynë në jetën shoqërore ekonomike dhe politike të Ilirisë së Jugut si pjesëmarrës aktivë. Roli i tyre si ndërmjetëse të botës ilire me atë greke kaloi në plan të dytë dhe me këtë u pre rruga edhe tregtisë korykase dhe korinthase në Iliri.

Të dyja qytetet duhet të ndanin tani së bashku sferat e tregtisë në prapatokën ilire, për të mos i lënë vend një konkurrence që mund t'i dëmtonte ata vetë.

## Pas gjurmëve të tregtisë

Gjetjet arkeologjike dëshmojnë se si kufi gjeografik i tregtisë së tyre ishte vendosur Genusi-Shkumbini i sotëm. Kështu në Divjakë apo në Belsh prodhimet dhe monedhat apoloniate pothuajse janë të vetmet që kanë importuar këto qendra të lashta.

Por malli mund të ishte vetëm një anë e marrëveshjes ndërmjet dy qyteteve. Ana tjetër do të ishte patjetër paraja dhe pikërisht ajo kategori e saj që i shërbente tregtisë së jashtme. Për këtë arsye jo vetëm që monedhat prej argjendi u prenë nga Apolonia dhe Dyrrahu me të njëjtat simbole, por ka edhe një raport të caktuar në numrin e tyre, që qëndron në 1:3,5 në dobi të Dyrrahut.

Padyshim nuk kemi këtu një marrëveshje të pabarabartë, meqë Apolonia e kompenson këtë me monedhat e bronzit, të cilat i pret në shumëfishin e Dyrrahut. Në zonën e tregtisë apoloniote ky lloj monedhe pranohej krahas argjendit, ndërkohë kur prapatoka e Dyrrahut, me qendra qytetare më pak të zhvilluara, kërkonte kryesisht monedha argjendi.

Për njëfarë kohe të dyja qytetet caktuan edhe nëpunës të përbashkët për kontrollin e prerjes së drahmeve dhe duket se në këtë kohë edhe punishtja monetare gjendej në Dyrrah. Zgjedhja edhe e një nëpunësi me titullin poletes, që merrej me rregullimin e marrëveshjeve tregtare me ilirët, tregon se ç'rëndësi i jipnin të dyja qytetet kësaj tregtie.

Nuk duhet menduar se Apolonia e kishte rrugën krejt të hapur në tregtinë ilire. Veçanërisht gjatë shek. III-II, kur qytetet e bylinëve ishin në lulëzim të plotë, mallrat apoloniote ndeshën aty në një konkurrencë të gjerë të zejtarisë vendase. Kjo mori pamjen e një politike proteksioniste kur koinoni bylin preu monedhat e veta prej bronzi, me simbole krejt të ndryshme nga ato të Apolonisë.

Bashkëpunimi dhe marrëveshja e ngushtë e Apolonisë me Dyrrahun në prapatokën ilire vazhdoi deri nga mesi i shek. III p.e.s., duke pësuar ndonjë ndryshim sipas rrethanave të reja historike. Kështu, pas vitit 200 p.e.s., Apolonia i priste vetë edhe monedhat e argjendit, gjë që e shprehte vetëm duke e zhvendosur lopën e drahmeve me kokë nga e majta.

Ndërsa monedhat e argjendit nuk pësojnë ndryshime të dukshme në pamjen e jashtme, që nga shek. II priten seri të reja monedhash bronzit. Më e rënda prej tyre ka në faqe Artemisin dhe në shpinë, trekëmbëshin, që është atribut i Apolonit. Në dy të tretat e vlerës së saj del monedha me Dionis dhe bririn e bollëkut, ndërsa vetë Apoloni del në monedhën bazë, në obolen, i shoqëruar me obeliskun, simbolin e qytetit.

Kjo është edhe koha e përhapjes më të madhe të monedhave, pra edhe të tregtisë apoloniote në tokën ilire. Ato i gjejmë dendur në tërë zonën ndërmjet Vjosës dhe Shkumbi-



nit, por ndërsa bronzet arrijnë deri në pllajën e Korçës dhe Kolonjës, argjendet çajnë luginat e Aksit dhe Strymonit për të mbushur në shek. II-I p.e.s tregjet e Thrakisë dhe Dakisë. Edhe Adriatiku nuk ishte pengesë për lëvizjen e drahmeve, e cila gjeti treg në mjaft qytete të Italisë së Jugut.

Në vitin 229, kur futet ushtarakisht në Iliri, Roma synonte ta shfrytëzonte ekonomikisht këtë vend dhe më pas tërë Ballkanin. Apolonia dhe Dyrrahu nuk ishin në këto plane vetëm porta ushtarake e hyrjes në Iliri, por edhe ekonomike. Romakët e dinin lojën e vjetër të apolonialeve me përvetësimin e peshës dhe simboleve nga monedhat e Korkyrës dhe Korinthit dhe s'kishin nevojë për fantazi, që të shpiknin një mënyrë më të mirë. Madje, duke qenë zotër të vendit ata e thjeshtuan këtë mënyrë duke prerë, në Apoloni apo në Dyrrah, këtë nuk e dimë, monedhat e tyre për tregun ilir dhe ballkanik. Duke pasur peshën e drahmës, ato mbanin në faqe figurën e Viktories — perëndeshës romake të fitores, që bëhej gati të fluturonte drejt lindjes. Dhe këtë fluturim ajo po e ndërmernte me krahët e drahmës ilire.

Megjithatë romakët nuk kishin llogaritur forcën e vërtetë ekonomike të Apolonisë dhe Dyrrahut dhe zhvillimin e mëtejshëm të tyre në bazë të marrëdhënieve shekullore me ilirët. Në vitin 168, në thesarin e mbretit Gent, u gjetën 120000 drahme të Dyrrahut dhe Apolonisë dhe vetëm 13000 denarë romakë. Dhe ndërsa legjionet romake futeshin në thellësi të Ballkanit, monedha e tyre diversioniste, viktoriat, tërhiqej në një luftë të humbur me drahmën ilire. Në mesin e shek. I p.e.s. senatit romak nuk i mbeteshin veçse masat administrative: Dyrrahut iu ndalua prerja e monedhave, ndërsa Apolonia do të priste prej argjendi një monedhë me simbole të reja dhe me peshë të njëlojtë sa e monedhës romake, denarit. Në faqe ajo mbante kryet e Apolonit, ndërsa në shpinë nymfet që kërcenin rreth zjarrit të nëndheshëm. Me këto simbole lokale, dukej sikur qyteti ishte detyruar të mos shikonte më larg se rrethinat e tij.

Njohim vetëm 25 prytanë që kanë shënuar emrat mbi monedhat e tipit të ri, dhe kjo është afërsisht edhe koha e prerjes së tij. Në vitet e para të erës sonë qytetit i njihet vetëm e drejta e tregtisë së brendshme, pra vetëm prerja e monedhave prej bronzit. Vendin e Dionisit, perëndisë së qejfit dhe verës, e kishte zënë në faqet e tyre njeriu i moralit të rreptë, Augusti, si për t'i kujtuar çapkënllëqet e rinisë. Që nga kjo kohë, vënia e fytyrave në monedhat prej bronzit ishte

i vetmi lëshim që i bëri Apolonia perandorëve, apo perandorët Apolonisë, sepse deri në fund të shek. II të e.s., në shpinën e tyre vazhdojnë të shtypen trekëmbëshi, obelisku apo briri i mbushur. Vënia e atributëve të perëndive përkëdhelte kështu sedrën e perandorëve dhe njëkohësisht kujtonte autonominë e qytetit. Por që nga koha e Septin Severit (193-221) edhe kjo u pa e tepërt dhe monedhat e Apolonisë nuk ndryshonin nga monedhat perandorake veçse nga mbishkrimi Apoloniatan (e apoloniatelyve). Elagabali (218-222) ishte i fundit që vuri portretin e vet mbi monedhat e Apolonisë. Dhe në lamtumirën e fundit u shtypën edhe njëherë ato simbole me të cilat kishte filluar rruga 500-vjeçare e monedhave të bronzta, trikëmbëshi dhe obelisku i Apolonit. Fundi i prerjeve koïncidon edhe me amullinë ekonomike të qytetit, që fillon me zhvendosjen e Vjosës drejt jugut. Ishin pikërisht monedhat, këto nerva të tregtisë, që ndienë së pari dhimbjen për prerjen e arterit kryesor ekonomik të qytetit. Në një monedhë të kohës së Getës (198-211), lumi paraqitet në formën e një plaku të shtrirë në një sfond kallamishte, të mbështetur mbi një enë nga derdhet ujë; poshtë tij tre burra tërheqin me litar një pemë të rrëzuar në një përpjekje për të bërë diçka në atë peizazh trishtimi dhe braktisje.

Gjatë gjysmës II të shek. III dhe në shek. IV ndeshim në Apoloni monedhat perandorake romake që mbajnë gjurmët e krizës dhe inflacionit në subaratet legale. Kjo ishte koha, kur në një hemorragji të vazhdueshme të mjeteve ekonomike dhe të popullsisë, qyteti i dikurshëm kthehet në gërmadha.

Monedhat, duke pasqyruar tregtinë e qytetit, na tregojnë me përhapjen e tyre vendet se ku blinte qyteti. Të shoqëruara me përhapjen e objekteve të artizanatit të qytetit ato plotësojnë edhe anën tjetër të tregtisë, shitjen. Por nuk ishin vetëm tregtarët e Apolonisë, që shkonin në tregjet e tjera. Gjetjet e monedhave të Bylisit, Orikut, Epirit, apo e qyteteve të Italisë së Jugut, dëshmojnë se në tregun apoloniak mund të shikoje edhe blerës nga vende të tjera. Natyrisht edhe ata mund të sillnin mallra për t'i shitur. Kështu në shek. VI preferoheshin enët e pikturuara të Korinthit, në shek. V kupat me figura të kuqe nga Athina, ndërsa në shek. IV enët e pikturuara nga Italia e Jugut. Dhe tregu i verës ishte gjithmonë një vend ku shijet e rafinuara tërhiqnin tregtarët e vendeve të ndryshme. Në shek. VI-V çmoheshin aty verërat e Korinthit dhe Korkyrës. Në shek. IV-II hyjnë verërat e

Kiosit dhe veçanërisht ato të Rodit, të cilat për të vërtetuar vjetërsinë kishin të vulosura në vegjët e amforave kohën e prytanit dhe muajin e prodhimit. Ndërkohë vera apoloniote, e ambalazhuar nëpër amfora që kishin në vegjë një palmetë dhe germën e parë të enrit të qytetit, gjenin tregje në qendrat ilire, si në Zgërdhesh, Gajtan (Shkodër) apo Qeparo. Që nga shek. I p.e.s. anijet sillnin me shumicë verën e Italisë së Jugut, nëpër amfora që mbanin vulat e pronarëve Boisku, Maleoli, Maepa, etj.

Në shekujt e parë të erës sonë Apolonia importon nga qytete italike edhe enët e tipit terrasiqillata, që me lustrën e kuqe të tyre ishin tepër të modës atëherë. Gjithashtu importon nga Korinthi kandila të zbukuruar me skena gladiatorësh. Një firmë ilire poçarie, *Feliksi i Bylisit*, shet gjithashtu kandilat e vet në Apoloni në shek. II-III të e.s.

## Rrugët e detit dhe të tokës

Pasi kemi parë përhapjet e monedhave dhe të prodhimeve apoloniote na lind edhe pyetja se çfarë rrugësh kanë përkruar ato deri tek konsumatorët ilirë, apo si kanë arritur ato në rrugën e kundërt për në Apoloni. Mjeti kryesor i transportit ka qenë atëherë anija, dhe ne e dimë tashmë se Apolonia lidhej me detin nëpërmjet Vjosës. Që porti i saj ishte mjaft i madh dhe Vjosa e gjerë dhe e thellë, e dëshmon lajmi i Livit se më 214 p.e.s Filipi V i Maqedonisë «u fut përpjetë lumit me 120 anije». Formën e anijeve tregtare e kemi nga relievi i një kandili të gjetur në Apoloni. Ajo ka bord të ulët me fund të mprehtë. Bashi dhe këmbët kanë dalje në formë hunde, ndërsa lart këthehen nga brenda, sipas modelit të njohur liburn. Anija është paraqitur këtu me një direkt, me velë të mbledhur, kur era ka pushuar dhe një radhë vozitësish kanë lëshuar në ujë lopatat.

Nga një gur varri i shek. III-II p.e.s. njohim edhe tipin e varkës, e cila na është paraqitur përgjysmë, duke vënë në dukje këmbët e trajtuar si kokë lejleku dhe bordin e zbukuruar me një brez valëzimesh. Karonti që e drejton këtë barkë është mbështetur në timonin e gjerë të saj. Gjithashtu në monedhat e Apolonisë ndeshim disa herë paraqitjen e këtij

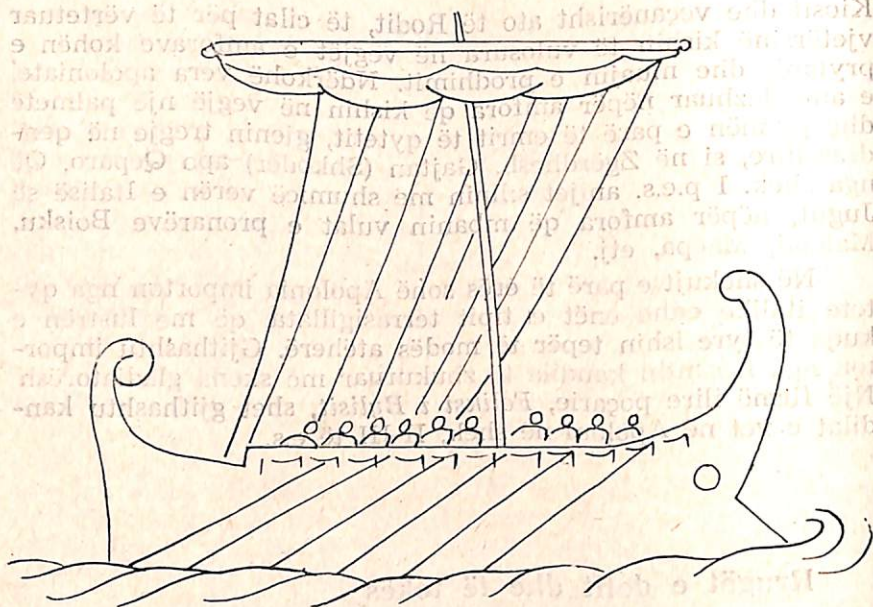

Anije e tipit liburn nga një kandil i shek. II e.s.

Iloj timoni në formën e një lopate të gjerë, të vendosur jo në fund, por në anën e kçit.

Natyrisht anijet realizonin vetëm një pjesë të tregtisë, ndërsa pjesa më e vështirë dhe më e rrezikshme, por edhe më e rëndësishme, mbetej të bëhej nëpër tokë. Mjeti më i përshtatshëm për këtë ishin qerret dhe karrot. Që në shek. VI, siç tregon një enë me figura të zeza, apoloniatet përdorin karron luftarake, pra nuk ka dyshim se i njëjti parim mund të zbatohet në transport. Të dhënë më të sigurt për këtë e kemi në shek. IV, kur ndeshim gjurmët e tyre në kalldrëmin e hyrjes perëndimore të qytetit, me një thellësi të tillë, që mund ta linin vetëm mijëra kalime rrotash të veshura me hekur.

Por karroja është vetëm njëra mundësi e transportit, tjetra është rruga. Ndërsa brenda qytetit rrugët ishin të sistemuara dhe të kanalizuar, jashtë tij ato zëvendësoheshin nga traga qerresh tërë pluhur në verë, që kthehej në llucë gjatë dimrit. Rruga kryesore ishte padyshim e famshme Via Egnatia. Sipas Strabonit, që citon shkrimtarin e shek. II p.e.s., Po-



Gur milje nga rruga Apoloni-Dyrrah.

libin, ishte pikërisht Apolonia kreu i kësaj rruge, që ekzistonte shumë kohë përpara krijimit të Perandorisë Romake. Më pas, Dyrrahu me portin e tij më të përshtatshëm dhe me rrugën direkte për në luginën e Shkumbinit ja mori këtë vend Apolonisë. Sidoqoftë, gjatë tërë kohës Egnatia pati dy degë, të cilat duke u nisur nga të dy qytetet bashkoheshin në largësi të barabarta. Në fakt nga Apolonia drejt luginës së Shkumbinit kishte dy rrugë. E para, e krijuar që në the-

melimin e qytetit, e lidhte Apoloninë me Dyrrahun gjatë brezit të parë të kodrave bregdetare. Lëvizjet nëpër të na janë piketuar nga gjetja e materialeve apoloniote dhe dyrrahase të shek. VI-V p.e.s. në Babunjë dhe Divjakë. Është kjo rrugë që u zgjodh nga repartet apoloniote për të lëvizur drejt Dyrrahut në ngjarjet e vitit 436 p.e.s. dhe nga Cezari në tërheqjen e tij nga Dyrrahu në Apoloni. Në shek. I të e.s., kur u krijua rrjeti rrugor i Perandorisë Romake, kjo rrugë u pajis me një trase të rregullt dhe stacione. Stacioni i parë duhet të ketë qenë në Mbrostar, ku është gjetur një shtyllëz miljesh me shifrën që shënon njëkohësisht një rindërtim gjatë sundimit të perandorit romak Elagabal (218-222 e sonë). Stacionin e dytë, Apsus, e njohim nga rrënojat e qytezës Arnisa, në bregun e djathtë të shtratit të vjetër të Semanit, pranë fshatit Babunjë të Lushnjës. Stacionin e tretë na e jep përsëri një gur milje i gjetur në Sulzotaj të Lushnjës që lidhet me rindërtimet e rrugës në periudhën e sundimit të perandorit Konstantin I në vitet 316-327 e. sonë.

Itineraret e Peutingerit dhe të Ravenatit japin njëllorje edhe stacionin e fundit para Dyrrahut, në brigjet e lumit Genus, pranë Bashtovës. Këtu ruhen edhe këmbët e një ure, që nga mënyra e ndërtimit i takon shek. II-I p.e.s.



Drahma ilire.

Por kjo rrugë nuk mund të ishte dega e Via Egnatias që përmend Straboni, sepse krahu i Apolonisë është në këtë rast shumë më i gjatë se ai i Dyrrahut në pikën e takimit në trase-në e përbashkët. Për këtë arsye rruga kryesore duhet kërkuar në vijën më të shkurtër për në luginën e Shkumbinit. Traseja e saj ruhej shumë mirë në fillim të këtij shekulli në fushën e Roskovecit, ku duhet kërkuar edhe stacioni i parë,

Stefanafana. Stacioni i dytë, Apsosi, s'mund të ishte veçse pika më e përshtatshme për kalimin e lumit në Kuç të Beratit. Që aty rruga kalonte nëpër Dumre, ku pranë Belshit ishte stacioni Marusio. Duke vazhduar drejt veriut, pas 13 miljesh, arrihej në trasenë kryesore të Egnatias në Klodiana, në grykat e Bishqemit. Por në kohë të thatë mund të ndiqej edhe rruga e vjetër, e cila shkonte përmes fushës së Cërrikut për të kaluar Genusin përballë Skampinit. Këtu ishte edhe ura e punuar sipas tipit të hershëm, jo me harqe, por vetëm me kolona, ku mbështetej shtroja prej trarësh e urës. Dhe këto këmbë janë derdhur me llaç ndërmjet faqeve me blloqe katërkëndëshe të lidhura me hekur e plumb. Është e njëjta mënyrë e përdorur edhe në digën e Krapsit, saqë mund të mendosh se kanë qenë apoloniatët, të interesuar tepër për këtë urë, që ndërmorën në shek. II-I p.e.sonë. ndërtimin e saj.

Itinerarët romakë, që nga shek. IV i e.s., ndërsa shënojnë Dyrrahun si nisje të një krahu të rrugës, për krahu tjetër nuk marrin më Apoloninë, por Aulonin. Kjo qendër e lashtë, por e mbuluar nga hija e Apolonisë, ishte bërë porti kryesor pas katastrofës së Vjosës dhe e kishte nxjerrë Apoloninë në rolin e një stacioni rrugor. Ndërmjet tyre, në mes të rrugës, kishte edhe një stacion të vogël, një *mutacio* për ndërrimin e kuajve, të quajtur Stefana, që duhet kërkuar diku pranë Mifolit.

Megjithatë Apolonia mbetet pikënisja e një rruge tjetër kryesore, që duke ndjekur kurrizin e kodrave të Peshtanit të çonte në Gurzezë dhe Bylis. Tabula e Pentingerit shënon pas Apolonisë shifrat XXX dhe XV milje, duke harruar të vendosi stacionin, i cili s'mund të jetë veçse Bylisi. Shifra e dytë i takon Amanties dhe që këtej rruga shkonte drejt luginës së Drinosit, në Hadrianopol (Kalaja e Melanit, Gjirokastër) dhe më tej në Akt dhe Larisë. Një mbishkrim në shkëmbinjtë e Bylisit dëshmon se kjo rrugë, që kalonte në vende të vështira e të rrezikshme, u ndreq në shek. II të e.s., në mënyrë që të kalonin karrot. U ndërtua gjithashtu edhe një urë mbi lumin Argias, pas të cilit rruga të çonte në krahinën e Astacies. Pra nuk kemi më rrugën për në Amantie, por një degë tjetër, që nëpër Mallakastrën e Sipërme të çonte drejt grykave të Antigonesë (gryka e Leklit, pranë Tepelenës).

Këto ishin rrugët me të cilat kishte nisur jeta e Apolonisë. Nëpër to zejtarët dhe fshatarët e dëshpëruar të Peloponezit kishin gjetur një atdhe të ri, ndërsa bylinët e dalë nga bashkësia patriarkale një shoqëri të re. Për shekuj me

radhë kishte rrjedhur nëpër këto rrugë lëngu jetësor i qytetit, duke e lidhur me tokën ilire si një pjesë të trupit. Nëpër to kishin ardhur gëzimet e fitoreve dhe hidhërimet e humbjeve. Dhe nëpër këto rrugë, nga portat e braktisura të qytetit të rrënuar, u larguan në shet. VI të e.s. banorët e fundit, gjaku i shprishur që rridhte nga plagët e hapura nga koha. Duke marrë me vete gjithçka që mund të merrej, ata lirin prapa gjënë më të çmuar që kishin krijuar dhjetëra breza, atë që nuk i takonte më atyre, por brezave që do të vinin: vetë qytetin me jetën dhe historinë e tij.



## JETA SHOQERORE

### Menepolemi nga Apolonia

Pausania, duke vizituar Olympian në shek. II të e.s., kishte parë ndërmjet monumenteve të shumta edhe shtatoren e Menepolemit nga Apolonia, fitues i garës olimpike të vrapimit të fëmijëve. Pa dyshim nuk ka qenë e lehtë për këtë fëmijë të ardhur nga larg, të linte prapa athinasit krenarë, spartanët e kalitur dhe dhjetëra përfaqësues të qyteteve të shquara greke, që ishin rreshtuar krahas tij. Por për te ky ishte vetëm fundi i një rruge të gjatë, që ai e kishte nisur në atdhe, duke lënë prapa shokët, me të cilët rendte çdo ditë në sokakët e qytetit, apo në fushat pranë tij. Me këtë fitore ai do të përjetësonte në Olympia Apoloninë, ndërsa ai vetë do të mbetej vetëm si një emër, si një përfaqësues i brezave të fëmijëve apoloniatë, të cilët që në moshë të njomë përgatiteshin fizikisht.

Menepolemi ishte përfaqësues i asaj pjese të popullsisë apoloniote që përfshinte meshkujt në moshën nga 7 në 16 vjeç, për të cilët polisi shfaqte për herë të parë interesin e vet. Përpara kësaj moshe fëmija i takonte vetëm familjes, që merrej me edukimin e tij. Ishte një edukatë e mbështetur në rregullat familjare të vendosura prej shekujsh, që fëmija duhet ta kuptonte nga sjelljet dhe fjalët e prindërve. Brenda saj ndërtonte edhe ai botën e tij të vogël me lodrat që i sillnin prindërit. Këto ishin koret — terrakota që paraqisnin pëllumba, dele, qen, kalorës apo fruta, me të cilat fëmija përpiqej të imitonte pjesë nga jeta përqark tij. Në këtë mënyrë bëheshin hapat e tij drejt shoqërisë apoloniote.

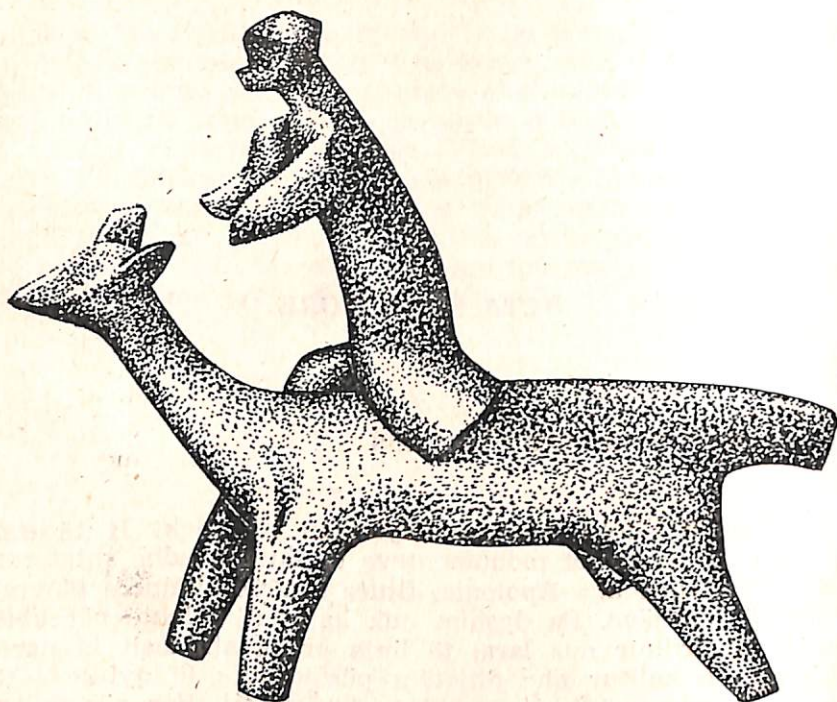

Lodër fëmijësh prej balte të pjekur, shek. IV p.e.s.

Në moshën 6 vjeç fëmija ishte pjekur për mësim, djali jashtë shtëpisë, ndërsa vajza brenda saj. Njëri nga sklevërit e vjetër të shtëpisë, e shoqëron djalin për në shkollë. Figurën e tij, të veshur me hiton të gjatë (mantel) dhe të përkulur mbi një shkop, e ndeshim në një krater të shek. IV p.e.s. Detyra e këtij skllavi, që mbante emrin pedagog, ishte që ta dërgonte dhe ta merrte djalin nga shkolla. Kjo ishte shtëpia e një mësuesi privat, i cili i jepte të gjitha lëndët vetë: gramatikën, muzikën dhe gjimnastikën. Gramatika përfshinte gjithçka që shkruhej, pra shkrimin, leximin dhe numrimin. Me tërë këto telashe kjo ishte lënda më e vështirë dhe të mëdhenjtë nuk kanë ruajtur prej saj kujtime aq të mira sa ta pasqyronin në relieve apo piktura. Vetëm në gurin e varrit të mësuesit Mark Lukari, që ka jetuar në shek. II-I p.e.s., gjejmë të skalitura mjetet e shkrimit që mbante nxënësi me

vete. Në brezin e tij duhej të varej një mbajtëse lëkure në formë vezmeje, në vrimat e së cilës futeshin fletët e shkrimit të mbledhura në formë cilindri. Në fund të saj një ganxhë shërbente për kapjen e kallamarit dhe për mbajtjen e një stiloje. Gurskalitësi kishte shtuar aty pranë edhe një tabelë të vogël shkrimi.

Kështu janë dhënë të dyja mënyrat me të cilat shkruhej në atë kohë. Roletë e fletëve, mbi të cilat shkruhej me bojë ishin përgatitur nga letra e papiruseve të Nilit apo me lëkurë viçi të hollë që quhej pergamenë. Por të dyja ato ishin mjaft të shtrenjta për të shkarravitur një fillestar. Për nxënësit ishte më e përdorur mënyra e dytë, ku në një tabelë katërkëndëshe të lyer me dyllë shkronjat gërvishteshin me një stilo me majë. Ana tjetër e stilos ishte e rrafshët dhe e gjerë, në mënyrë që nxënësi të fshinte mbi pllakë gerrat e gërvishtura dhe të fillonte serish nga e para. Stilot e gjetura në gërmimet arkeologjike janë prej bronzi apo hekuri, me gjatësi që nuk i kalon 10 cm. Gjithashtu nga gërmimet njohim edhe formën cilindrike të kallamarëve të bojës, me një kapak konik, si ai i çajnikëve.

Shkrimi në Apoloni është po aq i vjetër sa dhe qyteti me shoqërinë e vet skllavopronare. Në shek. VI shkruhej me alfabetin arkaik korinthik ku germa *m* lexohej *s*, ndërsa ajo *z* lexo-



Mbajtëse lëkure për mjetet e shkrimit. Sipas një relievi të shek. II-I p.e.s.



Mbishkrim i Ksenaristës me alfabet arkaik.

hej i. Kemi pak mbishkrime nga kjo kohë, ose më mirë vetëm emra, si Artamis, Ksenaristas apo Gaias, gjë që tregon se të shkruarit ishte atëherë ende një gjë e rrallë. Apoloniatët e përdorën këtë lloj alfabeti deri afër mesit të shek. V p.e.s., kur shkruajnë me të mbishkrimin e përmendores së luftës së Thronit në Olympia. Që nga kjo kohë përdoret vetëm alfabeti antik. Megjithatë, sipas mënyrës se si shkruhen në gur germat, mund të veçohen nga vijat e drejta mbishkrimet e shek. IV nga ato të shek. III-I, kur e-ja dhe s-ja jepen me vija të harkuara, ndërsa omega e përmbysur. Për mbishkrimet përdorej gjithmonë shkrimi kapital dhe ne nuk kemi nga Apolonia tabela me shkrimin e dorës. Por e përbashkët ndërmjet tyre ishte se fjalët nuk ndaheshin njëra nga tjetra dhe fraza përbënte një të vetme nga fillimi deri në fund. Dhe merret me mend se kjo nuk paraqiste pak vështirësi për lexuesit e vegjël.

Pjesën tjetër të ditës së mësimet e zinin ushtrimet në veglat muzikore, kitarë, flaut apo lirë. Ishte kjo pjesë që jipte gëzimin e shkollës, ku për fajin më të vogël nuk mungonte sandalja e mësuesit apo shkopi tërë nyje i pedagogut.

Rreth moshës 12-vjeçare nxënësi shkonte për të vazhduar edukimin në palestër, që ishte gjithashtu një shkollë private. Këtu zinin një vend më të gjerë leximet dhe mësoheshin përmendsh pjesë të tëra të shkrimtarëve antikë. Një kilik me figura të zeza që paraqet skenën e Odiseut me sirenat dëshmon se Homeri ishte një autor i preferuar që në shek. VI p.e.s. Heksametrin, vargun e dy veprave të tij, e gjejmë të përdorur edhe në poezitë e gurëve të varreve në Apoloni. Edhe për drejtimet e tjera të edukatës jipeshin këtu njohuri më të gjera, por pjesa më e madhe e kohës i kushtohej përgatitjes fizike. Vrapimet, kërcimet, hedhja e diskut apo e shtizës, ishin ushtrimet kryesore, që synonin të krijojnë jo vetëm një qytetar të shëndetshëm, por edhe një luftëtar të aftë. Në këto palestra u përgatit dhe kampioni i vogël olimpik, Menepolemi nga Apolonia.

Në moshën 16-vjeçare arsimiti quhej i kryer, ndërsa kur mbushte 18 vjeç i riu kalonte në rendin e efebëve. Tani ai i përkiste plotësisht polisit, i cili kishte për detyrë përgatitjen ushtarake të qytetarëve të ardhshëm. Për këtë qëllim ishin ndërtuar gimnazet, ku të rinjtë kalonin një pjesë të kohës së stërvitjes. Pamjen e tij mund ta rikrijomë nga rrënojat e gimnazit të zbuluar në Rrugën e Skelës, ndërsa jetën që zhvillohej aty e shohim të pasqyruar në dy tablotë e një krateri me figura të kuqe të shek. V p.e.s. Në skenën e parë paraqiten dy efe-

bë që kanë mbaruar gërat gjimnastikore. Njëri prej tyre me kurorën prej dafine të fituesit në dorë qëndron i qetë përpara Nikës, që me krahët e hapura ka fluturuar për t'i lidhur në krah tenien. Efebi tjetër i zgjat një degë një femre me kurorë. Në anën tjetër të enës janë pikturuar dy efebë të veshur me himatione, të mbështetur në shkopinj. Vëmendja e tyre është përqëndruar në bisedën që i zhvillon atyre një person i moshuar, sigurisht një filozof, sepse zhvillimi mendor vazhdonte të ishte pjesë e edukatës edhe në gimnaz. Vetëm se këtu ai zhvillohej kryesisht në formën e bisedave të



Dhënie e çmimit atletik fitues. Nga një amforë e shek.  
V. p.e.s.

lira, ku filozofia zinte vendin kryesor. Edhe retorika, të folurit bukur, ishte pjesë e domosdoshme e përgatitjes së qytetarëve të ardhshëm. Pa të as mund të mendohej pjesëmarrja e tyre në mbledhjet e popullit apo në organet e pushtetit. Veç asaj ishte mjaft e pëlqyer që në gjyq qytetari t'i dilte zot vetes me ligjërata të bukura.

Por jo vetëm gimnazi, por edhe natyra ishte vend i preferuar për ushtrimin e efebëve, veçanërisht për programin ushtarak të tyre. Në një amforë me figura të kuqe kemi dy skena të tjera nga ky ambient. Në të parën shohim një efeb që pasi ka mbaruar ushtrimet me heshtë është ulur në një shkëmb. Një shok i tij qëndron në këmbë, duke mbajtur në dorën e djathtë një shpatë të shkurtër, ndërsa në të majtën një heshtë. Prej tyre largohet një efeb i tretë me dy heshta në dorën e djathtë drejt një muze që i zgjat tenien-lidhësen e fitimtarit. Ana tjetër e enës mban skenën e përfundimit të ushtrimeve. Ndërsa dy efebë janë shtruar në një bisedë filozofike, një i tretë, i vonuar, vazhdon të pastrojë trupin la-



Bisedë e efebëve në palestër. Amforë e shek. V. p.e.s.

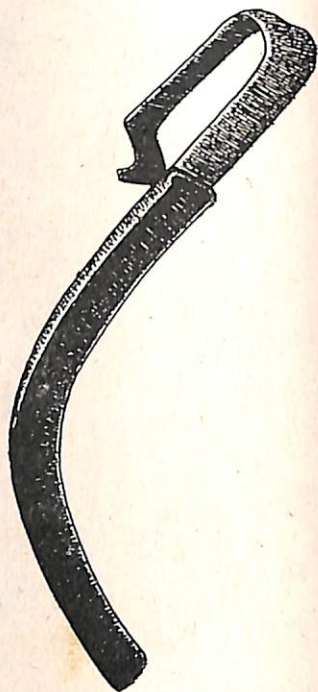

Strigël bronzi.

kuriq. Në fillim të ushtrimeve ai ka qenë lyer i tëri me vaj ulliri në mënyrë, që kundërshtari të mos e mbërthente lehtë gjatë mundjes. Njëkohësisht vaji mbyllte poret, duke e mbrojtur trupin nga shpenzimi i tepërt i ngrohtësisë. Në fund të ushtrimeve efebi përdor striglën, një vegël me pjesën e sipërme të harkuar, për të kruar vajin e përzier me pluhur që ka zënë vend mbi lëkurë. Nga ambientët e gimnazit të Skelës ne e dimë se pas kësaj atleti lahej në vaskën e banjës dhe kalonte në sallat e diskutimeve.

## Njerëzit e mendimit dhe të fjalës

Përgatitja e efebëve ishte nga institucionet më të hershme në Apoloni. Vetë gimnazi ishte ngritur aty që në shek. VI p.e.s., ndërsa në varrezën e kësaj kohe gjejmë shpesh pranë skeleteve të efebëve striglat dhe lekitet, në të cilat ata mbanin vajin. Në shek. I p.e.s., gimnazet jo vetëm që vazhdonin të ekzistonin, por ishin bërë të famshme shumë larg kufijve të Apolonisë. Në njërin prej tyre, ku jepnin mësim oratorët më të mirë të qytetit, studioi deri në vitin 44 p.e.s. edhe Augusti. Ai shoqërohej nga miku i tij Agripa dhe mësuesi i vet i stilistikës dhe gojëtarisë greke, Apollodori nga Pergami. Kuptohet se ky mësues, që vinte nga njëri prej qyteteve më të kulturuar të Mesdheut, nuk kishte ç't'i jipte më tepër nxënësit të vet, që zgjodhi për këtë oratorët apoloniata. Nga këta oratorë të famshëm njohim sot vetëm njërin, edhe atë vetëm nga fytyra. Busti i tij, i gjetur në një shtëpi pranë gimnazit të qytetit, të tërheq me pamjen e qetë. vështrimin e hedhur larg dhe buzët gjysmë të hapura, shenja të një ligjërate të shtruar, plot arsytetime dialektike, siç pëlqehet atëherë nga grekët e vjetër.

Palestra dhe gimnazi ishin vendi ku inteligjencia apoloniata i transmetonte brezit të ri njohuritë e saj. Por filozofët, oratorët dhe poetët e qytetit kishin edhe vende të tjera për t'i bërë të njohura veprat e tyre.

Portikët, me qetësinë e tyre dhe pamjen e hapur nga deti, sikur qenë ndërtuar enkas për filozofët. Nga mendimet e tyre na ka mbetur sot aq sa mund të ruajë një kokë prej mermeri. Portreti i një filozofi të shek. II-III të e.s., me vë-

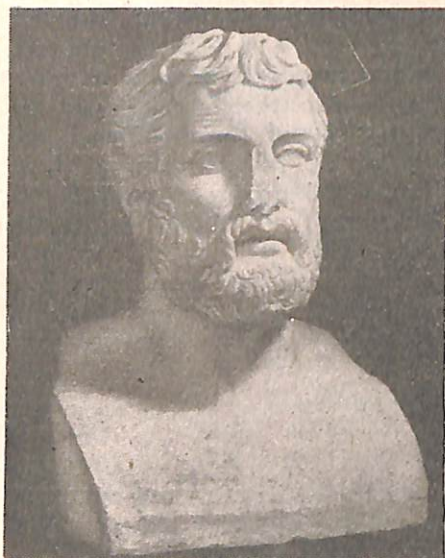

Portret i oratorit apoloniat.

Sidoqoftë, vetë atij, një emërtim i tillë vetëm sa do t'i shton-te kënaqësinë shpirtërore.

Nga një filozof i dytë arriti deri në ditët tona vetëm hiri në një arkë të gurtë. Në faqen e saj një relief paraqet vetë filozofin e plakur me një veshje të gjatë, që i le të zbuluar krahun e djathtë dhe gjysmën e gjoksit. Një shkop i shtrembër i shërben atij për t'u mbështetur. Në një çast prehjeje nga udhëtimet e vazhdueshme, ai ka lëshuar pranë këmbëve një kuti të gjatë cilindrike me rrip, ku mbante librat.

Pamja e lodhur, me kurrizin e dalë, kokën e rënduar dhe vështrimin e ulët, të bëjnë të mendosh për një filozof të shkollës cinike. Në fund të relievit është shënuar vetëm emri i filozofit. Niko. Nga varreza njohim edhe një filozof të tretë, i cili për të mos lënë asnjë keqkuptim për personalitetin e vet ka lënë mbi gurin e varrit mbishkrimin: Mark Sopatri — filozof pitagorik.

Qytetit të Apolonit nuk i mungonin edhe poetët e muzikantët. Jo më kot kjo perëndi quhej mbrojtëse e të dy arteve, sepse në atë kohë poezia s'mund të recitohej veçse e shoqëruar me muzikë. Ndërtimi i odeonit tregon se ky aktivitet pelqehaj tepër në Apoloni, por ky pothuaj mbetet fakti krye-

shtrimin e mjegulluar dhe përqëndrimin e thellë në vet-vete të çon në qetësinë e brendshme të filozofisë stoike. Ky filozof, emrin e të cilit nuk e njohim, duket se ka qenë shumë popullor në Apoloni në atë kohë. Atë e gjejmë të paraqitur edhe në një portret të dytë, më të plakur, më të menduar, por edhe më të kënaqur shpirtërisht. Në kokën e tij, një kurorë dafine, tregon se ky portret është bërë me shpenzimet e bashkëqytetarëve, krenarë për filozofin e tyre. Ishin këto shenja dhe ngjashmëria e madhe e tipareve, që i bënë zbuluesit e parë të tij ta quanin filozofin apoloniat Demosten,



sor për këtë. Edhe në këtë rast duhet t'i drejtohem portreteve prej mermeri, për të zgjedhur ndërmjet tyre poetët e qytetit. Na tërheq menjëherë vëmendjen koka e një burri rreth të tridhjetave, me mjekër të shkurtër dhe flokë të dendura, të qarkuara me një kurorë dafine. Një fytyrë e çiltër, nga vështrojnë dy sy të menduar, na jep natyrën plot ndjenja të një poeti, që është nderuar me një shtatore nga qyteti i vet.

## Tingujt e gurtë

Ndërsa poezitë kanë humbur bashkë me papiruset dhe kujtesën e njerëzve (me përjashtim të ndonjë epitafi), muzika ka lënë gjurmët e saj kudo. Në gërmimet arkeologjike është gjetur vetëm pjesa e një fyelli prej bronzi me njërën nga vrimat e tij, mjaft i ngjashëm me fyejt që përdoren sot nga barinjët. Duket se ai i takon atij tipi që quhej atëherë plagjaulllos dhe përdorej si flauti, duke i fryrë anash. Një tip tjetër vegle të thjeshtë frymore e gjejmë të paraqitur në një hidria, me figura të kuqe të shek. III p.e.s. Përi i bie aty një vegle me pipë të hollë dhe trup të gjerrë katërkëndëshe me tri vrima të vendosura në kënd ndaj njëra-tjetrës.

Por ndër veglat frymore, artistët pëlqenin të paraqisnin në art më tepër fyellin me dy sylla. Tipi më i thjeshtë i tij ishte një diare me një vrimë për gojën, të cilën e përdor një bari i ulur në rroben e hapur, në një enë të shek. IV p.es. Në një relief të shek. VI p.e.s. e përdor atë vetëm me një



Portret i një poeti.

dorë një mashkull në ecje. I ngjashëm në pamje, por me një mënyrë tjetër përdorimi, ishte fyelli binjak (aulos gameloi), i cili përbëhej nga dy syla që fryheshin veças. Në një relief të shek. I-II të e.s. shohim se si një grua i ka mbërthyer të dy sylat në një rrip lëkure që i mbështjell faqen dhe lidhet pas kokës. Kjo bëhej që ajri të shkonte direkt në sylë, të cilën ajo e mban në pozicion horizontal me dorën e djathtë, ndërsa tjetrën e ka ulur poshtë me të majtën. Në këtë mënyrë, njëra nxirrte zërin e trashë, ose siç e quanin mashkullor, ndërsa tjetra atë të hollë, femëror. Interesante është se sylat kanë prerje katërkëndëshe si diaret e sotme. Në një relief tjetër, më të vonë, të dy sylat kanë gjatësi dhe formë të ndryshme, por prerje të rrumbullakët. E djathta është e drejtë, rreth 30 cm, me dy vrimat në formë hinkash të vogla, ndërsa e majta, rreth 50 cm, me tri vrima, ka grykën e gjerë, të kthyer lart.

Vegla frymore më e lehtë dhe më e përhapur ishte syrinski, në parimin e sazeve të fëmijëve. Ajo ishte edhe simboli i muzës së muzikës, Euterpës, të cilën e shohim të paraqitur në një shtat mermeri. E veshur me një himation, që e mbledh me dorën e majtë, ajo mban të mbështetur pas trupi me dorën tjetër një sirinks me 13 fyej, që vijonë e shkurtohen pjerrtas në drejtim të gishtave. Kësaj vegle i fryhej nga lart duke e mbajtur në pozicion vertikal.

Syrinski me 13 fyej i muzës, është një përjashtim, sepse numri i tyre lëviz nga 7 në 9. Një të tillë mban edhe një si-

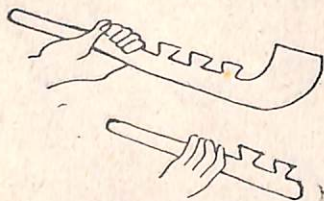

Fyej, sipas një relievi të shek. II-III e.s.

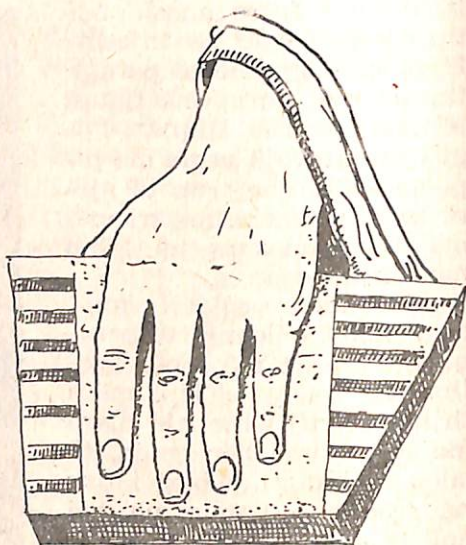

- Sirinski

len në skenën e paraqitur në një enë me figura të kuqe. Atë e ndjek aty një silen i dytë që e shoqëron me fyellin dyfish. i cili i ka sylat me prerje katërkëndëshe dhe jo të rrumbullakët. Dhe ky silen, sipas mitologjisë, e kishte marrë këtë vegël nga Athinaja, e cila kishte mbetur e pakënaqur nga shtrembërimi i fytyrës gjatë rënies. Marsia ishte futur pas-taj në garë me Apolonin dhe natyrisht kishte dalë i mundur përpara kitarës së tij. Njëpërmjet kësaj legjende grekët e vjetër shprehin jo veëm ndarjen e muzikës nga shkenca, por edhe parapëlqimin e veglave me tela ndaj atyre frymore.

Mbi veglat frymore bën pjesë edhe një vegël e veçantë e paraqitur në një relief varri të shek. II e.s. Mbi një bazament tetëkëndësh ngrihet një syrinks gjigand prej nëntë sylash, që s'është gjë tjetër veçse një organo. Gurgdhendësi nuk ka dhënë shumë hollësi për të kuptuar funksionimin e saj, por kuptohet se kemi të bëjmë me një hidraullos, një organo që punonte njëpërmjet ajrit të shtyrë nga uji. Pranë saj është paraqitur edhe një muzikant apoloniat, Afrodisi, që vdiq në moshën 20 vjeç.

Megjithëse Apoloni quhej shpikësi i kitarës, në Apoloni ai paraqitet gjithmonë më lirën e krijuar nga Hermesi. Sic duket, për hir të artit, ai nuk druhej të grabiste edhe vetë perëndinë e kusarëve. Në njërën prej skulpturave të zbukuruar në pallatin e anës perëndimore të qytetit, Apoloni i zhveshur është mbështetur në një trekëmbësh të lartë që mban një enë gjysmësferike. Ky ishte çmimi që jepej në rastet e konkurseve dhe një fund lire që qëndron mbi enën tregon se është fjala për konkursin e muzikantëve. Si kuti e diapazonit për lirën, ka shërbyer në këtë rast trupi i një breshke të madhe. Këtë tip lire e gjejmë që në shek. VI p.e.s. në një lekit me figura të zeza, ku paraqiten dy femra, të cilat u bien lirave të ulura nëpër karrige përballë njëra-tjetrës. Në kutinë e njëres prej tyre janë dhënë qartë format e shpinës së breshkës. Një lirë të bukur e kemi të paraqitur me hollësi në një relief të veçantë mermeri që aplikohej mbi murin e një godine. Prej saj ruhet vetëm pjesa e poshtme me fund të rrumbullakët, vijat e të cilit çelen lart në dy rozeta, dy gjethe akanthi dhe një tufë gjethesh.

Lira ishte vegla kryesore në edukimin muzikor të të rinjve. Me tingujt e ëmbël dhe diapazonin e gjerë të tingujve ajo pëlqejte veçanërisht në ambientet e mbyllura të banesave, në ginekete apo në gostitë. Nga një enë me figura të kuqe të shek. V p.e.s. kemi një skenë muzikore në një shtëpi



Hidraulosi — organo me ujë, në një relief të shek.  
III e.s.

të Apolonisë. E zonja e shtëpisë e ulur në një karrige me këmbëza të përkulura mban në prehër një lirë me gjashtë tela dhe anë prej brirësh të gjatë. Me gishtat e dorës së majtë ajo mban melodinë, ndërsa e djathta me një plektër rrit tingujt. Përballë saj, e mbështetur me këmbën e djathtë në një vend më të lartë, qëndron një vajzë e re, kokëzbuluar. Me dorën e majtë, të lëshuar poshtë mban një lirë me kuti prej breshke më të shkurtër se e para. Dora e djathtë e saj është ngritur lart me gishtat e shtrirë, që kapin herë pas here

telat e lirës me ritmin e një *picikatoje*. Në mes tyre qëndron në këmbë një femër e tretë që mban në lartësinë e mesit një kitarë. Trupi i gjerë i veglës mbahet në sup nga një lidhëse, në mënyrë që gruaja t'i ketë të dy duart e lira. Nga lëvizjet e saj kuptohet se ajo shoqëron grupin e ulur qoftë me melodinë e dorës së majtë, qoftë me plektrën e së djathtës. Drejt këtij grupi afrohet një grua e katërt që mban në dorë një lirë gjashtëtelëshe me kuti të madhe dhe dy brinjë të përkulura, që mbajnë regjistruesin e telave. Të gjitha muzikantët, të veshura me rrobe të gjata dhe tërë pala, janë zhytur në botën e qetë të një muzike melodioze, tingujt e së cilës duket sikur çajnë pas 2400 vjetësh cipën e hollë të vernikut.

Në këtë pikturë dallohet qartë nga lira vegla tjetër me tela e apoloniatëve, kitara. Kutia e saj është trapezoidale me hapësirë që zgjatet lart në të dy krahët e përkulur të veglës. Kjo i jipte tingujve një diapazon më të gjerë. Mënyra e rënies ishte po ajo e lirës, duke përdorur gishtat e dorës së majtë dhe plektrën. Që nga shek. IV p.e.s. monedhat apoloniote prej bronzi na japin një sëri të tërë kitarash të stampuara në faqen e prapme të tyre. Zakonisht ato kanë pesë tela, por ndeshen edhe raste me tri. Në relievin e gostisë kitara, e paraqitur me saktësi, ka tetë tela, po aq sa edhe në skenën e grave muzikante. Sidoqoftë, gdhendësi i vulave të monedhave, që nuk dyshonte se puna e tij mund t'i vlente muzikologëve pas dy mijë vjetësh, mund edhe të mos i ketë dhënë aq rëndësi edhe paraqitjes së saktë të numrit të telave. Por ai nuk ka harruar të na japë një hollësi të rëndësishme, duke vënë në faqen e parë të një monedhe, ku është gdhendur lyra, një trekëmbësh bronzi që mban një hidria.



Trikëmbëshi i Apolonit me gjarprin Pito.



Muzikante me fyell dhe kitarë në një simpozion.

Ky ishte çmimi i fituesve në garat që organizoheshin për nder të Apolonit ndërmjet muzikantëve më të mirë të qytetit. Ne njohim tashmë edhe odeonin, sallën ku zhvilloheshin këto shfaqje. Këtu muzika zinte vend në jetën shoqërore, jo vetëm si kënaqësi, por edhe si agonos, pa të cilën apoloniatët e dinin se njeriu nuk mund të japë maksimalen në shumë gjëra.

Një grup i tretë veglash vendosnin lidhjen ndërmjet muzikës dhe valles, që ishte gjithashtu e pandarë. Nga shek. VI p.e.s. kemi figurinën prej bronzi të një menade. Me një lëvizje të vrullshme nga e majta, me gjunjë të përthyer dhe kokë të ulur mbi supin e djathtë, si në një bolero spanjolle, ajo troket me dorën e djathtë, të afruar tek gjoksi, një krotalon prej dy pjesësh të gjata gjysmëcilindrike. Dora e majtë, e ngritur lart me brrylin e thyer, mbante të njëjtën vegël. Nuk mungonte në valle edhe timpani, të cilin e shohim në dorën e një sileni po në atë formë që përdoret edhe sot, vetëm se duke e mbajtur të ngritur lart me dorën e majtë, ai e godet atë me një shkop me dorën tjetër. Kjo mënyrë i përshtatej silenit zhurmëmadh në thellësitë e pyllit, por në një shtëpi timpani goditej vetëm me dorë, siç e dëshmon piktura e një vazoje të shek. IV p.e.s. Një grua e ulur në fron e mban tim-

panin në dorën e majtë, duke shoqëruar me ritmin e tij këngën që këndon në vetmi. Me vallen është e lidhur edhe një vegël tjetër, që paraqitet në një grup terakotash të gjetura në Apoloni. Një pjesë të tij e përbën orkestra prej tre muzikantësh, nga të cilët dy i bien fyellit binjak, ndërsa i treti rreh kybalet. Këto ishin diçka e përafërt me pjatat e bandave të sotme muzikore, vetëm se më të shkurtra dhe më të thella. Përballë tyre janë rreshtuar figura meshkujsh me krahe të hedhur sup më sup si në vallen «rrethçe» të Myzeqesë. Nga gojët e hapura të valltareve dhe lëvizjet e pakta të tyre kuptohet se është paraqitur një valle e kënduar. Vallja në rreth ishte aq e pëlqyer në Apoloni, sa edhe shtojzavallet, nuk gjenin mënyrë më të mirë për të kërcyer. Në monedhat prej argjendi të shek. I p.e.s. Apolonin, që zë faqen e parë të tyre, e shoqërojmë në faqen e prapme tri nimfa, duke vallëzuar, të kapura dorë për dorë, rreth zjarrit të Nymfeut, që del nga toka. Dy shekuj më vonë e shohim të njëjtën skenë të përsëritet në një monedhë të kohës së Severëve. Tri nimfat e veshura me hitone deri në kyç të këmbëve i kapin fundet e tyre në lëvizje elegante me majat e gishtave. E para prej tyre e mban dorën e lirë të ngritur, duke tundur lule, siç tundet sot shamia.

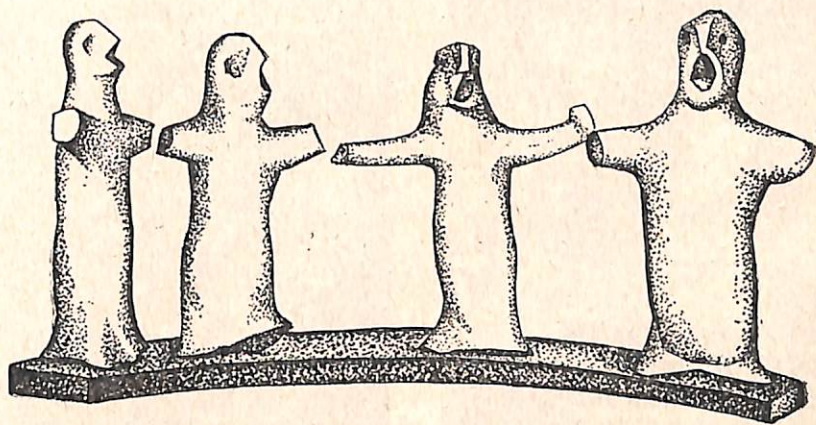

Valle e kënduar. Terrakota të shek. IV p.e.s.

## Festa e teatrit

Apoloniatët ishin një popull i gëzuar, por natyrisht telashet e jetës nuk i lejonin të qëndronin të tillë tërë kohën. Vetëm në ditët e fundit të marsit, kur lulet lidhnin kokrra, duke premtuar frutet e reja, kur dielli ngrohte gjymtyrët e ngrira të varfanjakëve, kur gazi i fëmijëve dhe kënga e zogjeve çelte fytyrat, gëzimi bëhej i përgjithshëm dhe fillonte festa e Dioniseve të Mëdha.

Perëndia e vreshtave, që kishte vdekur në vjeshtë në formën e rrushit, ringjallej tani në verën që derdhej nga amforat. Në faqet e tyre janë paraqitur skena nga fillimi i festës, kur menadat me thyrse në duar kërcenin të ndjekura nga panët e silenët legjendarë, duke kënduar këngët e lashta për ringjalljen e natyrës. Nga fshatrat përçark vinin turma njerëzish për të dëfryer ditë me radhë këtë festë të përgjithshme. Në relievin e një ene shohim një djalosh fshatar që tërheq nga brirët përmes pjergullave një cjaç të madh. Poçari ka dashur ta lidhë këtë skenë me shfaqjet teatrale, sepse besohej



«Festa e Dionisit». Krater i shek. IV p.e.s.

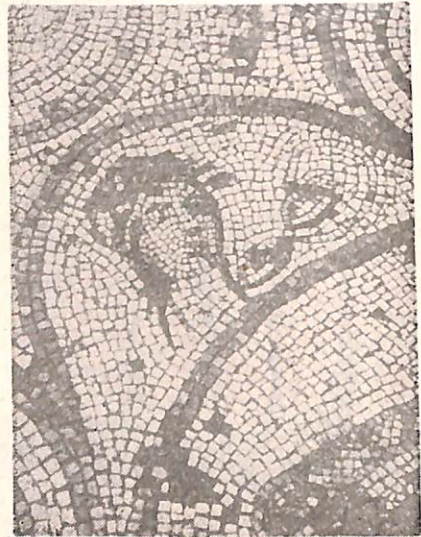

Aktori. Pjesë mozaiku.



që emri tragjedi vinte nga tragos-cjap. Dhe me të vërtetë, dëfrimi i vërtetë i festës së Dionisit ishin shfaqjet teatrale. Prej tyre në Apoloni ka mbetur vendi ku janë zhvilluar dhe vetëm nga objekte të shkëputura mund të rikrijojmë një tablo të përgjithshme të tyre. Rreth 8000 shikues të ulur në shkallarën e teatrit të Apolonisë gozhdoheshin aty gjatë tërë ditës së freskët të prillit, duke ndjekur radhën e caktuar të shfaqjes: çdo ditë një tetralogji e përbërë nga një dramë satireshe dhe tri tragjedi, ndërsa pasdite, pasi kishin ngrënë drekën e marrë me vete aty në shkallët e teatrit, shihnin një komedi, që i zbuste përshtypjet e thella të tragjedive përpara natës. Aktorët, të mbështetur gjithmonë nga një kor prej 15-25 këngëtarësh, deklamonin në qendër të orkestrës. Në këtë mënyrë ata ishin të rrethuar nga vështrimet e shikuesve, që ndjenin se drama zhvillohej në mes tyre. Por pjesa më e madhe e shikuesve ishin mjaft larg aktorëve dhe nuk i dallonin me hollësi fytyrat e tyre. Për këtë arsye rolin kryesor në interpretimin e aktorit e luante zëri dhe pantomima, ndërsa fytyra duhet të shprehte nga fillimi në fund të njëjtën gjendje shpirtërore të personazhit. Kjo realizohej me përdorimin e maskave, të cilat ndryshonin nga tragjedia në komedi vetëm nga vendosja e gojës dhe e vetullave. Ulja e këndeve të tyre poshtë u jepte pamjen e vajtuar personazheve tragjike. Në një relief me gjatësi 80 cm dhe lartësi 0.52 cm gjejmë të skalitura dy maska të tilla. E para paraqet një plak me fytyrë të gjerë, të rrudhosur, rreth një goje të hapur në një hark konveks dhe hundës së shtypur. Flokët e gjatë qarkoinë një ballë të ngushtë me vija të thella, që theksojnë frikën dhe dëshpërimin e dy syve të rrumbullakët. Maska e dytë, me kokë të stërgjatur, veshë llapushë dhe ballë të rrudhosur mbi dy sy të mëdheni, të hapur, shpreh pamien e një personazhi tragjikomik. Në ditë të tilla, kur vera dhe arti i shkëpusnin nga hallet e përditshme, apoloniatëve u pëlqente të merreshin edhe me perënditë. Një maskë tjetër teatrale paraqet fytyrën e Hermesit, që duhet të vuante niëlloi si nierëzit me detyrën e vet si shërbëtor i Zeusit. I vetmi privilegj që i bërej perëndive në teatër, ishte paraqitja e tyre një kat më lart se personazhet njerëzore, mbi tribunën e proskenës.

Një seri tjetër maskash lidhen me dramat e satirëve, që duke rikujtuar këngët e vallet e lashta popullore, shërbenin si një hyrje për shfaqjet dramatike. Kjo shprehet edhe në zburimin e një ene, ku relievet e maskave të një pani dhe një sileni shoqërohen me kokën e një cjapi. Maska e silenit në

pamjen e një plaku me gojë të madhe të harkuar me cepa lart, mustaqe të varura rreth saj, hundë të shtypur dhe vetulla të ngritura, ndeshet shpesh e aplikuar në enët e pijes të shek. IV-III p.e.s.

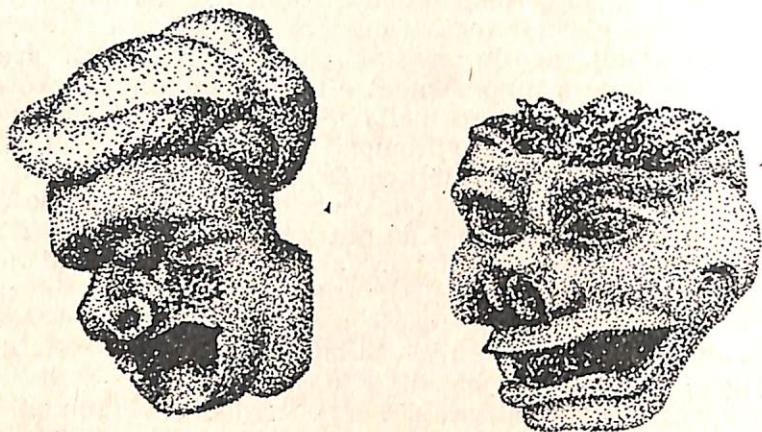

Maska teatrale. Terrakota të shek. III-II p.e.s.

Personazhet e komedisë që bëheshin popullore në Apoloni mund t'i takojë të paraqitura në maskat e tyre në terrakotat apo enët prej balte të tryezave. Në njërën prej tyre shohim një plak me sy të mëdhenj, hundë të gjatë, veshë lllapushë dhe dhëmbë të rrallë. Kjo pamje qesharake theksohet edhe nga kapelja e lartë konike. Një terrakotë tjetër na jep paraqitjen e plotë të një aktori komik me bark të fryrë, gjymtyrë të rënda dhe kokë të zgjatur.

Derisa ka mbetur diçka nga aktorët, nuk mund të mos linte gjurmë edhe drejtuesi i korit, që ishte si të thuash një lloj regjisor i shfaqjes. Prej tij ruhen pikërisht sandalet prej bronzi të ndara në mes, në mënyrë që pjesa e përparme të ngrihej e të ulej, duke përcaktuar me zhurmën e saj ritmin e këngës. Sandale të tilla, të gjetura në varret e shek. V, dëshmojnë se teatri funksiononte në Apoloni që në kohën e Eskilit, por vetëm nga fundi i shek. IV u ndërtua godina e tij e gurtë.

## Garat e jetës dhe të vdekjes

Apoloniatët e dinin dhe e zbatonin proverbin e lashtë «mendja e shëndoshë në trup të shëndoshë». Dhe në qoftë se ata kishin një festë të mendjes për teatrin, kishin gjetur edhe një festë të trupit. Si për të lidhur të dy gjërat, ata ia kushtonin këtë festë shoqëruesve të Dionisit, nimfave. Për nder të tyre zhvilloheshin lodra dhe gara gjimnastikore të njohura në botën antike si Nymfajat e Apolonisë. Por ndërsa ne njihim tashmë vendin e shfaqjeve teatrale, nuk e dimë ende ku zhvilloheshin garat gjimnastikore. Në sipërfaqen e gjerë të qytetit ende nuk është diktuar konfiguracioni i ndonjë stadiumi. Po kështu, nuk është gjetur ai edhe jashtë mureve të tij, siç ndodh p.sh. në Amantia. Megjithatë ne kemi dëshmi të qarta për zhvillimin e garave gjimnastikore në Apoloni nga një mbishkrim në Delos të Greqisë, ku përmenden lojërat panhelene të Nymfajes. Me organizimin e tyre merrej agnoteti i qytetit dhe me sa duket edhe një prift i nimfave, që përmendet në një mbishkrim të shek. II të e.s. Një mbishkrim tjetër nga Apolonia, që i kushtohet personave të shquar në organizimin e garave, dëshmon se mjaft qytetarë të pasur mundoheshin ta shfrytëzonin këtë rast për të fituar popullaritet, duke paguar shpenzimet e festës.

Nga zhvillimi i garave njohim kryesisht momentin e fundit solemn të tyre, dhënien e çmimit.

Fituesit i lidhej një kordele e quajtur tenie në krah apo në këmbë dhe i jepej një enë e pikturuar. Është gjetur



Atletë. Nga një enë me figura të kuqe e shek. V p.e.s.

një enë e tillë e shek. V p.e.s., ku paraqitet atleti fitues në garën e hedhjes së shtizës. Është vetë një nimfë që i zgjat aty tenien me dorën e djathtë, ndërsa në të majtën mban një disk. Në një enë tjetër të shek. III p.e.s. atleti fitues merr nga dora e nimfës një krater.

Nga llojet e tjera të sportit të zhvilluara në Apoloni kemi dëshmi edhe për mundjen. Në një relief të bukur ky sport është paraqitur nëpërmjet ndeshjes ndërmjet Heraklit dhe Anteut. Por të dy heronjtë e mitologjisë nuk përleshën aty për jetë a vdekje si në artin grek, por në një ndeshje të zakonshme, sipas rregullave të mundjes klasike. Në

vend që ta ngrejë lart kundërshtarin e vet, për ta shkëputur nga toka, Herakliu ia ka përfshirë qafën nën sqetullën e mjaftë dhe përgatitet ta hedhë në tuç.

Përgatitja për luftë, që ishte njëri nga qëllimet e sportit antik, kishte krijuar edhe një lloj tjetër gare, boksin. Sportistët ndesheshin me grushte të zhveshura, pa doreza. Në një gur varri që mban mbi shkrimin «Lyku, sportist, je-

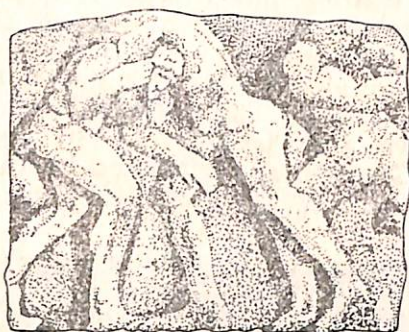

Mundja. Relievi i shek. IV p.e.s.

toi 34 vjeç. Lamtumirë», boksieri paraqitet me duar të përtnëra në brryle, grushtet e mbledhur para fytyrës dhe peshën e trupit të rënduar mbi këmbën e djathtë, që e mban prapa. Një lloj tjetër boksi, që zhvillohej me grushte të mbledhura me rripa metalikë, u përhap në kohën e pushtimit romak dhe të dekadencës së shoqërisë skllavopronare. Në një kandil të shek. I të e.s. është paraqitur figura e një boksieri të tillë, në ecje sulmi nga e djathta. Trupi i tij është i zhveshur dhe vetëm një rrip i trashë mban në mes një fund të shkurtër deri mbi kofshë. Grushtet e tij janë veshur me fasha metalike që vijnë e lidhen deri tek brrylat. Natyrisht ndeshje boksierësh të tillë s'kishin asgjë të përbashkët me sportin dhe synonin të kënaqnin pasionet shtazore të skllavopronarëve. Por në kohën romake, kur skllavërit e zënë me shumicë në luftëra kishin një çmim shumë të ulët për t'u konsideruar njerëz, nuk u mjaftuan vetëm me ndeshjet trup me trup. Skllavoprona-

rët, që gëzonin nga larg fitoret e luftëtarëve, dëshironin të shihnin pjesë të tyre pa u rrezikuar në fushën e betejës. Nga mbishkrimi i godinës së buleterionit në dimë se për inaugurimin e saj u ndeshën 25 çifte gladiatorësh, të cilët në Apoloni mbanin emrin zevgonë, d.m.th. ushtarë. Këta ishin skllevër të zënë në luftëra dhe në një relief ku paraqiten ndeshje zevgonësh, njëri prej tyre cilësohet si trak. Skenat e luftimeve me zevgonë ishin të përhapura veçanërisht nëpër kandilat. Në njërin prej tyre shohim majtas një zevgon të veshur vetëm me fund të shkurtër, me kokë të mbuluar me një përkrenare me kreshtë të lartë. Me dorën e majtë ai mban mbu-

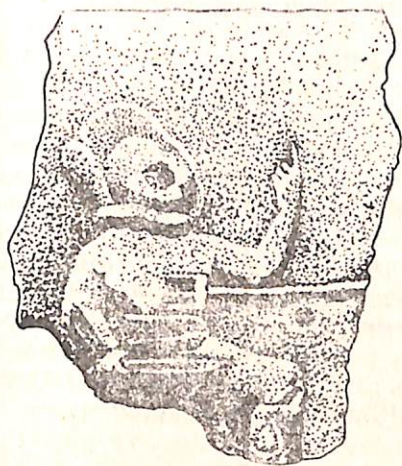

Ndeshje ndërmjet sekutorit dhe retiarit. Pjesë nga një relief i shek. II-III e.s.



Përfundimi i ndeshjes midis zevgonëve. Relief i shek. II e.s.

rojën, ndërsa në të djathtë, të veshur me një pllakë metalike të kllëra, mban një shpatë të shkurtër. Pra është një *sekutor*, që përballon një kundërshtar nga i cili është dhënë vetëm një mburojë katërkëndëshe. Një luftëtar të ngjashëm, por pa mburojë, e gjejmë të paraqitur në një relief gjatë ndeshjes me një retiarus, armët e të cilit janë çfurku dhe një rrjetë metalike, për të kapur kundërshtarin. Sekutori përpjet ta kapë rrjetën e hedhur drejt tij, duke lëshuar mburo-

jën dhe duke ngritur lart gishtin tregues të dorës së majtë. Por njëkohësisht, në gjoksin e tij është drejtuar edhe cfurku me tre dhëmbë i *retiarit*. Mjeshtri ka dhënë në këtë mënyrë çastin tragjik, kur mbi dy zevgonët përgjon vdekja e lëshuar në rërën e arenës nga pasionet shtazore të skllavopronarëve. Nga etja e tyre për gjak varej edhe jeta e zevgonëve të plagosur. Në një relief në gur, zevgoni i mundur ka rënë përmbys mbi arenë. Mbi trupin e tij rëndon me gju kondërshtari, i veshur vetëm me një fund të shkurtër me brez të gjerë dhe me pllaka metalike tek llërët dhe kofshët. Ndërsa heshta e tij është kthyer nga shpina e të mundurit, koka e mbuluar me përkrenare sheh nga spektatorët, duke pritur prej tyre vendimin për falje apo vdekje, që jepej vetëm me lëvizjet e gishtit të madh poshtë apo lart.

Në një relief tjetër shohim edhe një lloj tjetër zevgoni, të specializuar për ndeshjet me kafshët. Ky *ursarius* i armatosur vetëm me një shpatë të gjatë ka pranë një degë palme, që është çmimi për fitoren mbi një kafshë të mundur pranë tij. Ky relief i gdhendur mbi një gur varri të një zevgoni të panjohur, ashtu si dhe pllakat e varreve me relieve të zevgonëve Hoplomah dhe Laskeib, ishin të vetmet kujtime që ata linin pas vetes me ato pak të holla që kishin fituar nga gjaku i derdhur. Me kalimin e shekujve ato do të bëheshin akuza për një shoqëri, ku ndërgjegjja për vlerën e lartë të njeriut, shoqërohej me mohimin e plotë të tij. Përmes kësaj kontradikte shpatat e zevgonëve dhe të të shtypurve të tjerë çanë përmes historisë rrugën mijëvjeçare të revolucioneve.

## ARMËT DHE FORCAT E QYTETIT

Me gjithë proverbin «mens sana in corpore sano», përgatitja fizike e rinisë apoloniote nuk bëhej aq për forcimin e mendjes, se sa për të krijuar një ushtri të aftë për mbrojtjen e qytetit. Historia i kishte dhënë për këtë qëllim mjaft mësim dhe në Apoloni i besohej më tepër armëve se sa aleancave me fuqitë e huaja. Kështu më 312 p.e.s., pa pritur të ktheheshin delegatët e dërguar për ndihma, ata u rreshatuan përpara mureve të qytetit dhe e thven ushtrinë e stërvitur mirë të mbretit maqedonas Kasandër.

Forcën kryesore të ushtrisë apoloniote e përbënte rinia, që përmendet kalimthi në një ndeshje luftarake të vitti 214 p.e.s. Por ne dimë më tepër për këtë repart nga paraqitjet e saj në relieve apo pikturat e vazove.

Kur djemtë mbushnin moshën 18 vjeç ata hynin në kategorinë e efebëve dhe thirreshin për të kryer shërbimin ushtarak deri në moshën 20 vjeç. Ashtu siç mendonin për pajën e vajzës, prindërit ishin përgatitur me kohë për këtë ditë të shënuar. Sipas gjendjes shoqërore ata kishin blerë me shpenzimet e tyre pajisjet luftarake të djalit. Çasti kur ai i vishte ato për herë të parë do të mbetej i paharruar për gjithë jetën dhe piktori mendohej ta fiksonte atë në faqen e lekiteve, që djaloshi do t'i mbante me vete gjatë stërvitjeve. Në një enë të tillë me figura të zeza, të shek. VI p.e.s., është paraqitur një djalosh që sapo ka mbërthyer armët: me përkrenare të tipit korinthisk, një mburojë të rumbullakët në dorën e majtë, poshtë së cilës del maja e shpatës së drejtë dhe një heshtë në dorën e djathtë. Rreth tij katër pleq të veshur me robe të gjera, mbështeten në shkopinjtë e tyre, duke vështruar me vëmendje luftëtarin e ri. Ndoshta ata ishin anëtarët e komisionit të pranimit të efebëve.



Armatimi i luftëtarit. Lekit me figura të zeza i shek. VI. p.e.s.

Një lekit tjetër i së njëjtës kohë na jep tablonë pre-  
këse të nisjes së luftëtarit për  
në luftë. Një burrë me mje-  
kër, ndoshta Akili, është vi-  
zatuar aty duke mbërthyer  
kallçinjtë në këmbën e ngrit-  
tur lart, ndërsa përballë tij një  
grua (ndoshta Thetis) i mban  
mburojën dhe heshtën. Dy  
shokë të luftëtarit, që kanë  
ardhur për t'u nisur së ba-  
shku, qëndrojnë në këmbë,  
duke pritur përfundimin e  
këtij procesi, që çifti munda-  
het ta zgjasë sa më shumë,  
për t'i marrë edhe disa ças-  
te pasigurisë të së ardhmes.

Në të dy rastet kemi të  
bëjmë me këmbësorë të arma-  
tosur rëndë, me hoplitë. Ar-  
matimi i tyre përbëhet nga  
përkrenarja prej bronzi e ti-  
pit korinthik, e cila mbulon  
tërë kokën, duke lënë një  
hapësirë për fytyrën, në for-  
mën e një maske me të  
çarat e syve dhe mbrojtësen  
vertikale të hundës. Gjo-  
ksi i luftëtarit mbrohej nga një parzmore dhe e tërë pjesa e  
sipërme e trupit me një mburojë të rrumbullakët. Një brez,  
i mbërthyer me pafta metalike mbante një fund të shkurtër  
mbi gjunjë, ndërsa për natën dhe kohën e ftohtë kishte një  
klamidë. Pjesa e poshtme e këmbëve, që mbetej e zbuluar  
nga mburoja, vishej me kallçij. Armët e sulmit të luftëtarit  
ishin heshtat dhe shpata e drejtë.

Në një lekit me figura të zeza shohim se si luftonin  
hoplitët. Dy luftëtarë të paraqitur aty, me përkrenare, parz-  
more dhe mburoja, po i hedhin heshtat një kundërshtari en-  
de të padukshëm. Kjo ishte heshta e parë që flakej në largë-  
si, sepse çdo luftëtar kishte edhe një heshtë të dytë, që e  
përdorte në ndeshjen direkte me armikun. Këtë moment e  
ka dhënë piktori në një lekit tjetër, ku një hoplit bëhet gati  
ta çpojë kundërshtarin me heshtën e tij dhe ky, i gjunjëzuar



dhe i çarmatosur, ngre vetëm dorën për të ndaluar goditjen fatale.

Por vetëm shtresat e pasura mund të siguronin një armatim të rëndë e të kushtueshëm dhe të rreshtoheshin si hoplitë. Një pjesë tjetër e apoloniatëve formonin repartet peltaste. Ky emër vinte nga pelta, një lloj mburoje gjysmërrethore, që i ngjan palitrës së piktorit. Në artin apoloniat paraqiten si peltastë kryesisht amazonat, të cilat përveç mburojës mbajnë një sëpatë bipene me dy tehe dhe një shpatë të drejtë. Bukur është dhënë një ndeshje e peltastëve me hoplitët në mozaikun e Akilit, në pallatin perëndimor. Një amazonë e armatosur me një sëpatë bipene ka vënë në gjunjë një grek me përkrenare, që i lutet asaj për mëshirë. Edhe në relievin e përmendur të amazonave vihet re shkathtësia e luftëtareve të armatosura lehtë. Njëra prej tyre mban aty edhe një përkrenare prej lëkure. Ka shumë mundësi që trupat peltaste në Apoloni të jenë kompletuar nga popullsia vendase, siç e tregon edhe vendosja e mburojës ilire në njërën anë të relievit. Gjithashtu, në një enë me figura të kuqe të shek. IV p.e.s. një peltast i vranë ka pranë tij një sëpatë bipene dhe mban një veshje jogreke.

Një repart të veçantë të këmbësorisë apoloniote e përbënin shigjetarët. Ai ngarkohej me ruajtjen e mureve të qytetit dhe formonte forcën e përhershme ushtarake të tij.



Skenë beteje. Mozaik i shek. II-III e.s.

Kjo bënte që komandanti i saj, toksarku, të zinte vend midis nëpunësve kryesorë të qytetit. Mbishkrimi, që përmend emrin e këtij nëpunësi, është burimi kryesor që fakton qenien e shigjetarëve në ushtrinë apoloniote. Ndryshe do të mbështeteshim për këtë tek gjetjet e shumta të majave të shigjetave prej bronzi apo hekuri. Por këto, në rastet e rrethimit të qytetit mund të vinin edhe nga harqet e kundërshtarit. Në qoftë se formën e shigjetës e kemi të qartë nga gjetjet arkeologjike, formën e harkut, që ishte prej druri, e njohim nga paraqitja në një enë të shek. IV p.e.s. Piktori e ka vënë atë në dorën e një amazone që qëllon një hoplit, i cili është sulur drejt saj.

Pjesën më të zgjedhur të ushtrisë apoloniote e përfaqësonte padyshim kaloria, e përbërë nga qytetarët më të kamur. Paraqitjen e kalorësve e gjejmë që në shek. VI p.e.s., por më dendur takohen ata në relievet dhe pikurat e vazove të shek. IV p.e.s. Në një relief të tillë luftëtari paraqitet mbi një kalë me shalë. Ai e ka gjoksin e veshur me parzmore dhe mban në dorën e majtë një mburojë të rrumbullakët. Dora tjetër shtrëngon një heshtë të gjatë, që përdorej për të shpuar. Në brez i duket shpata e drejtë, të cilën e përdorte gjatë ndeshjeve në afërsi, siç kuptohet nga një relief tjetër ku kalorësi godet me shpatë një kundërshtar të gjunjëzuar. Në një terrakotë të shek. VI p.e.s. një kalorës është paraqitur me një përkrenare korinthike dhe një heshtë, të cilën përgatitet t'ja hedhi kundërshtarit. Veshja e kalorësve përbëhej nga një fund i shkurtër mbi gjunjë dhe gjithmonë nga klamida që lidhej mbi supe. Ndeshet disa herë edhe një kapuç për mbulimin e kokës.

Në periudhën e parë të qytetit, në shek. VI p.e.s., përdorej gjatë luftimeve edhe karroja luftarake me një apo dy kuaj, në modelin e heronjve homerikë.

Nga burimet e shkruara dhe gjetjet arkeologjike njohim edhe një repart tjetër të ushtrisë apoloniote, që përdorej vetëm gjatë rrethimeve të qytetit. Është fjala për artilerinë, e cila nëpërmjet katapultave mekanike hidhte gjyle të gurta kundër trupave të përqëndruara të armikut apo makinave luftarake të tyre. Janë pikërisht këto gjyle guri me diametër rreth 20-30 cm që na kanë mbetur nga konstruksionet e ndërlikuara të mekanizmave guruhedhëse. Dimë gjithashtu nga Tit Livi se më 214 p.e.s. apoloniatët nxituan të marrin nga plaça e luftës që la ushtria e mundur e Filipit V «...katapultat, balistat dhe gjithë makinat e tjera të këtij lloji, që ishin

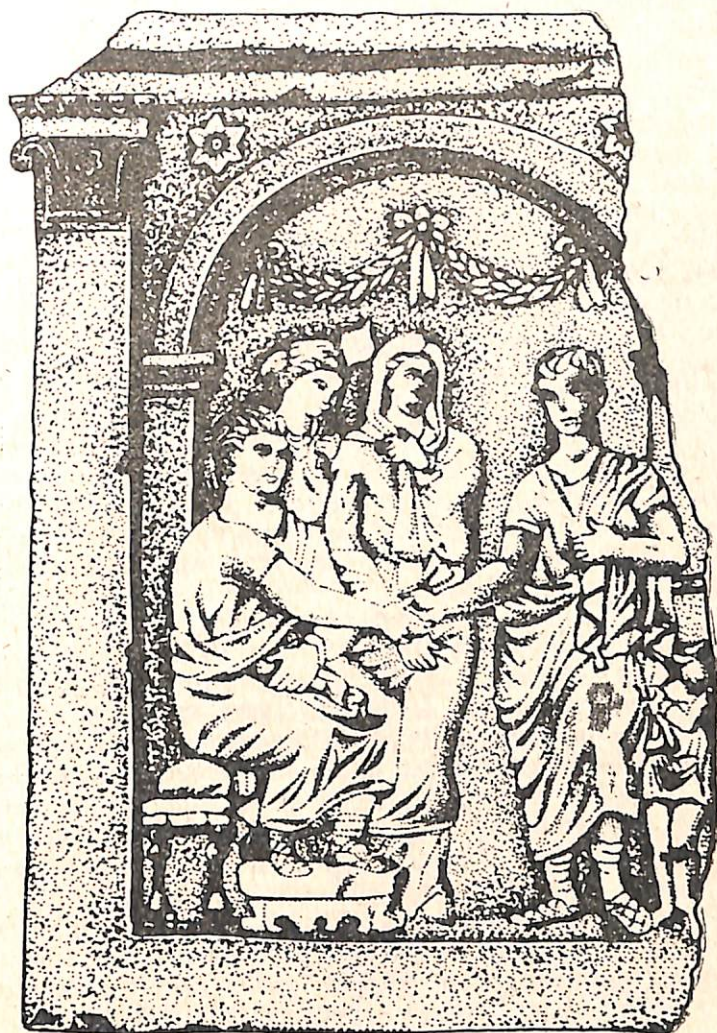

Familja apoloniote. Nga një relief varri.

grumbulluar këtu për të sulmuar qytetin dhe i shpunë në Apoloni për të mbrojtur muret, po t'u qëllonte përsëri një fat i tillë».

Por fati i mbrojtjes së Apolonisë nuk caktohej vetëm në tokë, por edhe në det, sepse mbyllja e grykës së Vjosës ishte një gjysmërrethimi për Apoloninë. Këtë e dëshmojnë fushatat e ushtrisë maqedonase, që nisën përpjekjet për pushtimin e qytetit pikërisht nga kjo anë. Që në konfliktin e viteve 436-435 p.e.s. apoloniatët, si aleatë të Korinthit dërguan anijet e tyre në betejën detare të Aktit, ku ndanë me të tjerët rezultatet e hidhura të humbjes. Dalja e shtetit ilir si fuqi detare e vuri në pozitë të vështirë Apoloninë, që ndryshe nga Dyrrahu nuk kishte një liman të saj in në det. Duket se që nga shek. IV deri në fund të luftave iliro-romake Apolonia nuk pati një flotë të vërtetë ushtarake, sepse ajo nuk përmendet në asnjë nga luftërat e shumta të kësaj kohe. Vetëm në vitin 168 p.e.s., kur thyen përfundimisht Gentin, romakët i dhuruan Apolonisë një pjesë nga të 220 anijet që iu zunë mbretit ilir. Por në duart e një qyteti të pushtuar prej kohe nga romakët, kjo i ngjante armëve-lodra që u falen fëmijëve.

## AMAZONAT DHE GREKËT

Në legjendat që tregoheshin në Apoloni, më e përhapura ishte ajo e luftës ndërmjet amazonave dhe grekëve. Ne e dimë nga mozaiku i pallatit perëndimor të qytetit, se ndeshja e ashpër ndërmjet tyre përfundoi me dramën shpirtërore të Akilit, që u godit jo nga shpata, por nga sytë e bukur të Pentesilesë së plagosur për vdekje. Skena të kësaj lufte i gjejmë në mjaft relieve dhe piktura enësh të zbuluara në Apoloni dhe duket qartë se legjenda e amazonave përbënte një temë mjaft të pëlqyer për artistët. Por nuk ishte bukuria e legjendës që i tërhiqte artistët drejt kësaj teme, se sa nënkuptimi bashkëkohor i saj. Në një relief guri ky nënkuptim është shprehur qartë, duke vënë në të dy anët e grupeve ndërluftuese një mburojë të tipit grek dhe një të tipit ilir. Artisti donte të thoshte me këtë, se me amazonat përfaqësoheshin ilirët që luftonin kundër grekëve, por në shek. IV p.e.s., kur është realizuar relievi, të dy palët jetonin në marrëdhënie të mira. Për këtë arsye artisti ka hequr dorë nga varianti i mundjes së amazonave dhe i vdekjes së Pentesilesë. Përkundrazi, në këtë relief janë gratë luftëtare që i mundnin grekët, ndërsa në një brez të dytë relievi, poshtë skenës së betejës, ai ka paraqitur bisedimet ndërmjet palëve ndërluftuese.

Në këtë transformim të legjendës janë pasqyruar jo vetëm ndryshimet në marrëdhëniet ndërmjet Apolonisë dhe shtetit ilir, por edhe roli që luante elementi etnik ilir në jetën e qytetit. Nuk ka dyshim se ardhja me shumicë e kolonistëve helenë dhe veçanërisht e bujqve të Peloponezit në shek. VI p.e.s. në Apoloni, e vuri popullsinë e vjetër vendase në një pozitë minoriteti dhe krijoi konflikte për pronësinë e tokave. Fitorja e apoloniatëve kundër qytetit ilir Thron me 470 p.e.s. e forcoi edhe më pozitën e helenëve ndaj elementit ilir në

qytet. Duhet t'i përkasë kësaj kohe edhe ligji mbi dëbimin e të huajve nga Apolonia, ndërkohë kur në Dyrrah ata pranoheshin si qytetarë.

Mbishkrimet e kësaj periudhe të hershme janë në dialektin dorik të greqishtes, i cili mbetet zotërues deri në fund të jetës së qytetit. Ai u soll aty nga banorët e Elidës, Korinthit dhe Korkyrës. Prej këtyre banorëve të hershëm njohim vetëm pak emra: Gylaku, Deifoni, Eveni, Ksenarista.

Ndërhyrja e ilirëve në ngjarjet e vitit 436 në Dyrrah dhe gjendja e tyre në kampin e fitimtarëve së bashku me apoloniatet, i hapi atyre dyert e të dy kolonive të bregdetit. Nuk ishte kjo vetëm një shpërblim për përkrahjen në çastet vendimtare, se sa afrimi drejt një atdheu të përbashkët. Lufta e Dyrrahut shënonte njëkohësisht edhe fillimin e luftës së Peloponezisë, ku bota greke u zhyt për dhjetëra vjet, duke dalë me simptomat e një krize të rëndë shoqërore dhe ekonomike. Ndërkohë në Iliri ndodhte e kundërta me zhvillimin e vullshëm të ekonomisë skllavopronare dhe kjo i tërhiqte apoloniatet më shumë se zëri i luftës në metropolin e Korinthit. Për ta shprehur këtë simpati të re nuk kishte mjet më të mirë se prerja e monedhave autonome, që do të tërhiqnin drejt Apolonisë tregtinë ilire. Dhe pas monedhave e mallit erdhën në qytet edhe banorët e shumë ilirë nga krahina e bylinëve. Ky nuk ishte një pranim i thjeshtë mysafirësh, por futje në masë e popullatës ilire, që fitoi të drejta të plota politike. Nga monedhat ne njohim disa prej këtyre ilirëve, si Abrin, Baton, Epikadin, Preuradin, Morkun, të cilët arritën postin më të lartë të pushtetit në Apoloni, atë të prytanit.

Duhet menduar se kjo futje e popullsisë ilire në shek. IV p.e.s., ishte njëkohësisht një përforsim i shtresës së vjetër ilire, që ekzistonte aty që nga themelimi i qytetit. Jo vetëm citati i Stefan Bizantinit është një e dhënë e sigurt për këtë, por edhe faktet arkeologjike. Varrimi me tuma në shek. VI p.e.s. nuk mund të ishte tjetër veçse një zakon i marrë nga popullsia byline, sepse në Greqi kjo mënyrë varrimi në atë kohë nuk njihej fare, ndërsa ilirët vazhdonin ta përdornin në kodrat e Mallakastrës dhe fushën e Roskovecit. Edhe brenda tumave dallohet menjëherë mënyra byline e varrimit, me djegien e kufomës në vend, që është riti i zakonshëm në një tumë të gërmuar në vitin 1976 në Patos — fshat.

Në shek. IV p.e.s. nuk është lehtë t'i dallosh grekët nga ilirët në bazë të varreve, sepse në një shoqëri të zhvilluar skllavopronare shumë zakone njësoheshin midis tyre. Megji-

thata arkeologët janë të mendimit se një tip varri me dhomëz katërkëndëshe prej tullash, ku gjenden skelete luftëtarësh, duhet t'i përkasin ilirëve të Apolonisë. Por në këtë kohë nuk është nevoja të mbështetesh vetëm në hipoteza, sepse mbishkrimet e varreve me emrat e të vdekurve japin një pasqyrim të përbërjes etnike të qytetit.

Në qoftë se disa ilirë arritën në postin më të lartë zyrtar të qytetit, këta ishin padyshim nga shtresat e pasura. Por historia nuk i harroi edhe të varfrit, ose më mirë këta nuk deshën të harroheshin prej saj dhe shkruan mbi shtyllëzat e vogla të varreve emrat e tyre. Kështu veproi Nikaja e Agronit, Triti i Platorit apo Geti, i ati i të cilit quhej gjithashtu Plator. Në shtyllëza të tilla lexojmë edhe emrat ilirë: Dash, Dado, Optata etj. Emra ilirë lexojmë edhe në monumente varrimi që i takonin aristokracisë. Në një relief triptik të shek. IV janë paraqitur tre breza të familjes. Ndër to dy mbajnë emra grekë, ndërsa brezi i mesit emrat ilirë Lyso dhe Bostro.

Këtë fenomen e ndeshim edhe më pas, pothuaj gjithmonë në shtresat e pasura. Kështu në shekujt e parë të erës sonë kemi një Nikanora (emër grek) e bija e Genthit ose Flavia (emër latin) e bija e një Genthit tjetër. Por përdorimi i një emri helen ishte më tepër një çështje mode se sa shprehje e helenizimit dhe ne duhet të kuptojmë me këtë, se raportit i emrave nuk tregon raportin etnik të popullsisë. Rastet e mësipërme dëshmojnë qartë se nën shtresën e disa emrave grekë apo latinë fshihet elementi etnik ilir. Sidoqoftë, ndryshe nga Dyrrahu, ku popullsia ilire arriti të mbizotërojë mbi atë greke, Apolonia e ruajti natyrën e saj si koloni helene, me gjithë numrin e konsiderueshëm të banorëve të ardhur nga krahitnat përfaq.

Emrat helenë në Apoloni janë të shumtë dhe do të mbushnin disa faqe me një rreshtim të thjeshtë të tyre. Ashtu si edhe sot ata shprehnin diçka nga dëshira e prindërve për fëmijët e tyre në çastin e lindjes. Emri Arhibios uronte jetë të gjatë; Aristen — virtute. Filokrat — forcë, etj. Një pjesë tjetër e emrave lidheshin me të ardhmen shoqërore të fëmijëve: Kalistrat, ushtar i mirë; Damarh — udhëheqës i popullit, etj. Njerëzit e vdeksuem mund të merrnin nga perënditë «e përjetshme», të paktën emrin e tyre. Kështu ndeshim emra njerëzish Apolon, Heraj, Askapiad, Dionis, apo të tillë që lidhen me nderimin e perëndive si Theodor — dhuratë e zotit apo Theofil — mik i zotit. Kishte edhe prindër që u pëlqente

të quanin fëmijët me emrat e heronjve të letërsisë, historisë, apo fushave të tjera të artit e dijes. Kështu Enea apo Diomedei të kujtojnë heronjtë e Iliadës, Themistokliu dhe Eskilini — politikanë athinas, Eskili — dramaturgun e madh, Ksenofanti-historianin e shquar, Hipodami — arkitektin që zbatoi sistemin ortogonal të urbanistikës, Glauku, Preuradi dhe Genthii — mbretërit ilirë etj. Për vajzat e destinuara brenda mureve të shtëpisë, perspektiva ishte më e ngushtë. Emrat e tyre kishin të bënin kryesisht me bukurinë dhe dashurinë: Agathonika — fituese e bukurisë, Aromatia — erëkënde, Elikrysa — një lloj luleje, Erota — dashuri, apo me vetë perëndeshën e bukurisë, Afroditën.

Pushtimet e huaja lanë gjurmë edhe në përbërjen e popullsisë apoloniote. Shenjat e para për këtë i shohim gjatë pushtimit të shkurtër maqedonas në vitet 314-312 p.e.s., kur na del në monedha emri Lysimah. Elementi etnik maqedonas erdhi në Apoloni edhe në rrugë paqësore dhe kjo ishte një rrugë në kuptimin e vërtetë të fjalës. Apolonia përbënte stacionin e parë të rrugës Egnatia që lidhte Ilirinë me Maqedoninë dhe dihet se kjo rrugë funksiononte si e tillë të paktën që nga koha e bronzit. Duket se gjatë lëvizjeve nëpër të, tregtarë apo zejtarë maqedonas u vendosën përfundimisht në Apoloni. Kështu duhet të ketë ndodhur me Filipin, birin e Lysimahut apo Amynten, birin e Amyntës.

Me pushtimin romak u vendosën në Apoloni edhe banorë latinë. Nga mbishkrimi i buleterionit ne njohim tashmë familjen e Vilëve, që i përkiste aristokracisë së qytetit. Po në familjet sunduese bënte pjesë edhe familja Pedukaios, që përveç një dekreti të shek. II të.e.s. del edhe në monedhat prej bronzi, ku gjejmë dhe familjen e Forianëve. Në mbishkrimet e varreve ndeshim dendur edhe familjen latine të Fundanëve si dhe një familje të Herenëve, një pjesëtar i së cilës është varrosur si veteran në Kalivaç të Tepelenës.

Por jo çdo emër latin ishte i lidhur me banorë të ardhur nga Italia. Kështu në një mbishkrim varri të shek. I p.e.s. lexojmë se vajza me emrin latin Klaudia ishte bija e një Genthii ilir, ndërsa qytetarët me emra romakë Gai Kalpetani dhe Mark Porku ishin nga familjet helene të Demonstratëve dhe Sopaterëve. Mund të thuhet se ruajtja e emrave prej elementeve latine ishte e vetmja shenjë e krenarisë së tyre, sepse ata përdornin në Apoloni gjuhën greke, aq sa edhe mbishkrimet e varreve i shkruanin në këtë gjuhë. Vetëm dy gra, Ce-



cilia dhe Fortuna dhe një burrë C. Hereni na kanë lënë mbishkrimet e tyre në latinisht.

Në kohën e Perandorisë Romake, kur rruga Egnatia u zgjat deri në brigjet e Propontidës, nëpër të arritën në Apoloni edhe banorë nga Azia. Në një mbishkrim të shek. II të e.s. lexojmë emrat e Manit dhe bijës së tij Parthenopës, që cilësohen si persë.

Por bashkëjetesa e elementeve të ndryshme etnike në Apoloni, nuk do të thoshte se ky ishte një qytet kozmopolit. Çdo grup etnik ishte i ndërgjegjshëm për kombësinë e tij dhe mendohej të ruante veçoritë që e dallonin nga të tjerët. Kjo përpjekje është më e qartë tek ilirët që vazhdonin të ruanin për shumë shekuj emrat dhe veshjen. Por edhe grupet e vogla kishin krenarinë e tyre dhe kjo duket nga një Mark Tuli, që e cilëson veten romak në gurin e varrit. Të njëjtën gjë bën edhe një banor maqedonas, si dhe persi i vetmuar.

Ndërsa kemi mjaft të dhëna për përbërjen etnike të popullsisë apoloniate, nuk na jepet asnjëherë në burimet e shkruara apo mbishkrime numri i saj. Dhe këta banorë të dikurshëm janë edhe sot pranë qytetit të tyre, të përhapur nëpër kodrat përfaq, në varre të thjeshta apo luksoze, sipas shtëpive ku kishin banuar. Por është e pamundur të nxjerrësh numrin e tyre dhe në fund të fundit po të llogaritej ky në bazë të sipërfaqes së varrezës do të kishim vetëm numrin e përgjithshëm që nga krijimi deri në rënien e qytetit dhe jo atë të periudhave të veçanta. Më e përafërt është, për këtë arsye, llogaritja e banorëve sipas sipërfaqes së qytetit dhe lagjeve jashtë mureve rrethuese. Për periudhën e lulëzimit më të madh të Apolonisë, nga shek. IV p.e.s. deri në shek. III të e.s., qyteti duhet të ketë pasur rreth 50-60 mijë banorë, ndërsa në kohën e krijimit dhe të rënies nuk duhet t'i ketë kaluar të 10 mijë banorët.

Ne njohim edhe një hollësi tjetër mbi popullsinë e Apolonisë — jetëzgjatjen. Por edhe në këtë rast të dhënat vijnë nga një periudhë e caktuar kohe, nga shek. I-III i e.s., kur u bë zakon të vihej mosha e të vdekurve mbi gurët e varreve. Ne mund të japim edhe një statistikë të vogël për mortalitetin në bazë të seksit, grupmoshave dhe profesionit. Nga një duzinë meshkujsh dy kanë vdekur në moshën 1-10 vjeç, dy në 11-20 vjeç, katër në 21-30 vjeç, një në 31-40, një në 41-50, ndërsa dy të tjerë kanë moshat rekord 75 dhe 87 vjeç. Moshat e ulëta i përkasin pothuaj të tëra banorëve të varfër, ndërsa në ato mbi 50 vjeç kemi një

zanatçi dhe një filozof. Femrat karakterizohen nga mosha më të ulëta dhe asnjëra prej tyre nuk i kalon të 50 vjetët. Nga një numër i barabartë me meshkujt, dy kanë vdekur në moshën 1-10 vjeç, dy në 11-20, tre në 21-30, tre në 31-40 dhe dy në 41-50. Siç shihet, mortaliteti më i madh ishte në moshën 21-30 vjeç dhe duket se një numër i vogël njerëzish e kalonin barrierën e kësaj moshe. Por nuk duhet harruar se kjo është edhe mosha, kur ndjehej më tepër dhembja për të vdekurin dhe gurët e varreve të grave të kësaj moshe janë ngritur të gjitha nga burrat e tyre në shenjë kujtimi.

Jeta tepër e shkurtër e banorëve të Apolonisë i detyrohej kryesisht sëmundjeve, sepse në shek. I-III të e.s., të cilëve u përkasin këto të dhëna, nuk ka pasur luftëra. Shëndeti i popullsisë në këtë kohë mbështetej kryesisht tek higjiena dhe kalitja fizike. Kjo kuptohet menjëherë nga rrugët e gjera të kanalizuarat të qytetit, nga orientimi i tyre lindje-perëndim dhe veri-jug, në mënyrë që erërat të pastronin vazhdimisht ajrin, dhe nga vetë vendosja e Apolonisë në faqen jugore dhe perëndimore të kodrës, të rrahura nga dielli. Por në lagjet e varfra të qytetit kishte rrugë ku dielli nuk hynte kurrë dhe në të dyja anët e tyre ishin ngjeshur si hojet e bletës ambiente të vogla, ku njerëzit banonin në ngushticë. Këtu ishin edhe foletë e përhershme të sëmundjeve, që çonin në varr fëmijët dhe plaknin para kohe të rriturit.

Nuk mungonte në Apoloni edhe shërbimi shëndetësor, por për këtë kemi vetëm të dhëna të tërthorta. Në gërmimet arkeologjike janë gjetur enë qeramike dhe qelqi për mbajtjen e melhemeve që përgatiteshin nga bimët mjekësore. Disa luge të holla bronzi apo kocke me bisht të gjatë, të rrumbullakuar, shërbenin për vendosjen e melhemeve mbi plagë. Por përveç mjekësisë empirike duhet të ketë pasur në Apoloni edhe mjekë profesionistë, ndoshta edhe nxënës të mjekut të shquar të Dyrrahut, Filonidit, i cili pati shkruar 45 libra për mjekësinë. Sidoqoftë, për këtë kemi një fakt të tërthortë në një emër personi nga Apolonia, që quhet Iatrokles, d.m.th. mjek.

Për një mijë e dyqind vjet me radhë, mijëra njerëz lindën, jetuan dhe vdiqën në Apoloni, duke krijuar një qytet të mrekullueshëm. Dhe qyteti që mbante emër perëndie pati fatin e zakonshëm njerëzor. Në fillimet e jetës së tij, si në një biografi njeriu qëndron data 588, kur 200 kolonistë korintas lëshuan ankorat buzë Vjosës. Por ne e dimë se ashtu si fëmija, embrioni i qytetit kishte kohë që ishte krijuar nga

vendasit ilirë. Dhe ashtu siç ndodh me një njeri që dëshiron të vdesë në tokën e vet, edhe në fundin e saj, në shek. VI të e.s., Apolonia s'mund t'i takonte veçse Ilirisë. Banorët që e braktisën atë, edhe ata me origjinë të largët helene apo latine, panë vetëm në një drejtim. Në kodrat e bylinëve, qytete, kështjella dhe fshatra tërë forcë jetësore ishin gati për të çarë dallgët e errëta të historisë mesjetare. Apolonia të s'mund të zgjidhnin vend më të mirë se ai.

## FAMILJA APOLONIATE

### Epikadi i Epikadit, Teuta e Epikadit

Në këto emra të skalitur në një gur varri nga Apolonia përmbledhet tërë historia e një familjeje, për të cilën mund të themi se ishte me origjinë ilire, se kishte një vajzë me emrin Teuta dhe se i ati i saj mbante të njëjtin emër me gjyshin Epikad. Kështu ka humbur edhe historia e familjeve të tjera, me gëzimet dhe hallet, krushqitë dhe lindjet, gostitë dhe vdekjet, duke lënë prapa vetëm grimca të tyre të fiksuar në terrakota, piktura, vazosh apo relieve. Por prej tyre mund të rikrijohet përsëri një pjesë e jetës që kalonte një familje apoloniote.

Në përgjithësi familjet apoloniote përbëheshin nga pak persona. Në gurët e varreve, ku paraqitja e saj ishte një skenë e preferuar, nuk ndeshim kurrë një numër që t'i kalojë të 5-6 vetët. Në njërin prej tyre është dhënë e tërë familja në portikun e një oborri peristil. Në qendër shohim plakun e familjes të ulur në një stol pa mbështetëse, që mban në dorë roletë e një libri. Pranë tij qëndron e shoqja me një veshje të gjerë të hedhur mbi kokë në shenjë zije, sepse kjo është në fakt një skenë ndarje nga djali i saj, që i ka zgjatur dorën të jatit. Prapa tyre qëndron nusja me një furkë në dorë, ndërsa fëmija i saj është mbështetur pranë të jatit. Në një skenë tjetër familja përbëhet vetëm nga burri që mban në një dorë dorë volumenin, gruaja që mban një pasqyrë dhe dy fëmijë. Prej të cilëve njëri mban në dorë një kupë, ndërsa tjetri ka përfshirë nga qafa një shpend. Janë, si të thuash, kujtime nga një çast i lumtur i familjes, kur të tërë pjesëtarët bëjnë punën e tyre më të preferuar, çast të cilin njerëzit e fiksojnë

në momentin, kur njëri prej pjesëtarëve të familjes do të ndahet prej tyre përgjithmonë. Diçka e ngjashme me fotografinë e sotme, së cilës i mungon intimiteti i sjellur nga kujtesa e artistit antik.

Gruan apoloniote e njohim nga paraqitja në art dhe dihet që artisti e ka dhënë atë vetëm në çastet e këndshme të jetës. Pothuaj gjithmonë ajo vendoset brenda mureve të shtëpisë, ku kalonte pjesën më të madhe të jetës. Sipas mendimit të asaj kohe, femra duhet të dilte në rrugë vetëm pas asaj moshe, kur pyesin se nëna e cilit ishte ajo grua.

Veshja e gruas ishte edhe atëherë çështje mode, por ajo i pësonte ndryshimet vetëm me kalimin e shekujve. Kështu në shek. VI gruaja apoloniote paraqitet e veshur me një fustan të ngushtë leshi deri në fund të këmbëve, pa mëngë, ose me mëngë të shkurtra, që shtrëngohet në mes me një rrip të hollë apo të gjerrë. Në këtë kohë shohim të paraqiten në vazo edhe hitonat e tipit dorik.

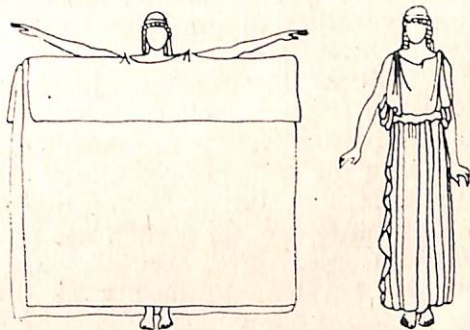

Hitoni dorik

Ato përbëheshin nga një copë e vetme e paprerë, që palosej më dyshë në pjesën e sipërme të saj. Pastaj copa mbështillej horizontalisht pas trupit dhe mbërthehej me dy kapa tek supet, duke u varur në dy radhë palash deri në fund të këmbëve. Mbi këtë veshje të lirshme, të punuar prej liri, hidhej një veshje e dytë, gjithashtu prej një cope të paprerë, himationi, që linte të dukej hitoni vetëm rreth qafës dhe në fund të këmbëve. Ngjyra e veshjes ishte e bardhë, por në një terrakotë ajo është edhe e zezë. Anët e hitonit zakonisht qëndiseshin me gajtana. Krehja më e thjeshtë ishte me vijë të ndarë në mes me një rrip që i lidhte flokët në pjesën e sipërme të kokës, duke nxjerrë dy tufa të mëdha nga prapa qafës mbi supet. Në një terrakotë të shek. VI, një grua i ka mbledhur flokët kurorë mbi ballë, duke i ndarë në mes, dhe ka vënë mbi to një stefane. Së njëjtës kohë i takon edhe figura e një gruaje, e cila i ka mbledhur flokët në një tufë në maje

të kokës dhe ka lënë t'i bien mbi ballë kaçurrela. Qafën e saj e zbukuron një gjerdan, të cilit i bëjnë jehonë rrathët dhe stoli të vendosura në flokë. Një grua e paraqitur në dorezën e një pasqyre bronzi ka vënë mbi flokët edhe një polos. Veshja me hiton dhe himation e përdorur në shek. VI p.e.s. vazhdon të ruhet në trajtimin e përgjithshëm edhe në shek. V. p.e.s. Hitoni i kësaj kohe është më elegant, me pala të shumta dhe lidhet në mes. Flokët krihen me kurorë mbi ballë dhe mbliidhen prapa në një tufë. Polosi në formën e një skufjeje për flokët bëhet tashmë diçka e modës.

Në shek. IV bëhet i zakonshëm përdorimi i dy hitoneve. I pari, në formë këmishë me mëngë të shkurtra apo të gjata, vishet poshtë, ndërsa sipër tij vjen hitoni dorik. Himationi vazhdon të mbledhë trupin duke lënë pjesë të dukshme të hitonit.

Nuk ka humbur pa gjurmë edhe veshja e grave ilire. Nga një relief i shek II të e.s., që i takon një gruaje të thjetë, të cilësuar vetëm me emrin e saj (ndoshta Bilia), vëmë re një këmishë pa jakë, me mëngë që fryhen me shumë pala tek supet. Mbi të ajo ka veshur një fustan me pjesën e sipërme në formë jeleku, që përbën një nga tiparet karakteristike të veshjes së grave ilire. Mbi kokë ajo ka hedhur lirshëm një shami, që e gjejmë gjithashtu në shumë relieve ilire. Kjo duket se ishte veshja e përditshme, sepse kemi edhe një terrakotë të shek. I të e.s., që na jep pjesën e sipërme të një veshje festive. Na është ruajtur vetëm torsi i një vajze, që mban një këmishë me mëngë të gjata dhe të ngushta. Mbi të ajo ka veshur një këmishë të dytë, por me mëngë të gjera, me shumë pala, që lidhen mbi bërryla dhe ngushtohen deri në mes të llërës. Mbi to vjen pastaj një fustan pa mëngë, që mbliidhet me një lidhëse në formë harku mbi gjoks, duke krijuar pala të shumta. Më në fund një jelek i fortë mbështillet fort pas shpine, duke e mbërthyer nën gjoksin që e lë të lirë. Nuk është vështirë të dallohen tek kjo veshje të tëra hollësitë e veshjes së sotme të vajzave myzeqare.

Një kujdes i veçantë i kushtohet që nga shek. IV p.e.s. krehjes së flokëve në frizura nga më të ndërlikuarat. Më tipike është krehja me disa ndarje paralele të flokëve, si thelar e pjeprit, që mbliidhen prapa kokës në një tufë.

Stolitë e kësaj kohe janë të shumëllojta.

Stefanet bëhen të zakonshme, siç tregojnë terrakotat. Në një varr të shek. IV p.e.s. është gjetur një stefane bronzi me gjatësi 60 cm dhe gjerësi që vjen duke u shtuar në mes nga 1,5 në 3 cm. Në qendër të saj ngrihen mbi një palmetë dy

Iuanë dhe anës tyre vazhdojnë palmeta dhe gjysmëhëna. Në vetë brezin e stefanes janë aplikuar dy delfinë ndërmjet tri rozetash. Të gjitha zbukurimet e stefanes janë punuar me rrahje.



Stefane bronzi.

Në figurat e femrave të paraqitura në enët e shek. IV p.e.s. janë të zakonshme edhe gjerdanët prej rruazash dhe vathët. Nga këto të fundit është gjetur një numër i madh vathësh në formë drapri hëne. Ashtu siç mbulohet hëna e re, për të dalë përsëri në formën e parë pas disa kohe, edhe ky lloj vathi përshkoi disa shekuj për të dalë në veshët e grave të mesjetës së hershme shqiptare në Krujë apo Pukë, në shek. VII të e.s. Një tip tjetër vathi e kishte marrë formën nga bota e detit. Ai i ngjante plotësisht një guaske, të përbërë nga dy fletë të rrahura argjendi.

Që nga shek. V p.e.s. bëhet zakon edhe mbajtja e unazave, fusha e të cilave zbukurohet me një figurë të gdhendur, si p.sh. Herakliu, një lule lotosi, një kafshë, etj. Në shek. IV bëhen të rëndomta gemat, që paraqesin jo vetëm figura, por edhe skena të tëra. Gdhendja e fushës metalike të unazave apo vendosja e gurëve në to, nuk i shërbente vetëm zbukurimit, por edhe qëllimeve praktike. Nëpërmjet tyre vuloseshin letrat apo shkresat dhe marrësi e kuptonte menjëherë nga vula, nëse ajo ishte e vërtetë apo e falsifikuar.

Në zbukurimet mund të përmendim edhe fibulat, të cilat lidhen më ngushtë për nga funksioni i tyre me veshjen. Këto ishin karfica që mbërthenin pjesët e paqepura të rrobës. Në Apoloni pëlqeshin fibulat prej argjendi me harkun në formë vertebrash peshku, veçanërisht në shek. IV p.e.s. kur ky tip u përvetësua nga ilirët. Po nga mjeshtrit ilirë të zonës së taulantëve u mor edhe modeli i një fibule me kurriz në formë maje heshte.



Vath me formë drapri hëne.

## Vajza, gruaja dhe nëna

Veshja e lehtë dhe e derdhur në trup, si edhe zbukurimet e pakta, i jepnin gruas apoloniote një hije thjeshtësie dhe singëriteti. Këtë artisti është munduar ta vërë në dukje edhe me lëvizjet e matura, kokën e ulur lehtë dhe afrimin ndaj figurave të tjera. Por asaj nuk i mungon edhe krenaria dhe guximi. Amazonat dhe menadat janë një mishërim i dëshirave dhe përpjekjeve të gruas apoloniote për të gjetur vendin që : takonte, kundra synimeve të një shoqërie, që përpiqej ta kthente në skllave të burrit brenda katër mureve të shtëpisë.

Që nga koha kur shkelte prakun e rinisë, banesa ishte pothuajse e tërë bota e femrës apoloniote dhe hapësira katërkëndëshe e peristilit, i gjithë qielli i saj.

Familja kujdesej për martesën e vajzës dhe një pelike e shek. IV me figura të kuqe na tregon se kjo u lihej në dorë



Grua me veshje ilire. Reliev i shek. II-III e.s.



Grua me kapuçin e llabanës të tipit ilir. Terrakotë e shek. III p.e.s.



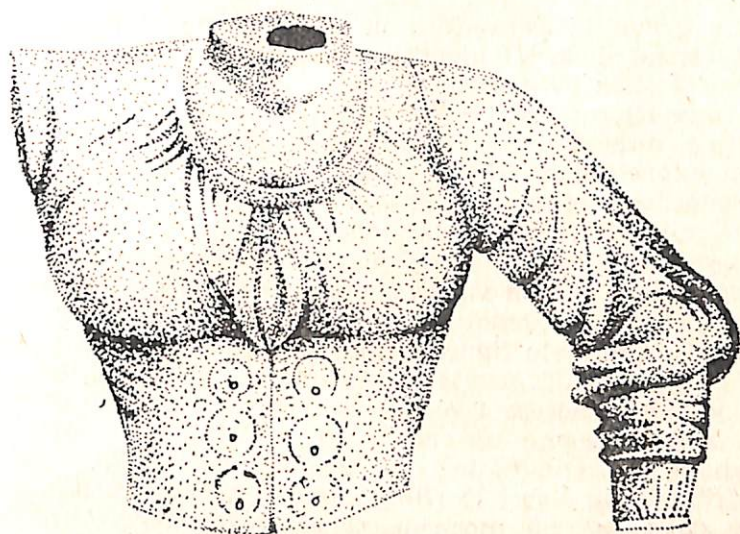

Veshje ilire e ngjashme me kostumin e gruas myzeqare.  
Terrakotë.

mblesëve. Në anën e prapme të vazos, si në një prapaske-në, ne shohim tri gra të moshuara, të mbështjella me himationet e tyre, që bisedojnë për nusen e dhëndrin. Në faqen e kundërt të vazos duket se marrëveshja ka përfunduar me sukses dhe dhëndri i hipur mbi kalë vjen të marrë nusen. Kjo qëndron në këmbë, e turpshme, në një skenë që ka mbetur pothuaj e pandryshuar deri në ditët e sotme. Edhe një Eros, që i vë nuses në kokë kurorën, s'është gjë tjetër veçse përfytyrimi i dashurisë, që duhet të rrethojë familjen e ardhshme.

Nga pikturat e vazove, nga terrakotat apo nga relievet, ne njohim edhe jetën familjare të gruas apoloniate. Një grua e pasur kishte mundësi që t'ia kushtonte një pjesë të kohës zbukurimit. Në disa vazo janë paraqitur gra të ulura në karrige, të cilat sapo kanë nxjerrë nga kuti të veçanta zbukurimet dhe i kanë vënë në kokë apo mbi trup. Tani ato e shikojnë veten në pasqyrat që mbajnë në dorën e djathtë. Në një hidrie të vogël këtë detyrë e kryen një skllave. Pothuaj të tëra pajisjet kozmetike janë gjetur gjatë gërmimeve arkeologjike. Në varret e grave është gjë e zakonshme vendosja e piksidave, enë balte cilindrike me kapak, që shërbenin për mbajtjen e kremit. Ato i gjejmë edhe në

duart e grave të paraqitura në relieve apo skulptura. Krahas tyre, në shek. VI gjenden aribalet për mbajtjen e parfumeve. Në shek. V vendin e tyre e zuri një enë që përdorej edhe nga burrat, lekiti. Në shekujt e parë të erës sonë, në mbajtjen e parfumeve, balta u zëvendësua nga xhami dhe forma e preferuar u bënë flakonet cilindrike. Edhe pasqyrat nuk ndeshen vetëm në pikturat e vazove dhe relieve. Janë gjetur mjaft të tilla edhe në varret e shek. VI-IV, me pjesën e sipërme rrethore dhe me një dorezë të gjatë, nganjëherë me një vrimë për t'u varur. Pjesa e sipërme e pasqyrës lyhej me një shtresë argjendi dhe lëmohej vazhdimisht, në mënyrë që të reflektonte figurën. Një pasqyrë e shek. V ka si dorezë figurën e një gruaje të veshur me hiton dhe himation, me një lloj berete (polos) mbi kokë dhe me një pëllumb në dorën e djathtë.

Në një gur varri të Nikesë, që vdiq në moshën 25-vjeçare, shohim të paraqitur në relief kompletin e saj të krehjes. Përveç një pasqyre katërkëndëshe me bisht të gjerë druri, ajo për-



Grua duke u stolisur. Hidrie e shek. IV p.e.s.

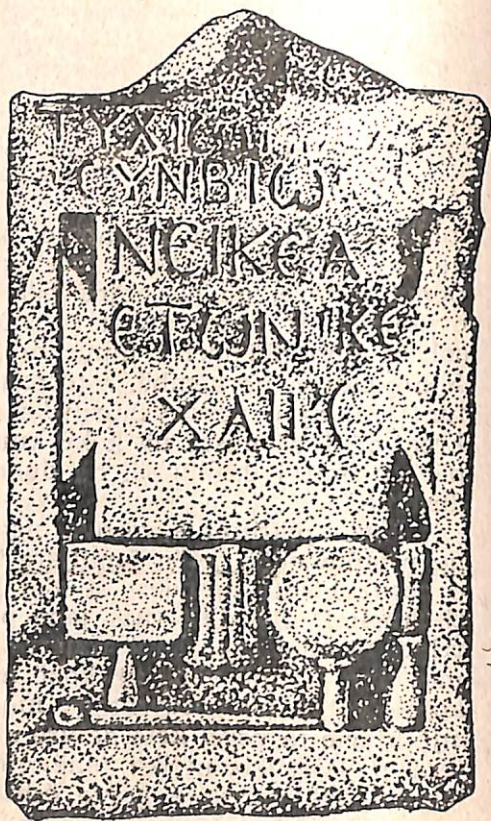

Gur varri i Nikesë me mjetet e kozmetikës.

dorte një pasqyrë të dytë, të rrumbullakët (gjë që i jipte mundësi të shikonte edhe krehjen e flokëve prapa kokës). Gjithashtu kishte një krehër, një mashë metalike me bisht druri për të dredhur kaçurrelat, si dhe një gjilpërë për të kapur tufën e flokëve. Nga guri i varrit kuptohet që Nikea ishte një grua e zakonshme dhe tualeti i saj nuk duhet të zgjaste shumë. Pjesën tjetër të kohës ia merrnin sigurisht punët e shtëpisë.

Përgatitja e veshjes ishte një nga detyrat kryesore të gruas, ashtu siç ka qenë edhe për gjyshet tona. Nga një figurinë e shek. VI p.e.s. shohim se ky proces fillonte me tjerjen në një furkë druri me tri biga, nga të cilat e mesit mbante leshin. Janë gjetur edhe rrotulla të thjeshta balte apo guri për boshtin e tjerrjes. Po nga gjetjet arkeologjike mund të plotësojmë vazhdimin e procesit të endjes në avlëmend. Me mijëra kone të vogla balte, që gjenden edhe sot në sipërfaqen e qytetit, vareshin dikur në vegjët e grave apoloniale, të cilat kalonin pranë tyre një pjesë të mirë të ditës. Në to janë punuar **cohët prej leshi apo liri, që skulptorët i paraqesin me pala të derdhura mbi trupin e modeleve të tyre.**

Sigurimi i ujit për nevojat e përditshme të banesës ishte një detyrë tjetër e gruas. Në një qytet të vendosur në një vend të thatë si Apolonia, kjo nuk ishte një gjë e lehtë. Burimet e pakta të anës veriperëndimore nuk plotësonin dot as nevojat e një lagjeje, ndërsa rreth qytetit nuk kishte burime të mëdha uji, që mund të merreshin nëpërmjet ujësjellësve. Në këto kushte uji duhej mbledhur përpara se të binte në tokë. Pothuaj çdo shtëpi kishte në kënd të oborrit të saj një sterë të madhe, ku përcillej nga ullukët e çatisë uji i shiut. Në gjermime janë gjetur një numër i madh sterash të tilla në formë cilindrike apo paraboloide, të ndërtuara me tulla dhe të suvatuara me llaç hidroizolues. Diametri i tyre lëviz nga 2 në 3 m, ndërsa thellësia 3-4 m. Me ujin që grumbullohej aty mund të përballoheshin nevojat e një familjeje për larje. Por për ujin e pijshëm pëlqeheshin më tepër pusët dhe burimet. Në tokën ranore të Apolonisë, të përshkuar nga shtrësa argjilore, pusët jipnin ujë në thellësinë 15-20 m. Përveç oborreve të shtëpive, puse të tilla ishin hapur edhe në qendër të qytetit, për t'i shërbyer udhëtarëve dhe atyre që i zinte etja në portik apo bibliotekë. Edhe burimet e vogla në rrëzën veriperëndimore të kodrave të qytetit, ishin në përdorim të përbashkët. Uji i pijshëm mbushej me amfora të mëdha të mbajtura me kafshë apo hidria, që mbaheshin në kokë nga gratë,

duke vendosur një rreth. Hidria ishte një enë balte me trup vezak dhe grykë të lartë. Dy vegjë horizontale tek shpatullat shërbenin për ta mbajtur atë gjatë mbushjes, ndërsa një e tretë, vertikale, tek gryka, për ta mbajtur gjatë ecjes. Terrakotat e grave me hidria mbi kokë, që skulptori i kishte parë mijëra herë tek drejtoheshin nga çezma monumentale e qytetit, na ringjallin skenën e krojeve të fshatrave të sotme. Aty mund të takohej edhe një djalë që sillte kalin për të pirë ujë me një vajzë që mbushte hidrien. Një amforë me figura të zeza të shek. VI p.e.s., ku është pikuruar kjo skenë, dëshmon se ky takim i Milosaos është rreth 2500 vjet i lashtë, në mos aq i vjetër sa bota.

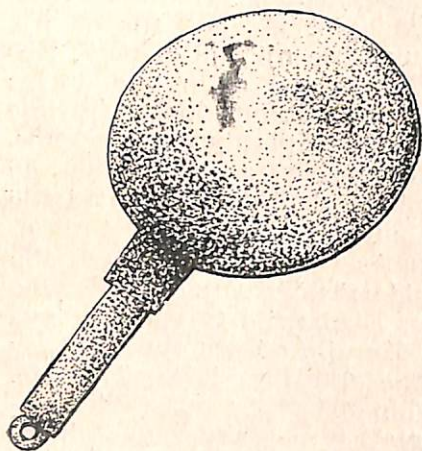

Pasqyrë bronzi.



Grua me hidria që shkon për ujë.  
Terrakotë e shek. IV-III. p.e.s.

## Shtrimi i një tryeze

Përgatitja e ushqimit ishte gjithashtu një preokupim i vazhdueshëm i gruas apoloniate. Në këtë fushë njohuritë tona janë mbështetur kryesisht në enët që përdorte ajo, apo në ndonjë mbeturinë të ushqimit. Është fjala për kockat që janë hedhur nga kuzhinat apoloniate. Prej tyre mësojnë se mishi më i preferuar ishte ai i derrit, i lopës dhe i deleve. Edhe prodhimet e detit zenin vend të gjerë në tryezën apoloniate. Peshku ka lënë gjurmë në relieve apo në një lloj pjate të gjerë, me një thellim në mes, për të vendosur salcën dhe kripën. Ndeshen rëndom edhe guaskat e midhjeve, gjë që dëshmon se apoloniatet i njihnin edhe delikatesat e detit. Gatuhej kryesisht në enë balte të tipit të vorbave, tavave apo çyrekëve të sotëm.

Por numrit të kufizuar të enëve të përgatitjes i korrespondon një shumëllojshmëri e enëve të tryezës, që lidhet me një kuzhinë mjaft të zhvilluar. Një vend të veçantë zënë pjatat e madhësive dhe llojeve të ndryshme: të mëdha e të shtrira për mishin dhe peshkun, të vogla dhe të shtrira për mezet, të thella për supat etj. Vinin pastaj tasat e mëdhenj e të thellë për çorbat, më të vegjëlit për lëngjet e mishit. Pas tyre nis seria e kupave, më të voglat e të cilave shërbenin për vendosjen e kripës apo salcave pikante në tryezë. Kupat më të mëdha shërbenin për të pirë ujë, sepse vera kishte enët e saj të veçanta.

Vera ishte gjëja më e domosdoshme e tryezës apoloniate. Pothuajse çdo shtëpi kishte rezervën e saj të verës, që e mbante nëpër amfora. Kolonistët e Korinthit dhe Korkyrës, të famshëm për verën e tyre mësuan në këtë fushë edhe diçka nga vendasit ilirë. Kjo ishte vera prej mjalti, për të cilën Aristoteli na jep edhe recetën: «pasi shtrydhnin hojet, i hedhin ujë dhe i ziejnë në kazan gjersa të mbetet gjysma. Këtë e hedhin ndër enë balte dhe e lënë gjersa të mbetet gjysma, pastaj lëngun e shtien ndër enë prej druri. Këtë thonë se lënë të fermentojë për një kohë të gjatë dhe bëhet verë, dhe madje një verë e ëmbël dhe e fortë... që nuk ndryshon aspak prej verës së vjetër, aq sa ishte e pamundur për kërkuesit që ta dallonin».

Pirja e verës ishte një ceremoni e vërtetë, gjatë së cilës ajo do të ndërronte disa enë. Nga amfora e thellë, e groposur në qilar, vera nxirrej me një enë të veçantë cilindrike

me shumë vrime poshtë dhe një vrimë të vetme lart. Duke u zhytur në verë, ajri dilte nga vrime e sipërme, e cila pastaj mbyllej me gisht. Duke mos njohur diferencën e presioneve, apoloniatet e shfrytëzonin këtë parim, që i lejonte ta nxirrnin verën edhe nga fundi i amforës, pa e lëvizur nga vendi atë.

Vera e nxjerrë nga qilari hidhej në një amforë tavoline, me fund të sheshtë, trup të rumbullakuar, grykë të lartë cilindrike dhe me dy vegjë të kapura nën buzë. Me pikturat e saj ajo kujtonte çaste gostishë apo festash dhe luante për humorin e njerëzve një rol më të madh se pikturat e sotme me natyrat e qeta. Prej amforës vera hidhej në një enë dyvegjëshe me trup në formë kambane, që për grykën e gjerë mbante emrin *krater*. Këtu vera përzihej me ujë, zakonisht një me dy, për të zbutur efektin e saj dehës. Dehja quhej edhe atëherë si një ves i shëmtuar dhe për të cilësuar një njeri të paekuilibruar përdorej shprehja «e pi verën pa ujë». Por përveç se e lehtë, vera duhej të ishte dhe e ftohtë. Për këtë përdorej një enë e quajtur *psikter* që mbushej me borë të sjellë nga malet e largëta dhe futej me pjesën e poshtme cilindrike në krater, duke u mbështetur me anët e nxjerra tek buza e tij. Përveç kraterit, për mbajtjen dhe përzierjen e verës shërbenin edhe enë të mëdha cilindrike prej bronzi. Në buzë e tyre varej përherë qepshja dhe kulesa prej bronzi.

Krateri nuk përbënte ende etapën e fundit në rrugën e gjatë të verës nga qilari në tryezë. Për ndarjen e saj nëpër kupa përdorej *ojnoheja*. Kjo ishte një enë me trup të rumbullakuar, grykë të ngushtë dhe fund të ulët, me një vegjë të vetme. Buza e saj hapej në formën e një gjethi tërfili në tri lugje, prej të cilëve mund të derdhej verë në tri gota të rreshtuara para ojnohesë, pa e ngritur atë nga vendi.

Pas krijimit të gjithë këtyre formave, poçarët kanë pasur edhe mjaft fantazi për enën e fundit, me të cilën tashmë mund të fillonte pija. Ena më e pëlqyer ishte në shek. VI-V *kiliku* me formën e hapur, të theksuar nga dy vegjë të zgjatura dhe një këmbë e hollë dhe e lartë, që duhet të ishte gjithmonë në lëvizje. Krahas tij përdorej edhe *skifosi*, një gotë balte cilindrike apo konike me fund të ulët dhe dy vegjë horizontale nën buzë. Që nga shek. V përdorej edhe kantari që kishte formën e skifosit, por me vegjë vertikale, që ngriheshin mbi buzë.

Në përgjithësi, kupat e pijes mirrnin aq verë sa edhe gotat e sotme, por efekti i tyre, i zbutur nga uji, ishte më i

vogël. Megjithatë ekzistonte mendimi se gota e parë të sjell shëndet, e dyta kënaqësi, e treta gjumë dhe pas saj duhet shkuar për të fjetur, sepse e katërta të bën të ashpër, e pesta zhurmëmadh e kështu me radhë.

Ndërsa na janë ruajtur të gjitha format e enëve të tryezës, vetë tryezat prej druri pothuajse nuk kanë lënë gjurmë. Vetëm në disa relieve të vona dallojmë një tip tryeze të rumbullakët me tri këmbë të përthyera, që imitojnë këmbët e kafshëve. Karriget, përkundrazi i njohim që në pikturat e vazove të shek. VI-V p.e.s. Ato janë të ulëta, me katër këmbë të harkuara nga jashtë dhe me mbështetëse gjithashtu të harkuar për shpinën. Njëkohësisht përdoren edhe stola me katër këmbë të drejta të zburuara me astragale, si dhe frona të ulët për vendosjen e këmbëve. Në relieve na është parqitur edhe klineja, shtrati që përdorej për ngrënie gjatë gostive që zgjasnin orë të tëra. Ai ka gjatësinë e trupit të njeriut me dy anët e ngushta të ngritura dhe qëndron mbi katër këmbë. Njeriu shtrihej mbi të në krahun e majtë, me dorën e djathtë të lirë për ta përdorur në tryezë. Pothuaj i njëjtë me këtë është edhe shtrati i fjetjes, siç e shohim në një relief, ku dallohen qartë dysheku, jastëku dhe çarçafët.

Nga mobiljet e tjera të dhomave njohim arkën e rrobave, të stolisur me gdhendje dhe aplikime, që paraqitet shpesh pranë grave në pikturat e vazove të shek. IV p.e.s Bënte pjesë në orënditë e dhomave dhe arkëza e stolive të grave, që e ndeshim kudo në vazo apo relievet e varreve. Me këtë varfëri mobilimi dhe komoditeti shtëpia e zakonshme apoloniote nuk krijonte një ambient çlodhës për gruan, që kalonte aty tërë ditën. Edhe ndriçimi i shtëpisë natën ishte i varfër, aq sa mund të arrihej nga kandilet prej balte, me lëfyt ku digjej fitili dhe me një vrimë sipër për futjen e vajit të ullirit.

## Fëmijët që nuk u plakën kurrë

Në jetën e saj të mbyllur gruaja apoloniote kishte një rreze të vazhdueshme drite dhe gëzimi tek fëmija. Fëmijët kanë qenë dhe atëherë, ashtu siç janë edhe sot, me dëshirën për të kapur diçka të zhurmshme me doçkat që i lëviznin në ajër. Nëna i jepte atëherë një rruzull balte të pjekur, të

mbushur me guriçka, që ai e tundte i gëzuar, apo i varte mbi shtrat një terrakotë qeni apo një kafaz të vogël balte nga dilte koka e një pëllumbi. Kur rritej ai kishte në dispozicion terrakota njerëzish, mace, qen, pula, pëllumba apo muzikantë prej balte të pjekur, për të ndërtuar me to bolën e tij të vogël, që mund ta prekte e ta lëvizte pa dëgjuar fjalën «mos!». Dhe ndonjëri prej tyre kishte edhe qen të vërtetë, si Drako, djali trevjeçar i një relievi, që është paraqitur me një mollë në dorë, i ndjekur nga një këlysh që kërcen tërë gaz pas tij. Likush tjetër kishte qejf të përfshinte prej qafe patën frikamanë, që alarmonte me thirrjet e asaj tërë shtëpinë. Dhe kur dilnin në natyrë, loja e preferuar ishte zënia e hardhucave që ngroheshin në diell, apo e fluturave që ndalonin nëpër lule. Vetë perëndia fëmijë, Erosi, nuk mbahej përpara një tundimi të tillë. Në një pikturë vazoje ai është përqendruar i tëri në kapjen e një fluturë të ndaluar mbi një bisk hardhije. Po për hardhucën e shpejtë një tjetër Eros, në një relief të shek. II të e.s., ka shpikur një metodë dinake. Ai shtiret i fjetur mbi klamidën e hapur mbi bar dhe përgjon afrimin e hardhucës kureshtare.



Erosi duke zënë flutura. Lekit i shek. IV p.e.s.

Përkujdesja e nënës për fëmijën duket se pak ka ndryshuar që atëherë. Ushqimi i fëmijëve të vegjël përbënte një preokupim të vazhdueshëm të gruas apoloniate. Për këtë qëllim ishte krijuar një enë e veçantë, gutusi. Trupi i rrumbullakët i kësaj ene kishte në pjesën e sipërme një gropëz në formë hinke me vrima për të kulluar ushqimin. Një lëfyti i gjatë, i rrumbullakuar në majë, i vendosur në barkun e enës, shërbente për ta ushqyer fëmijën, si biberoni i sotëm.

Në relievet dhe terrakotat i shohim fëmijët apoloniatë të hipur hopa tek nëna, apo të mbështetur pas



këmbëve të saj, duke pritur që t'i japë mollën që mban në dorë. Veshja e zakonshme e tyre është një këmishë e shkurtër, mbi gjunjë, pa mëngë, e cila nganjëherë lidhej në gjoks. Edhe Erosi, që përfytyrohej si fëmijë, mban zakonisht një veshje të shkurtër, të tipit klamidë, e cila i mbulon vetëm gjysmën e majtë të trupit, duke u mbërthyer mbi supin e djathtë.

Fëmija vendoste atë lidhje të përjetshme ndërmjet gruas dhe burrit, që është paraqitur me aq dashuri nga artistët apoloniatë. Në pikturat e enëve apo në relievet ai qëndron midis nënës dhe babait, duke ndier mbi supe dorën e tyre tërë përkujdesje. Ishte pikërisht fëmija që i jipte apoloniates së kufizuar nga shoqëria guximin dhe lirinë e nënës. Një terrakotë e paraqet atë tek kalon rrugëve të qytetit kryelartë, e mbështjellë me një himation, që e ka hedhur mbi kokë, duke e lidhur me një rrip për të mos i shkarë. Me dorën e majtë nën rrobe ajo mbledh një cep të saj nën mjekër, ndërsa me tjetrën e tendos në mënyrë që të mos prekë tokën. Një terrakotë tjetër e paraqet apoloniaten e veshur me hiton dhe himation në udhëtim mbi kalë, duke i nxjerë të dyja këmbët në një anë.

Ardhja me shumicë në Apoloni e familjeve ilire, ku gruaja ruante një pozitë më të nderuar, ndikoi në përgjithësi për dinjitetin e gruas apoloniote. Nga paraqitjet e saj në pikturat e vazove apo relievet, si dhe nga tekstet e mbishkrimeve, kuptojmë se gruaja në Apoloni nderohej më shumë se në Greqinë klasike, ku ishte bërë një skllave e burrit.

## Autoportreti i burrave

Burrin apoloniote e njohim nga skulpturat, relievet apo pikturat e vazove, ku paraqitet përgjithësisht i zënë me punët shoqërore. Si shenjë për këtë ai mbante në duar një letër të mbështjellë role, që mund të ishte një vendim zyrtar, apo pjesë e një libri, të cilin ai e lexonte. Është fjala, natyrisht, për pjesëtarët e klasës sunduese, të cilët paraqiteshin në këto portrete, që paguheshin me të hollat e veta; apo me paratë e shtetit, si shpërblim për meritat e tyre.

Burrat apoloniote vishnin zakonisht një hiton më të shkurtër, por më të gjerë se gratë. Në një pikturë vazoje të shek. VI p.e.s. një burrë ka hedhur mbi të një veshje të dytë,

të errët që i mbulonte duart dhe pjesën e sipërme të trupit gjer në mes. Ajo zbukurohej në fund me një gajtan të qëndisur. Flokët mbaheshin në këtë kohë të gjatë dhe lidheshin me një rrip. Mbajtja e mjekrës ishte shenjë se mashkulli e kishte kaluar djalërinë.

Pas shek. V p.e.s. mbi hiton mbahej zakonisht një himation, i cili ndryshe nga gratë, nuk mbështillej përpara, por duke u hedhur pas supeve mbahej i tendosur. Flokët në këtë kohë mbahen të shkurtra dhe mjekra ishte shenjë e pleqërisë.

Në pikturat e vazove ndeshim edhe një lloj të dytë veshjeje që, duket se i takonte banorëve ilirë. Në një skenë dasme burri i hipur mbi kalë mban pantallona dhe triko prej leshi të thurur, ndërsa mbi to një xhaketë pa mëngë deri mbi gju, me grykë të hapur, të cilën e ka lidhur në mes me një rrip. Në një vazo tjetër, po të shek. IV p.e.s., një luftëtar i vrarë ka një veshje të njëllotë, vetëm se xhaketa e qëndisur ka mëngë të gjata.

Pikturat dhe relievet na njohin me disa nga mënyrat me të cilat burrat apoloniatë kalonin kohën e lirë. Për qytetarët e pasur ishin të zakonshme mbledhjet e herëpashershme, për



Kalorës me veshje ilire. Pikturë vazoje e shek. IV p.e.s.

të biseduar pranë gotave të pijes, nën tingujt e muzikës. Temat e preferuara ishin bisedat politike dhe filozofike. Një mbledhje të tillë, një simpozion, e kemi të paraqitur në një relief të shekujve të parë të erës sonë, që ka kopjuar një model të shek. V-IV p.e.s. Në plan të parë është një triklinë, ku janë shtrirë mbi krahun e majtë tre meshkuj të veshur me hitone dhe himatione. Njëri prej tyre ka ngritur dorën, duke kërkuar qetësi nga tre burra të tjerë, që vazhdojnë në plan të dytë dhe një i katërt i vendosur me klinën e vet mbi një prag të lartë. Në qendër të klinave është vendosur një tryezë e rrumbullakët, por e zbrazur. Duket se gostia nuk ka filluar ende dhe pas bisedave të para burrat po çlodhen, duke dëgjuar muzikë. Dy gra, që i bien njëra diares dhe tjetra kitarës, janë të vetmet femra në këtë simpozion ku nuk hynin kurrë gratë e familjes. Muzikantët e paraqitura këtu bënin pjesë në kategorinë e hetereve, të vetmet gra të kulturuar në antikitetit. Zakonisht ato vinin nga shtresat e ulëta të popullsisë, apo nga qytete të tjera dhe të detyruara nga kushtet e vështira të jetës shisnin trupin e tyre. Por duke thyer normat morale të kohës, ato gjenin rrugën për të marrë nga shoqëria ato gjera, që i mohoheshin grave të tjera. Kështu ato merrnin pjesë në mbledhjet filozofike, shfaqjet kulturore dhe aktivitetet politike, duke fituar shpesh herë një kulturë dhe personalitet të barabartë me burrat. Të kujtojmë për këtë Aspasinë, të shoqen e udhëheqësit demokrat të Athinës, Perikliut, e cila kishte dalë pikërisht nga gjiri i hetereve.

Në pikturat e vazove heterat paraqiten që në shek. VI p.e.s., ndërsa në shek. V-IV i shohim ato ndërmjet efebëve që stërviten në palestra. Relievi i mësipërm dëshmon nga ana tjetër se ky institucion vazhdoi të egzistonte edhe në shekujt e parë të erës sonë si një plagë shoqërore e rendit skillavopronar.

Nuk duhet menduar se apoloniatët e shfrytëzonin vetëm për punë dhe për biseda filozofike kohën e tyre. Edhe atëhere ekzistonte «vrasja e kohës» me lodra dhe hobi. Lodra më e preferuar e grave dhe e fëmijëve ishte guraçokthi. Për burrat përdorej më tepër loja me ashikë. Janë gjetur qindra kocka të tilla, si dhe ashikë të bërë prej bronzi. Njihej gjithashtu edhe loja me zare, me gjashtë numra me pika, njëlloj si zaret e sotme.

Nga hobitë e apoloniateve njohim luftën e gjelave. Në një relief të shek. III-II p.e.s. është paraqitur finalja e një kampionati të tillë ku fituesin e pret një kurorë dafine. Dy

gjelat finalistë qëndrojnë përballë njëri-tjetrit me trupa të zgjatur dhe këmbë të përthyera, gati për t'u hedhur. Lafsha e drejtë, puplat e qafës të ngritura dhe sytë e ndezur nga inati, tregojnë se lufta do të fillojë në cast. Është një skenë që shikuesi e vazhdon fare lehtë në përfytyrimin e tij, sepse kush nuk ka nxjerrë dikur në sheshin e fshatit apo në rrugicat e lagjeve gjelin e tij për t'u ndeshur me ata të fqinjëve?



Ndeshja e gjelave. Reliev i shek. III-II p.e.s.

Lidhje të tilla mund të vendosi njeriu edhe me skenat e tjera të jetës apoloniote. Dhe më të vërtetë, kur kemi parë një grua të ulur në fron, me një djalë të vogël që i mbështetet në krahun e djathtë dhe një vajzë më të rritur që i ka hedhur dorën mbi supin e majtë? Në një vizitë apo në një fotografi? Po një grua që kthehet nga çezma me shtambën mbi kokë? Mos është një përfytyrim nga kroi i fshatit tonë?

Këto reflektime të largëta, që ne i dallojmë përmes mijëvjeçarëve në pasqyrën e mjegullt të antikitetit, vendosin atë lidhje ndërmjet të sotmes dhe së kaluarës, ku ne ndiejmë edhe thirrjen e gjakut të të parëve tanë.

## LAMTUMIRË!

### Qyteti i vdekur

Në përfytyrimin e apolonia të ve jeta dhe vdekja ishin vazhdim i njëra-tjetrës, por në një rrugë ku s'kthehesh më prapa. Në udhëtimin e vet për në «botën e përtej varrit» i vdekuri duhet të merrte me vete sendet më të nevojshme, fëmija lodrat, gruaja zbukurimet, burri veglat, armët dhe enët e pijes. Në një relief të shek. III p.e.s. ky përfytyrim është paraqitur në një skenë ndarje, që i ngjan përcjelljes për në udhëtimin e largët. Në një plan të sipërm, që përfaqëson jetën, është përkulur një grua e veshur me hiton dhe himation, të hedhur në kokë në shenjë zie. Ajo i jep dorën të shoqit për Lamtumirën e fundit. Duke parë me mall nga e shoqja, ai ulet nëpër një palë shkallë të ngushta, i mbajtur për dore nga Hermes. Këto shkallë që zbresin në «botën e përtej varrit» të çojnë në një varkë dhe Karonti, varkëtari i vdekjes, pret aty me lopatën në duar gati për të kaluar Stiksin, iumin që ndan dy botët. Në breg është edhe Minosi, gjykatësi që vlerëson gabimet e bëra në jetë nga i vdekuri. Apolonia tët besonin se edhe ky udhëtim i fundit nuk bëhej falas, por duhej paguar me një obole varkëtari Karont. Për këtë arsye të vdekurit i vihej në gojë apo në dorë një monedhë që ai ta kishte gati në castin e hipjes në varkë. Por në vend të Karontit monedhat dhe objektet bien në dorën e arkeologëve dhe kjo është, si të thuash, taksa që apolonia tët paguajnë për t'u kthyer përsëri në dritën e historisë.

Sidoqoftë, besimi i apolonia tëve në botën e përtejvarrit, i lidhur me njohuritë e tyre të kufizuara mbi jetën dhe vdekjen, ishte mjaft larg shpjegimve spiritualiste. Sipas besimit

të tyre, atje të vdekurit vazhdonin të hanin të paguanin para, të merreshin me gjimnastikë dhe të luftonin. Ishte një botë krejt e ngjashme me të gjallën, një pasqyrim i saj në ujërat e lumit Stiks. Për Apoloninë ky kufi ishte një përrua i vogël në anën lindore të qytetit, të cilin njerëzit mund ta kalonin në çdo drejtim me një hap të vetëm. Përtej tij fillonte nekropoli — qyteti i vdekur. Edhe ky binjak pa jetë i qytetit të gjallë u krijua dhe u rrit krahas tij. Në shek. VI varret e para, në formë tumash, u ngritën në të dyja anët e rrugës që të çonte nga Apolonia për në qendrat byline, ku udhëtarët duhet të kujtonin përherë themeluesit e qytetit. Ka shumë mundësi që pikërisht aty të ishin edhe varrezat e vendasve ilirë, sepse varrimi me tuma nuk përdorej fare në atë kohë në Greqi. Përkundrazi, tek bylinët, tumat i ndeshim ende në shek. VII dhe të vendosura njëlloj si në Apoloni në faqe dhe në kurriz të kodrave. Mënyra e varrimit pasqyronte jo vetëm origjinën etnike, por edhe atë shoqërore. Varret më të pasura të shek. VI-V janë me sarkofagë, arka të mëdha katërkëndëshe prej guri, të mbuluara me kapakë në formë çatie.



Varrime me sarkofagë në tumën e shek. VI-V p.e.s.

Ishte një imitim i banesës së gurtë që i vdekuri kishte në qytet. Në një shkallë më të ulët qëndronin varret me qerpiçë, të cilët gjithashtu i korrespondonin ndërtimeve të njëjta në qytet. Kishte edhe një mënyrë tjetër interesante varrimi, kur trupi futej në një pitos të madh. Natyrisht kjo nuk do të thonte se e tillë ishte banesa e të vdekurit në qytet, megjithëse nuk duhet harruar se Diogjeni banonte pikërisht në një qyp të tillë. Për njerëzit e varfër ka mjaftuar një gropë e thjeshtë, duke ruajtur edhe pas vdekjes pabarazinë shoqërore.

Kjo pabarazi është vë-

në në dukje edhe nga inventari që shoqëronte trupat e të vdekurve. Tek të pasurit ai përbëhej nga enë me figura, armë, zbukurime; të varfërve i mjaftonte një enë e tjeshtë uji dhe ndoshta një copë bukë për udhëtimin e përtejvarrit, ku mendohej se e prisnin të njëjtat halle që kishte lënë prapa.

Për shek. V të tërheqin vëmendjen varret e efebëve me striglat dhe enët e pikturuara që përtërijnë skenat e bukura të përgatitjes së atletëve. Lëkitet, që ja vendosnin atyre në varr mbanin vajrat dhe parfumet që mbetën pa u përdorur në palestrat, apo në natën e dasmës duke përjetësuar dhembjen e nënave që nuk arritën t'i bëjnë djemtë dhëndurë.

Por në këtë periudhë të hershme rregullat shoqërore duhet të kenë qenë pak të ashpra në shprehjen e dhembjes për të vdekurit dhe çdo gjë flet për një ceremoni të caktuar. Edhe rabi varr rrallë herë vihej ndonjë shenjë që kujtonte të vdekurin: një shtyllë apo gur vetëm me emrin e atij që prehej poshtë në shek. VI, apo një relief i vogël në shek. V p.e.s.

## Copëza jete

Që nga shek. IV p.e.s. diferencimi i thellë shoqëror në Apoloni u pasqyrua edhe në varrezë. Nuk kishte vend më tani për varret kolektive, tumat, të cilat u përdorën për varrimet të zakonshme. Varreza e qytetit u shtri në këtë periudhë në drejtim të jugut me varre të thelluara në sipërfaqen e tokës. Anët e varrit përforcoheshin me tjegulla të mëdha të vendosura në formë arke pa fund dhe kapak, ose të afuara në kulm në formë çatie. Ka një ndarje të zonës së shtrirjes së këtyre varreve dhe një ndryshim në orientimin e tyre. Të parët kanë drejtim pothuaj verilindje-jugperëndim, ndërsa të dytët drejtim të kundërt. Drejtimi i parë ndeshet tek varrezat e qyteteve ilire, prandaj ka mundësi që këto varre të Apolonisë t'i takojnë popullsisë ilire të qytetit. Po me këtë popullsi janë lidhur edhe disa varre në formë dhomëze katërkëndëshe prej tullash, që i takojnë lufëtarëve. Kjo kuptohet nga armët që shoqërojnë gjithmonë skeletet e gjetura në këto varre.

Lulëzimi i individualizmit skillovopronar nuk kishte si të mos shprehej edhe në varrezë. Pasi kishte mërzhitur bashkëqytetarët për së gjalli me krenarinë dhe lavdinë që i sillte

pasuria, skllavopronari kërkonte që emri i tij të kujtohej edhe pas vdekjes, në një vend ku nuk flitej keq më për njerëzit. Ata madje guxonin të krahasoheshin në varrezë edhe me perënditë, duke ngritur godina madhështore që i ngjanin më tepër tempujve sesa varreve. Dy luanë të gurtë, të ulur në këmbët e prapme ishin vendosur për të ruajtur përjetësisht hyrjen e një varri të tillë. Por ka edhe një kategori tjetër varresh, që i përkasin shtresave të mesme të popullsisë, që shënoheshin me një pllakë të lartë guri me relief. Optimizmi dhe dëshira për ta shijuar jetën që i karakterizonte këto shtresa, ngurtësohej në këtë relief në dhembje dhe trishtim. Duke kaluar pranë varrit të çiftit Falakra e Lisimahut dhe Neageni i Teisidamit, vizitori do të lexonte në radhë të parë emrat e të vdekurve në pjesën e poshtme të një pllake guri me lartësi rreth 1,50 m. Nga kjo e shumta mund të kuptohej se aty preheshin një grua dhe një burrë. Por gurgdhendësi kishte skalitur mbi emrat një fushë katërkëndëshe në mes të së cilës paraqiteshin dy luanë duke ngrënë një kaproll. Me këtë kuptohej se gruaja kishte vdekur e re, e cfilitur nga ndonjë sëmundje. Sipër tyre një grup prej katër pëllumbash, që silleshin për qark një kiliku, duke pirë verë, simbolizonin qetësinë e ditëve të kaluara nga bashkëshortët. Dy lekitë të vendosur anës tyre duan të tregojnë moshën ende të re të burrit, ndërsa dy degë dushku që ndërthuren dhe dy rozeta përfaqësojnë kurorat e përjetshme të vendosura mbi varr nga të afërmit. Relievi përfundon në pjesën e sipërme me një timpan trekëndësh, ku një bukranion, simbol i trimërisë, mbahet nga dy grifona, ndërsa në qoshet e tij dy sirena vajtojnë me duart e vendosura mbi vesh dhe nën bërryl, si malësorët e Veriut.

Ndoshta i njëjti mjeshtër kishte skalitur edhe relievin e varrit të një çifti tjetër. Përsëritja dy herë e emrit Parmenisku i Damenit tregon se aty ishte varrosur gjyshi dhe i nipi. Pjesa e poshtme e relievit duket se i kushtohet gjyshit me paraqitjen e një kantari të mbajtur nga dy grifona, që simbolizonin gëzimin e plotë të jetës. Sipër dy sirena flenë mbi dy rozeta, duke treguar një vdekje të natyrshme të plakut. Një thurje degësh dushku veçon nga kjo natyrë e qetë të skenën e rrëmbyer të amazonomahisë që i takon të riut. Në skaj, është paraqitur aty përfundimi i luftës me Akilin që mban në dorë Pentesilenë e vrrarë, si për të treguar fatin e të riut që thvhet nga goditjet e pamëshirshme të jetës.

Punishtes së këtij skulptori i takon edhe relievi i njohur, që paraqet zbritjen e burrit në Hades, i përcjellë nga e shoq-



ja dhe i mbajtur përdore nga Hermes. Simbolika ka marrë në këtë skenë pamjen e një tregimi të zakonshëm nga jeta, ashtu siç i pëlqente të vjetërve për t'i shprehur sa më thjesht gjërat, si bie fjala: s'mund të lahesh dy herë në të njëjtin lu-

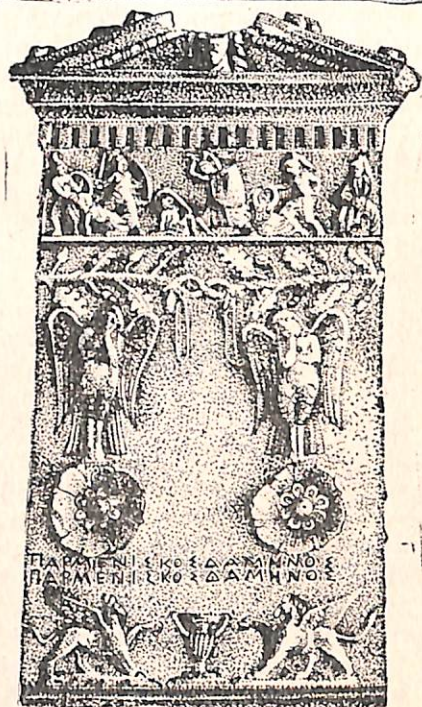

Stele varri me relief shek. III p.e.s.

Stele varri e Parmeniskut.

më. Që ky gurgdhendës ishte një artist i talentuar e tregon edhe konceptimi i një stele tjetër. Si për të dëshmuar dorën e tij, skalitësi ka dhënë në fushën e poshtme të relievit degët e ndërthurura të dushkut dhe dy sirena vajtimtare që qëndrojnë mbi rozeta. Mbi to është dhënë një qengj i përkuhur mbi një tog dheu, që e gërryen me këmbën e majtë. Është një manar që kërkon të zotin e tij të vdekur, duke i shtuar dhembjes njerëzore dëshpërimin e thjeshtë të një kafshe.

Stelat me disa ndarje ishin një nga krijimet origjinale të mjeshtërve apoloniatë në shek. IV-III p.e.s. Realizimi më i

mirë në këtë fushë është pa dyshim stela familjare në formë triptiku që i kushtohet tre brezave të një familjeje apoloniote me origjinë ilire. Mbi një bazament 0.57 m të lartë dhe 0,48 m të gjerë që mban mbishkrimin e përbashkët hairete — lamtumirë, ngrihet stela me lartësi 1.80 m. Ajo përmban tri skena njëra mbi tjetrën, të cilat kufizohen midis dy pilast-rash jonike, që ngushtohen lart për të krijuar perspekti-vën. Skena e parë paraqet një burrë të veshur me hiton me mëngë të shkurtra dhe me një himation deri në gju, që i shtrëngon dorën për ndarje një luftëtar. Tek ky është për-qëndruar i tërë kujdesi i skulptorit, që ka skalitur një dja-losh pak të kthyer nga e djathta, veshur me një hiton të shkurtër dhe me një klamidë mbi sup, gati për t'u nisur. Me dorën e majtë ai mbështetet në një heshtë, duke i dhënë trupit një lëvizje mbi këmbën e kundërt. Në një rrip të veçantë i varet në të majtë një shpatë e shkurtër dhe e drejtë. Ai ka vënë gjithashtu edhe përkrenaren, ka mbërthyer kallçijtë e shkurtër dhe ka bërë gati mburojën eliptike me shenjën e rru-fesë në mes. Skulptori e ka dhënë këtë djalosh (që ndan me të jatin emrin Zopyr ose Kalen, të skalitur poshtë skenës) ashtu siç mbahet mend nga i jati në çastin e nisjes për në luftë, nga duket se nuk u kthye më i gjallë.

Skena e dytë, që i takon dy femrave me emrat ilirë Lyso dhe Bostro, i ka paraqitur ato në çastin e ndarjes brenda në shtëpi. Më e moshuara prej tyre qëndron e ulur në një koll-tuk të punuar me mjeshtëri. Shikimi i saj i tretur në largësi dhe himationi i hedhur mbi kokë dëshmojnë se ajo i takon tashmë një bote tjetër. Të njëjtën ndjenjë skulptori e ka ka-luar edhe në figurën e dytë, që qëndron më këmbë pranë saj.

Skena e tretë i takon Aristionit dhe Sopyrës. I pari është një plak me mjekër, i ulur mbi një fron. Sytë që shohin për tokë dhe dora e djathtë e lëshuar, i theksojnë pamjen e lodhur e të dëshpëruar. Përkundrajt tij qëndron bashkëshortja me dy duart e shtrira përpara, e pasuar nga një vajzë e vo-gël, me flokë të shprishura nga të qarët. Ky monument varri është gjithashtu një vepër artistike ku ideja e dhembjes dhe e dëshpërimit është theksuar nga mbyllja në lartësi e relie-vit dhe ekuilibri i kompozimit. Ulja e figurave nga poshtë-lart dhe ritmi i ngadaltë i lëvizjes i bëjnë jehonë ndarjes, që përbën motivin kryesor të skenave. Me gjithë fushën e kufizuar të punës, artisti ka arritur aty një trajtim të sak-të anatomik të figurave dhe ka realizuar portrete psikologjike të tyre, duke i përforcuar edhe me shprehjet e lëvizjeve të

gjymtyrëve. Megjithëse një relief varri, ai përmban më shumë optimizmin se sa dhembjen duke ju referuar skenave që kanë të bëjnë me jetën.

Në stelat e tipit diptik apo triptik bën pjesë edhe stela e amazonomahisë që ne e kemi përshkruar më parë. Gjithashtu skena me luftën e gjelave kurorëzonte dikur një stela të këtij tipi. Duhet të përmendim në këtë grup edhe pjesën e sipërme të një stela të madhe që paraqet Afërditën duke lindur nga valët e detit. Trupi delikat i perëndeshës së bukurisë, e cila nuk mund të krijohet nga gjë tjetër, veçse nga shkuma e valëve, ngrihet nga këmbët tërë çaponj të dy grifonëve. Me këtë artisti simbolizon natyrën e brishtë të bukurisë, një mendim që njerëzve i shkon shpesh ndërmend para varreve të grave.

Ndryshimi që vihet re në pamjen e jashtme të varreve shoqërohet edhe me atë të inventarëve të tyre. Në varret e të pasurve ndeshen enë të shumta pije, shpeshherë me vizatime dhe relieve. Tek të rinjtë gjenden armë dhe strigla, ndërsa tek gratë stoli bronzi e argjendi, pasqyra bronzi dhe enë kozmetike. Ka edhe diçka të përbashkët për të gjitha varret në këtë kohë, siç është e përbashkët dhembja për të afërmit. Kjo dhembje është materializuar në këto varre me një enë të thjeshtë në formë vezake me fund të lartë dhe grykë të zgjatur, ku mblidheshin lotët që derdheshin aty në varrezë për të vdekurin. Lakrimatorët, siç i quajnë arkeologët këto enë, vendoseshin pastaj pranë trupit të tij, si shenjë dhembjeje dhe kujtimi. Nuk mungonte për të dyja palët edhe kandili, i cili, sipas besimit të tyre, i duhej të vdekurit për të ndriçuar rrugën për në Hades, që përfytyrohej si një udhëtim nëpër shpella.

Që nga shek. II p.e.s simbolikën e figurave në stelat e varrezave e zëvendëson paraqitja e thjeshtë e një skene ndarje, e cila dilte aty-këtu në triptikët më të hershëm. Pothuaj të gjitha stelat e kësaj kohe paraqesin të vdekurin e ulur, apo të shtrirë që ndahet nga të afërmit. Nuk është më një udhëtim në Hades, por një vdekje shpirtërore, një ndarje në dhomat e shtëpisë. Relievet e këtyre stelave na japin vetëm çastin e fundit të të vdekurit, kur mblidhen rreth tij tërë njerëzit e shtëpisë. Në një relief të tillë ndarja bëhet në portikun e oborrit, nën një kolonadë korinthike me harqe, që rrethonte oborrin e shtëpisë. Një grua qëndron e ulur në një stol dhe mban në duar arkëzën e zbukurimeve. Tani në çastin e vdekjes ajo i dorëzon çelësin e arkëzës bijës së saj të vet-



Reliev varri me skenë ndarjeje,  
shek. III-II p.e.s.

grua që vendos disa objekte të afërmi. Për ta bërë edhe më prekëse këtë skenë përkujtimore, skulptori ka vendosur edhe qenin besnik, që vjen të vizitojë edhe ai varrin e të zotit. Përkujtimi i të vdekurve ishte një zakon i lashtë në varrezën e Apolonisë, siç e dëshmojnë objektet që gjenden të vendosura jashtë varreve në tumat e gërmuara. Gjithashtu një stele e punuar në Apoloni, dhe e gjetur në Cakran, tregon një ceremoni përkujtimore. Dy gra me veshje zie janë paraqitur aty në një vizitë tek varret e të parëve, që dallohen nga hermet e vendosura

me, që i qëndron pranë me dorën e mbështetur mbi sup. Vetëm një fëmijë i zhveshur, një skllav i vogël familjar, është dëshmtar i kësaj skene, që përmbledh historinë e një familjeje pa meshkuj dhe pa mbrojtje.

Nga e njëjta dorë skulptori kemi edhe skemën e ndaries në një familje tjetër, ku grumbulli i madh i njerëzve pranë gjyshit që po vdes, krijon një notë optimizmi. Të gjitha këto stele i referohen jetës personale dhe shprehin dhembje për të afërmit, duke ju përshtatur frymës individualiste, që kishte zëvendësuar interesin për jetën shoqërore të shekujve më të hershëm. Dhembja mbyllet aty brenda mureve të shtëpisë dhe banorëve të saj, në trajtën e një historie ku burri i le lamtumirën gruas dhe më vonë e bija përcjell të emën.

Por ka edhe stele që e shpërngulin skenën në varreza, duke paraqitur një kushtimi mbi varrin e një



Afërdita që lind nga shkumba e valëve. Pjesë steleje



Luanë prej guri që vendoseshin në hyrjen e varreve monumentale.

mbi tokë. Njëra prej tyre mban një pëllumb, që duket se do ta lëshojë për kujtim të të vdekurve, ndërsa tjetra merr nga dora e një vajze të vogël grurin e zier nga një enë e gjatë prej druri. Është një ceremoni që ka arritur me pak ndryshime deri në ditët tona.

Mbishkrimet, që shoqërojnë këto stela, janë të shkurtra dhe mjaftojnë vetëm emrat e të vdekurve në emrore. Shpeshherë ato na japin indirekt lidhjet familjare midis të varrosurve që u takon ajo stela. Kështu në mbishkrimin «Era-  
kleida e Zenonit, lamtumirë! Leontioni i Arhenit, lamtumirë! Era-  
kleida lamtumirë!», kuptohet se e para është gruaja, i dyti burri dhe e treta vajza ose mbesa e tyre. Ndërsa në mbishkrimin «Parmeni i Pentikut, Parmeni i Pentikut, lamtumirë!», ku emrat përsëriten dy herë, kuptohet që kemi të bëjmë me gjyshin dhe nipin, që mbanin të njëjtin emër, sipas një zakoni që vazhdon edhe në ditët tona.

## Pak hi dhe pak tokë

Stelat e shek. II p.e.s. i karakterizon sidoqoftë një kuptim më realist për vdekjen, gjë që shoqërohet edhe me një inventar më të varfër në varret e kësaj kohe. Ndoshta kjo mund të lidhet edhe me përhapjen e teorive materialiste mbi jetën dhe vdekjen bashkë me filozofinë epikuriane. Pikërisht që nga shek. II p.e.s. përhapet gjerësisht edhe zakoni i djegies së trupave, që duhet lidhur edhe me përpjekjen për ta kufizuar shtrirjen e nekropolit në dëm të tokave private në kufi të tij. Kjo pjesë e nekropolit zë pjesën më jugore të tij në faqen e kodrës së Kryegjatës, si dhe pjerrësinë e papunueshme nën murin rrethues të anës juglindore të qytetit. Varrimet më të mira janë bërë këtu në arka të gurta, që imitojnë formën e sarkofagëve të lashtë, ku futej hiri i të vdekurit. Në pamjen e jashtme ato kanë marrë edhe paraqitjen e relieveve të shek. IV-II. Më të mëdhatë e këtyre arkave nuk e kalojnë gjatësinë 1 m dhe gjerësinë 0,60 m. Ato kanë formë katërkëndëshe ose të rrumbullakët dhe janë trajtuar si tempuj të vegjël të stilit korinthik, ku çatia përbën kapakun e arkës. E tillë është arkëza e filozofit Niko apo ajo e Simias së Lykiskut, ku në pjesën ballore është skalitur me hollësi edhe hyrja e një godine monumentale. Porta katërkëndëshe

ngrihet aty mbi një prag të lartë dhe theksohet nga një kor-nizë anësore në relief. Dera me dy kanate ka katër zemra të përforcuara me rripa në relief. Në të dallohet qartë rrethi metalik për trokitjen dhe një dorezë horizontale në krahun e djathtë.

Godinën monumentale ka për model edhe tipi i arkës së rrumbullakët. Një arkë e tillë, me tetë pilastra korinthike, ndërmjet të cilave varen girlande, ka të paraqitur në një rën prej hapësirave gruan, hirin e së cilës ajo ruante. E veshur me hiton dhe himation të hedhur mbi kokë në shenjë zie, ajo ka anuar kokën nga e djathta, ku skulptori, dukë dashur të shprehë edhe më mirë mendimin, ka gdhendur fjalën hair-re! Në krah të gruas, një vajzë e vogël, me sa duket skilla-vja e saj, mban në duar kutinë e hapur të stolive, sepse gruaja duhet të stolisej në shtratin e vdekjes dhe të përcillej me zbulurime edhe në varr.

Një formë tjetër arke, me përmasa të vogla, i takon në përgjithësi zanatçinjtë të qytetit. Ndoshta ishte vetë gurgdhendësi Lysimah që skaliti arkëzën e tij me relievet e veglave të punës dhe thirrjen e thjeshtë: Lamtumirë!

Në këtë grup arkëzash gjen edhe ndonjë përpjekje për krijime origjinale, siç është trajtimi i një mbajtëseje hiri në formën e në boçeje pishe. Por pjesa më e madhe e këtyre arkëzave janë të thjeshta, vetëm me emrin e të vdekurit ose pa të fare. Sidoqoftë vendosja e hirit në një arkëz të gurtë dëshmonte për një gjendje të mirë ekonomike të të vdekurit. Për njerëzit e varfër dhe skllëverit mjaftonte një enë e thjeshtë balte: një amforë apo hidrie, ku ai kishte pirë ujë për së gjalli, përmblihte në fund hirin e tij. Brenda kësaj urne futej edhe ndonjë lakrimator apo ndonjë kupë. Por dëshira për të lënë një kujtim pas vetes mbetej edhe pas kthimit të njeriut në hi: të paktën vetëm emri i tij me thirrjen lamtumirë. Në disa raste emri shoqërohet me patronimin, si Zoilla e Filonit, Aristioni i Dorionit etj, të skalitur në shtylla cilindrike guri me pjesën e poshtme katërkëndëshe, që ngulej në tokë pranë urnës. Por pjesa më e madhe e këtyre kioniskeve, që në renditjen e tyre të dendur në varrezë përtërinin ushtrinë apoloniote të të varfërve, mbanin një emër të vetëm. Me këtë kuptohej se ai njeri i kishte humbur lidhjet me familjen, ashtu siç kalon në një dorë tjetër një plaçkë e shitur në treg. Duhet menduar, për këtë arsye, se nën këta gurë ishte groposur hiri i skllëverve apoloniatë. Vetë emrat e tyre e kujtojnë këtë gjendje shoqërore: Elpeis (Shpresa), Erote



(Dashuri), Zoilla (Jeta), Sekunda (E dyta), më tepër si ironi të fatit të tyre.

Në shek. I të e.s., pas gjashtë shekuj jete, qyteti i të vdekurve, ishte rritur më shumë se i të gjallëve. Ai kishte mbuluar tërë faqet e kodrave në lindje të Apolonisë dhe po shtrihet para saj nga perëndimi, duke e rrethuar si një guaskë trupin e gjallë të qytetit. Diferencimi i thellë shoqëror i kësaj periudhe pasqyrohet edhe në varrezë me mbizotërimin e varreve të thjeshta përkundrejt një numri të vogël të monumenteve supulkrare të ndërtuara për të pasurit. Por janë përsëri varret e shtresave të mesme që na japin në këtë kohë materialin më interesant. Është fjala përsëri për stelat, të cilat futen në modë, krahas kthimit në varrimet me trup. Vetëm se ndërkohë relievi sepulkral ka humbur atë freski që e karakterizonte në shekujt IV-II p.e.s. Si trashëgimtar i tij ai ka ruajtur tematikën familjare me skenën e ndarjes, të paraqitur në një tablo të vetme. Një stele e kësaj kohe na tregon ndarjen e gruas nga i shoqi. Të dy qëndrojnë në këmbë: gruaja me veshjen e gjatë me hiton dhe himation, shtrëngon në gjoks me dorën e djathtë një pëllumb, ndërsa në të djathtë mban një pjatë dhe një shportë; burri me hiton dhe togë, do të tregojë me veshjen dhe qëndrimin dinjitoz pozitën e një qytetari të nderuar. Në krah të tij është mbështetur prapa një skllav i vogël i familjes. Kësaj skene të qetë familjare, pëllumbi dhe pjata me shportën që lidhen me ceremoninë e varrimit, i japin kuptimin simbolik. Mbishkrimi: «Apollona, lamtumirë!», plotëson edhe domethënien e skenës pak të ftohtë dhe pa emocione. Duket se në këtë kohë artistët e vërtetë merreshin vetëm me skulpturën, ndërsa relievet e varreve ishin lënë plotësisht në dorën e gurgdhendësve të thjeshtë. Megjithatë ndesheshin edhe gurgdhendës të tillë, që megjithëse nuk zotëronin mjeshtërinë e artistëve, kishin shijen e hollë të tyre. Në stelen që i ngre e ëma Drakos tetëvjeçar, gurgdhendësi ka arritur të fiksojë një nga përfytyrimet e pashlyeshme të fëmijës. Djali është paraqitur aty lakuriq, me format e rrumbullakuara fëmijërore. Me dorën e djathtë ai mban një mollë, ndërsa me të majtën një flutur, duke u përfshirë i tëri në një lodër, gjatë së cilës e ndjek prapa edhe qeni, që kërcen tërë gaz. Kjo skenë gazmore e vendosur në varrezë merrte kuptimin dantesk të kujtimit të çasteve të gëzuara në ditë hidhërimi.

Këto dy stela përbëjnë edhe modelet, në të cilat përmblihen realizimet e gurgdhendësve apoloniatë në shek. II-III të e.s. Një grup prej tyre janë pllakate stereotipe me disa

figura të personave të familjes, ku çasti i ndarjes së të vdekurit jepet me një shtrëngim dore apo me vënien e dorës mbi sup. E gjithë kjo skenë zhvillohet në ambientin e shtëpisë, të simbolizuar skematikisht nga dy pilastra korinthike që mbajnë një fronton. Grupi i dytë trashëgon prirjen për të futur diçka intime nga jeta familjare, qoftë edhe me një femijë, që në çastin e lamtumirës, nuk harron të përfshijë befaz prej qafe një patë zhurmëmadhe.

Edhe mbishkrimet e kësaj kohe janë të shkurtra e të thata. Ato japin emrin e të vdekurit dhe moshën e tij. Shpeshherë del aty edhe emri i gruas, burrit apo nënës që e ngriti monumentin dhe në këto raste kujtohet edhe diçka nga jeta e tyre. Kështu gruaja i shënon lëkurëregjësit Pardalla veglat e punës; Tyhi i gdhend gruas së tij, Nikeas pasqyrën, kreherin dhe veglat e tjera të kozmetikës; ndërsa Lyka, që ëndërronte ta bënte të birin, Afrodisin, muzikant, i gdhend në stele figurën e një organoje hidraulike. Dhe është përsëri një nënë që kujton në një pllakë të thjeshtë varri të birin të mbytur në det.

## Kujtimet e fundit

Ndryshimet në paraqitjen e jashtme të varreve pasqyrojnë në fakt mënyrën e re të konceptimit të varrimit. Që nga shek. I i e.s. u la mënjanë mënyra e varrimit me djegie dhe u kalua përsëri në varrimin me trup. Si modele u morën përsëri format e lashta të varreve, vetëm se materialet e reja jipnin mundësi për trajtim të ndryshëm të tyre. Sarkofagu del përsëri më modë, si formë varri për të pasurit. Është një kopjim i plotë i modeleve të lashta, veçanërisht i atyre të periudhës helenistike, të zbukuruara me relieve. Si shembull kemi një sarkofag të madh mermeri të një gruaje, i cili është një kopje e tipave të lashtë të shek. VI-V p.e.s. Po në mermer janë realizuar edhe disa kopje të sarkofagëve të shek. IV-III p.e.s., në faqet e të cilëve paraqiten në relief skema nga amazonahia. Aq me besnikëri është trajtuar në to modeli, saqë vetëm përdorimi i trapanos, vegël që përdoret nga skulptorët pas shek. I të e.s., i përcakton këto sarkofagë si kopje.

Natyrisht sarkofagu ishte një luks i lejueshëm vetëm për njerëzit e shtresave të pasura. Shtresat e mesme, që mundohe-

shin me krenarinë e tyre të mos mbeteshin prapa, kënaqeshin vetëm me imitim të sarkofagëve. Për këtë mjaftonin vetëm katër pllaka mermeri, guri, apo në rastin më të keq disa tjegulla të mëdha, të nxjerra nga varret më të hershme. Pasi vendoseshin në formën e një arke katërkëndëshe, pa kapak, mbi një bazament prej tullash, ato muroseshin anës përsëri me mur. Pasi vendosej i vdekuri, arka mbulohej përsipër me pllaka dhe mbi të vazhdonte muratura. Krijoheshin këshu një ambient i mbyllur dhe i sigurt, njëllor si sarkofagu.

Shtresave të varfra, të cilat në qytet të shumtën kishin një çati mbi krye, në varr u mjaftonin vetëm disa tjegulla. Me to mbulohej horizontalisht gropa e thjeshtë e varrit, ose vetëm trupi, duke i vendosur mbi të në formë çatie. Në një pjesë të varrezës së shek. II-III të e.s. të zbuluar në perëndim të qytetit, dallohen qartë grupime varresh, që i takonin dikur familjeve të një gjaku. Disa herë ato formojnë edhe një platformë të vetme me muret e tyre që lidhen me njëri-tjetrin.

Ndërsa ndryshimet shoqërore pasqyrohen në varrezë nga cilësia e varreve, orientimi i trupave lidhet shpesh me origjinën etnike të tyre. Në një parcelë me gjatësi 50 m dhe gjerësi 10 m dallohen të paktën katër grupe të tilla, sipas orientimit të kokave të të vdekurve në të katër pikat e horizontit. Për mungesë të mbishkrimeve, në këtë parcelë është vështirë të përcaktohet etnosi i secilit grup, por mund të themi me siguri se tri grupet më të mëdha ishin helenët, ilirët dhe romakët.

Edhe ideologjia e kohës gjen pasqyrimin e vet në varrezë. Përhapja e kristianizmit me predikimet për «pavdekësinë» e shpirtit reflektohet në varfërinë e objekteve që shoqërojnë trupin e vdekshëm. Janë kryesisht objekte personale të të vdekurit: poçe uji apo vere për burrat, shishe parfumi prej qelqi apo unaza dhe karfica për gratë. Pothuaj nuk mungon kurrë edhe kandili, qoftë si kujtim i ritit të vjetër të udhëimit në «botën e përtejvarrit», qoftë si simbol i dritës së fundit të shpirtit, të besimit kristian. Dhe në këtë nekropol shohim të ndeshen të dy ideologjitë, ajo e vjetër pagane dhe e reja kristiane, si dy gra të zëna prej flokësh. Paganizmi i ruan ende pozitën e veta me mitin e Karontit që pret prej të vdekurve obolen, për t'i kaluar nëpër Stiks. Dhe këtë obole e ndeshim pothuaj në çdo varr, të vendosur në trupin ose gojën e të vdekurit. Kristianizmi shfaqet me thjeshtësinë e inventarit, me kryqet që vendosen në kandilat.

Por kjo luftë është ende e fshehtë, sepse paganizmi, si ideologji e Perandorisë Romake është ende në fuqi në shek.

II-III, kur janë vendosur nën tokë trupat e këtyre apolonia-tëve.

Kjo është edhe varreza më e vonë që njohim deri më sot nga Apolonia. Ku janë atëherë ata banorë që përjetuan rënien e qytetit deri në braktisjen e tij në shek. VI të e.s.? Duket se Apolonia ka diçka të përbashkët me kafshët gjigante, me elefantët dhe balenat, të cilëve nuk u gjendet varri. Qyteti që ju shfaq historisë vetëm me madhështinë e tij, sikur nuk do të tregojë edhe mjerimin e vet.

Ndoshta përmendën shumë në këtë kapitull vdekjen dhe varret. Por në arkeologji këto fjalë e kanë humbur kuptimin e mirëfilltë. Pas dy mijë vjetësh vdekja dhe jeta kanë marrë të njëjtën pamje dhe varret e Apolonisë nuk janë veçse copëza jete që arkeologu ja kthen përsëri qytetit, ashtu siç restauron një enë të thyer.

## NYMFEU I FAMSHËM

Rreth vitit 200 p.e.s. shkrimtari romak Dion Kasi, që kryente funksionin e konsullit në Dalmati, qëndroi për një vizitë në qytetin e Apolonisë. Atij i la një përshtypje të veçantë bukuria e natyrës së këtij qyteti të vendosur ndërmjet tokës dhe detit. «Por ajo që më çuditi më shumë — shkruan ai — është një zjarr i madh, që del pranë lumit Ana (Aos) dhe që nuk përhapet më tepër në tokën rreth e rrotull dhe as atë, në të cilën del e qëndron, nuk e djeg, as nuk e than në njëfarë mënyre, por përkundrazi, atje, madje shumë afër tij, ka edhe gjelbërim dhe pemë që lulëzojnë; përveç kësaj, kur bie shi, ky zjarr shtohet dhe ngrihet më lart. Për këtë arsye ky vend quhet Nymfe dhe madje këtu ka pasur edhe një orakull».

Në fakt përshkrimi i Dion Kasit është lajmi i fundit për këtë fenomen të natyrës, diku pranë qytetit të Apolonisë. Por zjarri digjej aty shumë kohë më parë, të paktën që nga shek. IV p.e.s kur atë e përmendin Aristoteli dhe Theopompi. Kemi edhe një datë më të hershme nga natyralisti romak i shek. II të e.s. Eliani, i cili shkruan se ky zjarr i nëntokës «digjet natë e ditë dhe s'kishte pushuar kurrë, siç thonë apoloniatët, para luftës që u ndodhi atyre me ilirët...». Ne e dimë se kjo luftë ka ndodhur rreth vitit 470 p.e.s. Midis kësaj date dhe dëshmisë së Dion Kasit janë të paktën 670 vjet, gjatë të cilave flaka e Nymfeut ndriçonte qiellin, duke nxitur fantazinë e apoloniatëve dhe fqinjëve të tyre bylinë.

Në të vërtetë apoloniatët nuk ishin zotëruesit e plotë të këtij vendi të çuditshëm, sepse ai ndodhej në kufi të tokave të tyre me bylinët dhe amantët, siç e përcakton natyralisti romak Plini. Veçanërisht midis apoloniatëve dhe bylinëve kishte një grindje të vazhdueshme për të provuar pronësinë mbi Nymfeun, që shprehet edhe në simbolet e monedhave.

Në shek. III-II p.e.s. të dy palët e vendosën flakën e tij në shpinën e monedhave prej bronzi, duke e shoqëruar, të parët me fytyrën e Apolonit, ndërsa të dytët me atë të një nymfeje. Lidhjen me kultin e numfeve duket se e krijuan të parët bylinët, sepse jo vetëm në monedhën e tyre, por edhe në një relief të gjetur në qytetin bylin Nikaja (Klos) janë paraqitur nimfat duke kërcyer rreth zjarrit të Nymfeut. Këta paraqitje e gjejmë një shekull me pas të kopjuar nga një monedhë argjendi apoloniote. Është pikërisht kjo kohë kur vendi i zjarrit përmendet për herë të parë me emërtimin Nymfé nga Tit Livi.

Natyrisht, dy fqinjë të mirë dhe praktikë siç ishin apoloniatët dhe bylinët nuk mund të grindeshin thjeshtë për pronësinë mbi hijet e nymfave që silleshin rreth zjarrit të nëntokës. Bashkë me zjarrin dilte edhe pisë e asfalt që përdorej nga vendasit për shumë gjëra. Straboni shkruan se pasi përzihej me vaj, me të lyheshin hardhitë, në mënyrë që insetet të ngordhnin para se të arrinin degët. Plini shton se përzierja e pisë-asfaltit ishte njëkohësisht një mjekim shumë i mirë kundër zgjebes së berrave dhe kundër plagëve që u shkakttoheshin memtheve nga lindja. Për këtë ai rekomandonte që të merrej pjesa e sipërme gjatë vlimit të përzierjes.

Nga gërmimet arkeologjike njohim edhe një përdorim tjetër të serës. Që nga shek. VI p.e.s. lyheshin me të nga brenda enët e mëdha prej balte, qypa dhe pitosa, për të siguruar një hidroizolim të tyre. Kjo mënyrë është veçanërisht e përhapur në territorin bylin dhe Apoloni, po ndeshet edhe në vendbanimet e hershme në kalanë e Beratit dhe në Belsh. Kuptohet se sera ishte për këtë arsye, një produkt i kërkuar edhe në tregun e asaj kohe dhe vetë Nymfeu përmbante vlera të vërteta ekonomike.

Nuk ishte pa rëndësi për atë kohë edhe kuptimi fetar që merrte ky vend në sytë e popullsisë së zonës, e cila duke mos shpjeguar dot origjinën e vërtetë të flakës, e konsideronte atë si shenjë të perëndive. Plini shkruan se zjarri i Nymfeut «i paralajmëronte apoloniatët fqinjë», ndërsa Dion Kasi shpjegon se kishte aty edhe një orakull.

Duhet të kujtojmë gjithashtu edhe lojërat sportive të Nymfajës, që zhvilloheshin në këtë vend. Dihet se në kohën antike takimet e gjera sportive ishin një përprjekje për të vendosur paqën dhe mirëkuptimin midis fqinjëve. Duket se Nymfeu e luante edhe një rol të tillë, të paktën për marrëdhëniet ndërmjet apoloniatëve, bylinëve dhe amantëve.

Shkrimtarët antikë që përmeandin Nymfeun për vlerat praktike të tij dinin me siguri vendin ku dilte zjarri, megjithëse nuk kishin të qartë origjinën e tij. Për studiuesit e sotëm mund të themi se ndodh e kundërta: kanë të qartë origjinën e zjarrit, por nuk kanë mundur të zbulojnë gjurmët e tij të fshehura nga koha.

Së pari, ç'ishte ky zjarr i pashuar? Çdo lexues që e njej zonën naftëmbajtëse të Mallakastrës e ka kuptuar menjëherë origjinën e tij. Le t'i shikojmë me këtë sy përshkrimet e lashta.

Aristoteli na jep të kuptojmë se kemi të bëjmë me dy fenomene që ndodhin njëkohësisht. Ai shkruan se «aty del asfalt dhe pisë si currila që shpërthejnë nga toka... dhe jo larg këtij vendi është një zjarr, që qëndron i ndezur vazhdimisht... këtej del një erë squfuri dhe nishadëri». Këtë ndarje të zjarrit nga burimet e serës e ve në dukje edhe Straboni kur shkruan se «në krahinën e Apolonisë është një vend i quajtur Nymfé; një shkëmb aty nxjerr zjarr dhe nën të rrjedhin burime të vakta dhe asfalt. Aty pranë ka një minierë mbi një kodër». Pra kemi një zonë me depozitime sere të tipit të Selenicës dhe diku pranë saj një çarje nëntokësore nga del gaz dhe naftë. Madje Aristoteli duket se ka parasysh edhe një vend të tretë kur përmend edhe «një shkëmb», nga i cili nuk duket se del zjarr i vërtetë, por ndizet duke i hedhur vaj». Në këtë rast ndoshta është fjala për shkëmbinjtë e rërave bituminoze.

Me interes ishte edhe ndryshimi që vihet re ndërmjet përshkrimeve të natyralistit Plin dhe gjeografit Strabon. Megjithëse jetuan afërsisht në të njëjtën kohë (fundi i shek. I p.e.s — fillimi i shek. I të e.s.) ata e përshkruajnë me njëfarë dallimi fenomenin. Plini, i cili citon shkrimtarin grek të shek. IV p.e.s. Theopompin, na njofton se pranë kraterit të zjarrit rridhte edhe një burim shumë i ftohtë, në të cilin ngrihej sera, që dilte bashkë me zjarrin (kjo ndryshonte nga serat e vendeve të tjera, sepse ishte më e lëngshme.) Straboni, përkundrazi, shkruan se burimi ishte i vakët dhe sera merrej në një minierë aty pranë.

Nga përshkrimet e mësipërme kuptohet se ky zjarr shkactohej nga djegia e gazit që dilte nga nëntoka dhe që shoqërohej edhe me nxjerrjen e fraksioneve të rënda të naftës. Clirimi i gazeve bëhej nga një e çarë e ngushtë, sepse Aristoteli thotë se flaka nuk shtrihej më shumë se 10 m<sup>2</sup>. Gjithashtu presioni i gazit në kohët e para ishte aq i lartë sa që uji

që rridhte pranë të çarës ishte tepër i ftohtë. Prandaj i detyrohet rënies së presionit fakti i vakjes së ujit që konstaton Dion Kasi në shek. II të e.s. Nga depozitimi i serës për shekuj me radhë rreth kraterit dhe nga lëvizja e tij u krijuan, edhe rezerva të mineralit, që shfrytëzohej më pas nëpërmjet minierës, siç shkruan Straboni. Por ku duhet kërkuar vendi i Nymfeut?

Në mënyrë të përgjithshme ai është vendosur nga Livi, Straboni dhe Dion Kasi në tokat e Apolonisë. Vetëm Plini na jep tri kordinata: ndërmjet Apolonisë, bylinëve dhe amantëve. Kjo ka shërbyer si pikënisje për të kërkuar Nymfeun në dy vende të ndryshme. Duke u nisur nga qenia e një miniere sere pranë Nymfeut, disa arkeologë e kanë kërkuar atë në Selenicë, e cila ndodhet në territorin e amantëve. Por në këtë rast nuk është pasur parasysh se Selenica nuk gjendet në kufi të Apolonisë dhe sera e saj nuk është e lëngshme si e Nymfeut.

Mendimi më i drejtë është ai që e kërkon Nymfeun në zonën e bylinëve, d.m.th. në Mallakastër. Lajmi i Dion Kasit se Nymfeu ishte pranë Vjosës, e kufizon zonën, ku duhet kërkuar ai, në një rrip që shkon nga Levani deri në Mollas. Këtu të tërheq vëmendjen emri i fshatit Frakull, i cili të kujton orakullin — fatthënësin e Nymfeut. Gjuhëtarët kanë provuar se midis dy emrave ka një lidhje që shpjegohet në bazë të ligjeve gjuhësore të shqipes. I mbetet arkeologëve tanë të gjurmojnë vendin ku gjendej Nymfeu i famshëm. Diçka duhet të ketë mbetur atje nga tempulli i dikurshëm i Nymfave dhe nga sera e depozituar për qindra vjet. Këtu arkeologu duhet të punojë krahas gjeologut të naftës në një fushë ku lashedësia takohet me të sotmen në pikën me nevralgjike të saj. Dhe orakulli i dikurshëm do ta thotë atëherë për herë të parë, nëpërmjet zhurmave të nëntokës, të ardhmen me fjalë pa dykuptime.



## NJERËZIT DHE PERENDITË

### E vërteta dhe legjenda

Në monumentin e Olympias Lyku i Mironit kishte paraqitur, sipas porosisë së apoloniatëve, Zeusin përballë Thetësit dhe Hemerës, ndërsa në dy krahët e tyre heronjtë grekë përballë kundërshtarëve të Luftës së Trojës. Pausania sqaron se kuptimi i kësaj skene ishte lufta midis helenëve dhe «barbarëve», në rastin konkret lufta midis apoloniatëve dhe abantëve rreth vitit 470 p.e.s. Është kjo mënyrë e transfigurimit të ngjarjeve, fenomeneve dhe ideve, që na jep mundësi sot të futemi jo vetëm në jetën materiale të apoloniatëve, por edhe në botën shpirtërore të tyre. Mitologjia, që përmbledh mitet mbi krijimin e botës, mbi perënditë dhe heronjtë ishte një pasqyrim i pikëpamjeve filozofike, shoqërore apo fetare. Nëpërmjet tregimeve mbi qeniet mbinjerëzore apo ndodhive imagjinare, jipeshin në fakt ngjarjet historike, transmetoheshin në mënyrë figurative pikëpamjet mbi natyrën dhe shoqërinë, krijoreshin personazhet dhe vetë temat e artit. Në origjinën e saj mitologjia ishte një botëkuptim idealist me një theks fetar të shpjegimit të sendeve dhe fenomeneve dhe si e tillë shërbente si ideologji e klasës sunduese. Por krijimtaria e pashtershme popullore futi aty edhe pikëpamjet materialiste, duke i çshenjtëruar perënditë imagjinare dhe duke i vënë në lojë për të meta dhe vese njerëzore.

Kur kolonistët e parë u nisën nga Peloponezi apo Korkyra për të populluar Apoloninë, ata sollën me vete një kulturë materiale helene dhe një botëkuptim të formuar që në atdheun e tyre të vjetër. Mitologjia zinte aty një vend kryesor dhe e ruajti atë deri në ndeshjen me botëkuptimin kristian, në shekujt e parë të erës sonë.

Relievi i Olympias i ka gjetur figurat e veta në dy ekstremet e mitologjisë, sepse Hemera përfaqëson fillimet e saj, kozmogoninë, ndërsa heronjtë e Iliadës qëndrojnë atje ku mitologjia lidhet si një kentaur me historinë.

Sipas Hesiodit në fillim ishte Kaosi, prej të cilit doli Gea (Toka). Erosi, dashuria, i dha mundësi asaj të krijojë Erebosin (errësirën) dhe Nyksin (natën), dhe pastaj prej tyre lindën Etheri (ajri) dhe Hemera (drita). Nga çifti i fundit del Urani (qielli), por kishte edhe një shpjegim tjetër që e lindte qiellin, malet dhe detin nga Gea. Sidoqoftë me kaq mbyllej në vija të përgjithshme kozmogonia dhe fillonte theogonia.

Nga Gea dhe Urani lindën titanët, ciklopët, hekatonheirët me njëqind duar dhe filloi lufta për pushtet. Njëri prej titanëve, Kronosi, e goditi të jatin dhe i mori sundimin. Nga gjaku i derdhur lindën eriniet, gjigantët, nymfat, ndërsa nga shkumba e formuar në det doli Afërdita. Kronosi, për të ruajtur pushtetin, i futi në tokë ciklopët dhe hekatonheirët dhe gëlltiste çdo fëmijë që i lindte e shoqja, Rea, nga frika se mos i bënëin atë që i kishte bërë vetë të jatit. Por Rea, kur lindi Zeusin, i dha Kronosit në vend të fëmijës të gëlltisë një gur. Kur u rrit, Zeusi nisi luftën kundër të jatit dhe titanëve me ndihmën e Okeanit, Stiksit, Prometheut, ciklopëve dhe hekatonheirëve, të cilët i dhanë rrufenë. Kjo ishte edhe arma me të cilën ai dërrmoi Kronosin dhe titanët, duke i hedhur në Tartar, ku i lidhën hekatonheirët. Me këtë merr fund titanomahia, me të cilën apoloniatët nënkuptonin shfrenimin e forcave të natyrës; shtrëngatën, rrufetë, përmbytjet apo tërmetet e marra së bashku, duke parë në to shfaqje të energjive që krijuan vetë natyrën.

Beteja e dytë e madhe në përfytyrimin mitologjik zhvillohet ndërmjet perëndive me në krye Zeusin dhe gjigantëve të krijuar nga Gea dhe gjaku i Uranit. Ndryshe nga titanët, gjigantët janë të vdekshëm si çdo gjë e lindur nga toka. Mbreti i tyre, Porfiri, goditet me rrufe nga Zeusi, që vret edhe Hyperbin. Më i forti prej tyre, Enkeladi, hidhet në grykën e vullkanit Etna nga Athenaja. Perëndesha me sy jeshilë tërheq dhe Alkioneosin jashtë atdheut të vet, ku ishte i pavdekshëm dhe e vret në tokën e huaj. Poseidoni godet me një shkëmb të shkëputur nga ishulli Kos Polybotin, duke krijuar një ishull tjetër të vogël. Marrin pjesë në betejë Apoloni, Artemisi, Hera, Dionisi dhe perëndi të tjera. Por lufta do të ishte e papërfunduar pa pjesëmarrjen e Herakliut, se-

pse vetëm shigjetat e një të vdekshmi mund t'i jepnin fund jetës së gjigantëve të goditur nga perënditë. Fitorja e perëndive në gjigantomahinë festohet me një valle pirrike<sup>1</sup>, të cilën Athenaja e kërcen për herë të parë. Ishte një fitore e mendimit, e arsyes mbi forcat e verbëra të natyrës, ndërsa në kuptimin shoqëror vendosja përfundimtare e rendit skllavopronar në luftë me marrëdhëniet e vjetra të komunës primitive.

Në këtë ndeshje apoloniatët dhe Lyku i Mironit kanë gjetur atë që është e përbashkët për njerëzit dhe perënditë: *vae victis*,<sup>2</sup> sepse Hemera i lutet Zeusit fitimtar për t'i falur bijtë e Uranit, titanët, pra nipërit e saj. Por kjo do të ishte një lutje qaramane në qoftë se ata nuk do të fusnin edhe Thetisën, të ëmën e Akilit, e cila e di se i biri, Akili nuk kishte lindur për të jetuar i poshtëruar dhe me turp, por për të vdekur si hero në fushën e luftës, prandaj i lutet Zeusit:

«Faqebardhë nxirre birin tim, që fati, qyshkur u lind, të shkurtë ja caktoi jetën».

## Shfronësimi i Zeusit.

Në relievin e Olimpias Zeusi del në madhështinë e vet si kryezot që sundon mbi natyrën, njerëzit dhe perënditë. Si i tillë ai përfytyrohet edhe në një relief nga Apolonia, ku mban në dorë skeptrin si shenjë të pushtetit. Por, ndërsa në ndeshjen me titanët ai konceptohet më tepër si një fuqi e natyrës, si bartës i rrufeve, lëvizës i erërave dhe lëshues i shiut, në relievin e dytë, në mes të Athinasë dhe Apolonit, ai del në përmbajtjen etike dhe shoqërore. Si i tillë ai simbolizonte rregullin shoqëror, forcën e shtetit, sigurinë e qytetit, qetësinë e familjes.

Apolonia gjendej në tokën ku Zeusi nderohej në mënyrë të veçantë. Fiset parthine që popullonin tokat ndërmjet Apolonisë dhe Dyrrahut kishin edhe një Zeus të veçantë të tyre, që në kohën e pushtimit romak cilësohet si *Jupiter Parthinus*. Në Dyrrah kulti i tij ka lënë gjurmë në skulpturën

---

1 Valle pirrike — valle luftarake me armë që kërcëhej në kohën antike në Epir.

2 *Vae victis* — mjerë i munduri.

dhe veçanërisht në monedhat prej bronzi, ku ai paraqitet në profil në pamjen e një burri të thyer në moshë, me mjekër, por tërë forcë dhe autoritet. Në krahun tjetër të tokave apoloniale nderohej Zeusi i Epirit, me atributet e një zoti të luftës, para të cilit betoheshin për besnikëri mbreti dhe populli. Ai ishte një Zeus që e bënte të ardhmen dhe e pëshpëriste atë nëpër fletët e lisit të Dodonës, ku e kapnin veshët e mësuar të orakujve. Në monedhat epirote ai paraqitet vetëm ose me Dionën, gjysmën femërore të tij. Vetë mbretërit epirotë e nisnin origjinën e dinastisë eakide që nga biri i Zeusit, Eaku, nga rodhën Akili, Pirro dhe Neoptolemi. Ky kult mbizotëron edhe në Amantia e Bylis, dhe Apolonia duket se e ka ndërndikimin e tij. Megjithatë, vihet re qartë se ky mbetet vetëm një ndikim nga prapatoka ilire, ndaj së cilës qyteti mbajti një qëndrim të ftohtë, në kundërshtim me Dyrrahun që përqaftonte çdo gjë ilire. Sidoqoftë, cilado që të ishin arsyet, karakteri i veçantë i Zeusit ilir, apo morali i dyshimtë i Zeusit grek, kjo perëndi pothuajse nuk ndjehet fare në Apoloni. S'ka asnjë skulpturë të saj (deri më sot), asnjë paraqitje të portretit në monedhat e periudhës së pavarësisë së qytetit. Është një shfronëzim i tij në dobi të fëmijëve: Artemisit, Apolonit, Athinasë, Dionisit, Hermesit etj. Vetëm në periudhën e sundimit të Karakallës dhe të Getës (196-217), del në monedhat prej bronzi një Zeus i ulur në fron, që mban në duar skeptrin dhe shqiponjën, duke simbolizuar pushtetin perandorak se sa hierarkinë e perëndive.

Po kaq e veçuar mbetet në panteonin apoloniale edhe Hera, e shoqja e Zeusit, mbrojtëse e martesës dhe e familjes. Në një vend ku nuk pranoheshin aventurat e të shoqit ishte e natyrshme që të ishin të huaja dhe hakmarrjet për xhelozit të perëndeshës «duarbardhë».

## Bijtë e ilirëve

Me mënjanimin e Zeusit froni apoloniale i perëndive zihet nga një triumvirat: Artemisi, Apoloni dhe Athenaja. Dy të parët janë fëmijë të Zeusit dhe Letos dhe në ndërgjegjen e helenëve ishin perëndi të hyperborëve, popujve veriorë. Për Apoloninë kjo i përgjigjej plotësisht së vërtetës, sepse Artemisi, si perëndi e grigjeve dhe e gjuetisë ishte në vendin e

vet në Iliri, ashtu siç qe për kolonistët bujq e tregtarë Demetra dhe Hermes. Skulptura dhe relievi apoloniat e paraqesin atë si një vajzë të shkathët, gjithmonë në ecje, me hitonin e shkurtër, me hark e shigjetë, gati për të qëlluar, dhe me një zagar që e ndjek pas. Ajo përfytyrohej kështu si një perëndeshë e pyjeve dhe e kafshëve, e gjuetarëve dhe barinjve. Por kjo ishte perëndesha e traditës, e tempullit të madh të temenosit, që do të mbronte qytetin, siç kishte luftuar me shigjetat e saj kundër gjigantëve. Por në një qytet si Apollonia, ku pemët nuk formonin pyll dhe kafshët kope, perëndesha kryesore nuk mund të kishte një terren kaq të ngushtë. Pllakat e shumta me relievin e Artemisit, që vendoseshin nëpër mure, dëshmojnë se ajo nderohej edhe si mbrojtëse e shtëpisë apoloniote. Ky zgjerim i kompetencave të perëndeshës përfshiu në shekujt e parë të erës sonë edhe bulenë, siç e dëshmon ndërtimi i tempullit të vogël të Artemisit pranë buleterionit të qytetit. Nga ana tjetër, një altar i vogël guri, që e cilëson atë si soteira (shpëtimtare) tregon se ajo kishte marrë nga Zeusi dhe nga i nipë Asklepi, aftësinë e të shëruarit. Por vetëm me këto cilësi Artemisi do të mbetej një magjistare endacake, po të mos vinte dorë edhe mbi ekonominë e qytetit. Një herm i saj mban cilësimin *limnaia*, pra mbrojtëse e portit, nga varet tërë jeta e qytetit. Me gjithë këto ngarkesa të pushtetit Artemisi i apolonioteve mbetej në paraqitjen e saj një vajzë e hajthme, një simbolizim i natyrës në truallin prej gurësh e tullash të qytetit. Ajo ishte vetë pranvera që lajmëronte praninë në lulet e kuqe të bajameve dhe atëherë niste festa e Artemisit bashkë me gjumtinë e kaprojeve në pyjet pranë qytetit. Nga kjo mbante edhe emrin vetë festa, *elafia* siç lexohet në një mbi-



Shtat i Artemisit.

shkrim të gjetur në Apoloni. Gjithashtu në një reliev të vogël plumbi të shek. VI p.e.s., që paraqet një perëndeshë me brinjë kaprolli të ulur në një fron, duket se është përfytyruar pikërisht Artemisi gjuetare.

Figura e Artemisit zë një vend të veçantë në faqet e monedhave prej bronzi të qytetit në shek. III-I p.e.s. Me fytyrë rinore, me flokët e mbledhura prapa kokës dhe me një stefane mbi balle ajo personifikon idealin e vajzës apoloniate të kësaj kohe. Maja e harkut dhe e millit që i dalin pas qafës në portretin e monedhave tregojnë se edhe në fushën eko-



Artemisi me brinjë kaprolli. Reliev plumbi i shek. VI p.e.s.

nomike ajo ruante atributet e perëndeshës së gjuetisë. Si simbol i saj në faqen e këtyre monedhave jepet gjithmonë trekëmbëshi, njëlloj si dhe për Apolonin, sepse në shek. III-I p.e.s., vëlla dhe motër mbulojnë shpesh funksionet e njëri-tjetrit. Vetë trekëmbëshi prej bronzi, që mbante lart një enë të madhe gjysmësferike me dy vegjë të rënda, ishte që nga kohët më të lashta shpërblimi për fitoret në garat gjimnastikore apo letrare, por edhe dhurata më e çmuar që u bëhej perëndive.

Edhe në monedhat e periudhës së sundimit romak figura e Artemisit përdoret në vulosjen e shpinave të tyre, si shprehje e nderimit të veçantë

për perëndeshën. Vetëm se në ndryshim nga përfytyrimi i dikurshëm, që e paraqiste atë me hark dhe shigjetë, kemi një Artemis luftëtare, me heshtë. Një reliev i vogël që i përshatet kësaj paraqitje shton edhe përkrenaren mbi kokën e hyjneshës. Nuk kemi të bëjmë këtu me një konceptim të ri të figurës së hyjneshës, se sa me theksimin e një cilësie luftarake të Artemisit, që e ndeshim në monedhat epirote qysh në shek. III-II p.e.s.

Duke nxjerrë në pah cilësitë e Artemisit, qyteti nuk çmonte më pak edhe Apolonin, emrin e të cilit mbante. Nuk është e rastit që këtë të drejtë ai e ndante me tridhjetë qytete të tjera të botës antike. Para se të niseshin për të krijuar koloninë, banorët që shpërguleshin dërgonin për të pyetur orakullin e Delfit, që i kushtohej Apolonit. Perëndia dilte pas-këtaj edhe si mbrojtës i ngulimit të ri dhe cilësohej si Apolon *oikistis*.

Njëloj si Artemisi, edhe Apoloni duket se ishte në vendin e vet në tokat në shpinë të qytetit. Jo vetëm legjenda e hyperborëve e sillte atë në Greqi nga Veriu, por edhe vetë emri i tij ishte tepër i ngjashëm me emrin ilir Aplo, që e mbanin shumë banorë taulantë. Në artributin e vet kryesor Apoloni ishte perëndia e diellit, por jo i diellit si objekt, që personifikohej me Heliosin, por si burim i dritës. Në mbi-shkrimin e Olympias ai cilësohet si **Foibi flokëgjatë, si vetë drita** me shkëlqimin e vet të rrezatuar. Herodoti na tregon se këtij Apoloni i ishte kushtuar një kope me dele që kullosnin ditën pranë lumit Aos, ndërsa natën i çonin në një shpellë larg qytetit, ku i ruanin me radhë nga një vit qytetarë nga më të shquarit e Apolonisë. Në këtë mënyrë Apoloni mban edhe atributin e Artemisit si mbrojtës i kopeve, si vrasës i ujqve (*lykeos*), megjithëse nga tufa e tij apoloniote ujqit shqyen brenda një nate gjashtëdhjetë kokë. Natyrisht, një perëndi bari nuk mund të mbetej i tillë për shumë kohë në një qytet si Apolonia. Nga shek. IV e këtej Apoloni përfytyrohet kryesisht me atributet që lidhen drejtpërdrejtë me qytetin. Në radhë të parë, ai ishte Apoloni *agieus*, mbrojtës i qytetit, i rrugëve dhe hyrjeve të tij si dhe i portave të shtëpive. Simboli i tij ishte një shtyllë me majë konike, që apoloniatët e kishin vendosur mbi një bazament cilindrik mbi sheshin qendror të qytetit. Kjo shtyllë paraqitet edhe në shpinën e serisë më të dendur të monedhave prej bronzi të qytetit, që mbajnë në faqe vetë fytyrën e Apolonit. Perëndia jepet në pamjen e një djaloshi me flokë të gjatë, që theksojnë edhe më shumë bukurinë femërore të tij. Një kurorë dafine mbi ballë bën aluzion për çapkenllëqet e perëndisë, që e detyruan vajzën Dafna të transformohej në dafinë për t'i shpëtuar ndjekjeve të tij.

Për artistët që e kanë materializuar Apolonin në mermer, gur apo terrakotë, perëndia ishte vetë arti. Në radhë të parë muzika, të cilën ai e krijoi me lirën e shpikur nga Hermesi. Në një relief ai qëndron pranë Zeusit i mbështetur mbi kitarë, ndërsa në një skulpturë mermeri, koka e tij kurorëzohej

nga një kurorë metalike, shenjë e fitores në konkurimet muzikore. Vetë Apoloni ishte konkuruksi i parë në fushën e muzikës, ku pati mundur silenin Marsia, të cilin e ndëshkoi pastaj duke i rrjepur lëkurën. Apolonin muzikant e gjejmë të paraqitur në një skulpturë mermeri, por jo në një konkurs, se sa në një meditim muzikor. Ai qëndron i vetmuar në një shkëmb, i ulur mbi veshjen e hapur mbi të. Dora e majtë mban lirën e vendosur mbi gju, ndërsa e djathta është ngritur lart pasi ka prekur telat e lirës, në një melodi të thellë e të shtruar. Apolonin, si perëndi të muzikës, kanë parasysh edhe vulat e një serie të dendur monedhash apoloniote, ku fytyrës së tij në faqe, i korrespondon kitara në shpinën e monedhës.

Një skulpturë apoloniote e paraqet Apolonin të mbështetur mbi një trekëmbësh të lartë, ku përdridhet një gjarpër, duke mbajtur në dorë një lirë. Ky është Apoloni *pitik*, i cili me të lindur rrëmbeu harkun dhe vrau gjarpurin Pito. Kështu ai vendosi sundimin e vet mbi orakullin e Delfit dhe zotëroi fatthënien. Në Apoloni kjo cilësi e tij vlerësohej në mënyrë të veçantë, sepse në shpinë të qytetit gjendej një vend ku dilte nga toka paprerë flakë dhe serë. Kjo djegie naftë dhe gazi ishte për bylinët dhe apoloniatët një shenjë e perëndive. Nga zhurma e djegies orakulli kuptonte sipas tyre të ardhmen, të cilën e shprehte me fraza dykuptimore. Monedhat apoloniote të shek. III p.e.s. e paraqesin këtë zjarr mbi një grumbull gurësh, ndërsa në faqen e prapme japin trekëmbëshin e Apolonit fatthënës. Në shek. I p.e.s. ky përfytyrim është plotësuar edhe me tri nimfa që kër-



Apoloni duke i rënë lirës.



cejnë rreth zjarrit. Në këtë mënyrë perëndia çapkëne ka preferuar këtu në vend të plakave fatthënese të Delfit, nusët e bukura të tokës, që i takonin në mitologji rrethit të Artemisit. Dhe është pikërisht emri i tyre dhe jo i Apolonit që i jep emrin këtij vendi si Nymfeu i Apolonisë apo i bylinëve.

Ishin vajza edhe shoqërueset e përhershme të Apolonit, muzat. Nga skulpturat dallojnë prej tyre Melpomenin e tragjedisë dhe Eftërin e muzikës.

Njëloj si Artemisi, edhe Apoloni kishte zën në Apoloni vendin e të jatit. Apoloniatët madje i kishin vënë në dorë edhe simbolet tipike të tij: rrufenë dhe shqiponjën. Të dyja këto paraqiten në monedhat prej bronzi të qytetit në shek. III-I p.e.s. për të treguar jo vetëm atësinë e Apolonit, por edhe vendin kryesor që zinte me të motrën në hierarkinë e perëndive të qytetit. Trekëmbëshi si simbol i tij shoqëron fytyrat e perandorëve Hadrian, Mark Aurel e Komod në monedhat e qytetit, ku del edhe me një pamje jo të zakonshme me kokën e mbuluar me përkrenare. Në një monedhë të perandorit Karakalla, të prerë në Apoloni, ai del edhe si mbrojtës i qytetit dhe i vendos perandorit kurorën mbi kokë.

Pas Artemisit dhe Apolonit vinte në këtë hierarki Athinaja. Ajo ishte personifikim i natyrës së pakufishme të qiellit, i goditjes shkatërrimtare të rrufeve dhe i forcës jetëdhënëse të shiut. Ajo ishte vetë mendja njerëzore që kërkonte të fshehtat e qiellit dhe të tokës, që ngrinte lart fisin njerëzor. Si e tillë ajo nuk mund të lindte vetëm se nga koka. Legjenda tregonte se i ati i saj ishte Zeusi, ndërsa e ëma Metis, personifikim i zgjuarsisë dhe urtësisë. Nga frika e një fëmije më të fortë se ai, Zeusi e përpiu frutin e dashurisë, por Athinaja u ngjiti në kokën e tij, duke i shkaktuar dhembje të padurueshme. U desh godita e sëpatës së mprehtë të Hefestit, që perëndesha të lindte nga koka e të jatit, për më tepër e armatosur gjer në dhëmbë. Të tillë e paraqet skulptori Eumeros nga Athina në një kopje mermeri të skulpturës së famshme të Fidias. Athinaja *promahos* (luftarake) është dhënë në qëndrimin e një luftëtari të pafrikshëm, që pret me dorën e djathtë të mbështetur në heshtë dhe të majtën mbi mburojë. Në pjesën e gjoksit ka këmbësorë e veçantë, egidën, nga e cila i lëshohen kundërshtarit rrufetë, sepse vetëm ajo dhe Zeusi e zotëronin këtë armë të tmerrshme, pa të cilën nuk bëheshin zap perënditë. Në qendër të egidës është figura e Gorgonës, me flokët tërë gjarpërinj, të cilën Athinaja e pati vrarë gjatë gjigantomahisë.



Athinaja

Por kjo perëndeshë e rreptë kur hiqte përkrenaren bëhej diçka tjetër. Në relief mermeri, kopje e vonë e një pune të shek. IV p.e.s., na e tregon perëndeshën në një çast çlodhje, kur mburoja i shërben vetëm si mbështetje dhe përkrenarja është varur poshtë bashkë me dorën që e mban. Tani ajo është perëndesha e qartësisë shpirtërore, mbrojtësja e artit dhe e shkencës. Si e tillë ajo paraqitet edhe në një shtat mermeri, ku vetëm egida që dallohet përmes palave të himationit, tregon se kemi të bëjmë jo me një vajzë shtatderdhur, por me perëndeshën Athena, shpikësen e flautit dhe të valles pirrike.

Në monedhat e hershme të qytetit gjejmë fytyrën e Athinasë me përkrenare korinthike, që shoqërohet në shpinën e tyre nga kali me fletë, Pegasi. Ky përfytyrim i referohet legjendës, sipas së cilës Athinaja ndihmoi heroin korinthis



Dionisi dhe briri i mbushur. Monedhë e shek. III p.e.s.

Belerofonin që të vinte në fre Pegasin. Për këtë ajo konsiderohej edhe si mësuese e njerëzve në zbutjen e kafshëve, si mbrojtëse e artizanatit dhe në përgjithësi si personifikim i shtetit dhe institucioneve të tij. Për këtë arsye, në monedhat apoloniote të shek. III-II p.e.s., si attribute të saj jepen rrufeja dhe shqiponja, shenja të pushtetit suprem të Zeusit.

## Perëndia e festave

Megjithëse nuk kishte origjinën e pastër të Artemisit, Apolonit dhe Athinasë, nuk nderohej më pak në Apoloni edhe Dionisi. Madje ai ishte perëndia më popullore, për të cilin bëheshin më pak lutje dhe më shumë festa. Legjenda e quante atë birin e Zeusit dhe të Semeles, bijës së Kadmit, mbretit të Tebës, që në fund të jetës së tij u vendos tek ilirët. Dashuria e paligjshme e Zeusit nuk mundi t'i shpëtojë syrit xheloz të Herës. Për t'u hakmarrë ajo e bindi Semelen shtatzënë që të kërkonte nga i dashuri i saj t'i shfaqej me tërë madhështinë e vet. E djegur nga rrufetë e Zeusit, Semela e lindi frutin e dashurisë përpara kohe dhe kryeperëndia u detyrua ta rrisë atë brenda në kofshën e vet. Pas kësaj, fëmijën e zhvilluar e mori Hermes që e çoi për ta rritur te nimfat. Në këtë aventurë kalorsiake është simbolizuar forca e pandashme e jetës, që në luftë të paprerë me vdekjen triumfon vazhdimisht, sepse në kuptimin popullor Dionisi ishte perëndia e gjelbërimit që shpërthen nga bisqet e zhveshura nga dimri, duke krijuar frutat dhe vetë jetën në një cikël të pandërprerë. Ai ishte nga perënditë më të vjetra, të sjella në botëkuptimin e njerëzve të parë, që e quanin dimrin vdekje dhe pranverën jetë. Simboli më i qartë i kësaj ringjalljeje ishte hardhia, që nga një skelet i tharë, kthehej në një lëndë plot degë dhe vile rrushi, që përmbanin lëngun e zjarrtë, prodhimin e tokës dhe të diellit, burimin e forcës dhe të dëshirave. Dionisi konsiderohej zbuluesi dhe kultivuesi i parë i hardhisë, që ja mësoi këtë njerëzve. Për këtë arsye festat e tij lidheshin pikërisht me ciklin e kësaj bime.

Dioniset e vogla, që binin në muajin dhjetor, ishin festa e mbledhjes së plotë të prodhimeve dhe të vulosjes së verës. Me këngë dhe valle shprehej gëzimi i një prodhimi të mbarë, por njëkohësisht edhe druajtja për të papriturat e dimrit. Natyra që zhvishej para shpërthimit të egër të dimrit përfytyrohej me agoninë e vetë perëndisë Dionis, sepse sipas një legjende Hera ja dha këtë fëmijë të paralindur titanëve që e copëtuan dhe e hëngrën. Por Semela i mblodhi eshtrat dhe e rikrijoi, ndërsa Zeusi i dogji me rrufe titanët dhe nga hiri i tyre bëri njerëzit, të cilët kanë në qenien e tyre diçka nga Dionisi. Ky përfytyrim i vdekjes dhe i ringjalljes së natyrës përbënte edhe temën e këngëve që shoqëronin festën, e ditirambëve, që me pathosin e thellë dhe luftën e motiveve shë-

nuan nismën e dramës antike. Është ky Dionis që na del në një skulpturë mermeri, si një djalosh që mban në sup një brri të madh të mbushur me fruta dhe rrush. Në monedhat prej bronzi të shek. III-II p.e.s., fytyra e tij jepet në profil, me pamje dhe krehje femërore dhe me një kurorë gjethesh urthi në kokë, që simbolizojnë gjelbërimin e përhershëm dhe freskinë. Në anën tjetër të monedhës jepet briri i mbushur me fruta, si tregues i bollëkut që sjell vjeshta dionisiake. Ky përfytyrim i Dionisit si sjellës i bollëkut të vjeshtës, mbetet edhe në shekujt e parë të pushtimit romak, kur briri i mbushur i tij shoqëron në monedha portretet e Augustit, Tiberit dhe Komodit. Por me thellimin e krizës së rendit skllavopronar, që u pasqyrua edhe në botën shpirtërore të apolonia-tëve, theksohet edhe ana mistike e kultit dionisiak. Më parë kjo dilte rrallë, në pikturat e vazove, ku paraqiteshin menadat, gra të dhëna pas kultit mistik të Dionisit. Çdo tre vjet, në ditën e solsticit të dimrit kujtohej vdekja e Dionisit. Menadat dilnin natën edhe mblidheshin në pyll, duke kërcyer, therritur dhe duke kënduar ditirambe. Ato mbanin në duar pishtarë dhe thyrse, degë peme me një boçe pishe në majë. Një vazo e shek. V p.e.s. na paraqet katër menada në një mbledhje të tillë, ku zotëron qetësia dhe mbyllja në vetvete.

Në kohën perandorake dalin në plan të parë simbolet mistike të Dionisit. Në kandilat e shek. II-III të e.s., gjejmë të paraqitura menadën dhe Dionisin të hipur në një panterë. Po kështu, në një monedhë bronzi të sundimit të Getës, Dionisi mban në një dorë një heshtë, ndërsa me tjetrën i jep të pijë verë një pantere. Degjenerimi moral, që shoqëron atë shpirtëror në këtë periudhë nuk le pa përfshirë edhe perëndinë e dëfrimit dhe të verës. Në një enë pije të shek. II të e.s. koka e perëndisë kurorëzon skena të tëra pornografike.

Dionisi i vdekur në dimër, pritej me padurim të ringjallej në pranverë nga forca jetëdhënëse e tokës. Ai dilte atëherë tek shpërthimet plot ngjyra të luleve, tek transparenca e gjelbër e gjethit dhe aroma e këndshme e verës, që derdhej nga amforat e zhvulosura. Nisnin atëherë Dioniset e Mëdha, festa më e bukur e vitit. Këto binin në mars, sipas një tradite të trashëguar prej mijëra vjetësh dhe që jetoi mijëra vjet të tjera deri tek ne. Festa niste me këngë e valle dhe arrinte kulmin me shfaqjet teatrale. Jo më kot në skenën e teatrit të Apolonisë ishte vendosur simboli dionisiak i kantarit. Përfytyrimin e kësaj feste mund ta krijojmë nga pikturat e vazove apoloniote të shek. IV-III p.e.s. Në një krater me figura të kuqe Dionisi është dhënë si një djalosh i ri, i ulur në mënyrë

të shkujdesur mbi shkëmb, ku ka shtruar një pjesë të rrobës. Në dorën e majtë ai mban kantarin me verë, ndërsa në tjetrën thyrsosin, i cili e dallon nga një person çfarëdo. Përballë tij, një menadë me hiton të gjatë, mban në dorë një paterë, një lloj pjate që përdorej gjatë ceremonive të kultit. Në mes tyre fluturon hyji i dashurisë, Erosi, që është vetë era pranverore me aftësinë për të çelur lulet dhe ndezur zemrat. Por kjo është ana ceremoniale dhe solemne e festës, ndërsa gëzimin e saj e shprehin në skena të tjera shoqëruesit entuziashtë të Dionisit, menadat, silenët, panët, satirët apo nimfat, që nuk janë gjë tjetër veçse përfytyrime të vetë ndjenjave njerëzore. Vetë figura e Dionisit nuk do të ishte e plotë pa *thiasosin*, këtë turmë që e ndjek prapa, duke përbërë karakterin e vet.

Nimfat paraqesin aty bukurinë dhe zemërgjerësinë e natyrës që përfaqësonte Dionisi. Sipas legjendës, ato ishin bija të Zeusit, najadat që vallzonin rreth burimeve (shtojzava-



Priapi. Terrakotë e shek. III p.e.s.

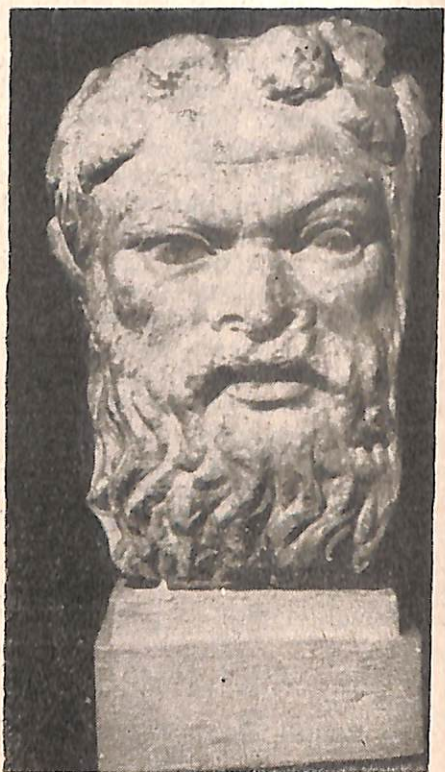

Koka e Silenit.

llet e përrallave tona) dhe driadat gjuetare dhe baresha. Në monedhat e Apolonisë ato paraqiten si vajza të bukura që kërcëjnë rreth zjarrit të Nymfeut apo në një fushë, të zbukuruara me kurora me lule. Një mbishkrim i shek. II të e.s., skulptur me vendim të bulesë, dëshmon se edhe në këtë kohë nimfat nderoheshin në mënyrë të veçantë në Apoloni. Mike-sha të njerëzve, si në eposin e Mujit dhe Halilit, nimfat jetonin në armiqësi me qeniet mitologjike të pyllit, satirët. Me trup njeriu, por me tipare të shëmtuara, hundë të shtypur, veshë dhe flokë cjapi dhe bisht kafshe, këta ishin banorët mitologjikë të pyjeve dhe maleve, ku merreshin me gjueti dhe blegtori. Ata ishin vetë e panjohura dhe e papritura e vendeve të thella, zhurmat që trembnin njeriun e vetmuar, që kishte humbur rrugën. Por ata ishin njëkohësisht edhe melodia e këndshme e pyllit, me këngën e bilbilave, shushurimën e gjetheve dhe gurgullimën e ujit të përrenjve. Prandaj ata ishin muzikantë të lindur, me flaut dhe cimbele. Një relief i shek. VI p.e.s. na e tregon satirin si një plak me mjekër, me bisht të gjatë, që i bie diares. Ky ishte përfytyrimi i lashtë i satirit, i cili më vonë paraqitet si një djalë i ri. Të tillë e shohim në një figurinë të vogël bronzi, ku ai është dhënë duke vallëzuar në ekstazë në një hedhje të vrullshme mbi këmbët e përthyera dhe duar të ngritura lart, që mbajnë ritmin me kërcitjen e gishtave. Në Apoloni është gjetur dhe një kokë satiri prej mermeri me flokë të ngritur, veshë të zgjatur, me vështrim serioz, të përqëndruar në muzikë apo valle. Një skulpturë tjetër, kopje e shkollës praksiteliiane, na jep një çast tjetër, kur satiri i shkëputur nga vallja ulet për t'u çlodhur.

Në thiasosin e Dionisit nuk mungonin edhe silenat, qenie mitologjike me këmbë dhe bisht kafshe. Në një kokë mermeri nga Apolonia sileni ka ballë të rrudhosur, vetulla të theksuar, hundë të shtypur dhe mjekër të dendur. Sipas legjendës sileni ishte mësuesi i parë i Dionisit dhe lidhej me kopshtet dhe vendet e gjelbëruara. Për natyrën e vet komike ai zinte një vend të veçantë në teatrin dionisiak. Një relief i zbuluar në teatrin e Apolonisë e paraqet atë një plak me mjekër, me këmbë kafshe, që kërcen duke i rënë syrinksit, që e mban me të dy duart.

Mjaft i afërt është në paraqitje edhe shoqëruesi tjetër i Dionisit, pani, i cili dallohet nga brirët që ka mbi kokë. Ky ishte hyjni e kopeve të dhenve, shoqërues i nimfave dhe muzikant. Duhet ditur se edhe fjala panik vjen nga kjo hyjni,

e cila sipas legjendës hyri në mes të ushtrisë perse në betejën e Marathonës, duke e trembur dhe çoroditur me thirrjet e saj.

Shoqëruesi më popullor i Dionisit në Apoloni ishte padyshim Priapi. Po quajmë kështu hyun ilir të pjellorisë, i cili u vesh nga kolonistët me artibutet e një perëndie greke. Ai konsiderohej biri i Dionisit dhe Afërditës, por nuk kishte trashëguar asgjë nga bukuria e tyre. Priapi apoloniat është një



Menada dhe satiri. Enë me figura të kuqe e shek. IV-III p.e.s.



plak tepër i shëndoshë, lakuriq, me mjekër të derdhur, që mban në sup bririn e mbushur me fruta. Zakonisht ai paraqitet i ulur në tokë, siç e gjejmë në të tëra relievet byline dhe amante. Në Apoloni atë e shoqëron në një relief skematik edhe një nimfë e veshur me hiton. Në një terrakotë ai paraqitet si një plak lakuriq me mjekër e mustaqe, hundë të gjerë e vetulla të theksuara, që mban mbi një pjatancë të madhe disa pjata me fruta. Një interpretim tjetër i këtij hyu përfaqëson lidhjen e tij me prodhimet e detit. Në një relief ai paraqitet i hipur mbi një shkëmb mbi det, ndërsa poshtë tij varkat e peshkatarëve po zhvillojnë një gjah të mbarë.

## Toka mëmë

Mjaft afër me Dionisin ishte edhe konceptimi i apoloni-atëve për Demetrën, por ndërsa i pari përfaqësonte prodhimin, e dyta ishte vetë toka që e jipte atë. Por jo toka në kuptimin fizik, që personifikohej me Gean, por aftësia për ta kultivuar atë. Si e tillë, Demetra ishte perëndesha e arave, e pjellorisë së saj dhe, në një kuptim më të gjerë, e qëndrueshmërisë së fisit njerëzor, e jetës bashkëshortore dhe qytetare. Apoloniatët e sollën kultin e saj nga Korinthi, por atje ajo konsiderohej si një perëndeshë e lashtë pellazge. Duke qenë e lidhur me natyrën dhe prodhimin bujqësor, edhe Demetra, si Dionisi, kishte një natyrë ciklike. Festat e saj pothuaj përputheshin me ato të Dionisit, por nuk lidheshin me vdekjen dhe ringjalljen e saj. Sipas legjendës Demetra kishte një vajzë, Persefonin apo Korën. Në kohën kur jetonin së bashku të lumtura në mes luleve dhe gjelbërimit, u hap papritur toka dhe Persefoni u zhduk në thellësinë e saj. Ishte Plutoni, zoti i nëntokës, që kishte përdorur këtë mënyrë për ta rrëmbyer bijën e bukur të Demetrës. Nëna e dëshpëruar e kërkoi te bijën për ditë me radhë, duke mos ia gjetur gjurmët dhe duke harruar njëkohësisht kujdesin për bimët. Zeusi, i trembur për fatin e fisit njerëzor, që rrezikohej të vdiste urie, ndërhyri për një marrëveshje, sipas së cilës Persefoni do të shkonte tek Plutoni në vjeshtë dhe do të kthehej tek e ëma në pranverë. Në këtë mënyrë ishte transfiguruar letargjia e natyrës gjatë dimrit dhe shpërthimi i gëzueshëm i luleve dhe gjelbërimit në pranverë.

Tempulli i Demetrës në Apoloni gjendej në anën perëndimore të qytetit, ku muret e tij takoheshin me fushën pje-llore. Prej andej vjen një skulpturë, që paraqet një vajzë të re të veshur me hiton dhe një klamidë të lidhur në gushë. Duket se është paraqitur Persefoni që sapo ka arritur tek e



Demetra. Terrakotë e shek. III p.e.s.

ëma nga udhëtimi i largët. Kjo skulpturë e shek. IV p.e.s qëndronte dikur në frontonin e tempullit. Po nga ky tempull vjen edhe një numër i madh terrakotash të gjetura së bashku në një hedhurinë të krijuar nga pastrimi i herëpashershëm i tempullit prej kushtimeve të shumta. Pjesa më e madhe e tyre paraqet Demetrën dhe Persefonin të shtrira së bashku në një kline, me kurora lulësh në kokë. Kjo lidhet me festat e mbjelljeve të pranverës, misteriet e vogla, kur sipas legjendës Demetra i dha mbretit legjendar të Eleusinës, Triptolemit, farën dhe diturinë e mbjelljes, për ta përhapur në tërë botën. Festa e dytë, misteriet e mëdha festohej në shtator, kur mbledhej prodhimi bujqësor. Në fillimin

e festës apoloniatët shkonin për t'u larë në det, një zakon që u ruajt nga popullsia e Myzeqesë deri në ditët tona. Pas kësaj nisnin këngët dhe vallet dhe festa përfundonte me misteriet. Kjo ishte pjesa mistike e saj, që i kushtohej largimit të Persefonit. Këtë ndarje të dhimbshme e ka dhënë një skulptor në fytyrën e Demetrës në mermer. Ajo paraqitet me kokën e anuar, me një shprehje të lehtë dëshpërimi, që i shton fisnikërinë ballit të pastër dhe fytyrës ovale. Është ideali i një

*mater dolorosa*<sup>1</sup> e ndërgjegjshme për sakrificën që bën për të mirën e njerëzimit.

Persefoni, që vendos lidhjen ndërmjet sipërfaqes së tokës dhe thellësive të saj ku sundon Plutoni, duket se lidhej në përfytyrimin e apoloniatëve me Nymfeun, që ishte një nga shfaqjet e fuqive të nëntokës. Një relief bylin paraqet midis nimfave që kërcëjnë rreth zjarrit të Nymfeut edhe një grua që mban në dorë një bri të mbushur, simbol i Persefonit. Nga një terrakotë e shek. VI p.e.s. njohim edhe përfytyrimin e Aidonit, si një plak me mjekër, me fytyrë të rreptë. që kurorëzohet nga një kurorë me ngritje cilindrike.

Mbretëria e Persefonit dhe Plutonit apo Aidonit gjendej, sipas përfytyrimit të apoloniatëve, nën tokë. Një relief i shek. III-II p.e.s. e jep atë si një kat të nëndheshëm, ku të vdekurit zbresin nëpër shkallët e errëta, të shoqëruar nga Hermesi. Poshtë të vdekurin e pret portieri Hades, nga i cili mban emrin edhe bota e imagjinuar e përtejvarrit. Por kufirin midis dy botëve e përbën lumi Stiks apo Aheron, që shpesh lokalizohej në kanionet e thella të lumit me të njëjtin emër në Epir. Atje, sipas të njëjtit relief, pret varka e varkarit Karont, ndërsa në anën tjetër të lumit, Aidoni i ulur në një fron dhe Minosi i menduar poshtë tij japin gjykimin mbi të mirat dhe të këqijat që ka bërë i vdekuri. Një monedhë e prerë në Apoloni në kohën e Septim Severit e detajon hyrjen e botës së përtejme me Hadesin në fron dhe jep pranë tij Kerberin, qenin që ruan shpirtrat e të vdekurve. Sidoqoftë, këto skena për botën e përtejvarrit janë të ralla dhe duket se apoloniatët kanë qenë shumë praktikë dhe të kursyer për t'i kushtuar tepër vëmendje një bote nga s'që kthyer më askush. Vetëm



Hermesi. Maskë teatrale.

<sup>1</sup> *mater dolorosa* (lat.) — nënë që vuan.

Hermesi kishte lejekalimin për të hyrë dhe dalë lirisht në portën e kontrolluar rreptë të Hadesit, por kjo ishte një e drejtë që ai e fitoi vonë. Në fillim ky ishte vetëm perëndia pellazg i blegtorisë, që plotësonte motrën bujkeshë të tij, Demetrën. Detyra e tij ishte shumëzimi i bagëtisë dhe me këto attribute ai paraqitet në një terrakotë të shek. VI nga Apolonia. Hermesi, si perëndi helen, ishte njëlloj ministri pa portofol, që gjendej në të tëra çështjet e ngatërruara dhe të dyshimta të Olimpmit. Sipas legjendës ai lindi nga Zeusi dhe Maia (emër tjetër i tokës). Po atë mesditë ai shpiku lirën, ndërsa në darkë vodhi nga kopeja e Apolonit 50 lopë, duke ia zhdukur gjurmët. Apoloni e gjeti vjedhësin e vogël në mengjes, në pelenat e djepit dhe u kënaq duke shkëmbyer lirën me kerykeionin, shkopin magjik, që u bë simbol i Hermesit. Të dy bijtë e Zeusit u bënë miq të mirë, prandaj paraqiteshin pothuaj njëlloj në pamje dhe quheshin mbrojtës të gjimnazeve, palestrave dhe rrugëve.

Hermesi lidhej ngushtë edhe me Dionisin, të cilin, sipas legjendës, e dërgoi fshehtas nga Hera, për ta rritur nimfat. Kjo lidhje në Apoloni shprehej me kushtimet që vendoseshin në altarët e Hermesit gjatë festave të pranverës. Një skenë të tillë na transmeton një hidrie me figura të kuqe e IV p.e.s., ku paraqitet një grua duke vendosur një kushtim mbi altarin e Hermesit *htonik*. Ishte ky Hermes, i lidhur me botën e përtejvarrit, që ngjallte kureshtjen e artistëve apoloniatë. Ata e paraqesin atë si një djalosh që ka hedhur një klamidë kraheve, në përcjellje të shpirtrave të vdekura përtej varrit.

Më me vështirësi mund të kapej ana tjetër e Hermesit, si lajmëtar i Zeusit, kur ai bëhet personazh i aventurave dhe intrigave të kryezotit. Një Hermes i tillë natyrisht e kishte vendin në skenë dhe apoloniatët kanë paraqitur në një metop të teatrit maskën e tij me dy palë krahë në kokë.

Me zhvillimin e rrjetit tokësor të rrugëve, në kalimin për në erën e re, u vlerësua edhe atributi tjetër i Hermesit si mbrojtës i udhëtarëve. Ai paraqitet tani me klamidë në sup, duke mbajtur në një dorë një qese me para, ndërsa në tjetrën kerykeionin, që e dallon nga një udhëtar i çfarëdo-shëm. Ky përfytyrim del edhe në shpinën e një monedhe apoloniote të periudhës së sundimit të Karakallës, si dhe në një numër të madh figurinash bronzi të gjetura në pika të ndryshme të rrugëve që dilnin nga Apolonia.

## Perënditë dhe viktimat e dashurisë

Olimpit apoloniat nuk i mungonte edhe Afërdita, ashtu siç nuk i mungonin ndjenjat e dashurisë banorëve të qytetit. Kjo ishte perëndesha e dashurisë në kuptimin e gjerë të fjalës, të tërheqjes krijuese ndërmjet Tokës dhe Qiellit, nga e cila lindi vetë jeta. Sipas mitologjisë ishte gjaku i Uranit, i shkumbëzuar në valet e detit, krijuesi i hyjneshës së dashurisë dhe bukurisë, e cila nuk mund të lindte nga një nënë, qoftë edhe perëndeshë. Artisti apoloniat e paraqet këtë lindje në një relief në gur, ku Afërdita e zhveshur ka dalë deri në mes nga valet e stilizuara si gjethe akanthi. Dy grifonë kapin me putrat tërë kthetra trupin e butë të perëndeshës duke e ngritur lart, si për të treguar pushtetin e bukurisë qoftë edhe mbi egërsinë. Por përveç kësaj dashurie qiellore të Afërditës *urania*<sup>1</sup>, apoloniatët kishin nevojë edhe për dashurinë tokësore, që personifikohej në një Afërditë pandemos<sup>2</sup>. Sipas legjendës, kjo ishte bija e Zeusit dhe e Diones, mbrojtëse e dashurisë bashkëshortore. Si e tillë ajo nderohej edhe nga ilirët fqinjë të Apolonisë, veçanërisht në Amantia, ku ishte ngritur edhe një tempull për nder të saj.

Përfytyrimi mbi Afërditën nuk mund të ndahej nga legjenda mbi gjyqin e Paridit, ku ajo fitoi me bukurinë e saj mbi zgjuarsinë e Athinasë dhe virtutet e Herës, duke marrë edhe mollën e caktuar si çmim. Pikërisht me këtë mollë në duar paraqitet ajo në një terrakotë të shek. III p.e.s., në një pamje serioze që shtohet nga stefana e lartë, veshur me një hiton që nuk le të duken hiret e perëndeshës me shumë se sa lejon morali. Një konceptim i tillë i Afërditës *urania* ruhet deri në shekujt e parë të pushtimit romak, kur figura e saj stampohet në një monedhë brozi.

Afërdita *pandemos* ishte edhe perëndesha e pranverës, e luleve dhe e shqetësimeve rinore, që ngjallte kjo stinë. Në një krater me figura të kuqe perëndesha është paraqitur e ulur në tokën e mbuluar nga lulet. Edhe veshja e saj është qëndisur me lule dhe lë t'i duket bardhësia e pjesës së sipërme të trupit dhe e këmbëve delikate. Në gjoks, duar dhe në kokë ajo ka zbukurime të çmuara, ndërsa në dorën e djathtë ngre një kurorë me lule. Me bardhësinë e perëndeshës janë

1 Afërdita *urania* — Afërdita qiellore.

2 Afërdita *pandemos* — Afërdita e gjithë popullit.

trajtuar edhe Erosi dhe Psykja, që fluturojnë ndërmjet figurave të tjera njerëzore, duke shpërndarë dashurinë. Janë dy gifte të rinjsh, me kurora lulesh në kokë dhe degë nëpër duar, që i gëzohen shpërthimit të pranverës dhe ngamimeve të para të dashurisë.

Shoqërimi i Afërditës me Erosin ishte shprehje e lidhjes së bukurisë me dashurinë. Kjo ndjenjë delikate dhe e pastër i ishte lënë në dorë nga apoloniatët këtij fëmije të pafajshëm, që godiste në fluturim zemrat e të rinjve. Një terrakotë e shek. IV na e paraqet atë si një fëmijë krejt të zakonshëm, me vëmendje të përqëndruar tek harku që e tërheq zvarrë, ndërsa e ëma e mban për dore në një ecje kryelartë dhe serioze. Vetëm molla në dorën e nënës dhe harku i fëmijës tregojnë se kemi të bëjmë jo me banorë të rëndomtë të qytetit por me perënditë e tyre.

Paraqitja e Erosit është një temë e pëlqyer për enët me figura të kuqe të shek. IV-III, ku ai i dërgon dhuratat e djemve vajzave të mbyllura në shtëpi. Në njërën prej tyre vajza shtrin duart për të marrë dhuratën nga Erosi, i cili shoqërohet edhe nga Psyhja, shpirti i dashuruar. Të dy hyjnitë paraqiten edhe në dy koka mermeri me tipare mjaft të ngjashme dhe me krahë, saqë vetëm një detajim i krehjeve lejon



Erosi



Psyhja

të bëhet dallimi i tyre. Në Apoloni gjejmë edhe një mënyrë tjetër dallimi në një skulpturë, ku Psyhja është dhënë me trup fluturë dhe me një flutur në duar, që simbolizon shpirtin.

Sigurisht Erosit i ishte dhënë një detyrë e vështirë për moshën e tij dhe ai nuk harronte që mbetej fëmijë. Artisti apoloniat e paraqet atë me humor, duke kapur flutura, zha-pinj ose duke notuar mbi delfin.

Shigjetave të Erosit nuk i shpëtoi edhe vetë perëndia e luftës, Aresi, i veshur me bronz dhe hekur nga këmbët deri tek koka. Sipas legjendës, ia ra në dashuri të paligjshme me Afërditën dhe u kap nga burri i saj Hefesti në një rrjetë të padukshme. Por apoloniatëve nuk i pëlqenin këto hollësi banale dhe e përfytyronin zotin e luftës si një kalorës trim të rrëmbyer nga furia e luftës, me klamidën e hapur prapa dhe me heshtën e ngritur gati për goditje. Ka një sërë relievesh pothuaj të njëjlojta, që i gjen të murosura edhe në kishat



Psyhja me flutur.



Dhënia e dhuratës nga Erosi.  
Lekit i shek. IV p.e.s.

e Myzeqesë, ngaqë priftërinjtë gjenin në paraqitjen e Aresit vetë shën Gjergjin duke vrarë kuçedrën. Në monedhat e periudhës së pushtimit romak na del edhe figura e një Aresi krejt të zhveshur, me përkrenare, mburojë, shpatë dhe heshtë. Kësaj perëndie të pamëshirshme i është kushtuar edhe një altar rreth 1 m i lartë që ka të skalitur përpara një kokë dem, atribut i guximit dhe vendosmërisë. Anët e tjera të altarit zbukurohen nga kurora dafine, si **ugur i fitores**.

Bija të Aresit quheshin edhe amazonat, fisi luftarak i grave, që përfaqësonin për apoloniatët guximin dhe krenarinë e ilirëve. Ato paraqiten me dashuri nga artistët në relievet e stelave dhe sarkofagëve, duke simbolizuar vetitë luftarake të të vdekurve.

## Në fund të galerisë së perëndive

Me luftën lidhej edhe perëndesha e fitores, Nika, e cila paraqitet në një enë të shek. IV si një vajzë me krahë, që sjell lajmin e triumfit. Natyrisht një perëndeshë nuk mund



Amazona

të lidhej vetëm me fitoret luftarake, të cilat nuk ndodhnin përditë. Në kuptimin më të gjerë ajo ishte hyjneshë e suksesit në përgjithësi dhe si e tillë ishte në vartësi të Zeusit, se sa të Aresit. Për apoloniatët artdashës Nika del si perëndeshë e fitores në garat atletike dhe muzikore. Ajo paraqitet në një relief me krahët e hapur, me një thikë në dorë, gati për të sakrifikuar një mëzat për fillimin e garave. Në monedhat e perandorëve Luc Veri dhe Geta ndeshim përfytyrimin e Nikës romake, Viktories, në fluturim apo ecje, duke mbajtur biskun e palmës, shenjë të fitores ushtarake.



Në një qytet ku nderohej Apoloni, nuk mund të lihej mënjanë edhe biri i tij Asklepi, ndoshta jo aq shumë për origjinën se sa për dobësinë që kanë njerëzit përpara mjekësisë. Asklepi ishte në kuptimin e përgjithshëm hyji i forcës ringjallëse të natyrës, i shëndetit që buron nga puna dhe klima e mirë. Por, në kuptimin praktik, kjo aftësi përmbledhej atëherë në vetitë shëruese të barnave, mjekëve dhe kryesisht të tempullit të Asklepit. Një mbishkrim i shek. IV-III me emrin e prytanit Parmonisk dhe toksarkut Lyson, i kushtohet pikërisht Asklepit, duke na kujtuar mënyrën se si lidhej tempulli i kësaj perëndie me pushtetin shtetëror në Butrint dhe me Epirin republikan në përgjithësi. Një tempull i Asklepit na paraqitet në një monedhë apoloniote të prerë në kohën e perandorit Karakalla, si një godinë e stilit korinthik. Ndërmjet shtyllave dallohet shtati i vetë perëndisë i mbështetur në shkopin shëronjës të tij dhe me gjarprin që simbolizon përtëritjen. I takon rrethit të Asklepit edhe skulptura e Higiesë, hyjneshës së shëndetit, që pati fshehur nga nazistët dikur xha Piloja. Edhe ajo mban mbi sup dhe në krah një gjarpër që derdh në një kupë, helmin i cili do të përdoret për mjekim. Megjithëse ishte bija e Asklepit, ajo kishte një tempull të veçantë në Apoloni, që paraqitet në një monedhë të prerë në kohën e perandorit Geta.

Pothuaj i kemi mbaruar të tërë perënditë apoloniote të tokës dhe nëntokës dhe na mbetet të kujtojmë perëndinë e detit, Poseidonin. Përfytyrimin e tij si një plak lakuriq të ulur mbi një shkëmb, duke mbajtur në dorë cfurkun me tre dhëmbë, e gjejmë në një sërë monedhash bronzit të prera në Apoloni me fytyrat e perandorëve Septim Severi dhe Geta. Mëqenëse lidheshin me detin nëpërmjet lumit, apoloniatët praktikë çmonin më tepër Aosin si birin e tij. Ky lumë personifikohet në pamjen e një plaku të shtrirë në krahun e djathtë. Trupi muskuloz dhe fytyra e menduar tregojnë fuqinë dhe thellësinë e lumit, ndërsa një fëmijë që mbante me dorën e djathtë personifikon një nga degët e lumit, në këtë rast Shushicën. Kjo skulpturë zinte krahun e djathtë të timpanit në frontonin e një tempulli të ngritur me rastin e ndonjë fitoreje ushtarake dhe shërbente për ta treguar se ngjarja e treguar aty ishte zhvilluar pranë Vjosës. Të mos harrojmë edhe lajmin që na kumton Valer Maksimi për vendosjen e lumit Aos në radhën e parë të ushtrisë apoloniote. Në një kontrast me këtë kohë të lavdishme, kur lumi përfaqësonte fuqinë dhe jetën e qytetit, del personifikimi i tij në një monedhë të peran-



Nikja duke sakrifikuar mëzatin. Reliev i shek. II-I p.e.s.

dorit Geta. Aosi është paraqitur aty i shtrirë me një enë që derdh ujë, si për të treguar shterrimin e forcave. Rreth tij kallamat krijojnë peizazhin e kënetës dhe shtratit të braktisur të lumit, ku tre burra tërheqin me litar një trung druri që ka mbetur nga përmbytja e fundit.

Nga bota e ujit apoloniatët pëlqenin më tepër nereidat, të bukurat e ujit, figura e të cilave është transmetuar në floçkat e përrallave tona. Në një enë me figura të kuqe të shek. IV p.e.s. një nereidë na jipet me pamjen e një vajze të bukur



Nereida mbi delfin dhe hipokampi.

apoloniate dhe vetëm koka e një hidrie, e një gjarpri fantastik uji, dëshmon se është përftytyruar aty njëra nga të pesëdhjetë vajzat e Nereusit që dëfrehet pa frikë mbi monstrën detare. Në një pamje më të qetë e paraqet një nereidë mozaiku apoloniat, ku bukuroshja ka hipur mbi një delfin që kërcen mbi valë, e rrethuar nga peshq dhe hipokampë fantastikë.

Me të mirat e detit, por edhe me të papriturat e tij, lidhej edhe përftytyrimi i paqëndrueshëm i fatit. Pranë tempullit të Shtyllasit, pra edhe pranë portit lumor të qytetit, është

gjetur një shtat gruaje veshur me një hiton që i lë gjoksin e djathtë të zbuluar. Por kjo vajzë joshëse, që ngjan me Afërditën, mban në dorën e majtë një topurre të rëndë, që nuk i shkon delikatesës së saj. Ky atribut tregon se kemi të bëjmë me njërën prej Moirave, që caktonin fatin e njeriut posa lindte. Edhe vetë fati, Tyha, është përfytyruar në monedhat apoloniote të fillimit të shek. III p.e.s. si një grua që mban një timon anije dhe bririn e bollëkut.

Me botën e ujit lidhej edhe titani Atlas, i cili në fund të Okeanit, atje ku, sipas apolonioteve mbaronte bota, mbante mbi supet e veta tokën. Një reliev i lartë apoloniote e paraqet atë si një plak me flokë të dendur, mjekër dhe mustaqe, me trupin muskuloz të tendosur prapa nga pesha e rëndë e tokës, që e mban mbi shpatulla me duart e përthyera lart. Vetëm Herakliu mundi ta mbajë këtë peshë, kur Titani shkoi për të marrë për të mollët e arta të Hesperideve. Ky hero i Greqisë së lashtë ishte tepër i pëlqyer në Apoloni, për karakterin e tij të fortë dhe dashurinë për njerëzit. Që në shek. VI p.e.s. e gjejmë atë të paraqitur në një lekit me figura të zeza, në njërën prej dy mbëdhjetë heroizmave të tij. Ai pret pa frikë sulmin e luanit të Nemesë, duke mbajtur gati në dorën e djathtë armën e tij të tmerrshme, topurrën prej lisi tërë nyje. Në një piksidë të shek. III p.e.s. gjejmë të njëjtën temë, por artisti e ka quajtur tepër të zakonshme vrasjen e luanit me një të rënë të topurres, prandaj ia ka dhënë Herakliut ta mbyisë me duar. Po kaq popullore ka qenë në Apoloni edhe legjënca e ndeshjes së Herakliut me Anteun. Një reliev i paraqet të dy heronjtë në një skenë që mund të merret edhe si një ndeshje e zakonshme mundje. Kjo prirje për të parë tek Herakliu një figurë të afërt me natyrën njerëzore duket edhe në pikturën e një hidrie të shek. III p.e.s., ku Herakliu, i lodhur nga ndonjëra prej trimërive të tij qëndron i mbështetur mbi topurre, për të dëgjuar muzikën që nxjerr nga fyelli i tij një satir.

Në monedhat apoloniote të prera me figurën e perandorit Septim Severi, gjejmë të paraqitur edhe tempullin e Herakliut, si një ndërtesë e stilit korinthik. Ndërmjet kolonave të tij duket figura e heroit njerëzor, që fitoi pavdeksinë e vërtetë, jo në sajë të origjinës si perënditë e tjera, por të veprave në dobi të njerëzimit.

**Mitet dhe perënditë e apolonioteve**, të materializuara në artin e tyre na japin mundësi të njohim një pjesë të botëkuptimit të tyre. Ato janë pasqyrim i marrëdhënieve ekonomike dhe shoqërore dhe si të tilla përmbajnë zhvillimin që pësojnë

këto marrëdhënie dhe kontradiktat e vazhdueshme që lindin dhe zgjidhen gjatë tij.

Një pjesë e miteve lindi në kohën e largët, kur stërgjy-shërit e apoloniatëve, ilirë apo helenë, u ndeshën me forcat e natyrës dhe anët e panjohura të tyre i konsideruan perëndi, ndërsa raportet midis tyre i kthyen në mite dhe legjenda. Vendosja e sistemit skllavopronar e pasuroi më tej këtë material duke shtuar edhe shpjegimin idealist të fenomeneve shoqërore, si shfrytëzimi, lufta, skllavëria, po aq të panjohura dhe të frikshme sa edhe ato natyrore. Vetë klasa skllavopronare u përpoq t'i kthente ritet dhe legjendat në një sistem ideologjik që t'i shërbente sundimit të saj. Hierarkia e perëndive, marrëdhëniet midis tyre dhe me njerëzit, duhet të shërbenin si një model qiellor i shoqërisë tokësore. Por, klasa e shtypur, populli i thjeshtë dhe mendjet përparimtare të kohës futën në këto mitologji frymën e tyre të dyshimit, ironisë dhe mohimit të vetë miteve dhe perëndive. Për këtë arsye mitologjia ishte një sistem kontradiktor, siç ishte vetë shoqëria që pasqyronte. Ajo përmbante mitin, por edhe antimitin, si një mohim të tij. Në të gjejmë frikën përpara perëndive, të trashëguar nga koha kur njeriu besonte se ishte krijim dhe rob i tyre, gjejmë edhe talljen dhe përbuzjen e kohës kur ai kuptoi se ishin perënditë krijime të tij. Por sidoqoftë shoqëria apoloniate, si çdo shoqëri antike (dhe shoqëri me klasa antagonistë në përgjithësi), nuk arriti ta kalojë këtë kontradiktë. Ajo u lëkund midis besimit dhe nderimit të perëndive dhe përpjekjeve për t'i kuptuar ato si forca të natyrës dhe arsyes. Ana e parë i shërbeu edhe më tej klasave sunduese, që nga mistika e mitologjisë antike nxorën idetë e krishtërimin që përhapen edhe në Apoloni. Veçanërisht ato i ndeshim në shek. III të e.s., kur fillon kriza ekonomike dhe urbane e qytetit, në formën e formulave «shpëtoi dhe u ringjall» në gurët e varreve, apo të kryqit në kandila. Në shekullin pasardhës krishtërimi ka triumfuar në Apoloninë e cilitur, siç ngrihet një kishë e vogël mbi gërmadhat madhështore të teatrit të qytetit. Peshkopi i Apolonisë duket se bën gjatë shek. V një luftë të vazhdueshme për të ruajtur selinë e vet në këtë qytet. Më 431 ai del si peshkop i Apolonisë dhe Bylisit, më 551 vetëm i Apolonisë, ndërsa pas kësaj përmenden vetëm peshkopët e Bylisit dhe Aulonit (Vlorës).

**Ana e dytë e mitologjisë apoloniate**, lidhja e saj me natyrën dhe arsyen, si një përpjekje për t'i drejtuar ato nëpërmjet imagjinatës, na shërben për të kuptuar vetë artin apoloniatar. sepse siç thotë Marksi, mitologjia greke përbënte jo vetëm arsenalin e artit, por edhe truallin e tij.

## ARTISTËT PA EMËR

Të shkruash për artin apolonia, do të thotë të gjendesh përpara asaj vështirësie që ndjenin vetë apolonia të kur diskutonin për kufijtë e artit. Në fjalorin e tyre fjala *tehne* — art, përmblihte aftësinë për të materializuar të bukurën dhe për ta bërë atë të dobishme. Në këtë kuptim artistë ishin skulptorët, piktorët, por edhe poçarët, remtarët apo mjeshtrit e mozaikut. Kjo jo për hir të prirjes së artit për t'u bërë zanat se sa të përpjekjeve të zanatçinjve për t'u bërë artistë. Për këtë arsye arsenali i artit apolonia është mjaft i gjërë dhe është e vështirë të përcaktohet kufiri, ku bëhet kalimi nga arti në prodhimin e zakonshëm me trajtim artistik, madje dhe ku ndahet krijimtaria artistike nga aftësitë artizanale brenda vetë gjinive të artit. Sidoqoftë në trajtimin arkeologjik kuptimi i artit i afrohet *tehnes* së apolonia tëve dhe ne do të përfshinim këtu përveç skulpturës dhe relievit, figurinat e bronzit të baltës, pikturat e vazove dhe të mozaikëve, madje dhe stampat e monedhave.

### Hapat e parë

Kolonistët korinthas dhe korkyras që u vendosen në Apoloni në shek. VI sollën me vete edhe objekte artistike dhe ç'ishte më e rëndësishme konceptet e një arti, që i takonte shoqërisë skllavopronare. Me objektet artistike të sjella ose në përgjithësi me origjinë korinthase, kemi parasysh dy figurinat prej plumbi në reliev që paraqesin Artemisin dhe një figurinë e punuar në fildish që jep një perëndeshë me hiton të gja-

Kokë atleti. Gur gëlqeror.  
Gjysma I  
e shek. V p.e.s.



Apoloni. Kopje e shekujve të parë  
të erës sonë nga një origjinal i  
shek. V p.e.s.

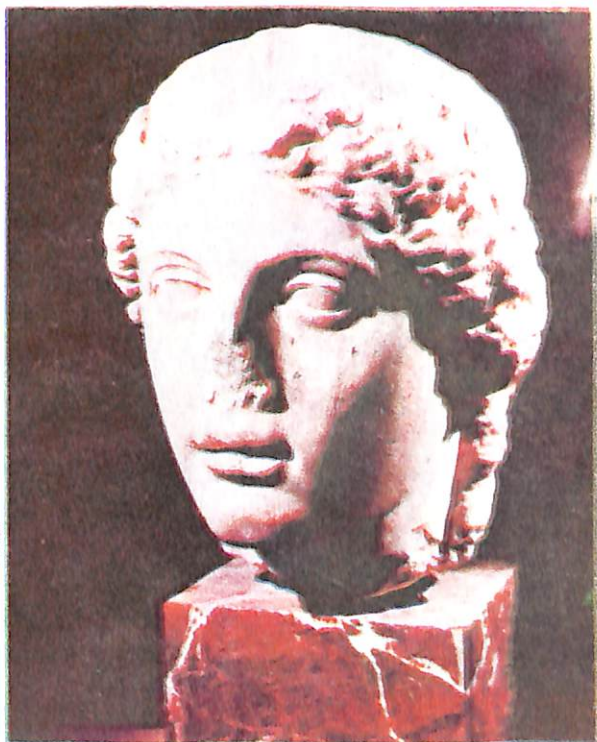

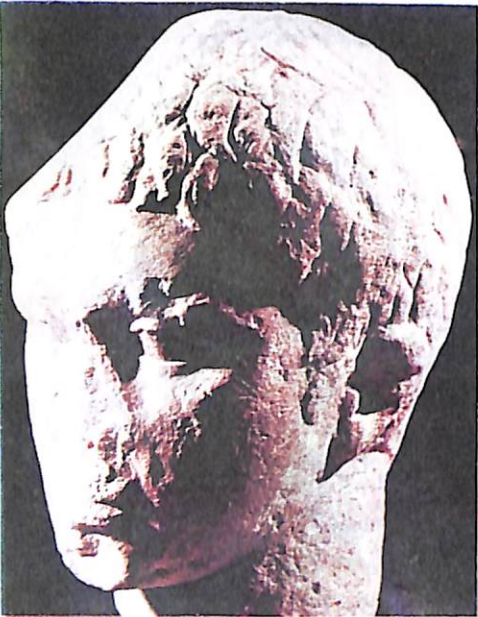

Kokë atleti. Kopje nga origjinal  
i shek. V p.e.s.

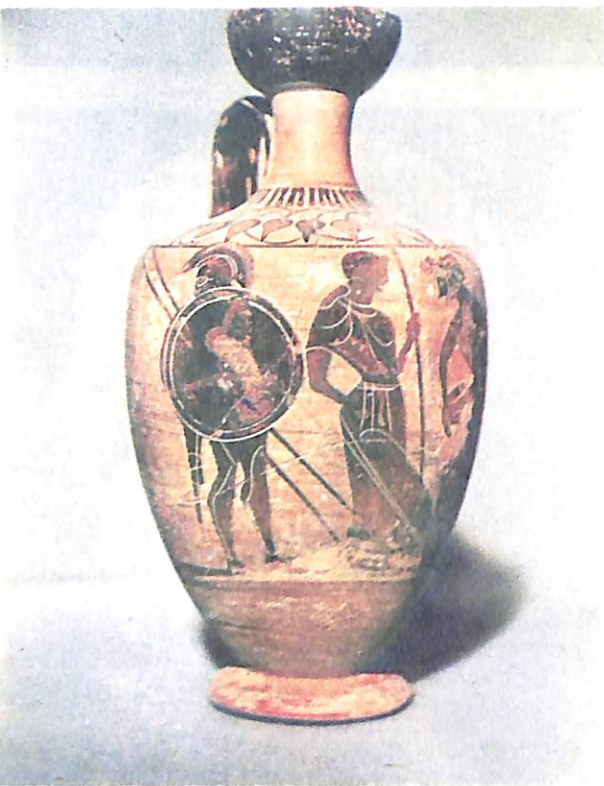

Armatosja e Akilit.  
Lekit i fundit  
të shek. VI p.e.s.



të. Të tria kanë trajtim të sheshtë, skematik, me mbizotërim të vijave të drejta në konturimin e figurës. Megjithatë atyre nuk i mungon eleganca dhe shprehja që i karakterizon këto objekte të thjeshta kulti edhe si vepra artistike.

Zhvillimin e vërtetë të artit apoloniat mund ta ndjekim krahas atij ekonomik-shoqëror, në fund të shek. VI dhe gjatë gjysmës I të shek. V p.e.s. Kjo periudhë, që në Greqi cilësohet si arkaike, përmban në Apoloni karakteristika të afërta me metropolin, por edhe veçori, që lidhen me zhvillimin e artit në një terren të ri. Shembulli më i qartë për këtë është relievi i tempullit të Artemisit. Prej tij është ruajtur një pjesë e veçantë, ku shihen tri figura të skalitura deri në mes. Pjesa tjetër e figurave si dhe e tërë skenës ka qenë skalitur në blloqe të tjera, të cilat mbushnin frizin e tempullit. Relievi i lartë, mjaft i dëmtuar, përmbante tri figura luftëtarësh me kokë të mbuluar me përkrenare korinthiske dhe me mburoja në krahun e majtë. Ato janë dhënë në lëvizje djathtas, me kokën pak të ulur, në një sulm të ngadaltë, por të pandalshëm hoplitësh. Ritmi i fortë i luftës përforcohet edhe nga lëvizjet e prera të krahëve që mbajnë mburojat, duke formuar trekëndësha me trupat. Relievi është gdhendur në gur, duke përgjithësuar formën dhe duke mënjanuar detajet, në një mënyrë që e tërheq të tërë vëmendjen tek aksioni i përbashkët i luftëtarëve. Nga kjo pikëpamje relievi i përshtatet kërkesave estetike të artit arkaik bashkëkohës, por nga ana tjetër lëvizja ritmike e figurave është një veçori që e dallon atë nga prirja drejt qetësisë që ishte një normë estetike e kohës.

Po në të njëjtin gur gëlqeror në ngjyrë qumështi, që vinte nga shkëmbinjtë e Karauneve, janë punuar edhe disa koka atletësh të gjetura në Apoloni. Më e mira prej tyre, paraqet në dy të tretat e madhësisë natyrore një djalosh të shëndetshëm, tërë besim në vetvete. Është një atlet që e mbështet zotësinë më tepër në shkathtësinë se sa në forcën. Fytyra e tij e pastër tërhiqet poshtë në një mjekër të hollë, që mbyll pamjen trekëndëshe të saj. Sytë e mëdhenj dhe të zgjatur janë i vetmi tipar i theksuar, në kontrast me faqet e sheshta dhe buzët e punuara lehtë, me dy vrimëza në anë. Flokët e krehur përpara zbresin me valë mbi ballë, duke theksuar pamjen djaloshare të atletit, i cili ende s'ka asnjë tipar burrëror. Është një punë e bukur, një trajtim i pastër i një dore mjeshtri, i cili ende nuk është shkëputur nga shprehitë arkaike. Këtë e dëshmon punimi krejt skematik i veshëve, si dhe fryrja jashtë mase e bajames së syrit. Dy atletë të tjerë, të punuar në të njëjtin gur dhe në të njëjtën mënyrë janë realizime më të

dobëta. Njëra prej tyre, me fytyrë të gjerë e të shtypur dallohet vetëm nga mënyra e trajtimit të syve dhe veshëve se është një skulpturë arkaike. Me këtë tip skulptural të njohur si kuros-djalë, është dhënë tipi ideal i të riut, që i kushtohet përgatitjes fizike dhe mendore të tij në interes të atdheut. Idealin femëror të të njëjtit tip na e jep një figurinë bronzi, që përbënte njëkohësisht dorezën e një pasqyre.

Skulpturat arkaike janë një gjë e rrallë nga Apolonia, për vetë faktin se iu desh që të justifikonin vlerën e tyre për rreth një mijë vjet të jetës së qytetit, kur shijet artistike ndryshuan disa herë. Më tepër na kanë arritur figurinat prej balte apo bronzi, të cilat më tepër se njerëzit i ka ruajtur dheu ku kishin rënë pas nxjerrjes nga përdorimi. Me interes është një terrakotë që paraqet një grua, e trajtuar në dy ngjyra: të kuqen e baltës dhe të zezën e një verniku të dendur. Me këtë të fundit është lyer hitoni i trashë, i leshtë i shtrënguar pas trupit të mbushur, si dhe flokët e ndara në mes dhe të hedhura në dy tufa të mëdha. Ky trajtim i thjeshtë përkon me fytyrën e gjerë me mollza të ngritura, që ndahet në mes nga një hundë pak e madhe nga nisen nën ballin e ngushtë vetulla të gjata e të trasha. Karakteri pothuaj burrëror, i fytyrës theksohet nga goja e madhe, mjekra e gjerë dhe qafa e trashë. Megjithatë sytë e tërhequr dhe buzët e tendosura lëshojnë një buzëqeshje të lehtë, karakteristike për skulpturën arkaike. Është një kore, një vajzë tipike e shek. VI që vlerësohet më tepër për karakterin e fortë dhe aftësitë e punës, se sa për hiret femërore. Është vetë fshatarja e Peloponezit apo e krahinave të afërta ilire, që nuk është prekur ende nga transformimi në një send zbukurimi shtëpiak. Me gjithë të metat në realizimin artistik, siç janë disproporcioni i kokës dhe trupit, apo forma jo reale e kokës, kjo terrakotë është një vepër arti për paraqitjen në karakter të një vajze apoloniote. Vetë punimi i saj është bërë me modelim dhe jo me kallëp, siç praktikohet më vonë, duke e vlerësuar atë si punë unike. Prej saj kuptojmë edhe praktikën e artistëve apoloniote për të ngjyrosur në përgjithësi skulpturat, të cilat ne jemi mësuar t'i shikojmë, ashtu si na kanë arritur nga koha, vetëm në ngjyrën e bardhë të gurit apo mermerit.

Një realizim artistik të periudhës arkaike përbën edhe terrakota e vogël që paraqet Sarapisin, në trajtën e një plaku me kokë të mbuluar. Fytyra me sy eliptikë, ballë të ulët dhe buzëqeshjen tipike e përcakton atë si punë arkaike. Trajtimi i flokëve dhe mjekrës në formë shiritash vertikale e lidh

atë me modelet lindore (asire) dhe jep mundësi ta datojmë në periudhën e ndikimit lindor në artin helen. Me këtë periudhë duhen lidhur edhe dy terrakota sfinksash të përdorura për zbukurimin e çatave, që janë trajtuar sipas modelit të skulpturave egjiptiane.

Një punë më të përparuar, që i takon gjysmës së dytë të shek. VI p.e.s., përfaqëson valltarja me kastanjetat. Me gjithë përmasat e vogla kjo figurinë bronzi është konceptuar me kërkesat e një skulpture të madhe. Ajo paraqet një menadë në çastin e kërcimit të vrullshëm kur trupi ndjek ritmin e kastanjetave që ajo vetë i troket me gishtërinjtë e saj. E gjithë kjo lëvizje jepet nga hapja e krahëve dhe përthyerja e bërrylave në drejtim të kundërt lart e poshtë. Këtij momenti përqëndrimi të lëvizjes, i korrespondon edhe përkulja e të dy gjunjëve nën peshën e trupit që ulet poshtë. Koka e kthyer prapa me vrull tregon zhytjen në ndjenjat e valles në çastin kur ato do të shpërthejnë papritur në drejtimin e gjymtyrëve



Amazonomahia. Reliev nga tempulli i Artemisit. Gjysma II e shek. VI p.e.s.

dhe kërcitjen e kastanjetave. Lëvizja e vrullshme dhe ritmi që krijon përthyerja e gjymtyrëve të kujtojnë relievin e tempullit të Artemisit, duke e lidhur këtë figurinë me një shkollë të veçantë të skulpturës arkaike apoloniote.

Një burim tjetër për njohjen e skulpturës arkaike apoloniote janë kopjet e bëra më vonë, veçanërisht në shekujt e parë të erës sonë, kur u bë modë vlerësimi i artit të lashtë. Në sajë të këtij pasioni na ka arritur në ditët e sotme edhe relievi i satirit me diare. Ai është punuar në një pllakë mermeri të bardhë, tipik për shekujt e parë të erës sonë, dhe mban gjurmët e përdorimit të trapanos, e cila është vegël tipike

vetëm për këtë periudhë. Megjithatë para nesh kemi një trajtim të saktë të relievit arkaik. Koka e satirit është dhënë në gjysmëprofil, me sy të mëdhenj e të zgjatur dhe mjekrën karakteristike trekëndëshe. Dora e djathtë e tij, me një përthyerje të fortë në bërryl mban veglën muzikore me gishtërinjtë e gjatë dhe elegantë. Relievi është i ulët dhe format të përgjithësuara. Vrimat e trapanos në flokë tregojnë se aty fiksohen një kurorë metalike.

Arti arkaik në Apoloni do të plotësohej edhe nga piktura e kohës, e cila na ka arritur vetëm nga miniaturat e saj në figura të zeza nëpër vazo. Trajtimit skematik të skenave të kafshëve, që lëvizin në kundërvënie brenda fushave të mbushura me rozeta, i zë vendin nga mesi i shek. VI dhe vecanërisht në fund të tij një tematikë e gjallë dhe e larmishme. Armatosja e Akilit është një shembull i zgjidhjes harmonike të kompozimit prej katër figurash, ku dy të mesit, Akili dhe e ëma Thetis, përbëjnë qendrën ku përmblihet veprimi. Me një lëvizje të natyrshme, Akili ngre këmbën e djathtë për mbathjen e kallçinjve, ndërsa e ëma i mban gati për t'ja dhënë, mburojën dhe heshtën. Dy luftëtarët e një-llojtë të dhënë anash, me armatim të plotë, që i fsheh gjoksin dhe fytyrat krijojnë atë atmosferën e nderë të ndarjes dhe fatit të panjohur të luftës. Në një lartësi prej 10 cm zhvillohet aty një skenë me pretendimet dhe emocionet e një tabloje të madhe. Prirja e shkollës apoloniote ndaj ritmit dhe lëvizjes del edhe në pikturat e vazove. Një amforë e shek. VI na paraqet një skenë beteje në një kompozim dy figurash, si në një ndeshje homerike. Nga egida tipike dallojmë se majtas është dhënë Athinaja në një sulm të rrufeshëm. Gjymtyrët e perëndeshës janë të hapura në këtë vrull që përforcohet edhe nga shpalosja e plotë e egidës dhe hitonit. Koka e saj, që mbulohet nga një përkrenare atike me pubëz, është e ulur poshtë, për të dhënë përqendrimin dhe vendosmërinë. Kundërshtari i trembur nga vrulli i perëndeshës është vënë në ikje, me këmbët e hapura jashtë masës dhe të përthyer. Njëkohësisht ai përpiqet të mbrohet me mburojën e tij të madhe dhe ta kërcënojë perëndeshën me shpatën drejt fytyrës. Syri i tij i madh dhe i zgjatur që duket në hapësirën e përkrenares korinthike tregon se ky është një akt dëshpërimi në momentin e vdekjes së paevitueshme. Duket se në këtë skenë artisti ka dhënë njërin nga ndërhyrjet e Athinasë në betejën e gjigantomahisë.

## Shkolla apoloniote e skulpturës

Në zhvillimin e vet historik arti apoloniat ndoqi të njëjtin rrugë me artin helen, duke njohur pas një faze arkaike lulëzimin klasik në gjysmën e II të shek. V p.e.s. Është koha e zhvillimit të vullshëm ekonomik të qytetit, e sukseseve politike dhe luftarake të tij, e ndërtimeve të mëdha, ndër të cilat edhe portiku me nishet, ku vendoseshin skulpturat e njerëzve të shquar. Por bashkë me tempujt dhe portikët e kësaj kohe ka humbur edhe pjesa më e madhe e skulpturave që i zbuluronin ato dhe ne mund të sjellim vetëm pak shembuj të tyre. Leon Hëzej përshkruan një kokë prej mermeri të Parosit që murgjit e Apolonisë, duke e pandehur për shenjtore, e kishin vendosur në murin e manastirit. Fytyra e saj, e anuar nën një mbulesë të hedhur mbi kokë, me mjekrën e hollë dhe pamjen ovale, krijon një përshtypje mirësie. Tërheqja e faqeve nën sytë e mjegulluar nga punimi i cekët jep tipin e një nëne që vuan. Kjo e shtynte Hezein të identifikonte tek kjo grua Demetrën. Nga ana tjetër trajtimi arkaik i flokëve, balli trekëndësh dhe harqet e zgjatura të vetullave, tregonin për një punë të gjysmës II të shek. V p.e.s.

Mjaft e afërt nga trajtimi është edhe një kokë mermeri e Apolonit, që na ka arritur si kopje e shekujve të parë të erës sonë. Fytyra e ëmbël ovale, balli trekëndësh dhe sytë e mëdhenj, të zgjatur, përshkohen nga një qeshje e lehtë e perëndisë. Faqet e mbushura, qafa e plotë dhe buzët e vogla, pak të hapura krijojnë



Sarapis. Terrakotë e shek. VI p.e.s.

përshtypjen e një bukurie të kufizuar në caqet e dinjitetit. Këtë e përforcon edhe krehja e rregullt, me ndarje në mes, ngritje në formë kurore në ballë dhe mbledhje topuz prapa kokës. Kopjimi është kaq i saktë, sa vetëm mermeri italik dhe përdorimi i trapanos tek buzët dhe veshët e dallon atë nga origjinali.

Një kopje më pak të arritur paraqet koka prej mermeri italik e një atleti. Proporcionet trekëndëshe, me ballin e zgjeruar, fytyrën e zgjatur dhe mjekrën e ngushtë, i japin atij një pamje djaloshare. Trajtimi i flokëve të shkurtër, që bien mbi ballë, lidhet me mënyrën arkaike, ndërsa menjanimi i kokës nga e djathta, e shkëput atë nga pozicioni i preferuar statik i kurosve. Është edhe në këtë rast përdorimi i trapanos në vrimat e hundës, që e dallon atë menjëherë si një kopje të shek. II të e.s., që ka humbur veç të tjerash edhe gjallëri-



Athinaja në betejë. Amforë e shek. VI p.e.s.

në e origjinalit. Karl Paçi na përshkruan një kokë të ngjashme atleti, që nga trajtimi trekëndësh i fytyrës, buza e ngushtë dhe krehja tipike e flokëve të çon gjithashtu në periudhën klasike. Gjithashtu, Leon Hëzej përshkruan një skulpturë që i takonte frontonit të një tempulli të shek. V p.e.s në lindje të Apolonisë. Ishte shtati i një gruaje, pa kokë dhe duar, që zinte njërin nga pjerrësitë e timpanit. Ajo ishte paraqitur në gjunjë, në pozicion falje, e veshur me një hiton të ngjeshur pas trupit, me pak pala, tipik për kohën.

Edhe me këto pak origjinale dhe me më shumë kopje, arti klasik apoloniat del me një fizionomi të vetën në kuadrin e artit klasik të kohës. Me rëndësi është fakti se vazhdon të zhvillohet aty shkolla vendase e skulptu-

rës, e krijuar që në periudhën arkaike. Megjithatë është e vështirë të përcaktohen karakteristikat e shkollës klasike të skulpturës apoloniate për vetë numrin e kufizuar të veprave që janë zbuluar deri më sot. Kjo do të jipte mundësi të dalloheshin saktë edhe ato punime që mund të jenë të sjella apo të kopjuara nga vepra të huaja. Sidoqoftë kjo detyrë i takon së ardhmes.

Kuadri i zhvillimit të artit klasik në Apoloni plotësohet edhe nga pikturat e vazove. Një vepër të vërtetë arti përbën një amforë e tipit panatenik<sup>1</sup> me lartësi 0,52 m. Mesin e saj e përshkon një brez me lartësi 22 cm dhe gjatësi 46 cm, ku janë pikturuar dy skena me figura të kuqe, që ndahen nga palmeta dekorative në drejtim të vegjëve të enës. Skena kryesore përmban katër figura të ndara në dy çifte: majtas një grua që mban në dorë një disk, ndërsa me tjetrën i zgjat një atleti të zhveshur tenien (kordelen) e fitores; djathtas, një atlet i mbështetur në heshtën e vet, i tregon shokut të tij të ulur një kamë. Skena e dytë, po prej katër figurash, përmban një bisedë efebësh në palestër, duke u lidhur organikisht nga tematika me skenën e parë. Të bie në sy kompozimi harmonik i të dy skenave, ku zotëron një ekuilibër i figurave dhe kursim i lëvizjeve. Kësaj i korrespondon tensioni i brendshëm i dy figurave të mesit në skenën e parë dhe qetësia e partnerëve të tyre. Nuk mund të mos vesh re tek atletët ndikimin e fortë të skulpturës së Polikletit me trupat e zhvilluar në mënyrë harmonike, me forma jo shumë të theksuara dhe përqëndrimin e peshës në një rën këmbë. Duket se ke të bësh me një kompozim skulpturash të marra si model nga piktori. Skena e dytë përkundrazi është një zgjidhje artistike, ku gjallëria e bisedës jepet nga lëvizjet e gjymtyrëve dhe shqetësim i palave të veshjes. Megjithatë, edhe këtu zotëron po ai ekuilibër, me ndarjen në dy çifte që qëndrojnë në shpinë të njëra-tjetrës dhe ritmin e qetë të lëvizjeve. Kemi padyshim një piktor të klasit të parë, një njohës të thellë të artit dhe interpretues të thellë të jetës dhe psikologjisë njerëzore. Ka mjaft mundësi që ky të jetë një artist vendas dhe këtë e mbështet gjetja e një amfore tjetër të të njëjtit tip, ku ndjehet e njëjta dorë. Është fjala për amforën me figura të kuqe me skenën e njohur muzikore. Përsëri artisti manovron me katër figura të vendosura në një fushë më të gjerë (50x26 cm),

---

<sup>1</sup> Amforë panatenike — tip amfore me figura, që jipej si shpërbim për fitoret në garat gjimnastikore.

por të grupuara në tri përballë njëres. Paraqitja e njëres prej vajzave ulur dhe e një tjetre të mbështetur mbi njërin gju i jep kompozimit ritmin e tingujve muzikorë. Lëvizjet elegante dhe të ngadalta të gjymtyrëve, kokat e përkulura pak përpara me sytë që shohim larg dhe tendosja vertikale e palave krijojnë një atmosferë mendimi. Trajtimi i të gjitha fytyrave në profil e thekson edhe me shumë përqëndrimin e tyre në botën e muzikës, ku secila reagon në mënyrë të veçantë, me zhytjen në kujtimet e së kaluarës, apo me ëndrrat e së ardhmes. Në këtë kompozim gjejmë piktorin në fushën e vet. Kjo duket në vendosjen e figurave me gjymtyrë të hapura, duke mbajtur veglat muzikore, në një mënyrë të paarritshme për skulpturën. Ai është një vizatues shumë i mirë, që e konturon figurën në një linjë pothuaj të pashkëputur dhe tepër elegante. Njëkohësisht, ai e zotëron plotësisht ndjenjën e formës në lëvizjet e matura të figurave. Veçanërisht të bëjnë përshtypje duart e vajzave të trajtuara me një theksim të gishtave në pozicione krejt të ndryshme, si për të treguar tingujt e veçantë që nxjerr secila prej tyre. Figura e vajzës së mbështetur mbi gju, e paraqitur me trupin në gjysmëprofil dhe pak më e vogël se të tjerat tregon se mjeshtri e njihet mirë edhe perspektivën. Talenti i këtij mjeshtri duket edhe në kapjen e një skene nga jeta e përditshme dhe ngritjen e saj në art. Njëlloj si në skenën e palestrës ajo trajtohet me frymë idealizuese, tipike për shek. V p.e.s.

Nga Apolonia vjen edhe një krater me figura të kuqe, që ka në realizimin e pikturave të tij mjaft elemente të dy enëve të mësipërme, por që i mungon siguria e linjave që i karakterizon ato. Përsëri kompozimi kryesor përbëhet nga katër figura të ndara në dy çifte. Djathtas Nika me krahë të hapur i vendos një atleti të zhveshur tenien në krah, ndërsa majtas një djalosh i mbështetur në shkop i dhuron lule një hetere. Për të dhënë më mirë mjedisin ku zhvillohet kjo skenë, piktori ka vizatuar prapa dy efebë të veshur me shkopa në duar rreth një figure të tretë, që mund të jetë ajo e mësuësit. Të bie në sy menjëherë konceptimi moralizues dhe tepër i thjeshtë i kompozimit në skenën e parë: një djalosh shembullor që shpërblehet dhe një tjetër që ka hyrë në rrugë jo të mirë. Vetë figura e djaloshit që shpërblehet, me trupin pothuaj përballë, që peshon mbi dy këmbët e drejtuara dhe me duart e shtrira dhe të hapura, pothuaj është zhveshur nga lëvizja. Pozicioni i djaloshit tjetër me peshën e trupit të lëshuar mbi shkop dhe këmbët e kryqëzuara, për-





Dhënia e çmimit atletit fitues.  
Amforë e gjysmës II të shek. V p.e.s.

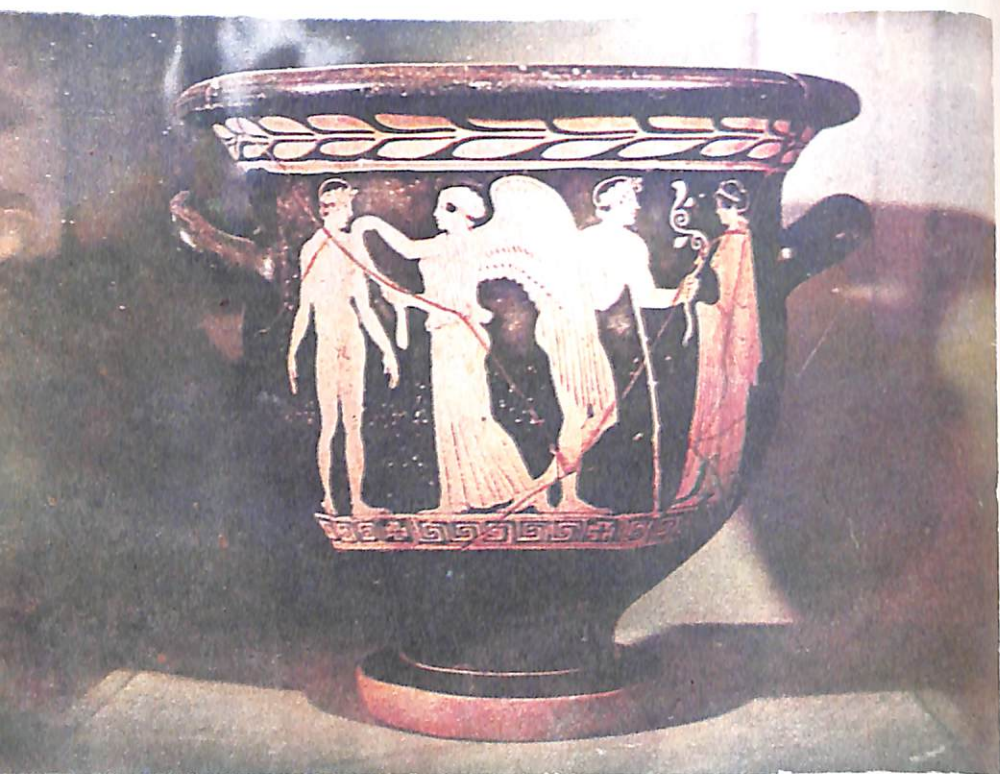

Atletët. Krater i fundit të shek.  
V, fillimit të shek. IV p.e.s.

kundrazi është kapur me mjeshtëri nga jeta, vetëm se i mungon ekuilibri. Po kështu është trajtuar me një lëvizje të bukur edhe figura e Nikes, që vetëm krahët e dallojnë nga një grua apoloniote. Skena e dytë është një përsëritje e kompozimit të efebëve nga amfora e parë, por vetëm me tri figura. Si rrjedhim, zgjerimi i largësisë midis tyre e humb intimitetin e bisedës dhe duket se piktori e ka kthyer idenë e mjeshtrit, në një shablon. Në pikturën e këtij karakteri, që i takon fundit të shek. V dhe fillimit të shek. IV pasqyrohet kriza shoqërore që përfshin Greqinë dhe natyrisht edhe kolonitë helene në këtë periudhë. Vetë skena qendrore, me moralin e saj, është një përpjekje për të ballafaquar idealin qytetar të shekullit që shkonte me frymën individualiste të shekullit që po hynte. Asaj nuk i mungon edhe ajo notë humorit, që tregon se simpatia e piktorit është nga kjo e fundit.

## Shekulli i lulëzimit

Për gjysmën e parë të shek. IV p.e.s. për skulpturën apoloniote është karakteristike ndikimi i ndjeshëm i shkollës së Praksitelit. Edhe në këtë rast mund të flasim kryesisht në bazë të kopjeve të shekujve të parë të erës sonë. Kemi një origjinal të sigurt në një kokë mermeri me lartësi 30 cm të gjetur pranë buleterionit të qytetit. Fytyra ovale me ballin trekëndësh të rrethuar nga kurora e flokëve anohet pak nga e majta, duke marrë një hije mendimi. Sytë në formë bajameje nën harkun e hollë të vetullave vështrojnë të humbur larg dhe buzët e mbushura e të mbledhura e theksojnë këtë ëndërrim të butë të tyre. Fytyra me dy tufa flokësh të kthyer në formë fjongoje mbi kokë dhe theksimi i tipareve femërore të fytyrës dëshmon se kemi të bëjmë me Artemisin, apo Apolonin. Ngjashmëria me Dean e Butrintit flet jo vetëm për një punë të shkollës praksiteliane, por edhe e anon balancën nga Apoloni. Vetë hija e menduar e fytyrës është më shumë tipike për këtë perëndi, se sa për Artemisin e gjallë dhe optimiste.

Shkollës praksiteliane i takojnë edhe dy kopje të gjetura në të njëjtin vend. E para është një shtat i dëmtuar mermeri i satirit që mbante në dorën e djathtë një fyell. Është ruaj-

tur e paprekur koka e tij me lartësi 18 cm, me flokët e dendur që ngrihen në formë kurore mbi ballë. Fytyra djaloshare është dhënë në një çast qetësie, me ballin e ngritur lart, hundën e drejtë dhe buzët e mbledhura. Sytë pak të mbyllur japin përshtypjen e çlodhjes pas një loje të gjatë me fyell. Vetëm veshët e trajtuar me majë të mprehtë tregojnë se kemi të bëjmë me një qenie mitologjike dhe jo me një efeb apoloniat. Megjithëse e afërt nga konceptimi me «satirin që pu-



Gratë muzikante. Nga një amforë e gjysmës II të shek. V p.e.s.

shon» të Praksitelit, kjo skulpturë apoloniote ose, më mirë të themi, origjinali i saj, përfaqëson një trajtim të ndryshëm, ku vendin e ndjenjës së kënaqësisë tek mjeshtri pas lodhjes nga dëfrimi e ka zënë krenaria për muzikën e bukur, të pasuesve të tij.

Që këto skulptura nuk përbëjnë ndikime të rastit, por përfaqësojnë zhvillimin e mëtejshëm të shkollës apoloniote në kushtet e reja ekonomike shoqërore dhe në marrëdhënie me artin helen të kohës e dëshmojnë një sërë punimesh të saj. Një punë të bukur përbën shtati i Athinasë, kopje mermeri e shek. II të e.s. Perëndesha është paraqitur në këmbë, e ve-

shur me hiton dhe himation të mbështjellë gjatë mesit dhe mbi supe. Trajtimi plastik i palave vë në dukje njëkohësisht format rinore të trupit dhe nxjerr në pah një lëvizje të hijshme të tij. Duke u mbështetur në këmbën e djathtë dhe duke tërhequr prapa këmbën e majtë të lirë, Athinaja i ka dhënë trupit një kthim të lehtë nga e djathta, që ekuilibrohet nga vënia e dorës së majtë në mes. Është një nga lëvizjet e pëlqyera praksiteliane, kur trupi i bindet një lëvizjeje në formë s-je duke dalë nga qëndrimi në një bosht të drejtë i shkollës së Polikletit. Mungesa e kokës nuk lejon të bëhet një analizë e plotë e skulpturës, por trajtimi delikat i qafës dhe një pjesë e gërshetit që zbërthehet në një tufë të dendur pas saj, jep idenë e një perëndeshe të qetë, që çlodhet, duke mbajtur në dorën e djathtë të lëshuar, përkrenaren e hequr nga koka. Paraqitja e perëndive në momente njerëzore, çyjnizimi i tyre, ishte një temë e preferuar për shkollën praksiteliane në përgjithësi. E tillë është edhe Athinaja apoloniote, me lëvizjen e trupit të saj, që vë në dukje format e bukura femërore, me gjoksin e hijshëm, ku figura e tmerrshme e Gorgonës duket si një zbukurim. Ajo fiton në këtë mënyrë edhe aftësinë për t'u përceptuar në një lëvizje rrethore në hapësirë, tipike për shkollën e Lisipit.<sup>1</sup>

Mënyrën e njohur të vendosjes së trupit në një mbështetëse, duke i dhënë lëvizjen sinusoide, e ndeshim edhe tek shtati i Apolonit. Me këmbën e djathtë të tendosur dhe të majtën të lirë, të tërhequr prapa, trupi djaloshtar i perëndisë mbështetet mbi trekëmbëshin masiv.



Apoloni. Gjysma I e shek. IV. p.e.s.

<sup>1</sup> Lisipi — skulptor grek i gjysmës II të shek. IV p.e.s.

Dora e djathtë e tij qëndronte e lirë, e lëshuar poshtë, ndërsa e majta e përthyer në bërryl, mbante lirën e mbështetur mbi trekëmbësh. Kemi edhe këtu një çast çlodhjeje dhe mendimi, që përforcohet nga lëshimi i muskujve dhe gjymtyrëve. Përpjesëtimi i rregullt i trupit, njohja e thellë e anatomisë, modelimi i qetë i muskulaturës dhe ndjeshmëria e thellë e trupit të çojnë menjëherë tek tiparet praksiteliane të shkollës apoloniote. Vetëm teknika e skalitjes me lëmimin e shkëlqyer të mermerit tregon se kemi të bëjmë me një kopje të shek. II të e.s., nga një skulptor mjaft i mirë.



Satiri. Kopje e shekujve të parë të erës sonë nga një origjinal i shek. IV p.e.s.

Kësaj periudhe lulëzimi të shkollës apoloniote të skulpturës mund t'i shtojmë edhe një varg veprash të tjera, gjithmonë kopje të shekujve të parë të erës sonë. I tillë është një shtat i gjymtuar i Hermesit me lëvizjen tipike të trupit dhe trajtimin e butë dhe të ndjeshëm të muskulaturës, si dhe një shtat efebi që mbështetej me krahun e majtë mbi një bazament, të cilët qëndrojnë midis tipareve të skulpturave praksiteliane dhe të Lisipit. Tek ky i fundit vëmë re se kopjuesi ka qenë i detyruar të punojë veçanësisht pjesë të trupit dhe t'i bashkojë pastaj me lidhje hekuri dhe plumbi. Kjo mënyrë zbatohet veçanërisht për kokën, kur përdoret një mermer i cilësisë më të mirë nga i trupit, ose për gjymtyrët, kur ato me lëvizjet e tyre dëlnin jashtë përmasave të bllokut të mermerit. Por në rastin e kopjimeve nga origjinalet e periudhës klasike, kjo bëhej edhe për një arsye tjetër. Dihet se pjesa më e madhe e tyre kanë qenë punuar në bronz, nëpërmjet derdhjes, gjë që e lejonte skulptorin t'i lëvizte më lirshëm gjymtyrët e modelit të tij, pa u kufizuar nga nevoja e kursis-

tohej veçanërisht për kokën, kur përdoret një mermer i cilësisë më të mirë nga i trupit, ose për gjymtyrët, kur ato me lëvizjet e tyre dëlnin jashtë përmasave të bllokut të mermerit. Por në rastin e kopjimeve nga origjinalet e periudhës klasike, kjo bëhej edhe për një arsye tjetër. Dihet se pjesa më e madhe e tyre kanë qenë punuar në bronz, nëpërmjet derdhjes, gjë që e lejonte skulptorin t'i lëvizte më lirshëm gjymtyrët e modelit të tij, pa u kufizuar nga nevoja e kursis-

mit të mermerit. Kopjuesi që donte të përsëriste me besnikëri origjinalin detyrohej atëherë që këto pjesë t'i punonte veçan dhe t'i ngjiste. Apolonia nuk ka dhënë deri më sot asnjë origjinal bronzi dhe ekzistenca e tyre provohet nga gje-tja e ndonjë pjese të veçantë nga statujat e thyera.

Në këtë fazë të dytë të zhvillimit të artit klasik apoloniat mund të ndjekim edhe zhvillimin e pikturës, natyrisht në miniaturat e saj të vazove. Vazhdimësinë e shkollës apoloniale në këtë kohë e provojnë më së miri dy enë të dala nga e njëjta punishte, të trajtuara në mënyrë mjaft të afërt. Të dy enët janë kratere me figura të kuqe. Skena e paraqitur zë tek ato tërë faqen cilindrike të enës, në një kompozim shumë figurësh, që duket se vjen nga modelet e afreskave të kohës. Në një-rën prej enëve është paraqitur në qendër figura e perëndeshës Afër-dita, që veçohet nga përdorimi i ngjyrës së bardhë për trupin. Ajo qëndron e ulur në tokën e mbushur me lule, me një mbështetje të shkujdesur mbi dorën e majtë dhe lëshim të lirshëm të këmbëve. Në dorën e djathtë, të përkulur në bërryl dhe në kyc, mban një kurorë, ndërsa me tjet-rën, të lëshuar, një kilik të zbra-zur. Konturi i trupit dhe detajet e hijshme të tij janë dhënë me vija të sakta, të pashkëputura. Fy-tyra është vizatuar me vërtetësi në profil, me vështrimin e për-qëndruar në kurorën e luleve. Na-tyra hyjnore është përfaqësuar nga ngjyra e bardhë edhe në dy figura të tjera që fluturojnë në këtë skenë, Psyhja përpara Afër-ditës dhe Erosi prapa saj. Figu-rat e tjera janë njerëzit pjesëma-rrës në festë. Të gjithë ata janë dhënë me fytyra në profil dhe lë-vizjet shprehen vetëm nga trupat. Përballë Afërditës qëndron një djalë i trajtuar sipas mënyrës



Athinaja. Kopje e shek. II të e.s.

praksiteliane, me peshën e trupit të ndarë midis këmbës së djathtë dhe një druri ku ai mbështetet me krahun e majtë. Djalo-shi tjetër, prapa perëndeshës është trajtuar në një ekuilibër të gjymtyrëve të kundërta. Këmbës së majtë të tendosur i korrespondon mbajtja e një thyrsosi me dorën e djathtë, ndërsa gjymtyrët e tjera janë të lira dhe të lëshuara. Figurat e grave janë paraqitur të gjitha të ulura, me trupin në gjysmëprofil gjë që jep avantazhin e lojës së palave. Nëpërmjet tyre piktori ka dhënë lëvizjet e këmbëve dhe format e trupit, por kujdesi është përqëndruar tek paraqitja e duarve. Ashtu si tek vazoja me skenë muzikore kemi edhe këtu një konceptim të përparuar të rolit që luan dora dhe veçanërisht gështërinjtë në dhënien e lëvizjes dhe mendimit. Por nga ana tjetër, skena e Afërditës përfaqëson një zgjidhje tjetër të kompozimit ku ka vetëm një qendër të tij. E gjithë vëmendja e shtatë figurave të paraqitura është përqëndruar në një pikë të vetme, tek Afërdita. Vetë ajo ka proporcione më të mëdha se të tjerat dhe me ngjyrën e bardhë i zotëron figurat e tjera. Skena përmban edhe elemente të qarta të perspektivës dhe volumit që është arritur me mbivënien e figurave dhe madhësinë e ndryshme të tyre.



Afërdita. Krater i gjysmës I të shek. IV p.e.s.

Pothuaj e njëjta zgjidhje kompozicionale gjendet edhe tek një krater tjetër, ku figurën qendrore e përbën Dionisi. Ai është ulur gjithashtu në tokë dhe mban në dorën e majtë një kantar, ndërsa në të djathtën thyrsosin si objekt dallues. Vështrimi i tij është përqëndruar në paterën që mban një menadë. Në mes tyre fluturon Erosi që e ka hedhur harkun krahëqafë. Duket e njëjta dorë në sigurinë e trajtimit të linjave dhe në detajet e sakta e të kursyera, e njëjta aftësi në shprehjen e veçantë të arritur nga theksimi dhe lëvizja e duarve dhe gishtërinjve.



Periudha klasike e artit apoloniat shoqëron zhvillimin e vrullshëm ekonomik të qytetit që nga mesi i shek. V p.e.s. deri në çerekun e fundit të shek. IV p.e.s. Arti i kësaj kohe përmban frymën e gjallërisë dhe optimizmit që karakterizon shoqërinë apoloniote. Ai vazhdon të jetë i lidhur nga tradita me artin helen, duke përvetësuar sukseset e shkollave të përparuara të Polikletit, Praksitelit apo Lisipit, por njëkohësisht vazhdon në rrugën e formimit të një fizionomie të veçantë. Këtu ndihmon në radhë të parë shkëputja nga metropoli dhe lidhja e ngushtë ekonomike dhe politike me prapatakën ilire. Kjo jo vetëm e ndihmoi qytetin që të mos ndjente krizën politike dhe shoqërore që kalonte Greqia në këtë kohë, por bën që periudha klasike e artit të zgjatej edhe gjatë shek. IV p.e.s.

## Vrulli i jetës

Çereku i fundit i shek. IV me ngjarjet e shumta politike, gjatë të cilave Apolonia luajti një rol aktiv, solli ndryshime në artin apoloniote. Ai fitoi tipare të reja, të cilat do ta karakterizojnë atë deri në kufirin e erës sonë. Nga pikëpamja cilësore kemi një rënie, veçanërisht në aftësinë për të dhënë mendimin dhe ndjenjën përmes formave të mermerit dhe gurit. Kjo plotësohet nga theksimi i lëvizjeve dhe forca e kompozimit. Duket se përparësinë e fiton në këtë kohë piktura, që kishte më tepër mundësi teknike për t'i realizuar këto. Madje skulptura është nën ndikimin e saj, kur zhvillon kryesisht relievin.

Shembull tipik i koncepteve të reja në skulpturë është relievi i luftës ndërmjet amazonave dhe helenëve. Skena e betejës është dhënë në një brez të gjatë, kur tri amazona triumfojnë mbi dy grekë. Në pamjen e parë duket se kemi një ndarje në çifte, por lëvizjet e kokave dhe vështrimet e luftëtarëve e lidhin skenën në një të tërë. Hapja e këmbëve, me njërin gju të përthyer dhe tjetrin të drejtë, lëvizjet e preara të duarve dhe palat e shqetësuar të veshjeve krijojnë atmosferën e një lufte të rreptë. Nga kthimet e papritura të kokës dhe tendosja e trupave duket se mjeshtri ka përvetësuar mjaft nga arti i Skopasit.



Amazonomachia. Mozaik i shek. II-III e.s., bërë mbi bazën e një pikturë të shek. IV p.e.s.

Tema e amazonave, që shprehte me vrullin e saj ngjarjet e kohës, është trajtuar edhe në pjesët e një frizi jonik, të kopjuar në shekujt e parë të erës sonë. Në njërën prej tyre kemi një amazonë, që sulmon mbi kalë. Trupi i saj është kthyer me vrull djathtas për të dhënë goditjen me shpatë. Tendosjen e tij e pasqyron edhe koka në gjysmëprofil, me sytë e përqëndruar tek kundërshtari. Mozaiku i amazonave, që i takon shek. II-III të e.s. na tregon më së miri se ku e kanë burimin këto trajtime skulpturale. Ai është vetë një kopje e mozaikëve apo pikturave murale të shek. IV-III p.e.s., të cilat na i transmeton nga lëvizja dhe përdorimi i hijes dhe dritës, por jo nga realizimi artistik. Ishte pikërisht piktura murale e kësaj kohe, që nuk ka arritur deri tek ne, e cila haptë rrugët e reja në art, duke tërhequr pas vetes edhe relievin skulptural.

Ashtu si periudhat e tjera, edhe kjo periudhë e artit apoloniat, që në paralelizëm me atë helene mund të quhet hele-

Dionisi. Krater i gjysmës I të shek.  
IV p.e.s.



Atlasi. Kopje e shekujve të parë  
të erës sonë e një origjinali të  
shek. III p.e.s.

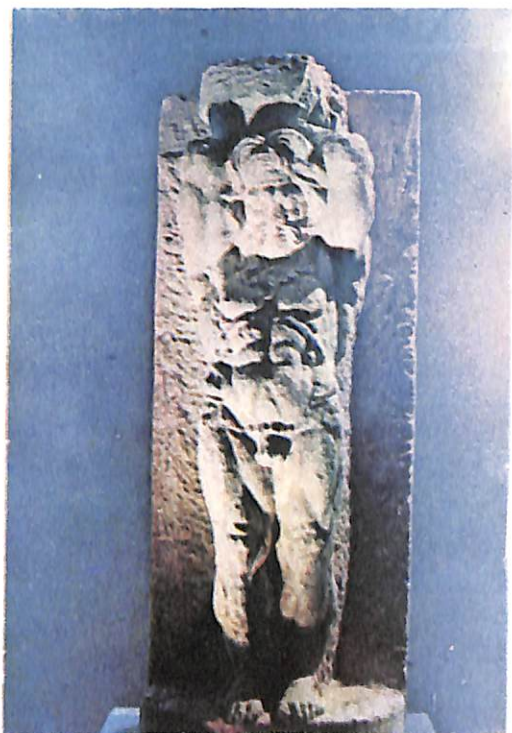



Zbritja në Hades. Stelë  
e shek III p.e.s.



Gruaja në rrugë. Terrakotë e shek.  
IV-III p.e.s.

Skenë dasme. Pelike  
e shek. III p.e.s.

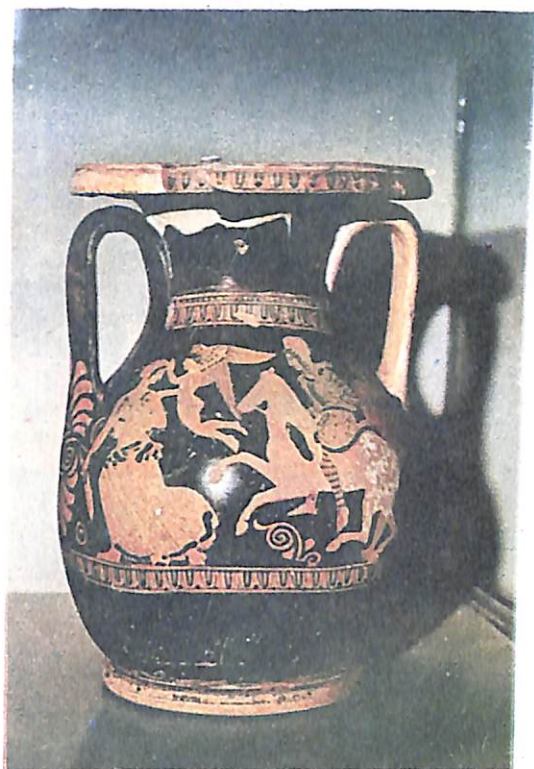

Portret i një romaku,  
shek. I e.s.

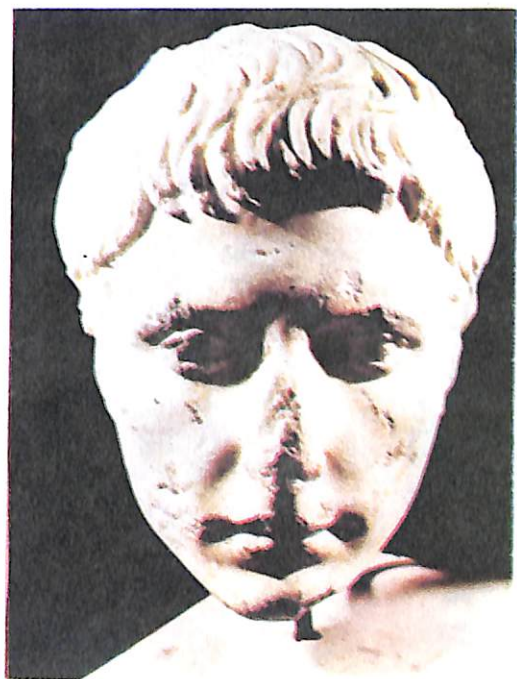



Portret aristokrateje,  
shek. II e.s.

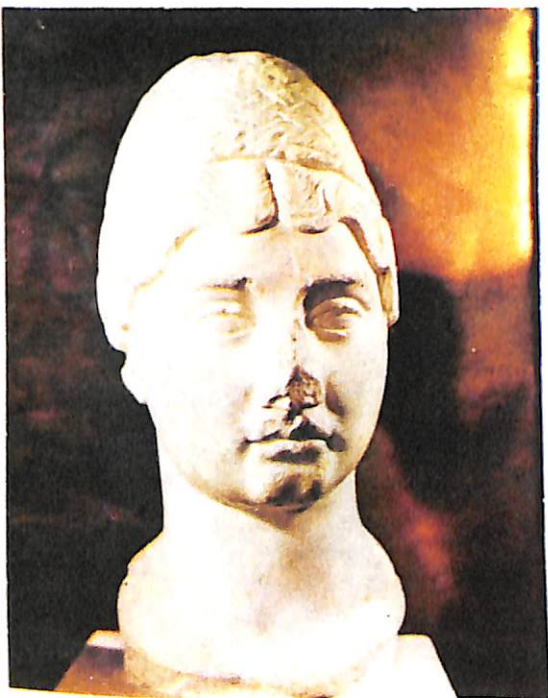

Portret vajze,  
shek. I-II e.s.

nistike, përfaqësohet në skulpturë kryesisht nga kopjet e shekujve të parë të erës sonë. Megjithatë nuk mungojnë edhe origjinalet. Ndër punët e bukura duhet të përmendim personifikimin e Vjosës, që siç e dimë vjen nga frontoni i një tempulli të shek. IV-III p.e.s. Paraqitjen tradicionale të lumit në formën e një plaku të zhveshur, artisti apoloniat e ka pasuruar me tendosjen e muskujve të gjoksit dhe të barkut, si për të treguar se forca e figurës së tij ashtu si e lumit, qëndron pikërisht në shtrirjen e vet. Koka e Aosit me flokët dhe mjekrën e dendur, vetullat e theksuara dhe sytë gjysmë të mbyllur, është në harmoni të plotë me tensionin e muskujve duke shprehur fuqinë e brendshme të kësaj force të natyrës që gjallëron, por edhe përmbyt e shkatërron.



Personifikimi i lumit Aos. Shek. IV p.e.s.

Së njëjtës kohë i takon edhe njëra prej figurave të frontonit të tempullit të Demetrës, që paraqet një grua të përkulur në gjuhë, si dhe Moira me topurre në dorë nga tempulli i Shtyllasit. Të dyja janë punuar nga i njëjti mermer me kokrriza dhe në një konceptim të afërt të formave tepër të gjalla të trupit dhe të thjeshtësisë së palave të veshjes.

Nga kopjet e kësaj periudhe janë trajtuar me besnikëri dy figura djaloshësh të ulur në shkëmb, njëri prej të cilëve

ishte Apoloni me lirën e tij. Skulptura e dytë, e ruajtur pa kokën dhe pjesët e tjera të gjymtyrëve, mbetet përsëri mjaft shprehëse. Skulptori ka arritur të veçojë brenda mermerit dy materiet e ndryshme: atë të trupit plot jetë e gjallëri, nga shkëmbi i ftohtë ku qëndron ai. Aftësia praksiteliane për të konturuar qartë linjat e trupit dhe për të dhënë ndjeshmërinë e lëkurës është bashkuar këtu me tensionin e muskulaturës, tipik për shekullin e ri. Pozicioni i duarve i jep trupit një lëvizje rrotulluese dhe duket që ai do të dalë nga çasti në çast nga gjendja e qetësisë. Ky shqetësim i brendshëm theksohet edhe nga palat e rrobes mbi të cilën rri djaloshi si dhe nga vijëzimet e shkëmbit, që paraqesin valët që përplacen mbi të.

Do të përmendim në tipat statuarë të kësaj kohe edhe shtatin e një gruaje të kopjuar në shek. II të e.s. për të vendosur kokën e një bashkëkohëseje. Trupi i gruas që rëndon mbi këmbën e majtë, duke liruuar të djathtën është mbështjellë i gjithi brenda hitonit dhe himationit. Vetëm dora e djathtë bën një përpjekje për të dalë jashtë tij në drejtim të fytyrës, ndoshta për të mbajtur një pasqyrë, ndërsa e majta shtrëngon një piksidë. Palat dhe mbështjelljet e ndërlikuara të rrobes e rëndojnë figurën dhe nga një mjet shprehjeje janë kthyer në manierë. Një shprehje tjetër e manierizmit, që karakterizon disa vepra të skulpturës apoloniate në këtë periudhë të krizave politike dhe shoqërore është theksimi i tepërt i muskujve të skulpturave. Kjo del veçanërisht tek relievet. Shembulli më i qartë është figura e Atlasit ku tendosja dhe fryrja e muskujve ka kaluar deri në deformim. Këtë prirje e shikojmë edhe tek disa relieve të stelave të nekropolit, të cilat në përgjithësi qëndrojnë në një nivel të mirë artistik. Le të kujtojmë për këtë punët e mjeshtrit të stelës së Parmeniskut. Edhe terrakotat ndjekin në këtë periudhë rrugën e skulpturës, duke paraqitur në shumë raste modelime të tyre. Kjo kuptohet menjëherë tek terrakota e Demetrës dhe Kores, që nga mënyra e shtrirjes duket se kanë pasur si model pjesën e relievit të një frontoni, në anën e majtë të tij. E njëjta gjë mund të thuhet edhe për terrakotën e Afërditës apo për një terrakotë që paraqet dioskurët të mbështetur tek njëri-tjetri me një lëvizje dhe trajtim praksitelian të trupit. Prirja për të modeluar edhe skulpturat më të vjetra i jep shpesh terrakotave të periudhës helenistike edhe tipare klasike apo arkaike. Një gjë e tillë vihet re veçanërisht tek terrakotat e Afërditës me mollë në dorën e majtë, që duhet të



kenë pasur si model një shtat të hershëm nga tempulli i përndeshës.

Në përgjithësi vihet re një rënie e cilësisë artistike të terrakotave në këtë periudhë, kur ato kthehen në objekte të një tregtie të thjeshtë. Prodhimi i tyre bëhet në seri me kallëpe prej balte të pjekur dhe është e natyrshme që janë kopje të deformatuara të origjinalit. Lidhja me funksione krejt formale, siç ishte vendosja e përkohshme në këndet e një tempulli, i pranonte si gjë krejt të zakonshme pretendimet e pakta artistike të tyre. Të vetmet terrakota me vlerë të vërtetë të kësaj kohe janë ato që paraqesin jetën e përditshme. E tillë është hidroforsa, ku gjithë kujdesi është përqëndruar tek forma elegante që krijon figura e gruas kur shkon në krua. Fytyra është punuar me një theksim të hundës dhe gropëzimit të lehtë të syve, që duket sikur shikojnë poshtë. Qëndrimi pak i ngrirë i trupit dhe duart që merren me palat e rrobes japin të gjithë druajtjen, por edhe dinjitetin e kësaj gruaje, që kalon e vetme nën shikimet e njerëzve. Kësaj teme, që nuk i mungon edhe humori, i takon edhe një grua që mban mbi kokë një shportë, si dhe një grua aristokrate, e mbështjellë pothuaj krejt në himationin e saj, që lë të duket fytyrën dhe figurën e trajtuar me detaje. Nga mënyra e punimit dhe realizimi artistik kjo e fundit të kujton terrakotat e famshme greke të Tanagrës.

Për të kuptuar pikturën e kësaj periudhe nuk na ndihmojnë më vazot me figura të kuqe, të cilat përfaqësojnë vetëm prodhime në seri, ku figura dhe ornamentet thjeshtohen dhe kthehen në shablone. Vetëm tematika e saj, me skenat dionisiake apo të komedive i bën jehonë ndoshta pikturës murale të kohës. Bashkë me uljen e cilësisë së terrakotave, rënia në pikturimin e vazove është shprehje e prirjes për ta kufizuar artin në kërkesat e prodhimit të gjerë. Kjo nuk mund të mos çonte në stilizim apo dhe në shablonizim deri në humbjen e vlerave të mirëfillta artistike.

Duhet të marrim parasysh si prodhime me vlerë artistike edhe vulat e monedhave të kësaj kohe. Ndërsa monedha prej argjendi ruajti deri nga fundi i shek. I p.e.s. stampën e vjetër me lopë dhe viç, monedhat prej bronzi patën një larminë të madhe simbolesh. Paraqitja e figurave të Apolonit, Artemisit, Athinasë apo Dionisit i jepte mundësi mjeshtërve të trajtonin portrete në miniaturë me vlera të vërteta artistike. Nuk kemi këtu një stampë të vetme, një kallëp ku derdhet metali, si në monedhat e sotme, që u jep atyre një natyrë

industriale. Stamosja me goditje kërkonte vazhdimisht zëvendësimin e vulave që konsumoheshin, me të reja. Si rrjedhim, ne kemi me mijëra portrete monedhash që u takojnë duarve të mjeshtërve të ndryshëm, nga mesatarët deri tek artistët e vërtetë. Ato paraqesin kështu edhe një material me vlerë për studimin e portretit të kësaj periudhe, që siç pamë përfaqësohet me pak origjinale dhe shumë kopje.

## Rilindja apoloniote

Lulëzimi i fundit ekonomik i Apolonisë në shek. I-III të e.s. ishte për artin një rilindje, ose më mirë një përtëritje. Kjo duket, së pari, në interesin e veçantë që ngjallet për skulpturën e periudhës klasike nëpërmjet kopjimit të modeleve më të mira. Nga ana tjetër, vetë skulptura origjinale apoloniote e kësaj kohe arriti në një nivel të lartë artistik, që bie në sy në kuadrin e rënies së artit romak bashkëkohës. Duke përvetësuar elementet e traditës, skulptorët apoloniote nuk ranë në përsëritje. Ata nuk iu larguan edhe prirjes së përgjithshme artistike me interesin e saj për portretin psikologjik, por e trajtuan atë në një mënyrë të veçantë, që krijon karakteristikat e shkollës apoloniote të skulpturës. Ndërsa lidhet me shkollat romake nga fryma realiste, përdorimi i teknikës së lëmimit, trapanos apo trajtimit të syve dhe flokëve, shkolla apoloniote veçohet nga një ndjenjë e fortë e traditës, që dallohet tek skulptura njëlloj si tek anët e tjera të jetës. Kjo duket edhe në krahasimin e portreteve të kësaj periudhe, që i takojnë dy shkollave të ndryshme.

Portreti i parë paraqet një burrë me fizionominë tipike romake, që të kujton Agripën, shoqëruarin e Augustit në Apoloni. Fytyra e gjerë ka formë pothuaj katërkëndëshe nga theksimi i nofullave dhe prerja e shkurtër e flokëve. Sytë e përqëndruar nën vetullat e ulëta, hunda pak e zgjatur dhe zigomatikët e dalë japin pamjen e një njeriu që qesh shumë rrallë. Buzët e holla dhe nofullat e shtrënguara theksojnë edhe më shumë forcën e vullnetit dhe të karakterit, duke nxjerrë në pah figurën e një ushtaraku apo administratori perandorak, që nuk është zhveshur ende nga tiparet republikane.

Të njëjtin konceptim pak të ftohtë, pothuaj mekanik të njeriut na e jep edhe portreti i një gruaje i punuar në mermer. Trajtimi i ndërlikuar i frizurës që ngrihet si një shportë me lule mbi fytyrën e hollë dhe delikate tregon se kjo grua vinte nga radhët e aristokracisë. Portreti i saj është dhënë me vërtetësi, duke mos fshehur hundën pak të madhe e me kurriz dhe buzët e vogla dhe të holla, që i japin një pamje nervoze. Sytë e mëdhenj dhe të zgjatur me qepalla të rënda, i shtojnë kësaj një hije të sëmurët, që e tregon më shumë se mosha.

Të dy portretet qëndrojnë mjaft afër me trajtimet romake të shek. I-II të e.s. dhe të kujtojnë menjëherë tipat e oborrit perandorak. Ato dallohen qartë në grupin e madh të portreteve apoloniote të kësaj periudhe.

Portreti më i hershëm, i punuar pothuaj në madhësi natyrore i takon një vajze të re tërë shëndet e gjallëri. Fytyra e rrumbullakët qëndron drejtë mbi qafën e lartë e të mbushur. Sytë e mëdhenj e të hapur, me cepa të tërhequr lart shikojnë drejt, pa druajtje. Hunda pak e gjerë dhe buzët e fryra e të mbledhura krijojnë përshtypjen e një vajze me humor. Një frizurë valore, që kthehet në gërsheta të mbledhura në formë kapeleje mbi ballin e drejtë, tregon nga ana tjetër se kjo vajzë ka filluar të kujdeset për veten e saj me dëshirën për t'u dukur më serioze dhe më e rritur.

Një ndjenjë tjetër na krijon portreti i një gruaje, që ka qenë vendosur në shek. II-të e.s. mbi një varr me mbishkrimin e thjeshtë: «Bilia — e drejta». Bilia është paraqitur deri në gjoks me himationin e trashë dhe të punuar ashpër, që i vë në dukje butësinë e lëkurës në qafën e gjatë dhe të plotë. Një anim i lehtë i kokës nga e djathta ia shton edhe më tepër shprehjen ëndërruese të fytyrës, që me formën e saj trekëndëshe përsërit proporcionet e hershme klasike. Kjo përshtypje përforcohet edhe nga balli i gjerë, vetullat e ulëta dhe tëmthat pak të fryrë. Edhe sytë e mëdhenj të Bilies janë punuar në formën e zgjatur, por gdhendja e irisit dhe bebes që priten nga harku i hollë i qepallave të sipërme, i jep atyre shprehjen e mendimit. Hunda e përkulur lehtë dhe e mbushur, goja pak e madhe me buzën e sipërme të hollë dhe veshët e vegjël janë punuar me vërtetësi në ndryshim nga përgjithësimi i pjesës së sipërme të fytyrës dhe stilizimi

i frizurës. Kjo krijon atë përshtypje të dyfishtë midis buzëqeshjes apo fjalës që duket se do të shpërthejë nga buzët e Biljes dhe vështrimit të paarritshëm të syve të saj. Është shprehur kështu vetë lamtumira që Bilia i lë botës me një keqardhje të dyanshme dhe me një ngushëllim stoik. Ky portret përbën një nga punët më të arritura të shkollës apoloniate të skulpturës për ndërthurjen e individualizimit me trajtimin e përgjithshëm klasik.

Përdorimi i arritjeve më të mira të traditës nga skulptorët apoloniatë duket mjaft mirë në shtatoren e një të riu, të gjetur pranë godinës së buleterionit. Trupi i tij i mbështetur mbi një shtyllë sipas mënyrës praksiteliane, me dorën e djathtë që peshon mbi palat e veshjes, transmeton dëshirën për qetësi dhe çlodhje. Koka e djaloshit, e anuar pak nga e majta, tregon se kjo lidhet me ëndërrimet që e kanë përfshirë atë. Në to janë kredhur plotësisht edhe sytë, që vështrojnë të humbur në një pikë të afërt. Hunda e zgjeruar poshtë dhe buza e poshtme e varur e theksojnë edhe më shumë pamjen ëndërrimtare të fytyrës, ku shprehet një mbyllje në vetvete, një dëshirë për t'u shkëputur nga realiteti. Në këtë mënyrë janë bashkuar tek ky portret elementet e lëvizjes praksiteliane të trupit, të shprehjes helenistike të dhimbjes dhe të portretit realist bashkëkohës. Edhe nga hollësitë teknike, artisti ka kombinuar frizurën e kohës së Trajanit (fillimi i shek. II) me mënyrën e punimit të syve të fillimit të shek. III të e.s.

Duket sikur ka dalë nga atelieja e të njëjtit skulptor një shtat tjetër i një të riu, i gjetur në të njëjtin vend. Por përshtypja që fitojmë nga soditja e saj është krejt e ndryshme. Trupi i të riut peshon, gjithashtu, mbi një kolonëz, por jo për çlodhje, se sa për të mbështetur një aksion të tij. Kjo kuptohet nga një lëvizje e lehtë e trupit përpara, që bëhet gati ta kalojë peshën prej këmbës së majtë në të djathtën, dhe nga duart që shtrëngojnë njëra rroben dhe tjetra një volumen. Lëshimit të plotë të rrobes së djaloshit ëndërrimtar i korrespondon këtu një trajtim me pala të përthyera që shtojnë atmosferën e veprimit. Por fytyra e të riut tregon se ky është një veprim i brendshëm, një marrje vendimi të rëndësishëm. Koka e tij qëndron drejtë, me sy të përqëndruar



Shtat i idealizuar i një nëpunësi të lartë të qytetit, shek. III e.s.



Shtat nëpunësi, shek. III e.s.

në hapësirë, në një mendim të thellë e largpamës. Balli i gjerrë me vetulla të shtrira, hunda e drejtë dhe buzët e plotë theksojnë fisnikërinë dhe inteligjencën e një djaloshi me vullnet të fortë. Edhe këtij portreti psikologjik nuk i mungon fryma e shkollës apoloniote e përgjithësisht klasik. Vetënse ai dallohet në këtë fushë nga i pari ashtu siç dallohen punimet e frymës së Lisipit nga ato të Praksitelit. Por në këtë rast dy mënyrat janë përdorur në të njëjtën kohë për të nxjerrë në pah karaktere të ndryshme.

## Apoloniatët e fundit

Në këtë tip statuar që portretizon burrat e shtetit është reflektuar historia e Apolonisë në periudhën e fundit të lulëzimit dhe në fillimin e rënies së saj. Në këto dy ekstreme qëndrojnë edhe dy portrete nga më të bukurit e shkollës apoloniote të skulpturës.

I pari, që datohet në periudhën e perandorit filozof Mark Aurelit (140-180 e.s.) ka përvetësuar diçka nga mënyra romake e paraqitjes së burrave të shtetit. Ai ka qenë vendosur në një kamare në lartësi të murit perëndimor të buleterionit dhe për këtë arsye pjesët e prapme dhe të poshtme të trupit që nuk shiheshin nga poshtë janë punuar pak. Shtati i lartë 2 m bëhet më krenar nga toga e mbështjellë në dhjetëra pala rreth trupit dhe nga nxjerrja e trupit përpara, duke u mbështetur mbi këmbën e majtë. Kjo lëvizje që i përshtatet një daljeje në publik përforcohet nga përthyerja e dorës së majtë që mban një volumen. Por në kontrast me këtë gjallëri të trupit koka pak e ngritur, me shikim të tretur larg, tregon një përqëndrim në mendime. Balli i lartë, buzët e shtrënguara dhe sytë e mëdhenj shprehin inteligjencë dhe thellësi ndjenjash, por njëkohësisht njëfarë lodhje dhe shqetësim. Është politikani dhe mendimtari apoloniote përpara problemeve të vështira që koha sapo ia ka nxjerrë përpara qytetit me krizën ekonomike dhe shoqërore, që ndjehet fare afër.

Portreti i dytë, që ka qenë vendosur pranë të parit në një kamare tjetër, ishte llogaritur për t'u shikuar nga përpara dhe është lënë krejt papunuar në pjesën e prapme të tij. Na ka arritur vetëm pjesa e sipërme e shtatores, që krijon përshtypjen e një busti. Koka e madhe me proporcione katërkëndëshe anon pak përpara mbi qafën e trashë e muskuloze. Tiparet e forta dhe të theksuara nga vijat e drejta të vetullave, hundës dhe nofullave shprehin karakterin e vendosur të djaloshit. Buzët e mbushura dhe sytë e mëdhenj të menduar i shtojnë forcës fizike të tij edhe zgjuarsinë dhe fisnikërinë e një burri shteti. Por përcmimi i lehtë i buzëve, rënia e qepallave të sipërme mbi beben e syrit dhe një hije nën qepallat e poshtme tregojnë lodhjen përpara vështirësive që ai ka gjetur në punën e tij.

Ndoshta është i njëjti person që na paraqitet në portretin e një burri tashmë të formuar plotësisht në tipare dhe karakter. Mendimi ëndërrues është kthyer këtu në një energji



Busti i Bilies, shek. II e.s.

Portret nëpunësi, shek. II e.s.



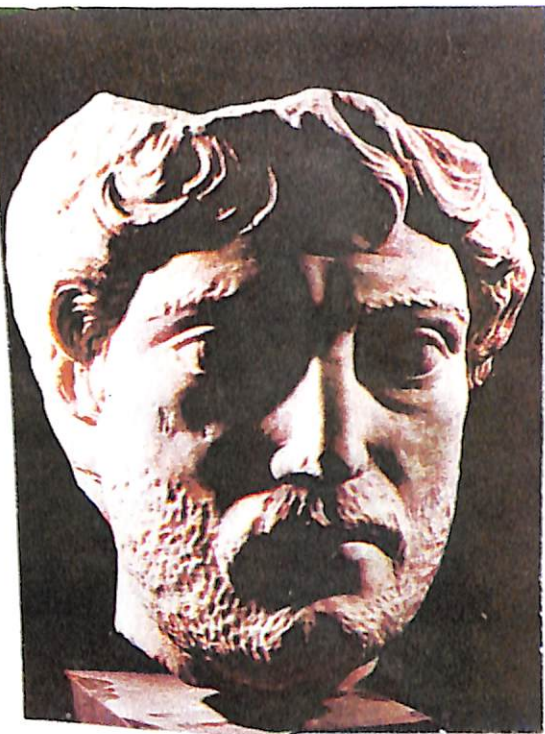

Portret burri, shek. II e.s.



Ndarja. Stele varri e shek. IV e.s.





Nëpunësi që përgatitet për të folur, shek. II e.s.

një filozofi, të njohur në kohën e parë pas zbulimit si Demosteni. Ky emërtim jo i saktë ka në vetvete një të vërtetë, sepse shpreh pikërisht aftësinë e shkollës apoloniote për ta trajtuar portretin realist të kohës me frymën e traditës klasike apo helenistike. Filozofi apoloniati do ta mbante këtë emër në qoftë se nuk do të ishte gjetur aty edhe një portret i dytë mermeri, që paraqiste të njëjtin fytyrë, por në një moshë më të thyer dhe të kurorëzuar. Një person i tillë që pozonte në dy kohë të ndryshme, s'mund të ishte tjetër

të brendshme, ndërsa dhembja dhe vuajtja në një durim stoik, që shprehet nga proporcionet katërkëndëshe të kokës. Vijat e drejta të vetullave pak të ngrysur, hunda e shkurtër dhe buzët e shtrënguara e theksojnë përshtypjen e forcës dhe vullnetit. Sytë e mëdhenj shikojnë drejt me vendosmëri dhe vullnet, por ata përmbajnë edhe ndjenjën e lodhjes dhe të dëshpërimit që përforcohet nga një ngrysjë e lehtë e vetullave mbi hundë dhe rrudhosje e ballit. Për ta theksuar këtë më shumë, skulptori e ka zëvendësuar lëminimin e tepërt të fytyrës, tipik për kohën, me një trajtim të ashpër, sipas mënyrës klasike. Gjithashtu, në dhënieën e mjekrës dhe mustaqeve ka përdorur çukitjen, duke u mbështetur në efektin impresionist të dritës dhe hijes.

Edhe dy portrete të tjera apoloniote na japin mundësi të bëjmë një krahasim midis paraqitjes psikologjike të të njëjtit person në dy kohë të ndryshme. Në këtë rast kemi portretin e

veçse banor i Apolonisë. Portreti i parë, tashmë i mirënjohur nga botimet, paraqet një burrë në moshë. Balli i lartë, pak i rrudhosur dhe i fryrë me tëmtha të theksuar, rëndon plot mendim mbi sytë e thellë. Vështrimi i tyre është mënjanoar pak nga e majta, duke u larguar nga takimi me sytë e tjerë, si për të mos ndërprerë mendimin që fshihet tek ato. Hunda e përkulur dhe pak e varur mbi buzë dhe faqet e lëshuara, që theksojnë zigomatet, japin një shprehje përqëndrimi të brendshëm. Trajtimi i flokëve, mjekrës dhe mustaqeve është bërë tepër i përgjithshëm, me të rëna të crregullta të daltës, duke kontrastuar me lëmimin e fytyrës, ku ndjehet butësia e lëkurës. Kjo nxjerr më mirë në pah tiparet kryesore të filozofit, duke e tërhequr vështrimin tek sytë dhe balli i tij.

Portreti i dytë i këtij filozofi, i bërë të paktën dhjetë vjet më vonë, e paraqet atë më të plakur. Në çastin solemn të vënies së kurorës, ai ndjen rëndësinë e vetvetes. Kjo shprehet me rrudhosjen e ballit dhe ngritjen e vetullave. Por sytë e tij të humbur e të lodhur, poshtë të cilëve janë krijuar hijet e qeskave, tregojnë se mendimet e tij janë tjetërkund. Ndryshe nga portreti i parë, kur ata shohin në të ardhmen, tek i dyti kemi një kthim prapa, një rishqyrtim të rrugës së përshkuar. Në përgjithësi, të dy portretet e traj-

tojnë njeriun si qenie në vetvete, të mbyllur në botën e vet shpirtërore, të izoluar nga një ambient që e percepton vetëm si hije në mendimet e veta.

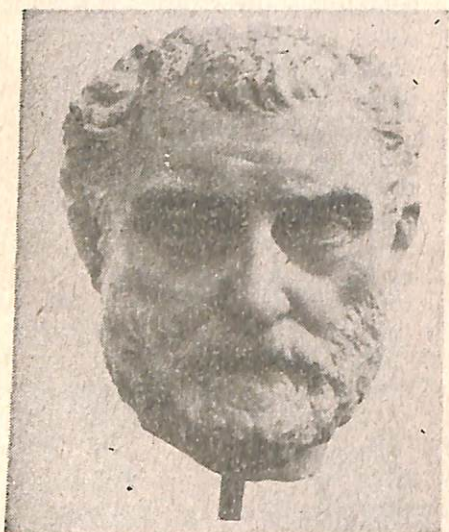

Portret filozofi, shek. III e.s.

Me këto vepra skulptura apoloniote arriti kulmet më të larta të zhvillimit të saj. Ato ishin pothuaj një sintezë e arritjeve të shumë brezave që krijuan atë që ne e quajmë shkolla apoloniote e skulpturës. Por duke përbërë një majë, veprave të shek. II-III të e.s. i mungonte gjërësia. Ato janë vetëm portrete, madje edhe në rastet kur janë shtatore të plota, sepse gjithçka funksionon tek

ato në shërbim të shprehjes së fytyrës, të psikologjisë së njerëzve të paraqitur. Largimi nga idealet shoqërore dhe zëvendësimi i tyre nga individualizmi është baza shoqërore e portretit apoloniat. Kjo shpjegon edhe braktisjen e temave përgjithësuese, e kompozimeve skulpturore apo të relievit në këtë periudhë.

Arti, duke qenë një nga nervat më të ndjeshëm të shoqërisë apoloniote, e ndjeu dhe e transmetoi menjëherë krizën e saj të rëndë në shek. III të e.s. Ai pothuaj u paralizua nga kjo krizë në shek. IV, kur ne kemi nga Apolonia vetëm pak relieve varresh. Ato janë trajtime skematike prej tri ose katër figurash të rreshtuara në një plan, ku dhënia e dorës është konvencion i zakonshëm për të treguar vdekjen. Por ka midis tyre të tillë, që trashëgojnë nga antikiteti kompozimin e ekuilibruar, elegancën e figurave dhe transmetimin e ndjenjave. Nga ana tjetër, gjejmë aty trajtimin e rrafshët, piktoresk të trupave, theksimin e duarve, zmadhimin e syve dhe skematizimin e palave të rrobeve, që do të përbëjnë disa nga veçoritë tipike të pikturës murale mesjetare.

Duke përfunduar këtë kapitull mbi artin apoloniote kemi dhënë vetëm një vështrim të përgjithshëm mbi të dhe jemi njohur me veprat kryesore të tij. Nuk duhet të harrojmë se kjo është vetëm një pjesë e pasurisë artistike të zbuluar dhe aq më pak e asaj që është krijuar gjatë shekujve në qytetin e lashtë. Megjithatë ajo na jep të kuptojmë shumë gjera nga qyteti dhe brezat që e krijuan atë, ashtu siç kuptojmë karakteret e portreteve nga vështrimi i syve apo buzëqeshja e lehtë, e ngrirë e gojës së tyre. Më tepër se çdo gjë arti mishëron atë dëshirë të njeriut për të përjetësuar veprën e vet, për t'i lenë brezave që vijnë jo vetëm një jetë më të pasur materiale, por edhe pasurinë shpirtërore. Sytë e menduar të skulpturave apoloniote janë ngulur me vëmendje edhe mbi kohën tonë, për të shprehur atë komunikim të domosdoshëm midis epokave. Ne i kemi kuptuar ata më shumë se kushdo tjetër dhe i kemi vlerësuar jo si objekte zbukurimi dhe kurioziteti për sallonet e të pasurve apo muzetë e famshme të Evropës. Për ne ata janë një pjesë e historisë së vendit tonë, një përpjekje e asaj kohe për ta shpjeguar vetveten përpara brezave që do të vinin. Ato janë një pjesë e pandarë e kulturës së sotme.

## NË VEND TË PASTHËNIES

Jeta e qyteteve nuk matet me vite por me punën e brezave njerëzorë. Apolonia është një jetë e tillë dhe biografia e saj janë vetë veprat e njerëzve që e krijuan atë. Për këtë arsye ajo është një krijim pothuaj anonim, rezultat i punës së miliona njerëzve që jetuan aty gjatë një mijë vjetëve.

Apolonia u krijua si një koloni helene, por ajo nuk mbeti një trup i huaj në tokën ilire. Përkundrazi ishte trualli, djersa dhe gjaku ilir që e rriti dhe e ushqeu, që krijoi tiparet e veçanta, të cilat e dallojnë atë si qytet antik. Kultura dhe historia e saj janë për këtë arsye pjesë të traditës së lashtë të vendit tonë.

Por jo vetëm veprimtaria e ilirëve në Apoloni e krijoi këtë lidhje. Me forcën e tij ekonomike dhe me kulturën e lartë qyteti i Apolonit luajti një rol të veçantë në trevën ilire. Për një kohë të gjatë Apolonia dha modele të përparuarra për jetën ekonomike-shoqërore dhe kulturën materiale ilire që po zhvillohej me vrull. Kjo bie në sy menjëherë në përvetësimin nga ana e qyteteve ilire të emrave të institucioneve politike dhe juridike, të tipave dhe formave të arkitekturës, të modeleve artistike etj. Për këtë arsye njohja e thellë e historisë dhe e kulturës materiale të Apolonisë na ndihmon për të njohur edhe kulturën e qendrave të mirëfillta ilire, si Bylisi, Nikaja, Dimali, Amantia etj., që u zhvilluan në lidhje të ngushtë me të. Ky raport është edhe një shembull për të kuptuar vendin kryesor që zë krijimtaria vendase ndaj ndikimeve të kulturës apoloniote më të lartë, se si ajo ka prirje të marrë anët më pozitive të saj. T'i përpunojë dhe t'i rikrijojë sipas kërkesave të shoqërisë ilire, duke formuar një kulturë me tipare të veçanta.

Por kontributi apoloniote me traditën kulturore të vendit tonë nuk kufizohet vetëm me antikitetin. Trungu i madh i

qytetit nuk u tha krejt. Fakti që emri i tij u ruajt i transformuar si Pollina në mesjetë dëshmon se mbi këtë trung vazhdoi të zhvillohej një filiz i ri. Në shek. XII ndërtohet mbi gërmadhat e tij një kishë me një arkitekturë të veçantë, ndërsa në fillim të shek. XIV pikturohet me skena biblike një nga ambientet e manastirit të shën Mërisë. Është pranuar se në të dyja punët duken duar të mjeshtërve vendas, të shkollave mjaft të ndryshme nga ato të Perandorisë Bizantine. Një vështrim mbi pikturën murale zbulon menjëherë në to traditën antike. Në pikturën murale kjo merr trajtat e një rilindjeje të vërtetë me guximin e kompozimit dhe gjallërinë e figurave që i shkelin kanonet e pikturës fetare bizantine. Piktori ka përdorur atje drejtpërdrejt edhe motivet antike në dekoracionet bimore apo gjeometrike që kufizojnë skenat. Kjo lidhet edhe me vendosjen e skulpturave dhe relieveve antike në faqet e mureve të manastirit, që ishte shprehje e interesit për antikitetin, që karakterizon rilindjen evropiane në përgjithësi. Dhe ne nuk mund të marrim me mend se ç'mund të ishte ruajtur në atë manastir nga trashëgimia e shkruar e Apolonisë, nga librat dhe dokumentet e saj. Nuk ka dyshim se në këtë periudhë Pollina mesjetare, që del si qendër në afërsi të skelës së Slanicës (Sllaniku i sotëm, rreth 4 km nga Apolonia) luan përsëri një pjesë të rolit të lashtë kulturor.

Apolonia u lidh me të sotmen me gjakun e patriotëve Kamber Benja, Abaz Taushani dhe Izet Manastiri. Sakrificat e tyre tregoi se historia e qytetit nuk kishte mbaruar. Ajo po futej përsëri në jetën dhe përpjekjet e popullit të kësaj treve të lashtë që çdo gjë e ka arritur me mund dhe gjak, për të fituar një kuptim të ri. Thesaret e saj kulturore, që ishin dikur pronë e njerëzve të veçantë apo e grupeve të privilegjuar, po i kthehen përsëri atyre që i krijojnë, popullit punonjës.

Dorik

Jonik

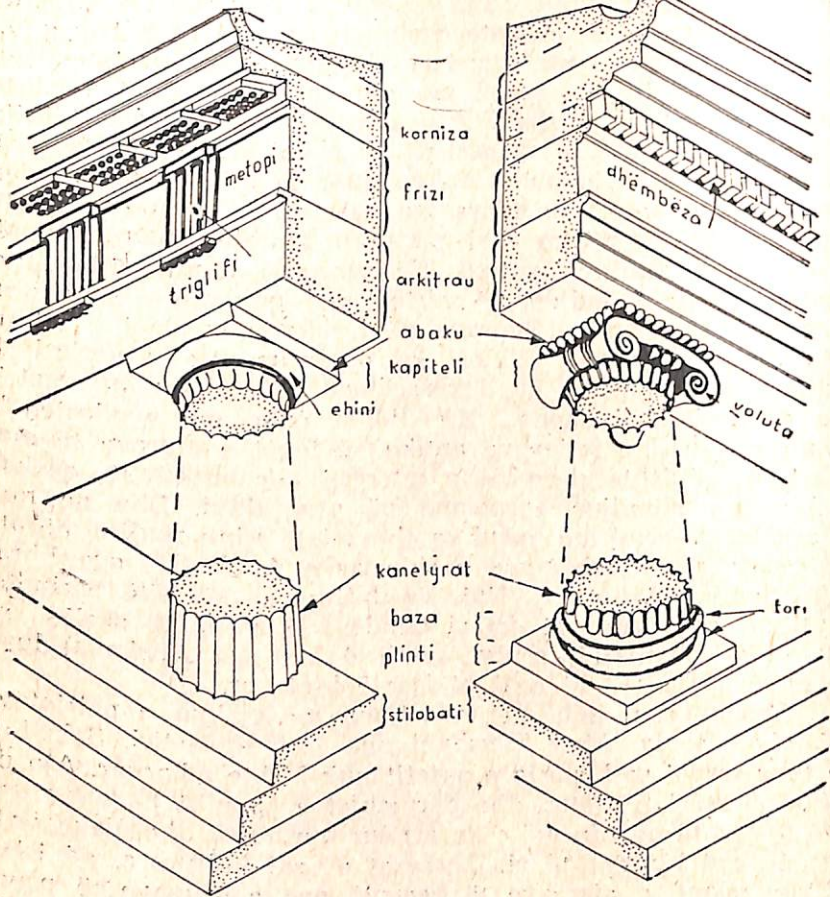

Kapitel korintik

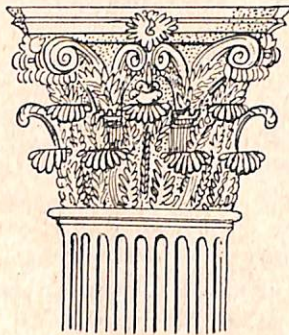

Stilet e arkitekturës.

## TREGUES I EMRAVE TË PERSONAVE DHE VENDEVE

- Abantët** fis ilir që banonte në luginën e lumit Shushicë dhe në bregun e majtë të Vjosës. Dalin më shpesh me emrin **amantë**.
- Aia** Njëri nga emrat e lumit **Aos** — Vjosa e sotme.
- Akejt** popullsi greke që banonte në Greqinë Qendrore.
- Aksi** lumë në Pajoni, sot Vardari.
- Akrokeraunia** Llogaraja.
- Alketa** mbret i Epirit (385-370 p.e.s.).
- Amantët** shih **abantët**
- Ambrakia** koloni helene në gjirin e Artës.
- Aosi** (lumë) Vjosa.
- Apollodori** shkrimtar grek i shek. II p.e.s.
- Apsi** (lumë) Semani.
- Argiasi** lumë në zonën e Mallakastrës, Gjanica, Povla ose Vjosa.
- Arnisa** stacion rrugor pranë Babunjës së Re në rrethin e Lushnjës.
- Atintania** krahinë ilire që përfshinte Mallakastrën dhe luginën e mesme të Osumit.
- Auloni** qytet ilir në gjirin e Vlorës, ndoshta në Treport
- Bato** udhëheqës i kryengritjes ilire kundër Romës në vitet 6-9 të e.s.
- Bruti** udhëheqës republikan romak. Kryetar i komplotit kundër Cezarit në vitin 44 p.e.s.
- Bylinët** banorë antikë të krahinës së Mallakastrës.
- Bylisi** qytet ilir pranë fshatit Hekal të Mallakastrës.
- Dakia** trevë antike që përfshinte Rumaninë e sotme.
- Dasaretia** krahinë ilire që shtrihej në rrëthet e Pogradecit, Korçës dhe Kolonjës.
- Demetër Fari** komandant i ushtrisë ilire në dy luftërat e para ilire-romake (229-228 dhe 219-218 p.e.s.).
- Dimali** qytet ilir pranë fshatit Allambrez, në shpatin perëndimor të Shpiragut.
- Diodori** historian grek i shek. I p.e.s. nga Sicilia. Në librin «Biblioteka historike» trajton ngjarje të historisë së Ilirisë.
- Dion Kasi** historian grek i shek. II-III të e.s. shkroi «Historinë romake», ku trajtoi edhe ngjarje të Ilirisë.
- Dodona** qendër religjioze epirote pranë Janinës.
- Dorët** popullsi greke, banorë të Peloponezitet.
- Dyrrahu** Durrësi i sotëm.
- Ekaidët** dinasti mbretërore epirote nga rrjedh edhe Pirroja.

**Egnatia** rrugë antike nëpër luginën e Shkumbinit.  
**Eliani** shkrimtar romak i shek. II-III e.s.  
**Epidami** emri i dytë i Dyrrahut.  
**Epiri** krahinë ilire në jug të lumit Vjosa deri në gjirin e Artës.  
**Epiri i Ri** ndarje administrative e Perandorisë Romake, që përfshinte krahinat nga Vjosa në Mat.  
**Epiri i Vjetër** ndarje administrative që përfshinte krahinat në jug të Vjosës.  
**Etolët** popullsi greke, banorë të pjesës jugperëndimore të Greqisë kontinentale.  
**Fari** ishull në bregun e Dalmacisë, Hvari i sotëm.  
**Filipi V** mbret maqedonas (220-176 p.e.s.).  
**Genti** mbret ilir (186-168 p.e.s.).  
**Genusi** (lumi) Shkumbini  
**Geta** perandor romak (211-212 e.s.).  
**Glaukia** mbret ilir i gjysmës II të shek. IV p.e.s.  
**Gylakea** emri antik i fushës së Myzeqesë përpara Apolonisë.  
**Gylaku** prijës korintas i kolonistëve të parë apoloniatë.  
**Herodoti** historian grek i gjysmës I të shek. V. p.e.s.  
**Hierokli** gjeograf dhe historian bizantin i shek. VI e.s.  
**Hipodami** arkitekt grek nga qyteti Milet i Azisë së Vogël.  
**Hipokrati** mjek i famshëm grek i shek. V. p.e.s.  
**Isa** ishull pranë bregdetit të Dalmacisë, Vishi i sotëm.  
**Karakalla** perandor romak (211-217 e.s.).  
**Kasandri** mbret maqedonas (316-297 p.e.s.).  
**Keraune** (malet) malet e Vetëtimës, Çikës dhe Karaburunit.  
**Korinti** qytet grek në bregun lindor të Peloponezitet.  
**Korkyra** Korfu i sotëm.  
**Kyvje, Zh** natyralist francez (1769-1832).  
**Lakedemonët** spartanët, sipas emrit të krahinës Lakedemonia.  
**Leukada** ishull në detin Jon.  
**Lisi** qytet ilir në Lezhën e sotme.  
**Lisini** skulptor grek i gjysmës II në shek. IV p.e.s.  
**Lokrida** krahinë greke në veri të gjirit të Korintit.  
**Lyku** skulptor grek i gjysmës I të shek. V. p.e.s.  
**Mark Antoni** burrë shteti romak, bashkëpunor i Cezarit dhe më pas kundërshtar i Oktavian Augustit.  
**Mironi** skulptor grek i gjysmës I të shek. V. p.e.s.  
**Monuni** mbret ilir i gjysmës II të shek. IV p.e.s.  
**Mytili** mbret ilir, pasardhës i Glaukias.  
**Nikaia** qytet ilir në fshatin klos të Mallakastrës.  
**Nymfeu** vend ku digjej zjarri shekullor i burimeve të gazit dhe naftës në zonën e Mallakastrës.  
**Oriku** koloni helene në gjirin e Vlorës, Pashalimani i sotëm.  
**Paleste** Palasa e sotme.  
**Partha** qytet ilir pranë Belshit.  
**Pausania** udhëtar dhe shkrimtar grek i shek. II të e.s.  
**Peļioni** qytet ilir në territorin e Dasaretisë, ndoshta në Selcën e Poshtme të Mokrës.



- Periandri** tiran i Korintit në çerekun e parë të shek. VI p.e. sonë.
- Plauti** komediograf romak (254-184 p.e.s.).
- Plutarku** shkrimtar grek i shek. I-II e.s.
- Polibi** burrë shteti dhe shkrimtar grek i shek. II p.e. sonë. Në «Historinë» e tij trajton gjerësisht ngjarjet në Iliri.
- Polikleiti** skulptor i famshëm grek i gjysmës së dytë të shek. V p.e.s.
- Pompeu** burrë shteti romak. U ndesh në Iliri në vitet 48-47 p.e.s. me Cezarin në luftën për pushtet.
- Praksiteli** skulptor i famshëm grek i gjysmës I të shek. IV p.e.s.
- Propontida** deti Marmara.
- Rodi** ishull në detin Egje.
- Sason** ishulli Sazan.
- Septim Severi** perandor romak (193-211 e.s.)
- Severët** dinasti perandorake në Perandorinë Romake (193-235 e.s.).
- Sirakuza** qytet në Sicili.
- Skampini** Elbasani i sotëm. U krijua si qendër në shek. I e.s. dhe u rrethua me mure në shek. IV e.s.
- Skodra** qyteti ilir, në kalanë e Rozafës pranë Shkodrës.
- Skymni** gjeograf grek i shek. IV p.e.s.
- Soloni** ligjvënës athinas i fillimit të shek. VI p.e.s.
- Suetoni** shkrimtar romak, autor i biografive të perandorëve.
- Stefan Bizantini** shkrimtar grek i shek. VI e.s., përpilues i një fjalori të gjeografisë antike.
- Stefana** qendër në rrugën Apoloni-Skampin, diku pranë Roskovecit.
- Straboni** gjeograf dhe historian grek i shek. I p.e.s.
- Suetoni** shkrimtar romak i shek. I-II e.s.
- Taulantët** fis ilir, banues të zonës bregdetare pas Dyrrahut dhe Apolonisë.
- Tiberi** perandor romak (14-37 e.s.).
- Trakia** trevë antike që përfshinte Bullgarinë e sotme.
- Throni** qytet ilir në krahinën e Vlorës.
- Tukididi** historian grek i shek. V. p.e.s.
- Valer Maksimi** shkrimtar romak i shek. I. e.s.

## TREGUES I EMRAVE MITOLOGJIKE

- Afërdita** perëndeshë e bukurisë dhe dashurisë. Bijë e Zeusit. Venera e romakëve.
- Aidoni** perëndia e nëntokës me emrin e së cilës quhej edhe bota e përtejvarrit. Tek romakët Plutoni.
- Amazonat** fis luftëtar femrash që përfaqësojnë sundimin e gruas në matriarkat.
- Amazonomahia** lufta ndërmjet amazonave dhe helenëve.
- Apoloni** perëndia e arteve dhe e Diellit, mbrojtës i poezive, muzikës dhe këngës. Biri i Zeusit dhe i Latonës. Apoloni Agieus është mbrojtës i qytetit.
- Arcsi** perëndia e luftës. Biri i Zeusit dhe Herës. Tek romakët — Marsi.
- Artemisi** perëndeshë e gjuetisë dhe grigjeve. Motër e Apolonit. Tek romakët — Diana.
- Asklepi** — perëndia e mjekësisë dhe shëndetit. Tek romakët — Eskulapi.
- Atlasi** njëri nga titanët, mbajtës i botës.
- Athinaja** perëndeshë e mençurisë. Bijë e Zeusit, lindur nga koka e tij. Tek romakët — Minerva.
- Belerefoni** hero korintas, nënshtrues i Pegasit.
- Demetra** perëndeshë e tokës dhe bujqësisë, Motër e Zeusit. Tek romakët Cerera.
- Diona** gjysma femërore e Zeusit.
- Dionisi** perëndia e rrushit dhe e verës, mbrojtës i shfaqjeve teatrale. Biri i Zeusit dhe Semelës. Tek romakët Baku.
- Erosi** perëndia e dashurisë. Biri i Afërditës. Tek romakët Amori.
- Gea** përfytyrimi i tokës.
- Gorgona** bijë e Oqeanit, me gjarpërinj në vend të flokëve dhe me sy që kishin forcë ngurtësuese. Quhej edhe Meduza.
- Grifoni** kafshë fantastike me trup luani dhe kokë shqiponje; simbol i vigjilencës, ruajtës i varrezave.
- Gjigantët** bijtë e Geas, kundërshtarë të Zeusit.
- Hadesi** portieri i botës së përtejvarrit. Vetë bota e vdekjes.
- Hefesti** perëndi e farkëtarëve. Biri i Zeusit dhe Herës. Tek romakët — Vulkanit.
- Heliosi** perëndia e Diellit.

- Hera** perëndeshë e martesës. E shoqja e Zeusit. Bijë e Kronosit dhe Reas. Tek romakët — Junona.
- Herakliu** biri i Zeusit dhe Alkmenës, që kryen dymbëdhjetë heroizma për të mirën e njerëzve. Te romakët — Herkuli.
- Hermesi** perëndia e udhëtarëve, lajmëtar i perëndive, bartës i shpirt-rave të të vdekurve. Biri i Zeusit dhe Majës. Tek romakët — Mërkuri.
- Hesperidet** Vajza që ruanin kopshtin magjik me mollë të arta.
- Hidria** gjarpër uji fantastik.
- Higiea** hyjneshë e shëndetit; Bija e Asklepit.
- Hipokampi** kafshë fantastike, gjysmë kalë dhe gjysmë dragua.
- Hlonik** (kulti) kulte që lidhen me botën e përtejvarrit.
- Hyperborët** popullsi legjendare që jetonte në trevat veriore.
- Jupiter Parthinus** perëndia kryesore e fisit ilir të parthinëve, i identifikuar me Zeusin e helenëve apo Jupiterin e romakëve.
- Karonti** varkëtar i që kalonte shpirtrat e të vdekurve në botën e përtejvarrit.
- Kentauri** genie fantastike gjysmë kalë dhe gjysmë njeri.
- Kerberi** geni me tri kokë, që ruante portën e botës së përtejvarrit.
- Kora** Persefona.
- Kozmogonia** pjesë e mitologjisë që shpjegon formimin e botës.
- Meduza** shih Gorgona.
- Menadat** shoqërueset e Dionisit.
- Moirra** një nga tri hyjneshat e fatit.
- Muzat** vajzat e Zeusit dhe të perëndeshës së kujtesës Mnemosinës, shoqëruese të Apolonit. Ishin: Kaliopi për eposin heroik, Klijo për historinë, Eftërpi për muzikën, Terpsihora për poezinë lirike dhe vallen, Erato për poezinë, Melpomena për tragjedinë etj.
- Nereidat** të bukurat e ujit, bija të Nereusit.
- Nika** perëndesha e fitores.
- Nimfat** hyjneshat të natyrës; najadat e burimeve, driadat e pyjeve dhe fushave.
- Pani** hyjni e kopeve, shoqërues i Dionisit. Paraqitej me këmbë kafshe dhe me brirë.
- Pegasi** kalë fantastik me krahë.
- Pentesilea** mbretëresha e amazonave.
- Persefoni** bija e Demetrës, mbretëreshë e botës së nëntokës.
- Poseidoni** perëndia e deteve.
- Priapi** shoqërues i Dionisit, hyj i pjellorisë.
- Psyhja** hyjneshë e gjumit.
- Satirët** banorë fantastikë të pyjeve dhe maleve. Paraqiteshin me trup njeriu, fytyrë rinore, veshë dhe bisht kafshe.
- Silenët** banorë të pyjeve dhe maleve, njëlloj si silenët. Paraqiten të moshuar, me këmbë kafshe.
- Sirenat** genie fantastike me trup zogu dhe kokë femre.
- Stiksi** lumi që ndante botën e përtejvarrit.
- Tartari** pjesë e botës së përtejvarrit — Ferri.

**Titanët** bijtë e Uranit dhe Geas, munden nga Zeusi në luftën për pushtet.

**Tyha** hyjnesha e Fatit.

**Theogonia** pjesë e mitologjisë që shpjegon lindjen e perëndive.

**Thetisi** e ëma e Akilit.

**Thiasosi** shpura e Dionisit e përbërë nga menadat, silenët, satiret etj.

**Urani** personifikimi i qiellit.

**Viktoria** perëndesha e fitores tek romakët.

**Zeusi** kryeperëndia e Olimpit.

## TREGUES I EMRAVE TË TJERE

- Agonoteti** nëpunës i ngarkuar me organizimin e festave, shfaqjeve dhe garave gjimnastikore.
- Agoraja** sheshi qendror i qytetit, që përmblihte njëkohësisht edhe tregun.
- Akanthi** bimë. gjethet e gjera e të dhëmbëzuara të së cilës stilizohen nga gurgdhendësit në kapitelet e stilit korintik.
- Akropoli** pjesa më e lartë e qytetit e veçuar, me mure, ku ngriheshin godinat e kultit apo vendosej arsenali ushtarak.
- Altari** gur katërkëndësh, me zbukurime dhe mbishkrime, mbi të cilin kryhej një ceremoni për një perëndi të caktuar.
- Amfora** enë balte me dy vegje për mbajtjen e verës në qilar apo tryezë.
- Argirokopi** nëpunës i ngarkuar me mbikqyrjen e prerjes së monedhave.
- Arkiereu** kryepriifti i tempujve të qytetit.
- Aribali** enë balte me trup të fryrë e grykë të zgjeruar për mbajtjen e vajit nga atletët.
- Aristokratët** shtresë e klasës skllavopronare, që dallohej nga origjina dhe zotërimi i pronave tokësore. Formonin një parti politike me prirje reaksionare.
- Arkitrau** bllok i gjatë guri që mbulonte hapësirat e dritës ndërmjet kolonave, mbi dyer, dritare etj.
- Astragali** zbukurim me gdhendje në formë zinxhiri të përbërë nga forma elipsoidale të kombinuara me disqe. Quhet kështu edhe kocka, me të cilën luhej lodra e ashikëve.
- Balista** mekanizëm për hedhjen e gurëve dhe sendeve të tjera gjatë rrethimeve të qyteteve.
- Bipene** sëpatë me dy tehe.
- Bukranion** relievi i kokës së demit, simbol i forcës dhe trimërisë.
- Buleja** këshilli legjislativ i qytetit.
- Demja** ndarje e popullsisë që përmblihte anëtarët e një gjinie. Më vonë bëhet ndarja gjeografike — administrative.
- Demokratët** parti politike që përfaqësonte interesat e shtresave të pasura tregtare — zejtarë. Në jetën politike përpiqej të tërhiqte pas vetes masat e popullsisë së lirë.
- Demosi** pjesa e lirë, jo aristokrate, e popullsisë, që gëzonte të drejtat politike.

- Denari** monedha bazë romake prej argjendi.
- Drahma** monedha bazë greke prej argjendi.
- Efebi** djalosh në moshën 18-20, vjeç, që kryente përgatitjen fiziko-ushtarake në shërbim të detyruar.
- Egida** këmisha e Athinasë me fytyrën e Gorgonës. Në kuptimin e përgjithshëm përdoret për të shprehur mbrojtjen, patronazhin.
- Emporioni** ngulim i vogël tregtar-zejtar helen pranë një qendre me popullsi vendase.
- Ergasteria** punishte zejtare ku përdorej puna e skllëvërve.
- Fibula** karficë metalike për mbërthimin e pjesëve të veshjes.
- Fontana** çezmë monumentale që ngrihej pranë burimeve të ujit.
- Frontoni** balli trekëndësh i tempujve.
- Gema** gur unaze me figurë të gdhendur në negativ, për t'u përdorur si vulë.
- Ginekea** pjesë e banesës e caktuar vetëm për gratë e familjes.
- Gramateu** sekretari i këshillit të qytetit.
- Gutusi** enë me lëfyt të hollë për ushqimin e fëmijëve.
- Helenistike** (periudha) periudha e historisë dhe e artit helen që nis me pushtimet e Aleksandrit dhe mbaron me pushtimin e Azisë së Vogël dhe Egjiptit nga Roma.
- Helicja** gjyqi i lartë i qytetit.
- Hermi** skulpturë që paraqet perëndi apo persona të punuar deri në mes dhe pa krahë.
- Hetera** grua publike.
- Hidria** enë balte për mbajtjen e ujit, me dy vegje horizontale në shpatulla dhe një vertikale në grykë.
- Himationi** veshje prej një cope që mbështillej rreth trupit.
- Hopliti** ushtar këmbësor, pajisur me mburojë, përkrenare, parzmore e kallçinj dhe i armatosur me shpatë dhe heshta.
- Ieramnamonët** kolegji i nëpunësve të lartë që kontrollonte veprimtarinë e prytanit.
- Impluviumi** pjesë e çatisë së banesave të tipit romak që i derdhte ujërat në një oborr të brendshëm katërkëndësh.
- Itinerarët** libra udhërrëfyes të rrugëve të Perandorisë Romake.
- Kanelyrat** kanale vertikale që zbukurojnë kolonat.
- Kantari** kupë pije me dy vegjë të larta vertikale.
- Kapiteli** pjesë e veçantë që formon kreun e kolonës, për vendosjen e arkitraut.
- Kerykeioni** shkop me pjesën e sipërme në formë tete dhe me dy krahë, simbol i perëndisë Hermes.
- Kiliku** kupë e gjerë pije me këmbë të lartë dhe dy vegjë horizontale.
- Kionisku** kolonëz që vihej mbi varr me emrin e të vdekurit.
- Klamida** veshje prej një cope që hidhej nga udhëtarët dhe kalorësit mbi supe, duke u lidhur në grykë.
- Klineja** shtrat njëvendësh, ku shtriheshin në krahun e majtë pjesëmarrësit e një gostie.
- Koinoni** bashkësi politike e qyteteve apo fiseve në parimin e federimit.
- Kolonada** radhë shtyllash të një godine.

- Konsola** pjesë arkitektonike e dalë nga faqja vertikale për mbajtjen e konstruksioneve që formojnë strehë.
- Krateri** enë e madhe balte në formë kambane, për përzierjen e verës me ujë.
- Krotalet** vegël muzikore prej pllakash që lidhen në gishtërinj dhe përplasen me ritëm gjatë valles.
- Kurosi** djalosh që paraqitet i zhveshur në skulpturën arkaike.
- Kyma** zbukurim në formë brezi të përbërë nga elipsa të veçuara nga vija dhe harqe.
- Lakrimatori** enë balte me trup elipsoidal, me grykë dhe fund të lartë, që përdorej për mbledhjen e lotëve gjatë vajtimit të të vdekurve.
- Legjioni** njësi romake e përbërë prej 6000 ushtarësh.
- Lekiti** enë balte njëvegjëshe me trup vezak dhe grykë të ngushtë e të lartë, për mbajtjen e vajit në palestër.
- Lembeja** anije e vogël që transportonte një njësi prej 50 ushtarësh.
- Lira** vegël muzikore me tela.
- Metopi** pjesë e frizit dorik që përmbante një reliev apo zbukurim.
- Milja** njësi matjeje romake me gjatësi 1481,5 m.
- Naosi** pjesë e tempullit ku vendosej skulptura e perëndisë.
- Nekropoli** varreza e qytetit.
- Nishja** pjesë e futur e një muri ku vendosej një skulpturë apo mbishkrim.
- Numizmatika** specialitet i arkeologjisë që studion monedhat antike.
- Obelisku** kolonë me majë konike, simbol i perëndisë Apolon.
- Obolja** monedha bazë prej bronzi.
- Odeoni** godinë për shfaqje muzikore-letrare.
- Ojnoheja** enë për mbajtjen e verës në tryezë me një vegël vertikale dhe me grykën e ndarë në formë gjethe tërfili.
- Oligarkia** forma e qeverisjes së aristokracisë së lartë, me pushtetin e kufizuar në pak persona.
- Opistodomi** ambienti i prapmë i një tempulli.
- Orkestra** pjesa treçerekrrethore e qarkuar nga shkallarja e teatrit, ku qëndronin kori dhe aktorët.
- Palmeta** zbukurim në formën e gjethit të palmës.
- Patera** enë e shtrirë në formë pjate që përdorej gjatë ceremonive.
- Patronymi** emri i babait, i përdorur si mbiemër.
- Pelikja** enë dyvegjëshe me trup të fryrë dhe grykë të zgjeruar për mbajtjen e verës në tryezë.
- Peltasti** luftëtar i armatosur me mburojë dhe shpatë apo sëpatë luftarake.
- Pergamena** lëkurë e hollë viçi e përpunuar për të shkruar.
- Peripteri** tip tempulli me një radhë kolonash rreth godinës së naosit.
- Peristili** oborr i brendshëm i banesës, i qarkuar nga një radhë kolonash.
- Piksida** enë cilindrike me kapak, për mbajtjen e kremrave dhe pudrave.
- Pilastra** gjysmëkolonë që mbështetëj në mur.

- Pitosi** enë e madhe me trup vezak, buzë të trasha, pa vegjë, për mbajtjen e rezervave ushqimore.
- Plagjaull** tip fyelli me fryrje anësore, i ngjashëm me flautin.
- Plektra** copë metalike ose briri që mbahej në dorë për të goditur telat e lirës.
- Poletesi** nëpunës i ngarkuar me rregullimin e marrëdhënieve tregtare me vendasit.
- Polisi** qytet-shtet skllavopronar, prej të cilit varen ekonomiksht dhe politikisht territoret fshatare rreth tij.
- Polosi** kapelë e vogël në formë berete që mbahej nga femrat.
- Portiku** godinë e hapur nga njëra anë, me kolonadë, që shërbente si shëtitore.
- Pronaosi** ambient i parë i tempullit.
- Proskena** ndërtim njëkatësh në teatër, me pamjen e një godine me pilastra, para së cilës luanin aktorët.
- Prytani** nëpunësi më i lartë ekzekutiv i qytetit.
- Psikteri** enë cilindrike që mbushej me dëborë dhe futej në krater për të ftohur verën.
- Retiari** gladiator që luftonte me një sferk dhe me rrjetë në dorën e majtë.
- Rozeta** zbukurim në formën e një luleje me petale të para nga sipër.
- Sarkofagu** arkivol i madh prej guri apo mermeri.
- Sekutori** gladiator që luftonte me shpatë të shkurtër.
- Simpozioni** mbledhje e shoqëruar me pije dhe muzikë, ku diskutohesh për çështje filozofike.
- Skena** pjesë dykatëshe në teatër, përballë shkallares, që përbënte sfondin arkitektonik për shfaqjen.
- Skifosi** kupë dyvegjëshe për të pirë verë.
- Subarati** monedhë bronzi e veshur me argjend që nxirrej nga vetë qyteti apo shteti në raste krize ekonomike.
- Syrinski** vegël muzikore e përbërë nga disa fyej të vegjël me gjatësi të ndryshme.
- Stateri** monedhë argjendi me vleftën e tri ose katër drahmeve.
- Stefania** kurorë prej shiriti metalik të zbukuruar. Quhet dhe diademë.
- Stela** gur varri me figura dhe mbishkrim.
- Stilobati** bazament mbi të cilin ngrihet kolonada.
- Strategu** nëpunës i ngarkuar me udhëheqjen e forcave ushtarake.
- Strigla** vegël bronzi ose hekuri që përdorej nga atletët për heqjen e vajit nga lëkura.
- Stratigrafia** vendosja e shtresave kulturore në një vendbanim, në bazë të të cilave bëhet studimi i periudhave të jetës dhe diferencohen gjetjet nga pikëpamaje kohore.
- Tabula** hartë e vizatuar që shoqëronte itinerarët.
- Temenosi** pjesa e shenjtë e qytetit e caktuar për vendosjen e godinave fetare.
- Tenia** zbukurim në formë kordeleje që u vendosej atletëve fitues.
- Terra sigillata** enë me baltë të kuqe, të lyera me vernik të kuq dhe të vulosura me emrat e pronarëve.



**Timpani** fusha trekëndëshe brenda frontonit. Të njëjtin emër mban një vegël muzikore në formën e dajres.

**Tirani** sundimtari absolut në qytetet greke.

**Toksarku** nëpunës i ngarkuar me udhëheqjen e repartit të shigjetarëve.

**Triglifi** pjesë e frizit me tri ndarje vertikale.

**Triklinia** shtrat për tre persona që përdorej gjatë gostive.

**Tuma** varrezë kolektive në formë kodrinëze të ngritur nga varrime të herëpashershme.

**Thyrrosi** shkop me një boçe pishe në majë, që mbahej nga menadat.

**Urna** arkëz guri, ose enë ku vendosej hiri i të vdekurit.

**Ursarius** gladiator që luftonte me kafshët.

**Vestibyli** ambient i parë që të çon në një sallë.

**Viktoriat** monedhë argjendi romake që u pre për t'u përdorur në Ballkan.

**Voluta** zbukurim me formë briri dashi që gdhendej në të katër cepat e kapitelit jonik.

**Zevgoni** skllav i stërvitur për ndeshjet në amfiteatër, gladiator.

## PASQYRA E LËNDËS

	Faqe
Në vend të kushtrimit .....	3
Qyteti i Diellit .....	5
Një emër i pavdekshëm .....	8
Dhjetë shekuj histori .....	17
Gylaku dhe shokët e tij .....	17
Shekujt e rritjes .....	21
Së bashku me shtetin ilir .....	22
Kryeurë për në Ballkan .....	25
Pax romana .....	29
Magna urbs et gravis .....	33
Nga moli tek hyrja e qytetit .....	33
Sheshi i portikëve .....	40
Temenosi .....	44
Në kujtim të ngjarjeve dhe njerzve .....	46
Muzika pas ceremonive .....	50
Rruga për në teatër .....	51
Një vështrim mbi banesat .....	54
Burimet e qiellit .....	61
Ligjet e shkruara në gur .....	65
Rrahjet e çekanëve .....	73
Qyteti prej balte .....	73
Mjeshtrit e çekanit .....	80
Buka dhe vera .....	83
Drahma ilire .....	89
Pas gjurmëve të tregtisë .....	91

Rrugët e detit dhe të tokës .....	95
Jeta shoqërore .....	101
Menepolemi nga Apolonia .....	101
Njerzit e mendimit dhe të fjalës .....	107
Tingujt e gurtë .....	109
Festa e teatrit .....	116
Garat e jetës dhe të vdekjes .....	119
Armët dhe forcat e qytetit .....	123
Pak hi dhe pak tokë .....	161
Kujtimet e fundit .....	164
Nymfeu i famshëm .....	167
Njerzit dhe perënditë .....	171
E vërteta dhe legjenda .....	171
Shfronësimi i Zeusit .....	173
Bijtë e ilirëve .....	174
Perëndia e festave .....	182
Toka mëmë .....	187
Perënditë dhe viktimat e dashurisë .....	191
Në fund të galerisë së perëndive .....	194
Artistët pa emër .....	200
Hapat e parë .....	200
Shkolla apoloniote e skulpturës .....	205
Shekulli i lulëzimit .....	209
Vrulli i jetës .....	215
Rilindja apoloniote .....	220
Apoloniatët e fundit .....	224
Në vend të pasthënies .....	229
Tregues i emrave të personave dhe vendeve .....	231
Tregues i emrave mitologjikë .....	234
Tregues i emrave të tjerë. ....	237